

# OPEL ANTARA

Инструкция по эксплуатации



Wir leben Autos.





---

## Содержание

Введение .....	2
Коротко .....	6
Ключи, двери и окна .....	22
Сиденья, системы защиты .....	40
Места для хранения .....	66
Приборы и средства управления .....	85
Освещение .....	122
Климат-контроль .....	132
Вождение и управление автомобилем .....	141
Уход за автомобилем .....	177
Сервис и техническое обслуживание .....	227
Технические данные .....	231
Информация о клиенте .....	243
Предметный указатель .....	246

## Введение

Топливо	Обозначение	<input type="text"/>		
Моторные масла	Качество	<input type="text"/>		
	Вязкость	<input type="text"/>		
Давление наполнения шин	Типоразмер шин		спереди	сзади
	Летние шины	<input type="text"/>	<input type="text"/>	<input type="text"/>
	Зимние шины	<input type="text"/>	<input type="text"/>	<input type="text"/>
Весовые данные	Допустимая общая масса	<input type="text"/>		
	- Собственная масса базовой модели	<input type="text"/>		
	- Добавочный вес	<input type="text"/>		
	- Тяжелые принадлежности	<input type="text"/>		
	= Загрузка	<input type="text"/>		

## Технические данные автомобиля

Запишите параметры Вашего автомобиля на предыдущей странице и храните их в легко доступном месте. Найти эту информацию можно в разделах "Техническое обслуживание" и "Технические данные", а также на типовой табличке автомобиля.

## Введение

Ваш автомобиль - это оптимальное сочетание передовой технологии, безопасности, экологичности и экономии.

Настоящее Руководство пользователя содержит всю необходимую для уверенного и эффективного управления Вашим автомобилем информацию.

Кроме Вас, и пассажиры тоже должны знать о возможных при неправильной эксплуатации автомобиля несчастных случаях и травмах. Расскажите им об этом.

Обязательно выполняйте действующие законы и предписания той страны, в которой находитесь. Соответствующее законодательство может отличаться от приведенной в настоящем Руководстве информации.

При необходимости посещения станции техобслуживания, мы рекомендуем обращаться в авторизованный сервисный центр Opel.

Все авторизованные сервисные центры Opel предложат Вам первоклассный сервис по умеренным ценам. Опытные специалисты, прошедшие обучение на фирме Opel, обслужат Ваш автомобиль, руководствуясь оригинальными технологическими инструкциями компании.

Пакет с литературой для клиента должен всегда находиться в автомобиле.

## Как пользоваться настоящим Руководством

- В настоящем руководстве содержатся описания всех опций и функций, доступных для этой модели. **Некоторые описания, включая функции дисплея и меню, могут не относиться к вашему автомобилю по причине выбранного варианта модели, технических характеристик страны поставки, наличия специального оборудования или принадлежностей.**
- Предварительный обзор Вы найдете в главе "Кратко".
- В содержании в начале данного руководства и в каждом разделе указано местоположение информации.
- Конкретную информацию можно найти с помощью Алфавитного указателя.
- В настоящем Руководстве пользователя описаны автомобили с левым расположением рулевого

колеса. Обслуживание автомобилей с правым рулевым колесом выполняется аналогично.

- В Руководстве пользователя использованы заводские обозначения двигателя. Соответствующие торговые обозначения приведены в разделе "Технические данные".
- Указания направления, например, влево - вправо или вперед - назад всегда приводятся относительно направления движения.
- Экранные дисплеи автомобиля могут не поддерживать конкретный язык пользователя.
- Сообщения, отображаемые на дисплее, а также надписи внутри салона приводятся **жирным** шрифтом.

## Опасность, Предупреждение и Внимание

### ⚠ Опасность

Текст, отмеченный **⚠ Опасность**, содержит информацию, связанную с риском смертельного исхода. Пренебрежение этими сведениями может оказаться опасным для жизни.

### ⚠ Предупреждение

Текст, помеченный **⚠ Предупреждение**, содержит информацию, связанную с риском несчастного случая или травмы. Пренебрежение этими сведениями может стать причиной травмы.

### Внимание

Текст, помеченный **Внимание**, информирует о том, что автомобиль может быть поврежден. Пренебрежение этой информацией может привести к повреждению автомобиля.

## СИМВОЛЫ

Ссылки на страницы обозначаются с помощью ↪. ↪ означает "см. стр."

Желаем Вам счастливого пути.

Adam Opel AG





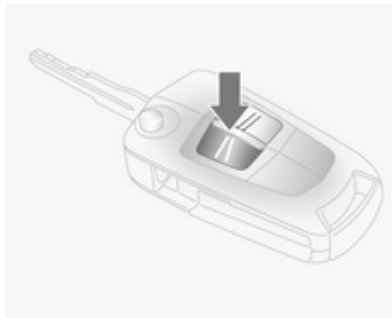

## Коротко

Исходные сведения,  
необходимые при  
вождении

### Отпирание автомобиля



Чтобы отпереть двери и багажное отделение, нажмите на кнопку . Откройте двери, потянув за ручки. Чтобы открыть заднюю дверь багажного отделения, нажмите кнопку над номерным знаком.



Пульт дистанционного управления  23, центральный замок  24, багажное отделение  27.

### Регулировка сидений

Установка сиденья в  
требуемое положение



Потяните ручку, сдвиньте сиденье, отпустите ручку.

Положение сиденья  41, регулировка сиденья  42.



**⚠ Опасность**

Чтобы избежать травмирования во время срабатывания подушки безопасности, не придвигайтесь к рулевому колесу ближе чем на 25 см.

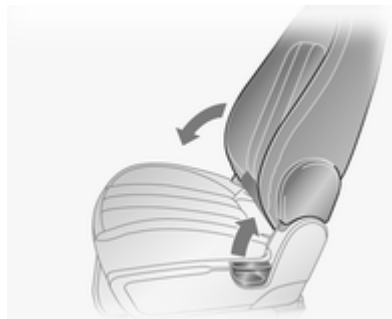
**Спинки сидений**

Потяните рычаг, отрегулируйте наклон и отпустите рычаг. Спинка сиденья должна зафиксироваться в новом положении с характерным щелчком. Во время регулировки не опираться на спинку сиденья.

Положение сиденья ⇨ 41, регулировка сиденья ⇨ 42, складывание сиденья ⇨ 44.

**Высота сиденья**

Для изменения высоты сиденья выполните рычагом качающие движения

вверх = поднять сиденье  
вниз = опустить сиденье

Положение сиденья ⇨ 41, регулировка сиденья ⇨ 42.

## Электрический привод регулировки сидений

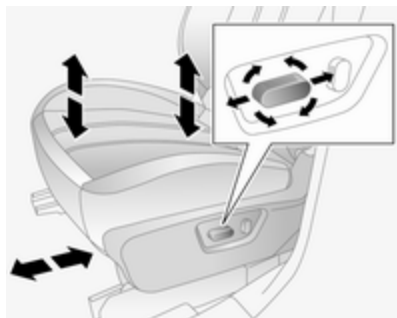

Используйте выключатели.

Положение = сдвиньте клавишу переднего выключателя вперед/назад

Высота переднего края подушки = сдвиньте передний край клавиши переднего выключателя вверх/вниз

Высота заднего края подушки = сдвиньте задний край клавиши переднего выключателя вверх/вниз

Высота всего сиденья = сдвиньте всю клавишу переднего выключателя вверх/вниз

Спинка = сдвиньте верхнюю часть клавиши заднего выключателя вперед/назад

Положение сиденья ⇨ 41, электрический привод регулировки сидений ⇨ 44.

## Регулировка подголовника

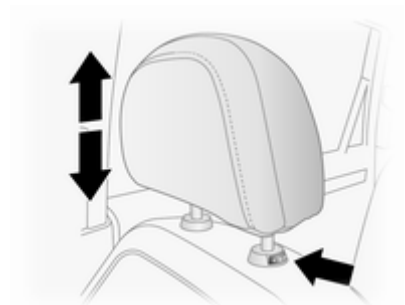

Нажмите кнопку фиксатора, отрегулируйте высоту и заблокируйте подголовник.

Подголовники ⇨ 40.

## Ремень безопасности



Вытяните ремень безопасности и зафиксируйте его в замке. Ремень безопасности должен быть неперекручен и плотно подогнан к телу. Нельзя откидывать спинку слишком далеко (не более 25°).

Для того чтобы снять ремень, нажмите красную кнопку на его замке.

Положение сидений ⇨ 41, ремни безопасности ⇨ 47, подушки безопасности ⇨ 52.

## Регулировка зеркал

### Внутреннее зеркало

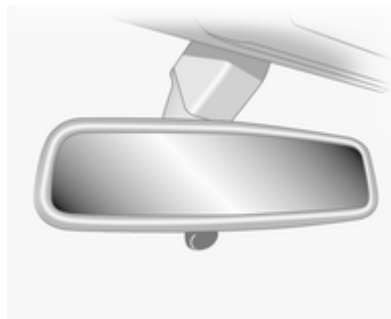

Для уменьшения бликов поверните рычаг на нижней части корпуса зеркала.

Внутреннее зеркало ⇨ 34, автоматическое неослепляющее внутреннее зеркало ⇨ 34.

## Наружные зеркала

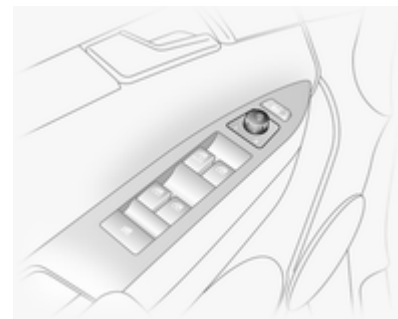

Выбрать соответствующее наружное зеркало заднего вида и отрегулировать его.

Выпуклые наружные зеркала ⇨ 32, электронная регулировка ⇨ 32, складные наружные зеркала ⇨ 32, обогрев наружных зеркал ⇨ 33.

## Регулировка положения рулевого колеса

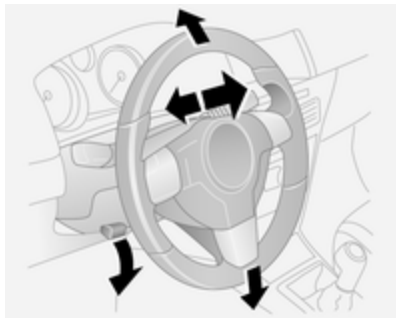

Откройте рычаг, отрегулируйте рулевое колесо, затем зафиксируйте рычаг и убедитесь, что он полностью заблокирован.

Выполняйте регулировку только на стоящем автомобиле с разблокированным рулевым колесом.

Подушки безопасности ⇨ 52, положения зажигания ⇨ 142.

## Краткое описание приборной панели

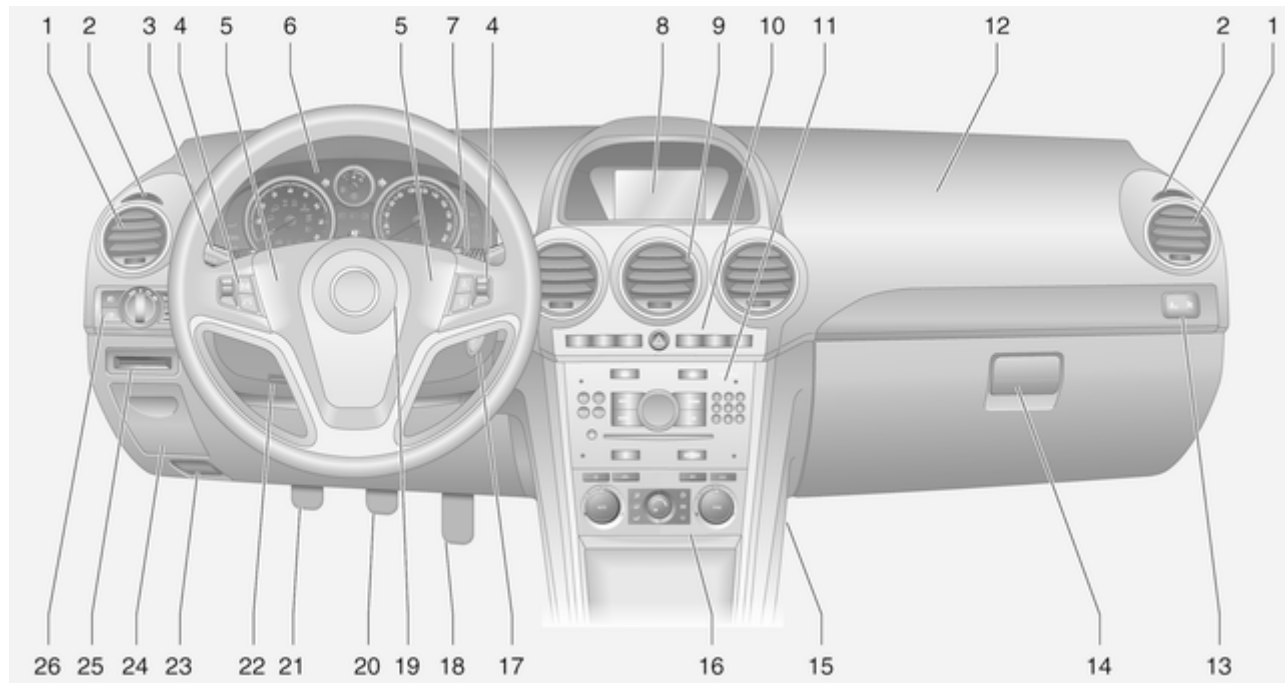

<b>1</b>	Боковые рефлекторы обдува .....	138	<b>7</b>	Стеклоочистители и омыватели ветрового стекла, омыватели фар .....	86	Светодиодный индикатор состояния противоугольной сигнализации .....	29	
<b>2</b>	Неподвижные вентиляционные отверстия .....	139		Стеклоочиститель и омыватель заднего стекла .....	88	Складывание наружных зеркал .....	32	
<b>3</b>	Дальний свет .....	123	<b>8</b>	Информационный дисплей .....	110	Кнопка Eco системы Start-stop .....	144	
	Мигание фарами .....	124		Бортовая система диагностики, система контроля давления воздуха в шинах .....	206	<b>11</b>	Информационно- развлекательная система ...	11
	Сигналы поворота и смены ряда движения .....	125		Бортовой компьютер .....	117	<b>12</b>	Подушка безопасности переднего пассажира .....	55
	Освещение нижней части дверного проёма ....	130	<b>9</b>	Центральные рефлекторы обдува .....	138	<b>13</b>	Светодиодные индикаторы подушки безопасности переднего пассажира .....	57
	Стояночный свет .....	127	<b>10</b>	Аварийная световая сигнализация .....	125		Индикатор непристегнутого ремня безопасности переднего пассажира .....	49
	Круиз-контроль .....	106		Система помощи при парковке .....	166	<b>14</b>	Перчаточный ящик .....	66
<b>4</b>	Органы дистанционного управления на рулевом колесе .....	85		Электронная система динамической стабилизации .....	161	<b>15</b>	Коробка предохранителей .....	199
	Бортовой компьютер .....	117		Система управления спуском .....	163	<b>16</b>	Климат-контроль .....	132
<b>5</b>	Звуковой сигнал .....	86						
<b>6</b>	Приборы .....	92						



17	Замок зажигания с блокировкой рулевого колеса .....	142
18	Педаль акселератора .....	142
19	Подушка безопасности водителя .....	55
20	Педаль тормоза .....	158
21	Педаль сцепления .....	141
22	Регулировка положения рулевого колеса .....	85
23	Открытие капота .....	179
24	Место для хранения монет .....	67
25	Держатель для карточек ....	67
26	Переключатель освещения .....	122
	Автоматическое управление освещением .	123
	Подсветка приборной панели .....	128
	Задний противотуманный фонарь .....	126

Передние противотуманные фары . .	126
Регулировка угла наклона фар .....	124

## Наружное освещение



Поверните переключатель освещения

- AUTO** = Автоматическое управление освещением: Включение и выключение фар происходит в автоматическом режиме.
- O** = Выкл. (автоматическое управление освещением отключено)
-  = Боковые фонари
-  = Фары

Нажмите на кнопку

- ☉ = Передние противотуманные фары  
 ☉ = Задний противотуманный фонарь

Освещение ⇨ 122.

### Мигание фарами, ближний и дальний свет

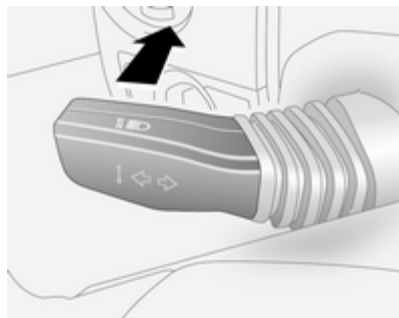

- Мигание фарами = Потяните рычаг  
 Дальний свет = Нажмите рычаг  
 Ближний свет = Потянуть рычаг назад в направлении к рулевому колесу

Автоматическое управление освещением ⇨ 123, фары дальнего света ⇨ 123, мигание фарами ⇨ 124.

### Сигналы поворота и смены ряда движения

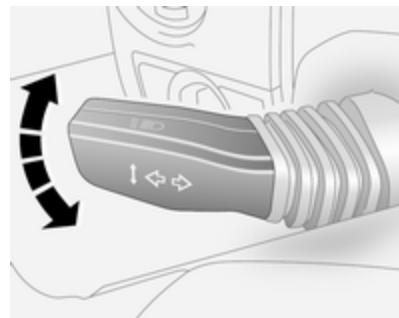



- вправо = рычаг вверх  
 влево = рычаг вниз

Сигналы поворота и смены ряда движения ⇨ 125, стояночный свет ⇨ 127.

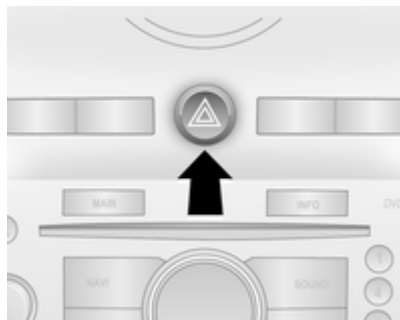

## Аварийная световая сигнализация



Включается с помощью кнопки .  
Аварийная световая сигнализация  
↪ 125.

## Звуковой сигнал

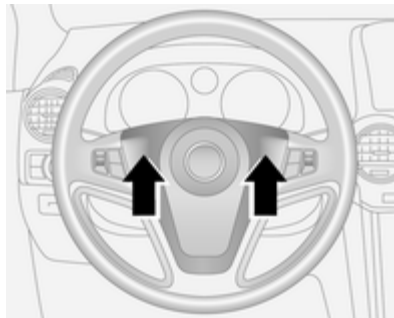



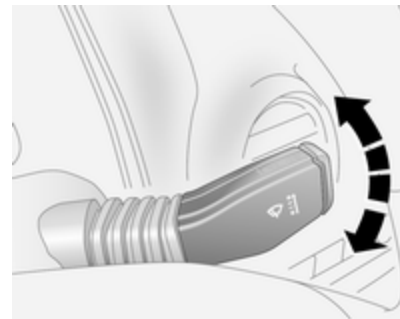

Нажмите .

## Омыватели и стеклоочистители

### Очиститель ветрового стекла



-  = быстро
-  = медленно
-  = прерывистый режим или автоматическое включение стеклоочистителей от датчика дождя
-  = выкл.

Чтобы при выключенном стеклоочистителе сделать один взмах стеклоочистителем по стеклу, следует нажать рычаг вниз.

Стеклоочистители ветрового стекла ⇨ 86, замена щеток стеклоочистителей ⇨ 187.

### Стеклоомыватели ветрового стекла и передних фар

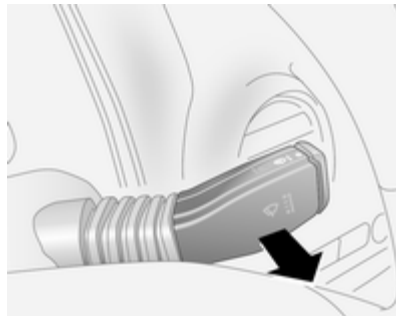

Потяните рычаг.

Стеклоомыватели ветрового стекла и фар ⇨ 86, промывочная жидкость ⇨ 182.

### Стеклоочиститель и омыватель заднего стекла

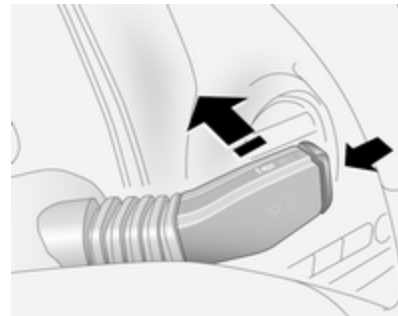

Вкл. стеклоочистителей	= Нажмите рычаг
Выкл. стеклоочистителей	= Потяните рычаг
Обрызгивание водой	= Нажать и удерживать клавишу

Система задних стеклоочистителей и омывателей ⇨ 88, Замена щетки стеклоочистителя ⇨ 187, Промывочная жидкость ⇨ 182.

## Климат-контроль

Обогрев заднего стекла,  
обогрев наружных зеркал





Обогрев включается нажатием кнопки .

Обогрев заднего стекла ⇨ 37,  
обогрев наружных зеркал ⇨ 33.

## Удаление влаги и инея со стекол



Подача воздуха на  (или .

Режимы охлаждения **A/C** (или ) и рециркуляции воздуха  включаются автоматически для более эффективного удаления инея (в автомобилях с электронной системой климат-контроля режим рециркуляции воздуха  отключается тоже автоматически).

Установите максимальную температуру.

Установите наибольшую скорость вентилятора.

Включите обогрев заднего стекла .

Закрыть средние сопла обдува, открыть боковые сопла обдува и направить их на дверные окна.

Система климат-контроля ⇨ 132.

## Коробка передач

### Механическая коробка передач

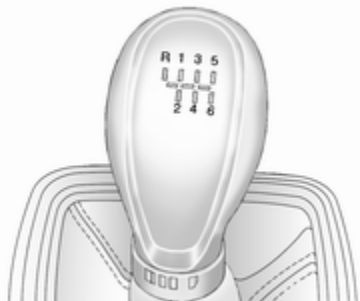

Задний ход: на стоящем автомобиле выжмите педаль сцепления и, выждав 3 секунды, включите передачу.

Если передача не включается, установить рычаг в нейтральное положение, отпустить педаль сцепления и вновь нажать на нее; затем повторить выбор передачи.

Механическая коробка передач  
 ⇨ 154.

### Автоматическая коробка передач



- P** = стоянка
- R** = задний ход
- N** = нейтральное положение
- D** = передача

Режим ручного переключения: сдвиньте рычаг селектора из положения **D** влево.

- +** = переход на более высокую передачу
- = переход на более низкую передачу

Из положения **P** рычаг переключения передач можно вывести только при включенном зажигании и выжатой педали тормоза. Для включения **P** или **R** нажмите кнопку на рычаге селектора.

Автоматическая коробка передач  
 ⇨ 150.

## Начало движения

### Перед тем, как тронуться с места, проверьте

- Давление в шинах и их состояние ↪ 206, ↪ 242.
- Уровень моторного масла и уровни жидкостей ↪ 179.
- Стекла, зеркала, наружное освещение и номерные знаки должны быть чистыми, без снега и наледи и работоспособными.
- Правильное положение зеркал, сидений и ремней безопасности ↪ 32, ↪ 41, ↪ 49.
- Работа тормозной системы на малой скорости, особенно если тормозные механизмы мокрые.

## Запуск двигателя



- Повернуть ключ в положение **ACC**
- Немного поверните рулевое колесо, чтобы вывести его из состояния блокировки
- Включите нейтральную передачу (для автомобилей с механической КПП)
- Выжмите педали сцепления и тормоза
- Установите рычаг переключения передач автоматической коробкой передач в положение **P** или **N**

- Не нажимайте на педаль акселератора
  - Дизельный двигатель: для предварительного прогрева установите ключ в положение **ON** и подождите, пока не погаснет индикатор 
  - Установите ключ в положение **START** и отпустите его
- Запуск двигателя ↪ 142.

## Система автоматической остановки и пуска двигателя



Если автомобиль движется с низкой скоростью или стоит на месте и при этом выполняются определенные условия, для включения функции Autostop необходимо выполнить следующие действия:

- выжмите педаль сцепления,
- переведите рычаг переключения передач в положение **N**,
- отпустите педаль сцепления.

Если выбран режим Autostop стрелка тахометра должна указывать на **AUTOSTOP**.

Чтобы снова включить двигатель, выжмите педаль сцепления еще раз.

Система автоматической остановки и пуска двигателя ⇨ 144.

## Стоянка

- Всегда включайте электрический стояночный тормоз.

Вытянуть выключатель стояночного тормоза (Ⓜ).

Для максимального тормозного усилия, например при парковке с прицепом или на уклоне, дважды потяните клавишу (Ⓜ).

- Заглушите двигатель и поверните ключ зажигания в положение **LOCK**, затем слегка надавите на ключ и извлеките его из замка.

Покачайте рулевое колесо, пока не почувствуете, что сработал его блокиратор.

На автомобилях с автоматической коробкой передач следует выжать педаль тормоза, перевести рычаг переключения передач в положение **P** и лишь затем слегка надавить на ключ и извлечь его из замка.

- Если автомобиль стоит на ровной поверхности или подъеме, перед тем, как выключить

зажигание, включите первую передачу или переведите рычаг переключения передач в положение **P**. Остановившись на подъеме, поверните передние колеса в сторону от бордюрного камня.

Если автомобиль находится на спуске, то прежде чем выключить зажигание, включите задний ход или переведите рычаг переключения передач в положение **P**. Поверните передние колеса к бордюроному камню.

- Заприте автомобиль, нажав кнопку  на пульте дистанционного управления ⇨ 24.

Включите противоугонную сигнализацию ⇨ 29.

- Не оставляйте автомобиль стоять на поверхности, способной легко воспламениться. В этом случае причиной загорания поверхности может стать высокая температура системы выпуска отработавших газов автомобиля.
- Закройте окна и люк крыши.

- Вентиляторы охлаждения двигателя могут работать и после выключения двигателя ⇨ 178.

- Если двигатель автомобиля работал на высоких оборотах под большой нагрузкой, перед тем как заглушить двигатель, дайте ему поработать с малой нагрузкой или в течение примерно 1-2 минут на холостом ходу при включенной нейтральной передаче, чтобы не допустить выхода турбонагнетателя из строя.

Ключи, блокировка ⇨ 22, Постановка автомобиля на стоянку на длительный промежуток времени ⇨ 177.

## Ключи, двери и окна

Ключи, замки .....	22
Двери .....	27
Защита автомобиля .....	28
Наружные зеркала .....	32
Внутренние зеркала .....	34
Окна .....	35
Крыша .....	38

## Ключи, замки

### Ключи

#### Запасные ключи

Номер ключа указан в паспорте автомобиля или на съемной бирке.

Поскольку ключ относится к системе иммобилайзера, его номер необходимо указать при заказе запасных ключей.

Замки ↪ 223.

#### Складной ключ

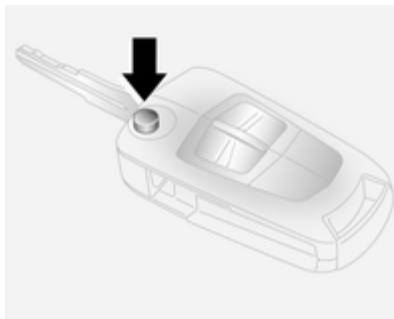

Нажмите клавишу, чтобы раздвинуть ключ. При складывании ключа, сначала нажмите кнопку.

#### Паспорт автомобиля

В паспорте автомобиля указаны сведения о противоугонной защите автомобиля, поэтому паспорт нужно хранить в надежном месте.

Эти данные могут потребоваться при обращении на станцию техобслуживания для проведения некоторых работ.



## Радиобрелок дистанционного управления

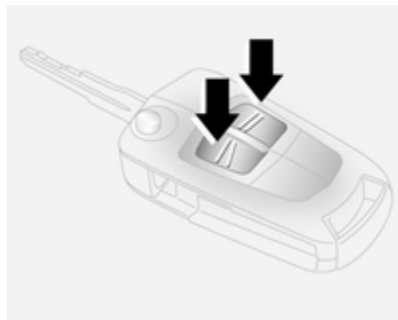

Используется для управления:

- Центральный замок
- Противоугонная система
- Противоугонная сигнализация

Радиус работы радиобрелока составляет примерно 6 метров. В зависимости от внешних воздействий расстояние может изменяться. Работа пульта дистанционного управления подтверждается миганием.

С пультом следует обращаться бережно, защищать его от влаги и высокой температуры, не включать без необходимости.

### Неисправности

Если управление центральным замком с помощью пульта невозможно, причина неисправности может заключаться в следующем:

- превышена дальность действия пульта.
- напряжение батареи пульта упало ниже допустимого уровня.
- частое включение брелока за пределами его радиуса действия, после которого требуется перепрограммировать систему. Обратитесь за помощью на станцию техобслуживания.
- при частых включениях и выключениях центральный замок перегружается, при этом его электропитание может кратковременно прерываться.
- мощные электромагнитные помехи от внешних источников.

Разблокирование ⇨ 24.

### Замена батарейки пульта дистанционного управления

Замените батарейку пульта, как только радиус его действия начнет уменьшаться.

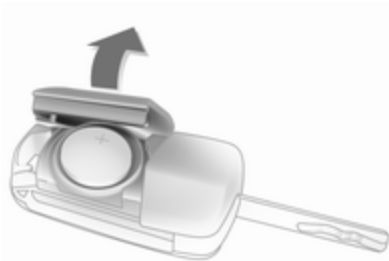

Не допускается утилизация батареи с обычным бытовым мусором. Батареи следует сдавать для утилизации в специальных пунктах сбора.

**Складной ключ**

Раскройте ключ и откройте брелок. Замените батарейку (типа CR2032), соблюдая полярность. Закройте брелок.

**Фиксированный ключ**

Откройте брелок, поддев крышку небольшой отверткой за углубление. Замените батарейку (типа CR2032), соблюдая полярность. Закройте брелок.

**Центральный замок**

Открывает и закрывает двери, багажное отделение и крышку заливной горловины топливного бака.

Если потянуть за внутреннюю ручку двери, произойдет отпирание замка соответствующей двери. Если потянуть ручку повторно, дверь откроется.

**Примечание**

При аварии со срабатыванием надувных подушек безопасности или преднатяжителей ремней безопасности замки дверей автомобиля автоматически отпираются.

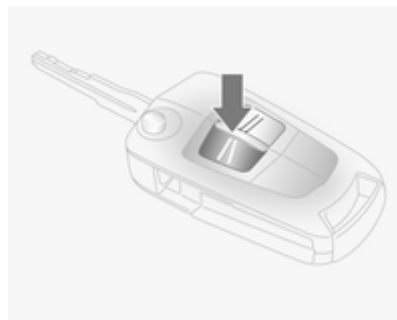
**Разблокирование**

Нажмите на кнопку .

**Примечание**

Если в течение 5 минут после разблокировки замков не будет открыта ни одна из дверей, замки будут автоматически заблокированы снова (и включится сигнализация).

После нажатия на кнопку  подсветка приборной панели включается примерно на 30 секунд или до тех пор, пока ключ в замке зажигания не будет установлен в положении **ACC**.

## Запирание

Закройте двери салона, дверь багажного отделения, крышку люка топливного бака, капот, окна и люк крыши.

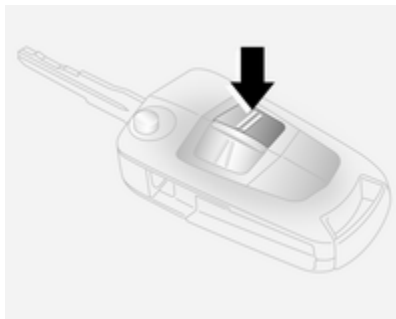

Нажмите на кнопку .

Центральное запорное устройство может быть активировано при открытом окне.

### Примечание

В целях безопасности блокировка и разблокировка замков с помощью радиобрелока дистанционного управления невозможна, если ключ находится в замке за-

жигания (противоугонная система также не будет поставлена на охрану).

При незакрытой двери водителя центральный замок не работает.

## Разблокирование замка багажного отделения

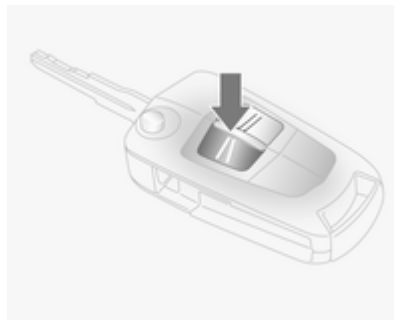

Нажмите на кнопку .

Замок двери багажного отделения разблокируется вместе с замками дверей салона.

При работающем двигателе задняя дверь багажного отделения отпирается только тогда, когда элек-

трический стояночный тормоз включен или рычаг переключения передач автоматической коробки передач находится в положении **P**.

## Кнопки центрального замка

Запирает или отпирает все двери, багажник и откидную крышку заправочной горловины топливного бака из пассажирского салона.

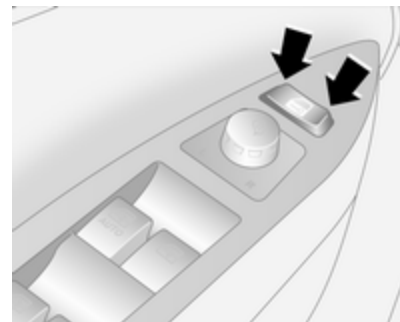

Нажмите левый край клавиши переключателя , чтобы заблокировать замки.

Нажмите правый край клавиши переключателя , чтобы разблокировать замки.

При вставленном в замок зажигания ключе, запереть автомобиль можно только если все двери закрыты.

### Неисправность пульта дистанционного управления

#### Разблокирование

Разблокируйте дверь водителя вручную, повернув ключ в замке. Включите зажигание и нажмите левый край клавиши центрального замка , чтобы разблокировать замки всех дверей салона, багажного отделения и крышки заливной горловины топливного бака.

#### Запирание

Запирите дверь водителя вручную, повернув ключ в замке.

### Блокировка замков от детей

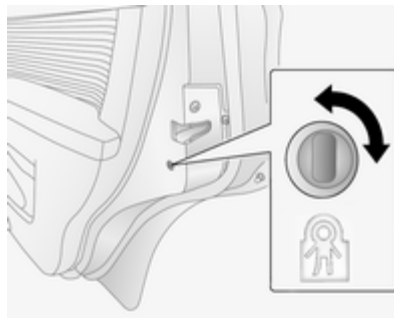

#### Предупреждение

Используйте замки системы безопасности детей, если на заднем сиденье находится ребенок.

Используя ключ или подходящую отвертку, повернуть кнопку на замке задней двери в горизонтальное положение. Дверь открыть изнутри будет невозможно.

Для отключения блокировки переведите кнопку замка в вертикальное положение.

## Двери

### Багажное отделение

#### Задняя дверь

##### Открывание



Нажмите на кнопку над номерным знаком и откройте дверь багажного отделения.

Если дверь багажного отделения открывается при включенном зажигании, в комбинации приборов загорается индикатор  ↻ 107.

Центральный замок  24.

##### Закрывание



Используйте внутреннюю ручку. Не нажимайте кнопку над номерным знаком при закрытии двери, так как это снова приведет к разблокировке замка.

Центральный замок  24.

##### Неисправности

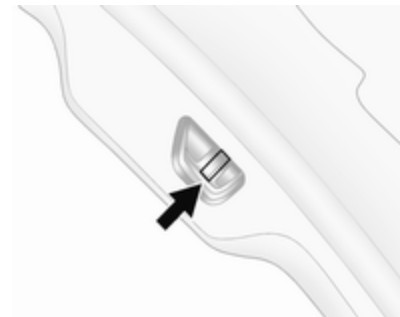

Чтобы открыть дверь багажного отделения при пропадании напряжения в бортсети:

Снимите обивку в районе центрального замка и надавите на рычаг подручным инструментом.

## Советы по работе с дверью багажного отделения

### ⚠ Предупреждение

Не допускается движение с полностью или частично открытой задней дверью, например, при перевозке крупногабаритных грузов, так как в этом случае в салон могут попасть токсичные отработавшие газы, не имеющие цвета и запаха. Это может привести к потере сознания и даже к смерти.

### Внимание

Перед тем как открыть заднюю дверь, убедитесь в том, что над ней нет никаких препятствий. В противном случае дверь может быть повреждена. Всегда проверяйте наличие препятствий над и за задней дверью.

### Примечание

При установке на заднюю дверь некоторых тяжелых приспособлений, она не может фиксироваться в открытом положении.

## Защита автомобиля

### Противоугонная система

#### ⚠ Предупреждение

Не включать, если в автомобиле находятся люди! Отпирание изнутри невозможно.

Система намертво запирает все двери. Все двери должны быть закрыты, в противном случае системе не удастся включить.

Если включалось зажигание, то для запираания автомобиля нужно один раз открыть и закрыть водительскую дверь.

При отпирании автомобиля выключается механическое противоугонное устройство. Для кнопки центрального замка это не работает.

## Включение

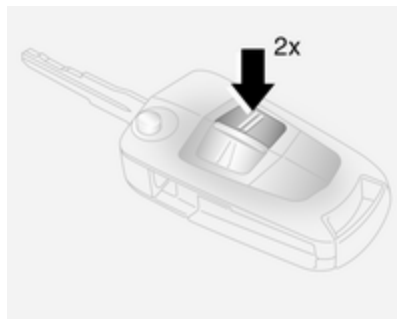

Дважды нажмите кнопку **≡** на радиобрелке с интервалом не более 3 секунд.

Или снова поверните ключ в замке двери водителя назад через 3 секунды после запираания.

## Противоугонная сигнализация

Противоугонная сигнализация объединена с противоугонной системой.

Она отслеживает:

- боковые двери, дверь багажного отделения, капот
- салон, включая багажное отделение
- наклон автомобиля, например, при его поднятии
- электроснабжение сирены
- зажигание

## Включение

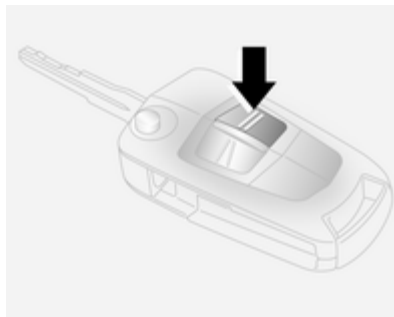

Закройте двери салона, дверь багажного отделения, крышку люка топливного бака, капот, окна и люк крыши.

Нажмите кнопку **≡** на радиобрелке дистанционного управления или вручную запирайте замок в двери водителя.

Система включается:

- автоматически через 30 секунд после запираания автомобиля (инициализация системы),
- повторным нажатием кнопки **≡** на радиобрелке после блокировки замков.

Если при включении противоугонной системы не происходит однократного непродолжительного включения аварийной световой сигнализации или индикатор мигает с высокой частотой, это указывает на то, что двери салона, дверь багажного отделения или крышка капота закрыты неполностью.

### Примечание

Контроль периметра салона может ухудшиться при изменении интерьера, например, при использовании чехлов на сиденьях, а также при открытых окнах или люке крыши.

## Включение сигнализации без контроля салона и наклона автомобиля

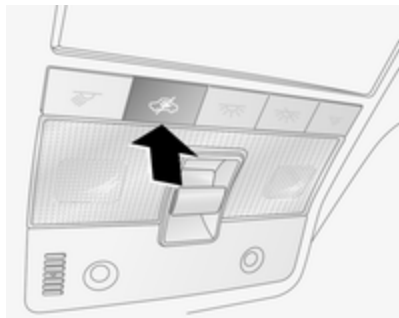

Отключите контроль салона и наклона автомобиля, если в автомобиле остался пассажир или животное, так как для контроля салона используется мощный ультразвуковой сигнал, а также при транспортировке автомобиля на пароме или поезде, чтобы избежать срабатывания сигнализации при перемещении автомобиля.

1. Закройте багажное отделение, капот, окна и потолочный люк.
2. Нажмите на кнопку . Индикатор в комбинации приборов горит желтым светом.
3. Закройте двери.
4. Включите противоугонную сигнализацию.

Нажмите клавишу еще раз для отмены. Индикатор погаснет.

## Светодиод индикатора состояния

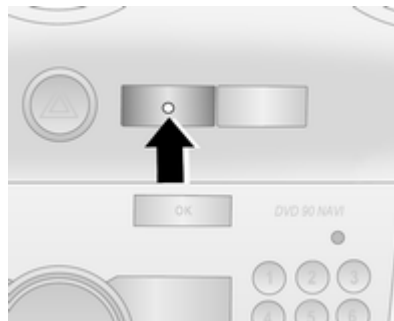

Светодиодный индикатор состояния расположен в центральной консоли.

Индикация состояния в течение первых 30 секунд после включения противоугонной сигнализации:

светодиод включен	= проверка, задержка включения.
светодиод мигает быстро	= не закрыта боковая дверь, задняя дверь или капот двигателя или неисправность в системе.

Индикация состояния после включения системы:

светодиод мигает медленно	= система включена.
после разблокирования светодиод мигает 3 раза с коротким интервалом	= система отключена.

При неисправностях обратитесь за помощью на станцию техобслуживания.



## Отключение

При отпирании автомобиля противоугонная сигнализация отключается. При выключении дважды мигает аварийная сигнализация.

Если в течение 30 секунд после разблокировки замков не будет открыта ни одна из дверей или не будет запущен двигатель, замки будут автоматически заблокированы снова и включится сигнализация.

Если охранный сигнал сработал, при ее отключении аварийная сигнализация не будет мигать.

## Сигнализация

При срабатывании сигнализации, посредством сирены с независимым питанием, подается звуковой сигнал. Одновременно начинают мигать огни аварийно-световой сигнализации. Количество и продолжительность сигналов тревоги регламентированы законодательно.

Сигнал тревоги можно прервать, нажав любую кнопку на радиобрелке дистанционного управления



или открыв дверь водителем ключом зажигания. Одновременно с этим отключается также устройство противоугонной сигнализации.

## Иммобилайзер





Эта система является частью замка зажигания; она проверяет, можно ли выполнить запуск двигателя автомобиля с используемым ключом.

Иммобилайзер активизируется автоматически после извлечения ключа зажигания из замка.

Индикатор  в комбинации приборов после включения зажигания загорается и затем гаснет. Если индикатор  при включенном зажигании продолжает гореть, это свидетельствует о наличии неисправности; пуск двигателя невозможен. Выключите зажигание, извлеките ключ, выждите около 2 секунд и повторите попытку запуска.

Если индикатор продолжает гореть, попытайтесь запустить двигатель с помощью запасного ключа и обратитесь за помощью на станцию техобслуживания.

### Примечание

Система электронной блокировки пуска двигателя не запирает двери. Поэтому после выхода из автомобиля необходимо всегда запирать автомобиль и включать устройство противоугонной сигнализации  24,  29.

Индикатор   105.

## Наружные зеркала

### Панорамное зеркало

Панорамное внутреннее зеркало с асферическим участком обеспечивает сокращение мертвых зон. При этом изображения объектов в зеркале уменьшаются, что затрудняет возможность оценки расстояния до них.

### Электрическая регулировка

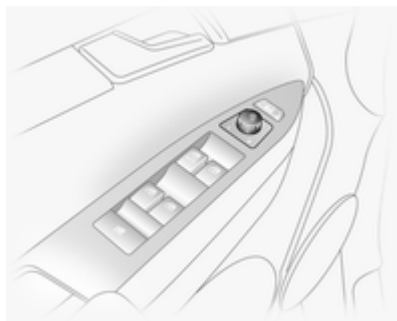

Выберите зеркало, повернув клавишу выключателя в положение (L) или (R). После этого отрегулируйте положение зеркала, изменяя положение рычага выключателя.

### Складывающиеся зеркала

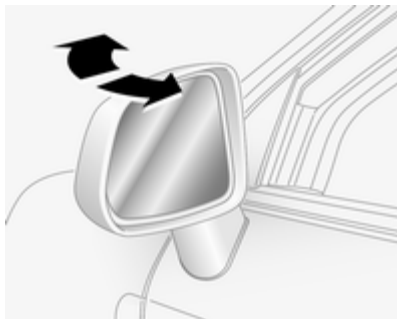



Для обеспечения безопасности пешеходов, внешние зеркала складываются от удара определенной силы. Для того чтобы вернуть зеркало в рабочее положение, нужно слегка надавить на его корпус.

### Складывание вручную

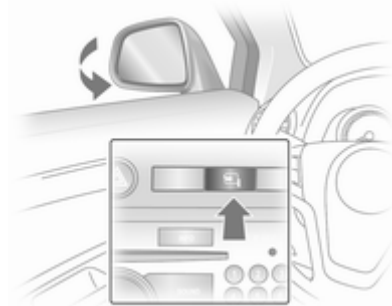

Слегка нажмите на накладку корпуса наружного зеркала, чтобы сложить зеркало.

### С помощью электропривода



Когда ключ зажигания установлен в положение **ACC** или **ON**, нажмите клавишу , и оба наружных зеркала заднего вида сложаются.

Если еще раз нажать кнопку , оба наружных зеркала вернуться в исходное положение.

Если сложенное при помощи электропривода наружное зеркало было открыто вручную, при нажатии клавиши  электропривод открывает только другое зеркало. При повторном нажатии клавиши  оба зеркала снова сложаются.

Прежде чем начать движение, следует разложить зеркала в рабочее положение.

## Подогрев зеркал



Включается нажатием клавиши . При этом включается встроенный в клавишу светодиод подсветки.

Обогрев включается только если ключ зажигания находится в положении **ACC** или **ON** и выключается автоматически спустя некоторое время.

Во избежание разряда аккумуляторной батареи использовать данную функцию рекомендуется только при работающем двигателе. Не включайте систему, если вы только что запустили двигатель или если на наружных зеркалах заднего вида имеется налет льда или снега.

Не используйте острые инструменты или абразивные чистящие средства для очистки наружных зеркал, старайтесь не поцарапать или иным образом не повредить нагревательные элементы.

## Автоматическое затемнение

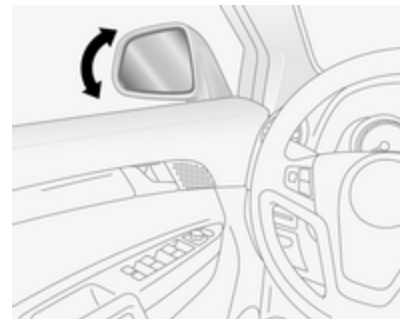

Наружное зеркало со стороны сиденья водителя затемняется автоматически вместе с внутренним зеркалом  34, снижая вероятность ослепления водителя фарами идущего сзади транспорта.

## Внутренние зеркала

### Ручное включение режима предотвращения бликов

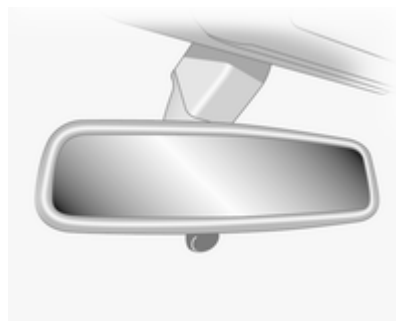

Для уменьшения бликов поверните рычаг на нижней части корпуса зеркала.

### Автоматическое включение режима предотвращения бликов

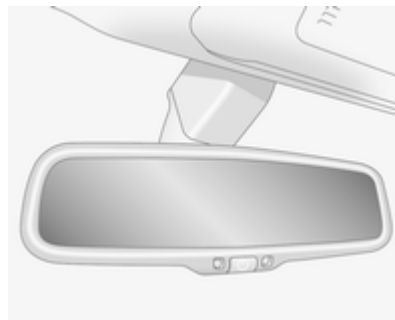

Чтобы включить данную функцию, нажмите кнопку на зеркале. При этом включится подсветка кнопки и зеркало будет автоматически затемняться при попадании света фар идущего сзади транспорта. Нажмите кнопку еще раз, чтобы выключить данную функцию.

В зеркале установлено два датчика освещения. Чтобы не нарушать работу системы, не следует закрывать датчики или вешать на зеркало посторонние предметы.

## Окна

### Ветровое стекло

#### Атермальное ветровое стекло

Атермальное ветровое стекло имеет специальный защитный слой, отражающий солнечные лучи. Он также может отражать радиосигналы, например, платежных автоматов на платных участках дороги.

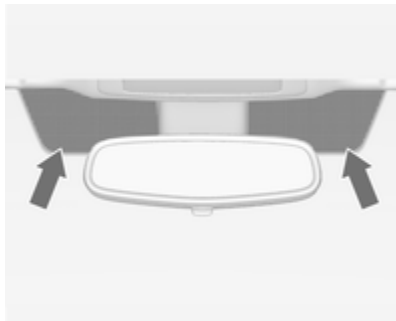

Отмеченные участки стекла рядом с внутренним зеркалом заднего вида не имеют этого покрытия. Устройство для считывания и пере-

дачи электронных данных, например платежных систем, должны крепиться в этом месте. В противном случае при передаче данных возможны сбои.

#### Наклейки на ветровом стекле

Не размещайте на ветровом стекле в окрестности внутреннего зеркала никакие наклейки, например, талоны на проезд по платным дорогам. В противном случае зона действия датчика может уменьшиться.

### Электрические стеклоподъемники

#### ⚠ Предупреждение

Будьте внимательны при использовании электрических стеклоподъемников. При их работе возможно травмирование, особенно детей.

Если на задних сиденьях находятся дети, включите систему безопасности детей для электроподъемников.

Внимательно следите за стеклами во время закрывания. Удостоверьтесь в отсутствии предметов, которые могут быть зажаты.

Электрические стеклоподъемники работают:

- при включенном зажигании,
- в течение 10 минут после выключения зажигания.

После выключения зажигания стеклоподъемники перестают работать при открывании двери водителя.

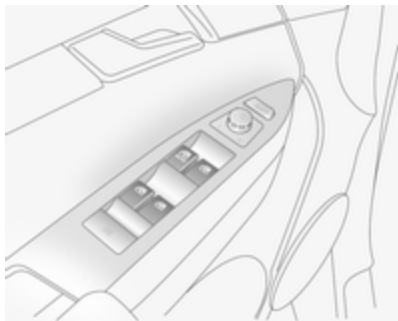

Потяните или нажмите клавишу выключателя стеклоподъемника, чтобы поднять или опустить стекло.

Чтобы поднять или опустить стекло на небольшую высоту, кратковременно потяните или нажмите клавишу выключателя.

Чтобы открыть или закрыть окно в автоматическом режиме, потяните или нажмите клавишу выключателя в течение более длительного отрезка времени. Стекло начнет движение вверх или вниз, при этом функция защиты от защемления

будет включена. Для прекращения движения стекла вытяните или нажмите выключатель еще раз.

Дополнительные клавиши находятся на двери переднего пассажира и на задних дверях. Задние окна не открываются до конца.

### Защита от защемления



Если при автоматическом подъеме стекла в верхней половине окна возникнет сопротивление его движению, движение немедленно прекратится и окно вновь откроется.

### Отключение функции защиты от защемления

Если ход стекла затруднен, например из-за наледи или грязи, закройте окно поэтапно, включая стеклоподъемник несколько раз подряд. Стекло будет двигаться вверх, при этом функция защиты от защемления будет отключена.

## Система безопасности детей, задние стеклоподъемники



Для включения блокировки задних стеклоподъемников можно воспользоваться выключателем . При повторном нажатии выключателя  блокировка отключится.

Когда функция защиты от случайного включения детьми активна, управление стеклоподъемниками задних дверей может осуществляться только с помощью блока выключателей на двери водителя.

## Перегрузка

При слишком частом подъеме и опускании стекол, электропитание стеклоподъемников на некоторое время отключается.

## Обогрев заднего стекла



Включается нажатием клавиши **R**. При этом включается встроенный в клавишу светодиод подсветки.

Обогрев включается только если ключ зажигания находится в положении **ACC** или **ON** и выключается автоматически спустя некоторое время.

Во избежание разряда аккумуляторной батареи использовать данную функцию рекомендуется только при работающем двигателе. Не включайте систему, если двигатель только что запущен или на заднем стекле имеется налет льда или снега.

Не используйте острые инструменты и абразивные чистящие средства для очистки заднего стекла, старайтесь не поцарапать или иным образом не повредить нагревательные элементы.

## Солнцезащитные козырьки

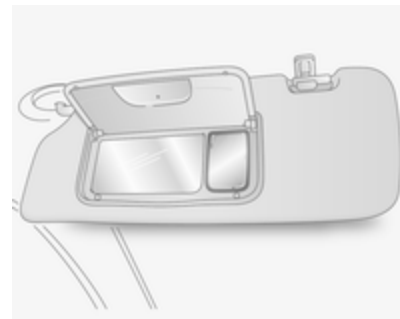

Для защиты от яркого света солнцезащитные козырьки могут опускаться и поворачиваться в сторону.

На тыльной стороне солнцезащитных козырьков находятся маленькие зеркала и держатель для билетов. При открывании крышки зеркала в солнцезащитном козырьке включается подсветка.

Во время движения крышки зеркал должны быть закрыты.

## Крыша

### Прозрачный люк

#### ⚠ Предупреждение

Во время работы потолочного люка будьте осторожны. При его работе возможно травмирование, особенно детей.

Будьте особенно внимательны при работе сдвигающимися частями. Удостоверьтесь в отсутствии предметов, которые могут быть зажаты.

### Сдвижной/откидной люк крыши

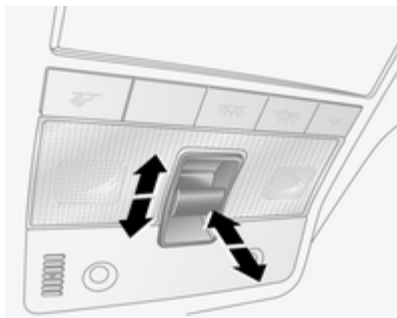

Чтобы сдвинуть люк на небольшое расстояние, нажмите клавишу в соответствующем направлении и отпустите ее. Чтобы открыть или закрыть люк в автоматическом режиме, нажмите и удерживайте клавишу.

#### Открыть

Нажать и передвинуть переключатель назад, крыша автоматически откроется, если переключатель не будет снова передвинут в другом направлении или отпущен.

#### Примечание

Если поверхность крыши мокрая, наклоните потолочный люк, дайте воде стечь, после чего откройте люк.

#### Закреть

Наклоните клавишу вперед и удерживайте ее. Отпустите клавишу, когда люк окажется в необходимом положении.

#### Наклон

Нажав на клавишу, удерживайте ее в верхнем положении. Отпустите клавишу, когда люк окажется в необходимом положении.

Чтобы вернуть люк в исходное положение, потяните клавишу вниз и удерживайте ее. Отпустите клавишу, когда люк окажется в необходимом положении.



## Общие советы

### Режим ожидания

Управление потолочным люком может осуществляться:

- при включенном зажигании,
- в течение 10 минут после выключения зажигания,

После выключения зажигания привод люка крыши перестает работать при открывании двери водителя.

## Сиденья, системы защиты

Подголовники .....	40
Передние сиденья .....	41
Задние сиденья .....	46
Ремни безопасности .....	47
Система подушек безопасности .....	52
Системы безопасности детей ...	59

### Подголовники

#### Положение

#### **⚠ Предупреждение**

Ездите только с правильно отрегулированным подголовником.

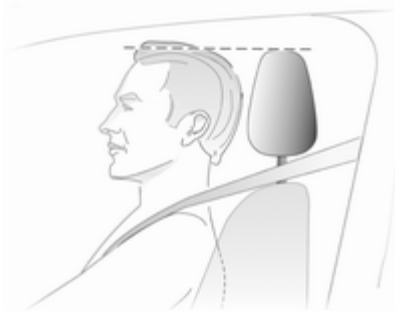

Верхний край подголовника должен находиться вровень с верхним уровнем головы пассажира. Если это невозможно, то для очень высоких людей следует установить самое высокое положение, а для

людей низкого роста - опустить подголовник в самое низкое положение.

#### Регулировка высоты

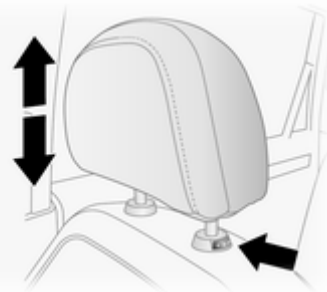

Нажмите кнопку фиксатора, отрегулируйте высоту и заблокируйте подголовник.

Потяните подголовник вверх, чтобы поднять его. Надавите на подголовник, одновременно нажимая на кнопку фиксатора, чтобы опустить подголовник.

## Снятие

Вставьте подручный инструмент в небольшое отверстие в направляющей втулке подголовника, не имеющей кнопки фиксатора, и сожмите замок. Нажмите кнопку фиксатора на второй направляющей и потяните подголовник вверх.

Уложить подголовники в багажное отделение.

## Активные подголовники

При ударе сзади подголовники активного типа автоматически смещаются вперед. Таким образом обеспечивается поддержка головы и снижение опасности повреждения шеи вследствие удара в автомобиль сзади.

### Примечание

Не присоединяйте к подголовникам предметы или детали, не допущенные к применению с вашим автомобилем. Это может повлиять на защитные свойства подголовников, а при резком торможении

или ДТП такие предметы могут неконтролируемо разлетаться по салону.

### Примечание

Одобренные производителем принадлежности можно устанавливать только если сиденье не используется.

## Передние сиденья

### Положение сиденья

#### ⚠ Предупреждение

Езьте только с правильно отрегулированными сиденьями.



- Сидите на сиденье как можно глубже. Отрегулируйте расстояние между сиденьем и педалями таким образом, чтобы при нажатии на педаль ноги были слегка

согнуты. Сдвиньте переднее пассажирское сиденье назад настолько возможно.

- Откиньтесь на спинку сиденья как можно глубже. Установите спинку сиденья таким образом, чтобы можно было легко дотянуться до рулевого колеса слегка согнутыми руками. При вращении рулевого колеса плечи должны опираться на спинку сиденья. Не допускается откидывать спинки сидений слишком далеко назад. Мы рекомендуем, чтобы угол наклона спинки не превышал 25°.
- Регулировка рулевого колеса ⇨ 85.
- Установите такую высоту сиденья, чтобы обеспечить круговой обзор и хорошо видеть приборную панель. Зазор между головой и рамой крыши должен быть не меньше ладони. Бедр должны легко касаться сиденья, не давя на него.
- Регулировка подголовника ⇨ 40.

- Регулировка высоты ремней безопасности ⇨ 49.
- Отрегулируйте поясничный упор так, чтобы сохранить естественную форму позвоночника.

## Регулировка сидений

### ⚠ Опасность

Чтобы избежать травмирования во время срабатывания подушки безопасности, не придвигайтесь к рулевому колесу ближе чем на 25 см.

### ⚠ Предупреждение

Никогда не регулируйте сидение при движении автомобиля, поскольку оно может сместиться произвольно.

### ⚠ Предупреждение

Не храните посторонние предметы под сиденьями.

Начинать движение следует только если все ремни безопасности пристегнуты, а спинки сидений зафиксированы.

## Установка сиденья в требуемое положение



Потяните ручку, сдвиньте сиденье, отпустите ручку.

### Спинки сидений

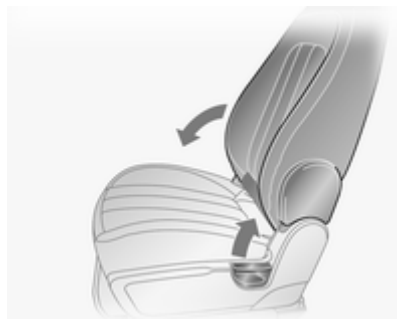

Потяните рычаг, отрегулируйте наклон и отпустите рычаг. Спинка сиденья должна зафиксироваться в новом положении с характерным щелчком.

Во время регулировки не опираться на спинку сиденья.

### Высота сиденья



Для изменения высоты сиденья выполните рычагом качающие движения

вверх = поднять сиденье

вниз = опустить сиденье

### Поясничный упор

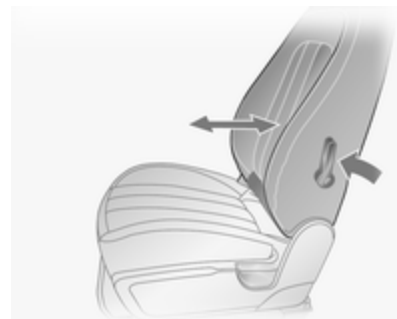

Отрегулируйте поясничный упор с помощью рычага.

Чтобы усилить или ослабить поясничный упор, потяните рычаг вперед или назад.

## Складывание сидения

### Внимание

Прежде чем складывать спинку сиденья, установите ее в вертикальное положение, сложите подголовник и поднимите солнцезащитный козырек.

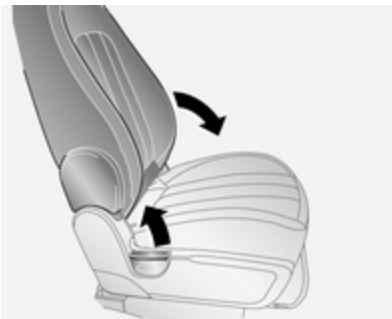

Опустите подголовник вниз до упора.

Сдвиньте сиденье назад в крайнее положение.

Потяните рычаг фиксатора и сложите спинку на подушку сиденья. Отпустите рычаг. Спинка зафиксирована в этом положении.

Сдвиньте сиденье вперед.

Чтобы снова установить спинку в исходное положение, сдвиньте сиденье назад в крайнее положение, потяните рычаг фиксатора, откиньте спинку назад и отпустите рычаг. Спинка зафиксирована в этом положении.

Сложить спинку сиденья вперед можно только при условии, что она находится в поднятом положении.

Не пытайтесь регулировать поясничный упор, если спинка сиденья сложена.

## Электрический привод регулировки сидений

### ⚠ Предупреждение

При задействовании электропривода регулировки сидений следует проявлять осторожность. Использование данной функции, особенно детьми, может привести к травмированию. Возможно защемление.

Внимательно следите за перемещением сиденья во время регулировки. Пассажиров также следует проинформировать об этом.

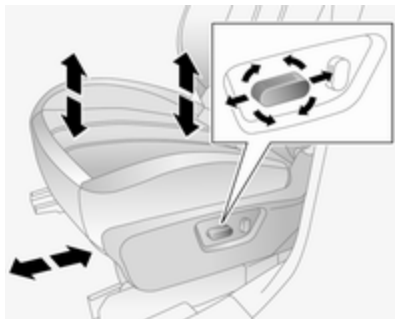

### Продольное положение сиденья

Сдвиньте клавишу переднего выключателя вперед/назад.

### Высота сиденья

Сдвиньте передний край клавиши выключателя вверх/вниз, чтобы отрегулировать высоту переднего края подушки сиденья.

Сдвиньте задний край клавиши выключателя вверх/вниз, чтобы отрегулировать высоту заднего края подушки сиденья.

Сдвиньте передний и задний край клавиши выключателя вверх/вниз, чтобы отрегулировать высоту всей подушки сиденья.

### Спинки сидений

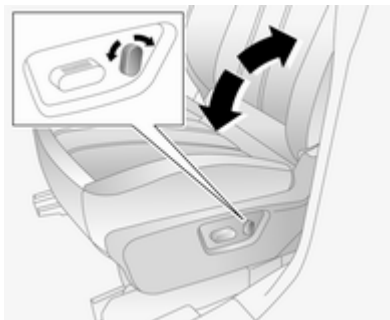



Сдвиньте верхнюю часть клавиши заднего выключателя вперед/назад.

Спинка сиденья не должна быть слишком далеко отклонена назад (рекомендованный максимальный угол наклона примерно 25°).

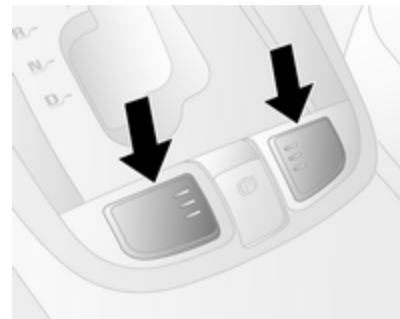
### Подогрев



Для установки нужного уровня подогрева сиденья нажмите один или несколько раз клавишу  соответствующего сиденья, когда ключ зажигания установлен в положение **ACC** или **ON**. Выбранный уровень подогрева указывается на встроенном в кнопку индикаторе.

Чтобы отключить подогрев, установите регулятор на минимальный уровень и нажмите клавишу . Встроенный в клавишу индикатор погаснет.

Людам с чувствительной кожей долгое время пользоваться максимальным подогревом не рекомендуется.

Если температура продолжает повышаться, выключите подогрев сиденья и обратитесь за помощью на станцию техобслуживания.

## Задние сиденья

### Спинки сидений



Для регулировки спинки сиденья следует вытянуть ручку фиксатора, расположенную в верхней части спинки и наклонить спинку вперед или назад до желаемого положения.

Во время регулировки не облакачивайтесь на спинку.

Перед складыванием спинок следует убедиться, что ремни безопасности отстегнуты.

### ⚠ Предупреждение

Никогда не регулируйте сидение при движении автомобиля, поскольку оно может сместиться произвольно.

### Складывание сидения

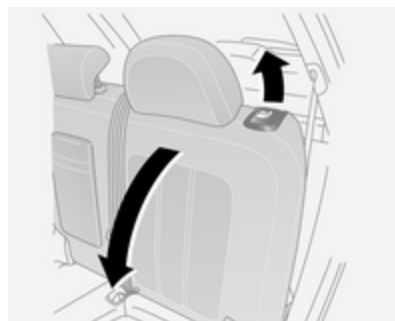

Объем багажного отделения можно увеличить, сложив спинки заднего сиденья на подушки.

Для отдельного складывания спинок следует ослабить все три ремня безопасности и убедиться,



что передние сиденья не находятся в откинутах назад положении.

Полностью опустить подголовники вниз, поднять рычаг фиксатора спинки сиденья, расположенный в верхней части спинки, и сложить спинку вперед и вниз на подушку сиденья.

Запрещается садиться на сложенную спинку или размещать на ней незакрепленный груз.

Чтобы снова установить спинку в исходное положение, откиньте ее назад до фиксации.

## Подлокотник

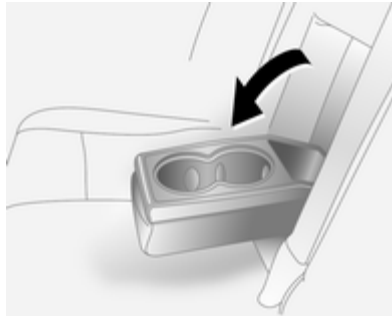

Откиньте подлокотник вниз. В подлокотнике размещены подстаканники и дополнительное отделение для мелких вещей.

## Ремни безопасности



Ремни безопасности сиденья блокируются при резком увеличении или замедлении скорости автомобиля, удерживая пассажиров в сидячем положении. Тем самым существенно снижается опасность получения травмы.

**⚠ Предупреждение**

Перед каждой поездкой необходимо пристегнуть ремень безопасности.

Не пристегнутые ремнями лица при авариях представляют собой угрозу всем другим пассажирам и самим себе.

Ремень безопасности сиденья предназначен для пользования только одним пассажиром.

Система детских кресел безопасности ⇨ 59.



Необходимо периодически проверять все детали ремней безопасности на отсутствие повреждений и работоспособность.

Компоненты с сильными повреждениями следует заменить. После аварии ремни безопасности и сработавшие преднатяжители ремней следует заменить в мастерской.

**Примечание**

Убедитесь, что ремни не повреждены обувью или острыми предметами и не пережаты. Исключите попадание грязи во втягивающий механизм ремня.

**Индикатор напоминания о непристегнутых ремнях безопасности сиденья**

Передние сиденья снабжены устройствами напоминания о непристегнутом ремне безопасности в виде индикатора сиденья водителя , встроенного в приборный щиток ⇨ 97, и индикатора пассажирского сиденья , смонтированного на приборном щитке ⇨ 49 со стороны сиденья пассажира.

**Ограничители натяжения ремней**

Устанавливаются на передних сиденьях. Усилие, действующее на туловище, снижается постепенным освобождением ремня безопасности во время столкновения.

**Преднатяжители ремней безопасности**

При фронтальном столкновении или наезде сзади с определенной скоростью ремни безопасности передних сидений автоматически натягиваются.

**⚠ Предупреждение**

Неверное обращение с преднатяжителями ремней безопасности (например, снятие или установка ремней безопасности) может привести к срабатыванию преднатяжителей.

На срабатывание преднатяжителей ремней безопасности указывает горящий контрольный индикатор  ⇨ 97.



Сработавшие преднатяжители ремней безопасности следует заменить в мастерской. Преднатяжители ремней безопасности срабатывают только один раз.

**Примечание**

Запрещается прикреплять или устанавливать принадлежности или другие объекты, которые могут мешать работе преднатяжителей ремней безопасности. Запрещается вносить какие-либо изменения в компоненты преднатяжителей ремней безопасности, так как это сделает недействительным разрешение на эксплуатацию автомобиля данного типа.

**Трехточечный ремень безопасности****Пристегивание ремня безопасности**

Вытянуть ремень безопасности из подматывающего механизма, не перекручивая направить его поперек туловища и вставить язычок защелки ремня безопасности в пряжку. Во время движения автомобиля следует регулярно подтягивать поясную часть ремня, вытягивая ремень за плечевую часть.

Индикатор напоминания о непристегнутых ремнях безопасности сидения   97.



Свободная или громоздкая одежда мешают плотной установке ремня. Не оставляйте между ремнем и телом посторонних предметов, таких как сумки и мобильные телефоны.

### ⚠ Предупреждение

Ремень не должен проходить поверх имеющихся в карманах одежды твердых или бьющихся предметов.

### Регулировка высоты

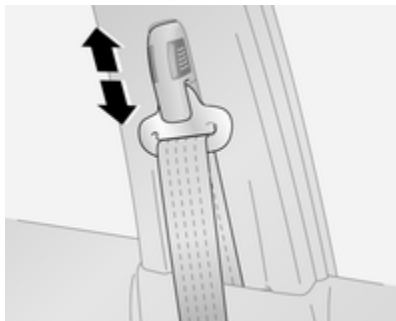

1. Надавите на кнопки фиксатора с обеих сторон.
2. Сдвиньте крепление вверх или вниз.
3. Убедитесь, что крепление зафиксировалось в новом положении.



При правильно отрегулированной высоте ремень должен проходить через плечо. Он не должен касаться горла или предплечья.

Запрещается регулировать высоту ремня во время движения.

### Демонтаж



30054

Для того чтобы снять ремень, нажмите красную кнопку на его замке.

## Пользование ремнем безопасности во время беременности





### **⚠ Предупреждение**

Во избежание давления на нижнюю часть живота поясной ремень должен проходить через область таза как можно ниже.

## Индикатор непристегнутого ремня безопасности переднего пассажира





Если при работающем двигателе на переднем сиденье находится пассажир, не пристегнутый ремнем безопасности, индикатор  будет сначала мигать, а затем гореть постоянно.

Если скорость движения автомобиля превышает 22 км/ч, индикатор  в течение первых 100 секунд будет мигать в сопровождении со звуковым предупре-

ждением, а затем будет гореть постоянно до тех пор, пока ремень не будет пристегнут.

Загорается на короткое время при включении зажигания.

Индикатор  непристегнутого ремня безопасности водителя  97.

## Система подушек безопасности

В зависимости от оснащения автомобиля оборудованием в состав системы надувных подушек безопасности могут входить несколько отдельных систем.

Сработавшие подушки безопасности надуваются за несколько миллисекунд. Кроме того, она так быстро сбрасывает давление, что в момент столкновения сработавшая подушка зачастую не замечают.

### ⚠ Предупреждение

При непрофессиональном вмешательстве подушка безопасности может сработать взрывоопасно.

### Примечание

Системы надувных подушек безопасности и электронные схемы управления преднатяжителями ремней безопасности находятся в



зоне центральной консоли. Не следует подносить к ним намагниченные предметы.

Не приклеивайте посторонние предметы к панелям, прикрывающим подушки безопасности, и не закрывайте их другими материалами.

Каждая подушка безопасности срабатывает однократно. Замените сработавшие подушки безопасности на станции техобслуживания. Помимо этого, возможно, придется заменить рулевое колесо, приборную панель, элементы обшивки, уплотнители дверей, ручки и сиденья.

Не допускается внесение изменений в систему подушек безопасности, в этом случае автомобиль теряет разрешение на эксплуатацию.

При срабатывании надувных подушек безопасности выходящий из них горячий газ может привести к ожогам.

Индикатор  системы подушек безопасности  97.

## Установка детских удерживающих устройств на переднее сиденье, оборудованное подушкой безопасности

Предупреждение (согласно требованиям Правила R94.02 ЕЭК ООН):



**EN:** NEVER use a rear-facing child restraint system on a seat protected by an ACTIVE AIRBAG in front of it, DEATH or SERIOUS INJURY to the CHILD can occur.

**DE:** Nach hinten gerichtete Kindersitze NIEMALS auf einem Sitz verwenden, der durch einen davor

befindlichen AKTIVEN AIRBAG geschützt ist, da dies den TOD oder SCHWERE VERLETZUNGEN DES KINDES zur Folge haben kann.

**FR:** NE JAMAIS utiliser un siège d'enfant orienté vers l'arrière sur un siège protégé par un COUSSIN GONFLABLE ACTIF placé devant lui, sous peine d'infliger des BLESSURES GRAVES, voire MORTELLES à l'ENFANT.

**ES:** NUNCA utilice un sistema de retención infantil orientado hacia atrás en un asiento protegido por un AIRBAG FRONTAL ACTIVO. Peligro de MUERTE o LESIONES GRAVES para el NIÑO.

**RU:** ЗАПРЕЩАЕТСЯ устанавливать детское удерживающее устройство лицом назад на сиденье автомобиля, оборудованном фронтальной подушкой безопасности, если ПОДУШКА НЕ ОТКЛЮЧЕНА! Это может привести к СМЕРТИ или СЕРЬЕЗНЫМ ТРАВМАМ РЕБЕНКА.

**NL:** Gebruik NOOIT een achterwaarts gericht kinderzitje op een stoel met een ACTIEVE AIRBAG ervoor, om DODELIJK of ERNSTIG LETSEL van het KIND te voorkomen.

**DA:** Brug ALDRIG en bagudvendt autostol på et forsæde med AKTIV AIRBAG, BARNET kan komme I LIVSFARE eller komme ALVORLIGT TIL SKADE.

**SV:** Använd ALDRIG en bakåtvänd barnstol på ett säte som skyddas med en framförvarande AKTIV AIRBAG. DÖDSFALL eller ALLVARLIGA SKADOR kan drabba BARNET.

**FI:** ÄLÄ KOSKAAN sijoita taaksepäin suunnattua lasten turvaistuinta istuimelle, jonka edessä on AKTIIVINEN TURVATYYNY, LAPSI VOI KUOLLA tai VAMMAUTUA VAKAVASTI.

**NO:** Bakovervendt barnesikringsutstyr må ALDRI brukes på et sete med AKTIV KOLLISJONSPUTE foran, da det kan føre til at BARNET utsettes for LIVSFARE og fare for ALVORLIGE SKADER.

**PT:** NUNCA use um sistema de retenção para crianças voltado para trás num banco protegido com um AIRBAG ACTIVO na frente do mesmo, poderá ocorrer a PERDA DE VIDA ou FERIMENTOS GRAVES na CRIANÇA.

**IT:** Non usare mai un sistema di sicurezza per bambini rivolto all'indietro su un sedile protetto da AIRBAG ATTIVO di fronte ad esso: pericolo di MORTE o LESIONI GRAVI per il BAMBINO!

**EL:** ΠΟΤΕ μη χρησιμοποιείτε παιδικό κάθισμα ασφαλείας με φορά προς τα πίσω σε κάθισμα που προστατεύεται από μετωπικό ΕΝΕΡΓΟ ΑΕΡΟΣΑΚΟ, διότι το παιδί μπορεί να υποστεί ΘΑΝΑΣΙΜΟ ή ΣΟΒΑΡΟ ΤΡΑΥΜΑΤΙΣΜΟ.

**PL:** NIE WOLNO montować fotelika dziecięcego zwróconego tyłem do kierunku jazdy na fotelu, przed którym znajduje się WŁĄCZONA PODUSZKA POWIETRZNA. Niezastosowanie się do tego

zalecenia może być przyczyną ŚMIERCI lub POWAŻNYCH OBRAŻEŃ u DZIECKA.

**TR:** Arkaya bakan bir çocuk emniyet sistemini KESİNLİKLE önünde bir AKTİF HAVA YASTIĞI ile korunmakta olan bir koltukta kullanmayınız. ÇOCUK ÖLEBİLİR veya AĞIR ŞEKİLDE YARALANABİLİR.

**UK:** НИКОЛИ не використовуйте систему безпеки для дітей, що встановлюється обличчям назад, на сидінні з УВИМКНЕНОЮ ПОДУШКОЮ БЕЗПЕКИ, інакше це може призвести до СМЕРТІ чи СЕРЬОЗНОГО ТРАВМУВАННЯ ДИТИНИ.

**HU:** SOHA ne használnjon hátrafelé néző biztonsági gyerekülést előlről AKTÍV LÉGZSÁKKAL védett ülésen, mert a GYERMEK HALÁLÁT vagy KOMOLY SÉRÜLÉSÉT okozhatja.

**HR:** NIKADA nemojte koristiti sustav zadržavanja za djecu okrenut prema natrag na sjedalu s AKTIVNIM ZRAČNIM JASTUKOM ispred njega, to bi moglo dovesti do SMRTI ili OZBILJNIH OZLJEDA za DIJETE.

**SL:** NIKOLI ne nameščajte otroškega varnostnega sedeža, obrnjenega v nasprotni smeri vožnje, na sedež z AKTIVNO ČELNO ZRAČNO BLAZINO, saj pri tem obstaja nevarnost RESNIH ali SMRTNIH POŠKODB za OTROKA.

**SR:** NIKADA ne koristiti bezbednosni sistem za decu u kome su deca okrenuta unazad na sedištu sa AKTIVNIM VAZDUŠNIM JASTUKOM ispred sedišta zato što DETE može da NASTRADA ili da se TEŠKO POVREDI.

**MK:** НИКОГАШ не користете детско седиште свртено наназад на седиште заштитено со АКТИВНО ВОЗДУШНО ПЕРНИЧЕ пред него, зато што детето може ДА ЗАГИНЕ или да биде ТЕШКО ПОВРЕДЕНО.

**BG:** НИКОГА не използвайте детска седалка, гледаща назад, върху седалка, която е защитена чрез АКТИВНА ВЪЗДУШНА ВЪЗГЛАВНИЦА пред нея - може да се стигне до СМЪРТ или СЕРИОЗНО НАРАНЯВАНЕ на ДЕТЕТО.

**RO:** Nu utilizați NICIODATĂ un scaun pentru copil îndreptat spre partea din spate a mașinii pe un scaun protejat de un AIRBAG ACTIV în fața sa; acest lucru poate duce la DECESUL sau VĂTĂMAREA GRAVĂ a COPILULUI.

**CS:** NIKDY nepoužívejte dětský zádržný systém instalovaný proti směru jízdy na sedadle, které je chráněno před sedadlem AKTIVNÍM AIRBAGEM. Mohlo by dojít k VÁŽNĚMU PORANĚNÍ nebo ÚMRTÍ DÍTĚTE.

**SK:** NIKDY nepoužívajte detskú sedačku otočenú vzad na sedadle chránenom AKTÍVNÝM AIRBAGOM, pretože môže dôjsť k SMRTI alebo VÁŽNYM ZRANENIAM DIEŤAŤA.

**LT:** JOKIU BŪDU nemontuokite atgal atgręžtos vaiko tvirtinimo sistemos sėdynęje, prieš kurią įrengta AKTYVI ORO PAGALVĖ, nes VAIKAS GALI ŽŪTI arba RIMTAI SUSIŽALOTI.

**LV:** NEKĀDĀ GADĪJUMĀ neizmantojiet uz aizmuguri vērstu bērnu sēdekļi sēdvietā, kas tiek aizsargāta ar tās priekšā uzstādītu



AKTĪVU DROŠĪBAS SPILVENU, jo pretējā gadījumā BĒRNS var gūt SMAGAS TRAUMAS vai IET BOJĀ.

**ET:** ÄRGE kasutage tahapoole suunatud lapseturvaistet istmel, mille ees on AKTIIVSE TURVAPADJAGA kaitstud iste, sest see võib põhjustada LAPSE SURMA või TÕSISE VIGASTUSE.

**MT:** QATT tuża tražžin għat-ťfal li jħares lejn in-naħa ta' wara fuq sit protett b'AIRBAG ATTIV quddiemu; dan jista' jikkawża I-MEWT jew ĠRIENI SERJI lit-TFAL.

Помимо предупреждения, предусмотренного Правилom R94.02 ЕЭК ООН, следует также учитывать, что устанавливать детское удерживающее устройство лицом вперед следует только с соблюдением указанных в таблице инструкций и ограничений ⇨ 61.

Наклейки с предупреждением о наличии подушки безопасности могут быть расположены на обеих сторонах противосолнечного козырька со стороны пассажира.

### ⚠ Опасность

Запрещается устанавливать детские удерживающие устройства на сиденье переднего пассажира, если фронтальная подушка безопасности не отключена.

Отключение подушки безопасности ⇨ 57.

### Система передних подушек безопасности

Система передних подушек безопасности состоит из двух подушек: одной в рулевом колесе и одной в приборной панели со стороны переднего пассажира. Эти подушки можно идентифицировать по надписи **AIRBAG**.



30036

Наклейка напоминает, что устанавливать детское кресло на переднем сиденье лицом против хода движения запрещается. Это может привести к смертельному исходу.

Система передних подушек безопасности срабатывает в случае удара спереди при достаточно серьезной аварии. Зажигание должно быть включено.

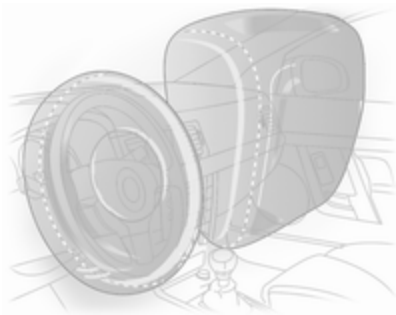

Надутые подушки безопасности амортизируют удар, тем самым значительно снижая опасность травмирования верхней части туловища и головы находящихся на передних сиденьях людей.

### ⚠ Предупреждение

Оптимальная защита обеспечивается только в том случае, если сидение установлено в правильном положении ⇨ 41.

В области раскрытия подушки безопасности не должно быть каких-либо препятствий.

Правильно установите и надежно закрепите ремень безопасности. Только в этом случае можно рассчитывать на защиту подушкой безопасности.

## Система боковых подушек безопасности

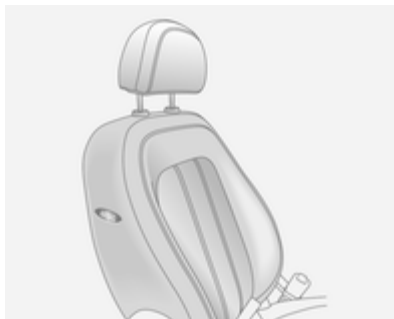

В состав системы боковых подушек безопасности входит воздушная подушка безопасности в спинке

каждого переднего сиденья. Эти подушки можно определить по надписи **AIRBAG**.

Система боковых подушек безопасности срабатывает в случае бокового удара при достаточно серьезной аварии. Зажигание должно быть включено.

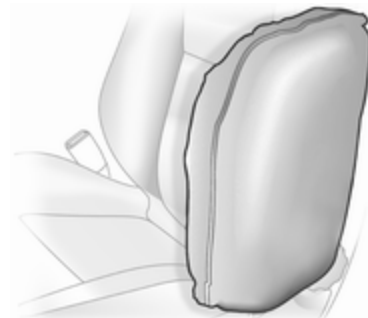

Надутые подушки безопасности амортизируют удар, тем самым значительно снижая опасность травмирования верхней и поясничной частей тела при боковом столкновении.

### ⚠ Предупреждение

В области раскрытия подушки безопасности не должно быть каких-либо препятствий.

#### Примечание

Используйте только разрешенные для автомобиля чехлы сидений. Не закрывайте подушки безопасности.

## Система шторок безопасности для защиты головы

Система шторок безопасности включает подушки безопасности, установленные в раме крыши с каждой стороны. О наличии этих подушек свидетельствует надпись **AIRBAG** на стойках кузова.

Система подушек безопасности головы срабатывает в случае бокового удара при достаточно серьезной аварии. Зажигание должно быть включено.

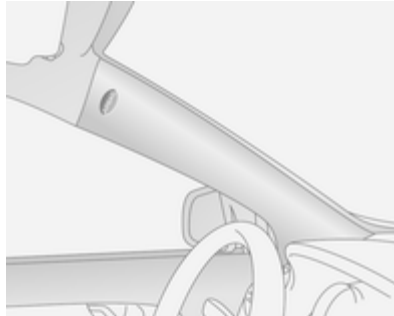

Надутые подушки безопасности амортизируют удар, тем самым значительно снижая опасность травмирования головы при боковом столкновении.

### ⚠ Предупреждение

В области раскрытия подушки безопасности не должно быть каких-либо препятствий.

На крюки ручек, расположенных над дверьми, можно вешать только легкие предметы

одежды (без вешалок). В этой одежде не должно быть посторонних предметов.



## Отключение подушки безопасности

При установке детского кресла на переднем сиденье необходимо отключить подушки безопасности переднего пассажира. Натяжители ремня безопасности и все подушки безопасности водителя останутся включенными.



Систему воздушных подушек безопасности переднего пассажира можно отключить ключом, вставив его в выключатель с замком, который расположен с правой стороны приборной панели.

Установите выключатель в необходимое положение с помощью ключа зажигания:

 = подушки безопасности переднего пассажира отключены, в момент столкновения они не сработают. Индикатор  на панели приборов со стороны пассажира горит постоянно.

**OFF**

Детская система безопасности может быть установлена в соответствии с инструкциями, указанными в разделе **Места, где можно устанавливать детские сиденья** ⇨ 61. Взрослому пассажиру не разрешается занимать сиденье переднего пассажира.

 = подушки безопасности переднего пассажира включены. Не следует устанавливать детские кресла безопасности.

**ON**

### ⚠ Опасность

Существует смертельная опасность для ребенка в детском кресле безопасности на сиденье при срабатывании надувной подушки безопасности переднего пассажира.

Существует смертельная опасность для взрослого пассажира на сиденье, если надувная подушка безопасности переднего пассажира отключена.



Индикаторы подушек безопасности переднего пассажира расположены на панели приборов со стороны пассажира.

Если индикатор не горит, система надувных подушек безопасности переднего пассажира работает в случае столкновения.

Изменять положение выключателя необходимо только на стоящем автомобиле при выключенном зажигании.

Это состояние сохраняется до следующего изменения.

Индикатор  подушки безопасности переднего пассажира ⇨ 95.

## Системы безопасности детей

Мы рекомендуем использовать систему детских кресел безопасности Opel, которая разработана специально для этого автомобиля.

При использовании системы пассивной безопасности детей, выполняйте требования инструкций по установке и эксплуатации этой системы, а также инструкций, прилагаемых к ней.

Всегда соблюдайте местные или национальные законы и правила. В отдельных странах установка детских сидений на некоторых местах запрещена.

### Предупреждение

Если на переднем пассажирском сиденье установлена детская система безопасности, необходимо отключить переднюю пассажирскую подушку безопасности. В противном случае

при срабатывании подушки безопасности ребенок может получить смертельные травмы.

Это особенно важно, если на переднее пассажирское сиденье установлена детская система безопасности, в которой ребенок ориентирован лицом по направлению движения.

Отключение подушки безопасности ⇨ 57.

Наклейка с предупреждением о наличии подушки безопасности ⇨ 52.

### Правильный выбор системы

Задние сиденья являются наиболее удобным местом для установки детского кресла.

Дети должны в течение максимального времени сидеть в автомобиле лицом против направления движения. Это обеспечивает уменьшенное усилие на слабый позвоночник ребенка в случае аварии.

Допускается использовать детские удерживающие устройства, соответствующие нормам UN ECE. Изучите законы и нормативные вашей страны в отношении систем безопасности детей.

Убедитесь в том, что установленная система безопасности ребенка совместима с данным автомобилем.

Убедитесь в правильности выбора места установки детского удерживающего устройства в автомобиле, см. таблицу на следующей странице.

Посадка и высадка детей из автомобиля разрешается только со стороны тротуара.

Если система безопасности детей не используется, закрепите сиденье ремнем безопасности или снимите его с автомобиля.

**Примечание**

Системы безопасности детей запрещается обклеивать и покрывать любыми другими материалами.

После аварии сработавшую систему безопасности детей необходимо заменить.

## Места для установки детских кресел безопасности

### Допустимые варианты крепления системы безопасности детей

Классификация по массе тела и возрасту	На переднем пассажирском сидении		На крайних сиденьях заднего ряда	На среднем сиденье заднего ряда
	подушка безопасности включена	подушка безопасности отключена		
Группа 0: до 10 кг или примерно до 10 месяцев	X	U <sup>1</sup>	U, +	X
Группа 0+: до 13 кг или примерно до 2 лет	X	U <sup>1</sup>	U, +	X
Группа I: от 9 до 18 кг или примерно от 8 месяцев до 4 лет	X	U <sup>1</sup>	U, +	X
Группа II: от 15 до 25 кг или примерно от 3 до 7 лет	X	X	U	X
Группа III: от 22 до 36 кг или примерно от 6 до 12 лет	X	X	U	X

- <sup>1</sup> = Детское кресло должно крепиться с помощью трехточечного ремня безопасности. С помощью регулятора поднимите сиденье на максимальную высоту и убедитесь, что плечевая ветвь ремня безопасности проходит от верхнего крепления ремня вперед. Установите спинку сиденья как можно ближе к вертикальному положению, чтобы обеспечить необходимое натяжение ремня со стороны замка.
- ⊕ = Сиденье автомобиля может иметь крепления ISOFIX. При использовании креплений ISOFIX в автомобиле можно устанавливать только кресла ISOFIX, одобренные для данной модели.
- U = Универсально для использования с трехточечным ремнем безопасности.
- X = Для пассажиров этой категории по весу и возрасту никакие детские кресла безопасности применять не разрешается.

### Допустимые варианты крепления системы безопасности детей ISOFIX

Классификация по массе тела и возрасту	Размер	Крепление	На переднем пассажирском сидении	На крайних сиденьях заднего ряда	На среднем сиденье заднего ряда
Группа 0: до 10 кг или примерно до 10 месяцев	E	ISO/R1	X	IL	X
Группа 0+: до 13 кг или примерно до 2 лет	E	ISO/R1	X	IL	X
	D	ISO/R2	X	IL	X
	C	ISO/R3	X	IL	X
Группа I: от 9 до 18 кг или примерно от 8 месяцев до 4 лет	D	ISO/R2	X	IL	X
	C	ISO/R3	X	IL	X
	B	ISO/F2	X	IUF	X
	B1	ISO/F2X	X	IUF	X
	A	ISO/F3	X	IUF	X



Классификация по массе тела и возрасту	Размер	Крепление	На переднем пассажирском сидении	На крайних сиденьях заднего ряда	На среднем сиденье заднего ряда
Группа II: от 15 до 25 кг или примерно от 3 до 7 лет			X	IL	X
Группа III: от 22 до 36 кг или примерно от 6 до 12 лет			X	IL	X

- IL = Допускается при использовании системы крепления ISOFIX, разработанной специально для данной модели, а также "ограниченной применяемости" или "полууниверсального" типа. Система крепления ISOFIX должна быть разрешена для применения на данной модели автомобиля.
- IUF = Допускается при использовании устанавливаемого лицом по ходу движения автомобиля детского кресла с системой крепления ISOFIX универсального типа, одобренного для данной весовой и возрастной категории.
- X = Для пассажиров этой категории по весу и возрасту никакие детские кресла безопасности ISOFIX не утверждались.

**Группа размера системы ISOFIX и тип детского кресла**

- A - ISO/F3 = Устанавливаемое лицом по ходу автомобиля кресло для детей в верхнем сегменте весовой категории от 9 до 18 кг.
- B - ISO/F2 = Устанавливаемое лицом по ходу автомобиля кресло для детей в нижнем сегменте весовой категории от 9 до 18 кг.
- B1 - ISO/F2X = Устанавливаемое лицом по ходу автомобиля кресло для детей в нижнем сегменте весовой категории от 9 до 18 кг.
- C - ISO/R3 = Устанавливаемое лицом против хода автомобиля кресло для детей в верхнем сегменте весовой категории до 18 кг.
- D - ISO/R2 = Устанавливаемое лицом против хода автомобиля кресло для детей в нижнем сегменте весовой категории до 18 кг.
- E - ISO/R1 = Устанавливаемое лицом против хода автомобиля кресло для маленьких детей в весовой категории до 13 кг.

## Система ISOFIX крепления детских кресел безопасности

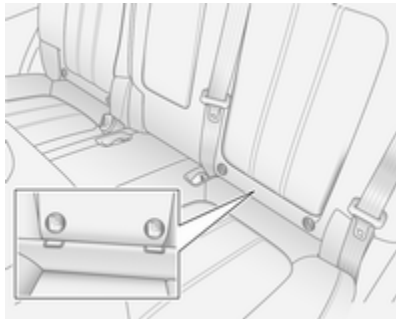

Прикрепить разрешенную для применения в автомобиле систему крепления ISOFIX детских кресел безопасности к монтажным кронштейнам ISOFIX.

Разрешенные способы установки детских кресел с креплением ISOFIX для конкретной модели автомобиля отмечены в таблице литерами IL.

Одновременно на задние сиденья (но не на среднее) можно установить не более двух детских кресел с системой крепления ISOFIX.

Места расположения крепежных скоб системы ISOFIX отмечены на спинке сиденья.

## Система безопасности детей Top-Tether

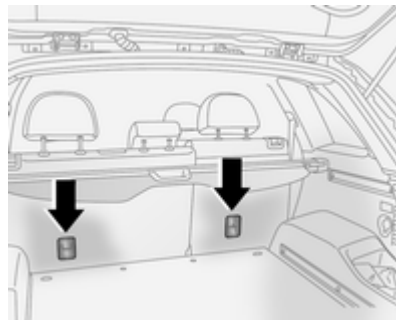

Крепления Top-Tether располагаются на задней части спинок и предназначены для установки только тех детских кресел, которые оснащены креплениями

Top-Tether. Соблюдайте инструкцию по использованию системы крепления Top-Tether.

С помощью систем ISOFIX и Top-Tether могут крепиться детские кресла с универсальной системой крепления ISOFIX. Разрешенные способы установки детских кресел отмечены в таблице литерами IUF.

## Места для хранения

Вещевые ящики .....	66
Багажное отделение .....	79
Багажник, устанавливаемый на крыше .....	82
Сведения о разрешенных на- грузках .....	83

## Вещевые ящики

### Места для хранения

#### ⚠ Предупреждение

Не размещайте в отсеках для хранения тяжелые или острые предметы. При сильном торможении, резком повороте или аварии выпавшие предметы могут травмировать находящихся в автомобиле людей.

### Перчаточный ящик

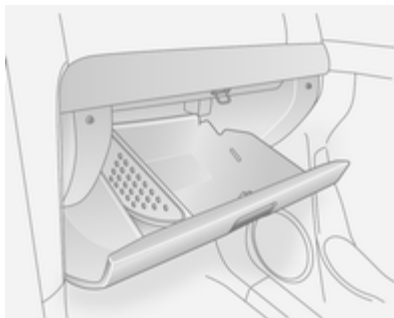

При открытой крышке вещевого отделения включается подсветка.

Перегородку вещевого отделения можно вынуть из паза. Чтобы не потерять перегородку, вставьте ее в паз в левой части вещевого отделения.

Во время движения перчаточный ящик должен быть закрыт.

### Вещевой ящик с замком

Запирание и отпирание вещевого отделения осуществляется с помощью ключа.

### Подстаканники

Подстаканники расположены в передней части центральной консоли.

Подстаканник позволяет устанавливать в него емкости различных размеров.

Дополнительные подстаканники расположены в центральном подлокотнике заднего сиденья. Откиньте подлокотник вниз, чтобы воспользоваться подстаканником.

## Передний ящик для хранения вещей

### Консольная решетка



Находится в нише для ног переднего пассажира.

## Место для хранения монет



Потяните за ручку, чтобы открыть. Нажмите на крышку с усилием, чтобы закрыть ее.

## Держатель для карточек

Находится над отделением для монет. Для удобства хранения и использования карточки можно вставить в щель.

## Футляр для солнцезащитных очков



Чтобы открыть крышку, надавите на ее задний край.

Закрытие: поднять крышку и нажать до фиксации.

Не используйте для хранения тяжелых предметов.

## Вещевой ящик под сиденьем

### Вещевой ящик под сиденьем переднего пассажира



Потяните ящик за переднюю кромку вверх, затем вперед. Задвижьте ящик обратно под сиденье.

## Вещевое отделение в подлокотнике

### Консольный отсек в переднем подлокотнике

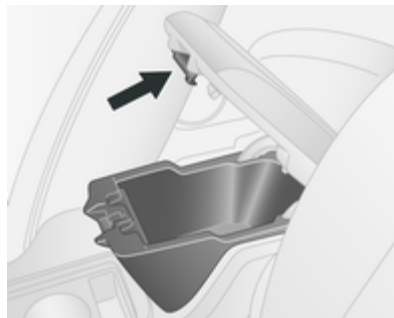

Открытие: потянуть вверх рычаг и поднять крышку.

Закрытие: опустить крышку и надавить ее вниз до фиксации.

## Отсек хранения вещей в центральной консоли

Чтобы открыть вещевое отделение и воспользоваться розеткой или разъемом дополнительного линейного входа (AUX), сдвиньте лоток с подстаканниками назад.

Штепсельные розетки ⇨ 91.

Дополнительные сведения о разьеме AUX см. в руководстве по эксплуатации информационно-развлекательной системы.

## Задняя система перевозки грузов

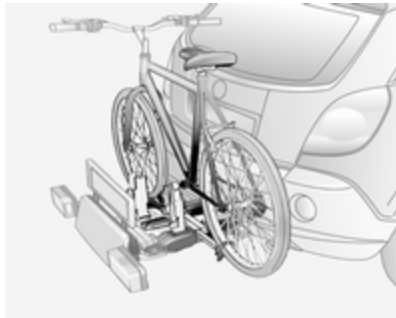

Задняя система перевозки грузов (система Flex-Fix) позволяет прикреплять велосипеды к выдвинутой каретке, которая встроена в пол автомобиля. Транспортировка других объектов запрещена.

Задний кронштейн рассчитан на максимальную нагрузку в 40 кг. Максимальная нагрузка на велосипед составляет 20 кг.

Колесная база велосипеда не должна превышать 1,15 метра. Иначе безопасное крепление велосипеда невозможно.

Если каретка системы перевозки грузов не используется, ее необходимо задвинуть под днище автомобиля.

В качестве принадлежности для задней системы перевозки грузов предлагается использовать многофункциональную коробку.

На велосипедах не должно быть никаких предметов, которые могли бы отсоединиться во время транспортировки.

### Внимание

На закрепляйте на кронштейне для перевозки велосипедов велосипеды с карбоновыми шатунами. В противном случае возможно повреждение велосипеда.

## Выдвижение

Открыть заднюю торцевую откидную дверь.

### ⚠ Предупреждение

Люди не должны находиться в зоне выдвижения задней системы перевозки грузов, это опасно и может привести к травме.

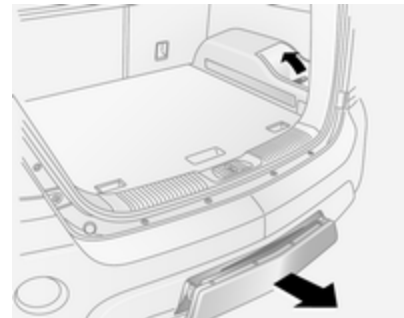

Потяните вверх рычаг разблокировки. Система разблокируется и будет быстро выдвинута из бампера.

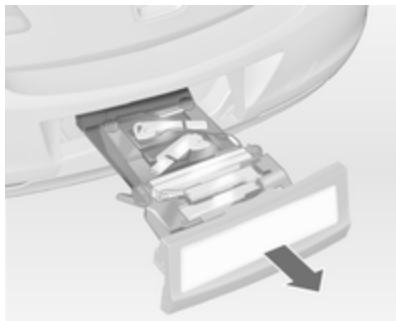

Полностью вытяните задний кронштейн (до щелчка).

Убедитесь в том, что система не перемещается назад, если вновь не поднять рычаг фиксатора.

### ⚠ Предупреждение

Установка объектов на заднюю несущую систему допускается только в том случае, если эта система правильно закреплена. Если задняя несущая система закреплена неправильно, не устанавливайте на нее объекты, а

сдвиньте ее назад. Обратитесь за помощью на станцию техобслуживания.

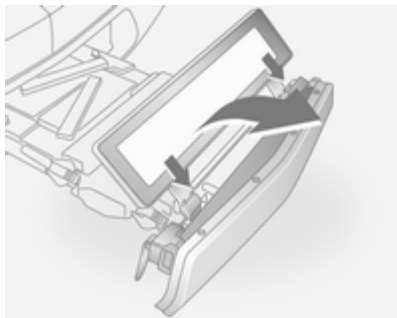

Поднять держатель номерного знака и полностью вставить опоры держателя в фиксаторы.

### Установка задних фонарей

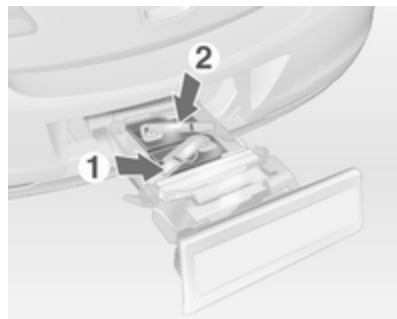

Вначале следует извлечь из ячеек задний (1), а затем передний (2) фонарь.



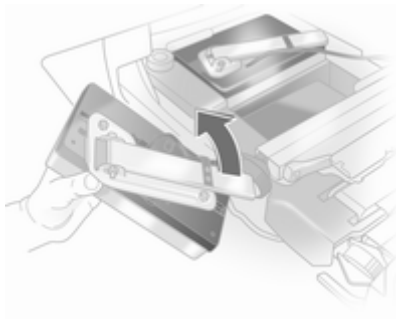

Полностью открыть патрон для лампы с тыльной стороны заднего фонаря.

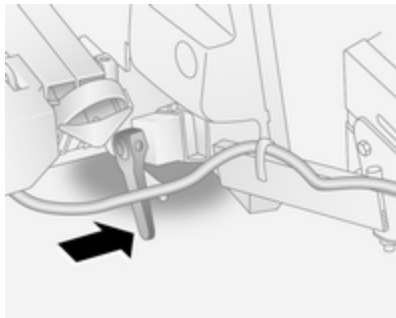

Надавите на рычаг фиксатора и вставьте опорный кронштейн фонаря в отверстие до фиксации.

Выполнить эту операцию для обоих задних фонарей.

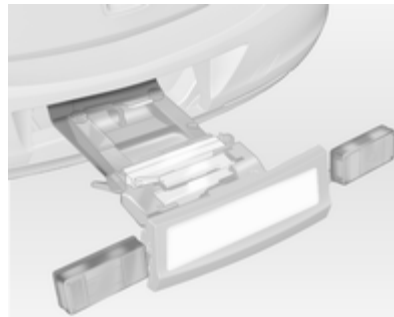

Проверить правильность положения и надежность крепления кабеля и лампы.

### Фиксация задней системы перевозки грузов

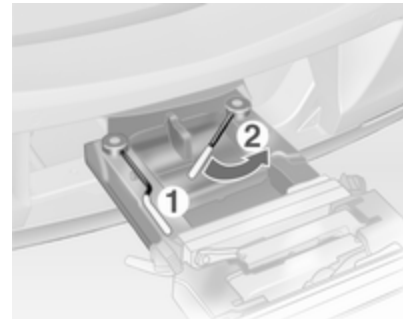

Вначале повернуть назад левый зажимной рычаг (1), а затем правый зажимной рычаг (2) до упора. Оба зажимных рычага должны быть направлены назад, в противном случае не обеспечивается безопасность их работы.

#### Примечание

Закройте заднюю багажную дверь.

### Раскрывание ячеек под коленчатые рычаги вращения педалей велосипеда

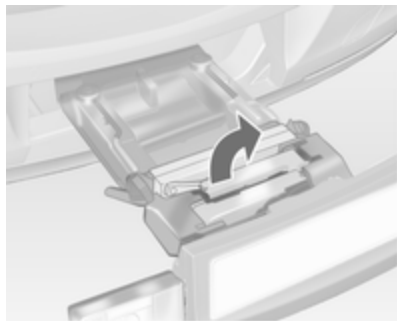

Поднять вверх одну или обе ячейки под коленчатые рычаги вращения педалей велосипеда так, чтобы зафиксировались диагональные упоры.

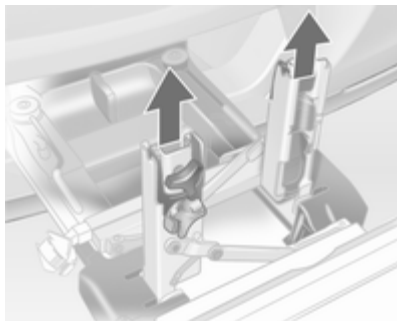

Извлечь крепления коленчатых рычагов вращения педалей велосипеда из ячеек.

### Подгонка задней системы перевозки грузов под велосипед

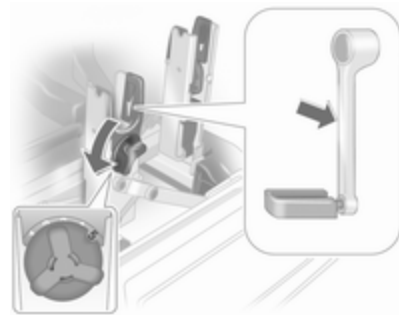

После установки поворотного рычага в ячейку коленчатого рычага вращения педали велосипеда приблизительно подогнать регулируемый блок коленчатого рычага вращения педали велосипеда в соответствии с выступом коленчатого рычага вращения педали велосипеда.

Если велосипед оснащен прямыми педалями, полностью открутите педальный блок (положение **5**).



Если велосипед оснащен кривыми педалями, полностью закрутите педальный блок (положение 1).

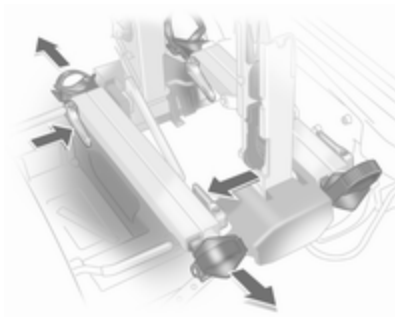

Нажать рычаг освобождения и извлечь ячейки для колес.

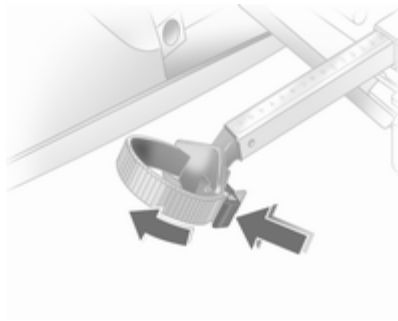

Нажать на рычаг освобождения фиксирующего ремешка и освободить фиксирующий ремешок.

## Подготовка велосипеда к закреплению

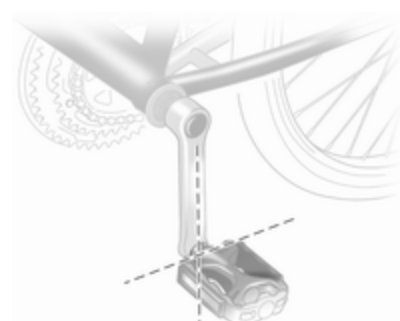

### Примечание

Максимально допустимая ширина шатуна составляет 38,3 мм, а толщина – 14,4 мм.

Повернуть левую педаль велосипеда (не оборудованную звездочкой привода цепи) и установить ее вертикально в нижнее положение. Педаль на левом коленчатом рычаге вращения педали велосипеда должна располагаться горизонтально.

Переднее колесо устанавливаемого спереди велосипеда должно располагаться слева.

Переднее колесо устанавливаемого сзади велосипеда должно располагаться справа.

### Крепление велосипеда к задней системе перевозки грузов

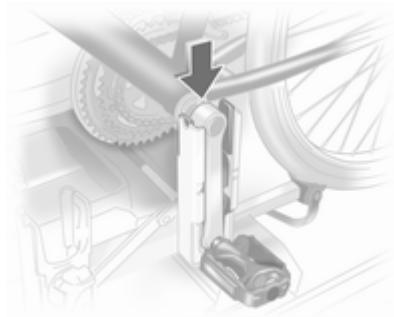

Установить велосипед. Коленчатый рычаг вращения педали велосипеда должен быть установлен в проем ячейки, как показано на рисунке.

#### Внимание

Убедиться, что педаль не касается поверхности заднего держателя. В противном случае в процессе транспортировки шатун велосипеда может быть поврежден.

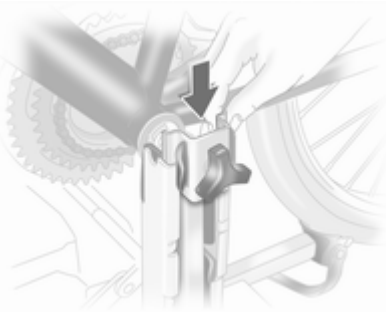

Вставьте крепление педалей во внешнюю направляющую педального уступа (сверху) и переместите его до упора вниз.

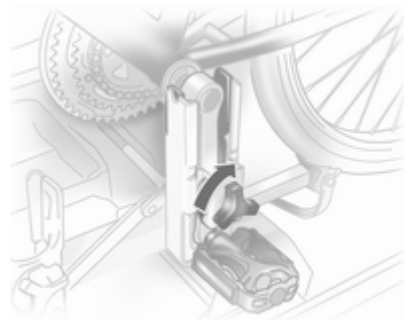

Прикрепить коленчатый рычаг вращения педали велосипеда, ввернув крепежный винт в крепление коленчатого рычага вращения педали велосипеда.



Разместить ячейки для установки колес велосипеда так, чтобы велосипед располагался как можно более горизонтально. В данном случае расстояние между педалями велосипеда и задней торцевой откидной дверью автомобиля должно быть не менее 5 см.

Обе шины велосипеда должны находиться в ячейках для колес велосипеда.

### Внимание

Обязательно раздвиньте обе колесные опоры до нужной ширины, чтобы оба колеса велосипеда были установлены в опоры. Иначе крепление велосипеда в горизонтальном направлении не гарантируется. Несоблюдение этого правила может привести к повреждению колес велосипеда горячими выхлопными газами.

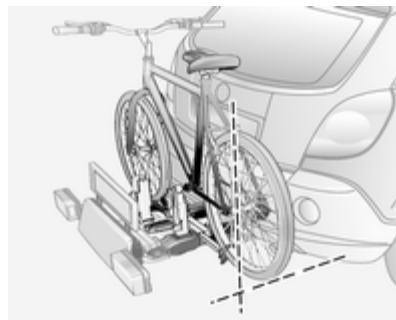

Выровнять велосипед в продольном направлении движения автомобиля: Немного освободить крепление педали.

Установить велосипед вертикально с помощью поворотного рычага в ячейке коленчатого рычага вращения педали велосипеда.

Если два велосипеда мешают друг другу, подогнать взаимное положение велосипедов путем регулировки ячеек для колес и поворотного рычага в ячейке коленчатого рычага вращения педали велосипеда так, чтобы велосипеды не мешали друг другу. Убедиться, что между велосипедом и автомобилем имеется достаточное свободное место.

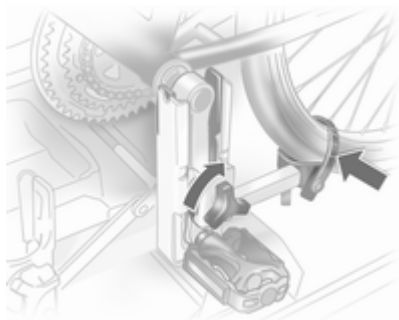

Затяните от руки с максимальным усилием винт крепления кронштейна фиксации педали.

Закрепите колеса обоих велосипедов в колесных уступах при помощи ремней-держателей.

Проверить, что велосипед надежно закреплен.

### Внимание

Зазор между велосипедом и автомобилем должен составлять не менее 5 см. При необходимости ослабьте гайку руля и поверните его боком.

Настройки ячеек для колес велосипедов на поворотном рычаге ячейки для коленчатого рычага вращения педали велосипеда следует записать и сохранить для каждого велосипеда. Правильная предварительная настройка облегчает последующую установку велосипеда.



### Примечание

Рекомендуется закрепить на внешнем велосипеде предупредительный знак, чтобы привлечь внимание других водителей.

### Снятие велосипеда с задней системы перевозки грузов

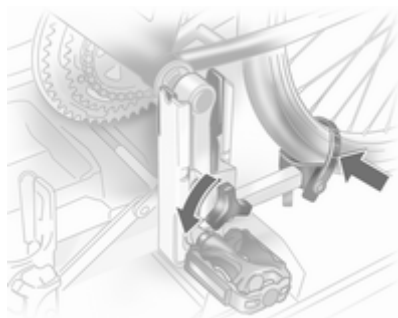

Освободить фиксирующие ремешки на обеих шинах велосипеда. Удерживая велосипед, слегка отвернуть крепежный винт крепления подшипников педали, затем поднять крепление подшипников педали и снять его.

### Возвращение на штатное место задней системы перевозки грузов

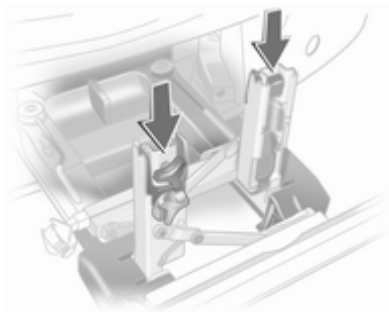

Сложите кронштейны фиксации шатунов в нишу, как показано на иллюстрации.

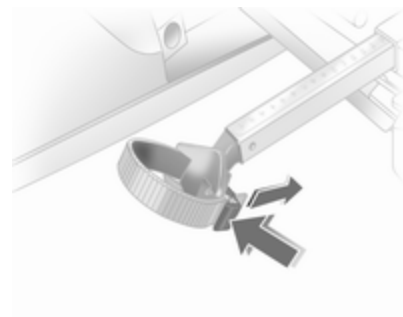

Вставить фиксирующий ремешок и сильно потянуть его вниз до упора.

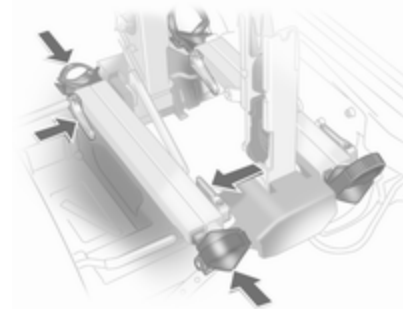

Нажать на рычаг освобождения и сдвинуть ячейки для колес велосипедов внутрь до упора.

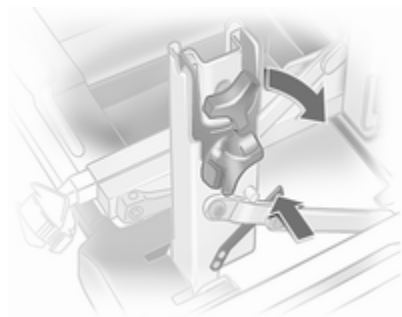

Освободить фиксирующий рычаг на диагональном упоре и сложить вниз обе ячейки для коленчатых рычагов вращения педалей велосипеда.

### ⚠ Предупреждение

Опасность защемления.

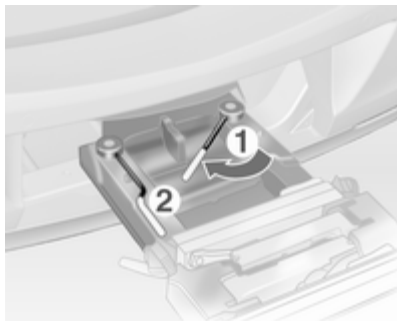

Вначале повернуть вперед правый зажимной рычаг (1), а затем левый зажимной рычаг (2) до ввода их в соответствующие ячейки.

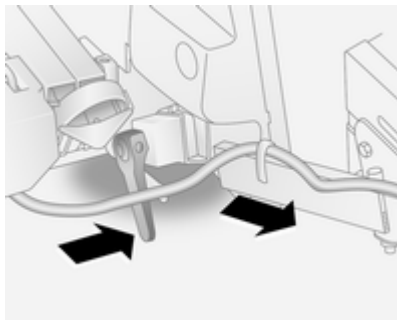

Нажать и опустить вниз зажимной рычаг, вытянуть опоры обеих ламп наружу из ячеек.

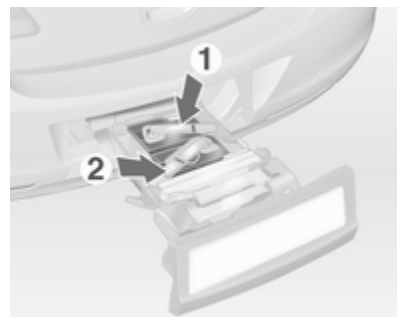

Сложить патроны для ламп с тыльной стороны задних фонарей.

Вначале поместите в ячейки передний (1), а затем задний (2) фонарь, и нажмите на них вниз до упора. Во избежание повреждений вставить кабели полностью в направляющие.



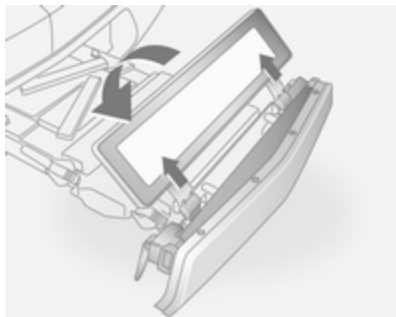

Вынуть держатель номерного знака и сложить его вниз в горизонтальное положение.

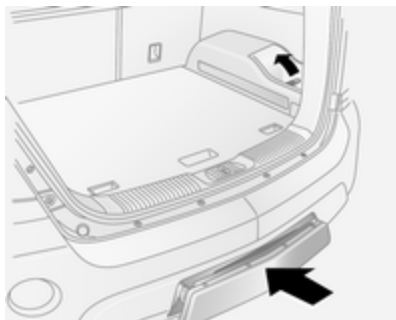

Открыть заднюю торцевую откидную дверь.

Подняв рычаг разблокировки, удерживайте его в этом положении. Слегка приподнимите каретку и задвиньте ее в бампер до фиксации.

Рычаг освобождения должен возвратиться в первоначальное положение.

#### **⚠ Предупреждение**

Если система работает неправильно, обратитесь в сервисный центр.

## Багажное отделение

### Места для хранения в багажном отделении

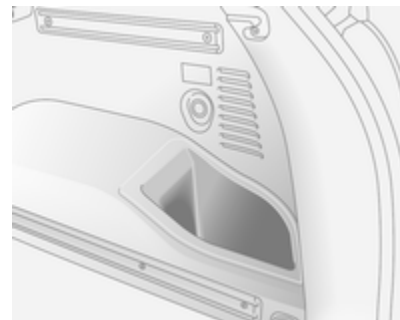

Дополнительные места для хранения расположены с обеих сторон на полу багажного отделения.

### Крышка багажного отделения

Не кладите на крышку посторонних предметов.

### Установка шторки багажного отделения в закрытое положение

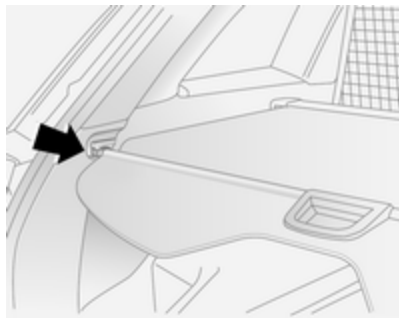

Потяните шторку багажного отделения на себя за ручку и вставьте выступы с обеих ее сторон в кронштейны на стенках багажного отделения.

### Установка шторки багажного отделения в открытое положение

Снимите крышку багажного отделения с боковых кронштейнов. Шторка сворачивается автоматически.

#### Снятие крышки

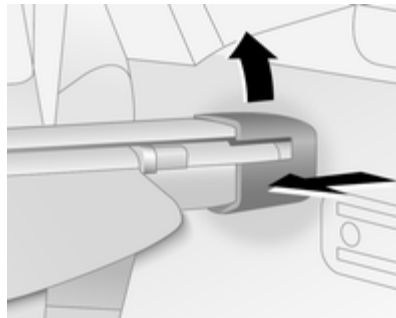

Сверните шторку багажного отделения. Потянуть втулки по обеим сторонам кожуха в направлении центра автомобиля, поднять и удалить кожух из боковых направляющих.

Установка на место осуществляется в обратном порядке.

### Крышка заднего напольного отсека

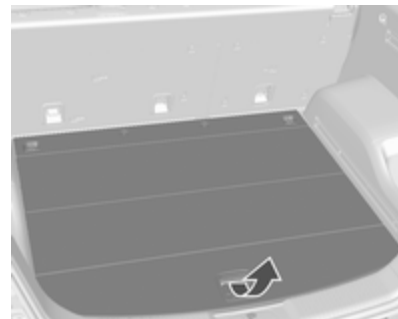

Чтобы открыть дополнительный отсек под полом багажного отделения, потяните за ручку, встроенную в покрытие пола.

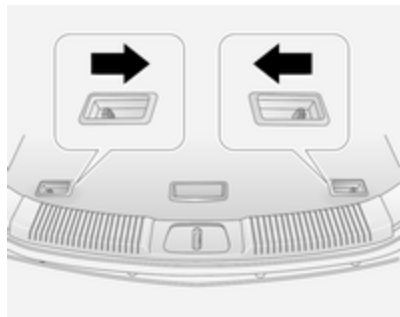

Чтобы воспользоваться дополнительным отсеком под полом багажного отделения, в зависимости от варианта компоновки переведите к ручке оба рычага в полу багажного отделения и поднимите пол за ручку.

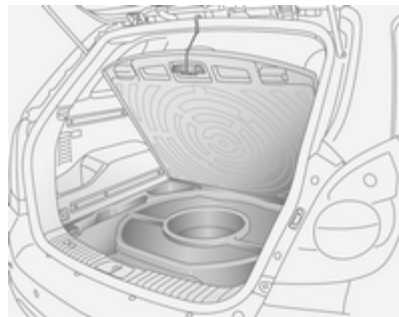

Зацепите крюк (если он имеется) за верхний край проема двери багажного отделения.

### Внимание

Для подвешивания задней крышки пола и регулируемой по высоте крышки следует использовать только крючок.

### Внимание

Следите за тем, чтобы вещи, укладываемые в отсеки в полу багажного отделения, не выступали за верхний край пола. В противном случае могут быть повреждены как сам отсеки, так и крышка пола.

Домкрат и автомобильный инструмент ⇨ 203.

Комплект для ремонта шин ⇨ 210.

Запасное колесо уменьшенного размера ⇨ 216.

## Крепежные проушины

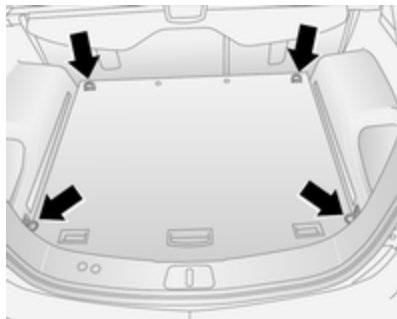

Проушины крепления ремней предназначены для фиксации предметов от выскальзывания, например, чтобы закрепить предмет, можно использовать фиксирующие ремни или сетку, закрепляемую на полу багажника.

Еще две проушины установлены перед задним сиденьем.

Багажная напольная сетка предназначена только для фиксации небольших, легких предметов, она

препятствует смещению грузов во время резких поворотов, трогания с места и торможения.

Чтобы установить сетку, вставьте четыре крюка сетки в крепежные проушины на полу багажного отделения.

## Знак аварийной остановки

Знак аварийной остановки следует хранить в багажном отделении под крышкой пола.

## Дорожная аптечка

Аптечку следует хранить в багажном отделении под крышкой пола.

## Огнетушитель

Надежно закрепите огнетушитель в багажном отделении.

## Багажник, устанавливаемый на крыше

### Багажник на крыше

Из соображений безопасности и во избежание повреждения крыши рекомендуется использовать только разрешенные для автомобиля конструкции багажников. За дополнительной информацией обратитесь в автомастерскую.

Закрепите багажник крыши на рейлингах в соответствии с прилагаемыми инструкциями и убедитесь в том, что нагрузка равномерно распределена между рейлингами и поперечинами.

Багаж не должен опираться о поверхность крыши. Для предотвращения повреждений или утраты груза необходимо систематически проверять надежность его крепления на верхнем багажнике.

При нагруженном верхнем багажнике изменяется положение центра тяжести автомобиля.

Соблюдайте осторожность в управлении автомобилем при наличии сильного бокового ветра и не нарушайте скоростной режим.

Если багажник крыши не используется, снимите его.

## Сведения о разрешенных нагрузках

- Тяжелые предметы в багажнике необходимо распределить равномерно и по возможности сместить до упора вперед. Убедитесь, что спинки надежно зафиксированы. Если предметы можно укладывать один на другой, снизу нужно размещать более тяжелые вещи.

При сложенных спинках задних сидений укладывать багаж разрешается только таким образом, чтобы он не выступал за верхний край спинок сидений.

- Закрепите вещи в крепежных проушинах ⇨ 82 с помощью ремней.
- Закрепите отдельные предметы багажа в багажном отделении, например, с помощью специальной сетки, чтобы предотвратить их свободное перемещение во время движения.

- При перевозке груза в багажном отделении спинки заднего ряда сидений не должны быть наклонены вперед.
- Багаж не должен выступать за верхнюю кромку спинок сидений.
- Не размещайте никаких предметов на крышке багажного отделения или на приборной панели, не закрывайте датчик на приборной панели.
- Груз не должен мешать управлению педалями, электромеханическим стояночным тормозом и рычагом переключения передач, а также ограничивать свободу движений водителя. Не оставляйте в салоне автомобиля незакрепленные предметы.
- Движение с открытым багажным отделением запрещено.

**⚠ Предупреждение**

Всегда следует проверять, что груз надежно уложен в автомобиле. В противном случае объекты могут быть выброшены внутрь салона автомобиля и причинят травму или смерть пассажирам, повредят груз или автомобиль.

- Нагрузка определяется как разность между допустимой общей массой (см. идентификационную табличку ↗ 232) и массой снаряженного автомобиля согласно стандарту ЕС.

Чтобы рассчитать вес полностью заправленного и оборудованного автомобиля в соответствии с требованиями ЕС, проверьте данные вашего автомобиля по таблице веса в начале этого руководства.

Вес полностью заправленного и оборудованного автомобиля в соответствии с требованиями ЕС складывается из веса водителя

(68 кг), веса багажа (7 кг) и веса всех заправочных жидкостей автомобиля (топливный бак должен быть заправлен на 90 % от его объема).

Дополнительное оборудование и принадлежности увеличивают снаряженную массу автомобиля.

- При движении с багажником на крыше снижается боковая ветровая устойчивость автомобиля, управляемость автомобиля ухудшается из-за более высокого центра тяжести. Распределите груз равномерно и закрепите его должным образом крепежными стропами. Отрегулируйте давление в шинах и соблюдайте скорость в соответствии с загрузкой автомобиля. Чаще проверяйте и подтягивайте крепления груза.

Не превышайте скорость 120 км/ч.

Допустимая масса груза, перевозимого на крыше, составляет 100 кг. Нагрузка на крышу скла-

дывается из массы багажника на крыше и массы груза.

## Приборы и средства управления

Органы управления .....	85
Сигнализаторы, измерительные приборы и индикаторы .....	92
Информационные дисплеи .....	107
Информационные сообщения .....	116
Бортовой компьютер .....	117

### Органы управления Регулировка положения рулевого колеса

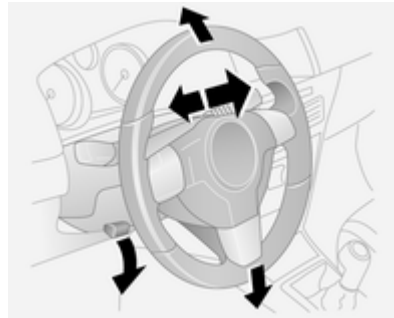

Отоприте рычаг, отрегулируйте рулевое колесо, затем зафиксируйте рычаг и убедитесь, что он полностью заблокирован.

Выполняйте регулировку только на стоящем автомобиле с разблокированным рулевым колесом.

### Органы управления на рулевом колесе

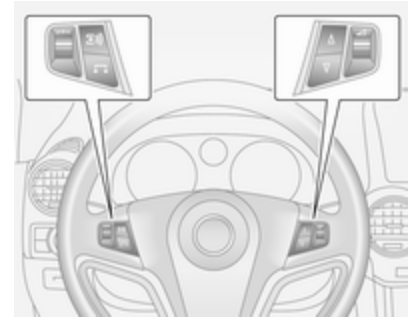

Управление информационно-развлекательной системой и подключенным мобильным телефоном можно осуществлять органами, расположенными на рулевом колесе.

Дополнительная информация приведена в руководстве пользователя информационно-развлекательной системы.

## Звуковой сигнал

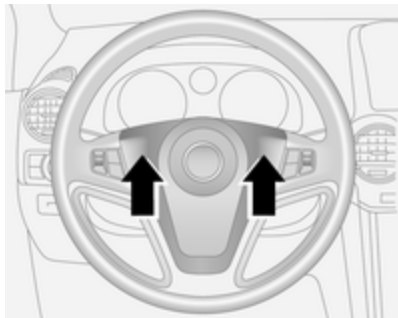

Нажмите .

## Очиститель/омыватель ветрового стекла

### Очиститель ветрового стекла

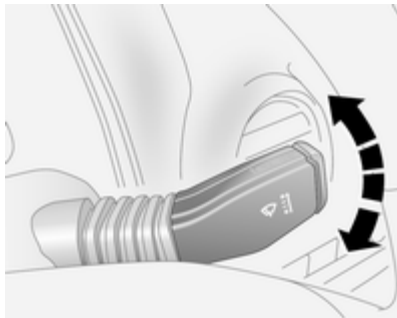

- ≡ = быстро
- = медленно
- = прерывистый режим или автоматическое включение стеклоочистителей от датчика дождя
- = выкл.

Чтобы при выключенном стеклоочистителе сделать один взмах стеклоочистителем по стеклу, следует нажать рычаг вниз.

Не включать, если ветровое стекло обледенело.

Выключать на мойках.

### Регулируемый интервал очистки

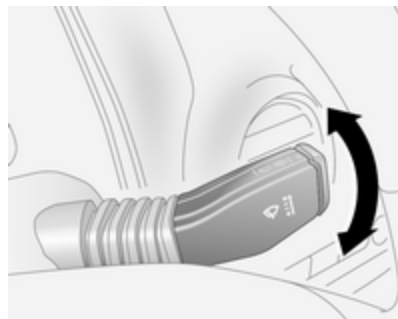

Для установки интервала работы стеклоочистителя в диапазоне от 1 до 10 секунд:

- Включите зажигание.
- Отклоните рычаг из положения ○ вниз.



- Дождитесь, когда частота взмахов щеток стеклоочистителя достигнет нужного значения.
- Установите рычаг в положение --.

Длительность интервала будет сохранена в памяти до следующего изменения или до отключения зажигания. При включении зажигания и переводе рычага в положение -- будет установлен интервал в 3,5 секунды.

В этом режиме частота взмахов щеток стеклоочистителя также изменяется в зависимости от скорости движения автомобиля. По мере увеличения скорости автомобиля увеличивается и частота взмахов щеток.

### Автоматические стеклоочистители с датчиком дождя

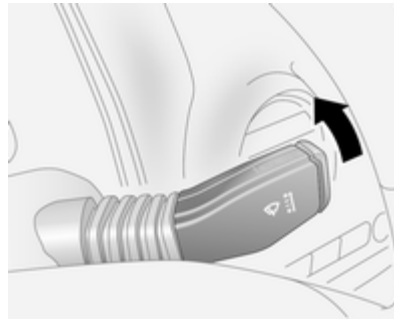

-- = Автоматические стеклоочистители с датчиком дождя

Датчик дождя определяет количество воды на ветровом стекле и автоматически регулирует частоту работы стеклоочистителей.

При переводе ключа в положение **ACC** щетки стеклоочистителей выполняют один рабочий цикл для проверки работоспособности системы.

Чтобы выключить стеклоочиститель, установите рычаг в положение **O**.

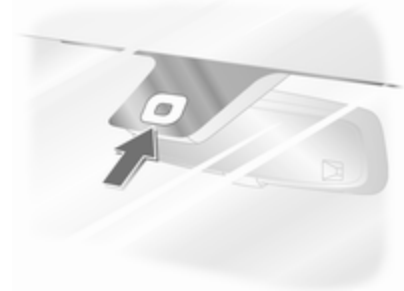

При включении омывателя ветрового стекла окошко датчика дождя должна быть чистой.

## Омыватель ветрового стекла и фар

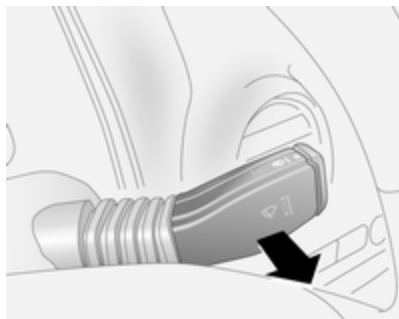

Потяните рычаг. Промывочная жидкость разбрызгивается на ветровое стекло.

Если удерживать рычаг дольше, щетки стеклоочистителей выполнят два рабочих цикла после отпущения рычага и еще один спустя 3 секунды.

Если фары включены, жидкость из омывателя также разбрызгивается и на фары. Снова воспользоваться омывателем фар можно будет только спустя некоторое время.

Если уровень омывающей жидкости низкий, этот интервал увеличится.

При снижении уровня жидкости в омывателе загорается индикатор  в комбинации приборов.

## Автоматическое включение освещения при включении стеклоочистителей

Если выключатель осветительных приборов установлен в положение **AUTO**, после того как очистители ветрового стекла совершат 8 или более взмахов, внешние осветительные приборы включатся автоматически.

## Очиститель/омыватель заднего стекла

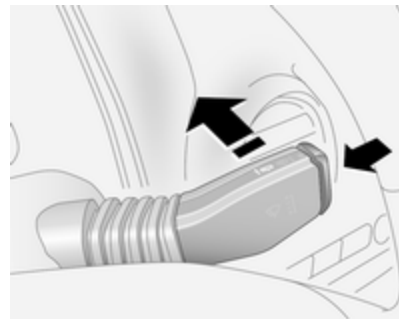

Сместите рычаг, чтобы включить задний стеклоочиститель:

Нажмите	=	вкл. стеклоочистителя
Потяните	=	выкл. стеклоочистителя

Чтобы включить омыватель заднего стекла, нажмите и удерживайте кнопку с торца рычага. При

отпускании кнопки жидкость омывателя разбрызгивается на заднее стекло и щетки очистителя совершают несколько взмахов.

Не включать, если ветровое стекло обледенело.

Включать на мойках.

## Наружная температура



20005

На понижение температуры воздуха указатель реагирует сразу, а на повышение – с задержкой.

Для предупреждения о возможном обледенении дороги при падении наружной температуры ниже 3 °C

на Board-Info-Display загорается индикатор ❄. Индикатор ❄ будет гореть до тех пор, пока температура не превысит 5 °C.



20002

В автомобилях с Graphic-Info-Display или Colour-Info-Display предупреждение об обледенении дороги выводится на дисплей в виде текстового сообщения. Ниже -5 °C сообщения не выводятся.

## ⚠ Предупреждение

Дорога может быть покрыта льдом, даже если дисплей показывает несколько градусов выше 0 °C.

## Часы

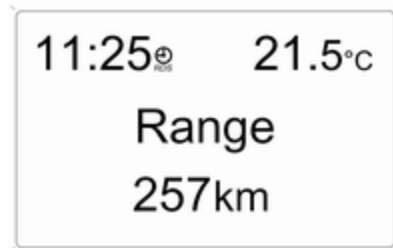

20005

Дата и время выводятся на Info-Display.

Board-Info-Display ↗ 107.



20013

Graphic-Info-Display,  
Colour-Info-Display ⇨ 110.

## Автоматическая синхронизация времени

### Бортовой информационный дисплей

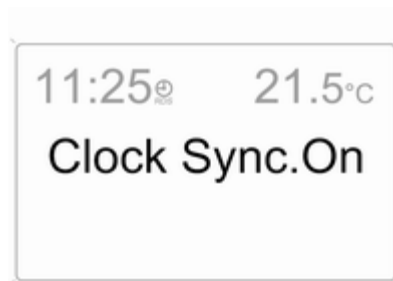

20007

Сигнал RDS (Radio Data System) большинства радиостанций в УКВ-диапазоне позволяет автоматически установить время, что указывается значком  на дисплее.

Некоторые станции RDS не передают точный сигнал времени. В таких случаях рекомендуется выключить автоматическую синхронизацию времени и настроить время вручную.

Включение (**Clock Sync.Off** (синхронизация часов выкл.)) и выключение (**Clock Sync.On** (синхронизация часов вкл.)) автоматической синхронизации времени осуществляется с помощью клавиш со стрелками на панели информационно-развлекательной системы.

Чтобы установить дату и время вручную, выберите пункт настройки времени и даты в меню **Settings (настройки)** и внесите необходимые изменения. Настраиваемая величина отмечена стрелками. Для настройки используйте клавиши со стрелками. Установка после выхода из меню записывается в память.

Чтобы установить дату и время по сигналу RDS, выберите пункт синхронизации времени в меню **Settings (настройки)** и внесите необходимые изменения.

Board-Info-Display ⇨ 107.

### Графический информационный дисплей, цветной информационный дисплей

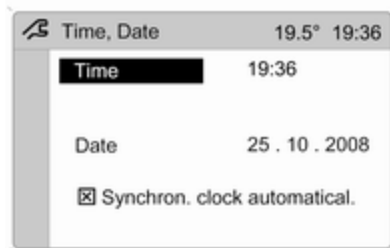

20014

В информационно-развлекательной системе с модулем навигации дата и время устанавливаются автоматически по сигналу GPS со спутника. Если отображаемое время не соответствует местному времени, показания часов можно отрегулировать вручную или автоматически по сигналу времени RDS.

Некоторые станции RDS не передают точный сигнал времени. В таких случаях рекомендуется выключить

автоматическую синхронизацию времени и настроить время вручную.

Чтобы установить дату и время вручную, выберите пункт **Time, Date (время, дата)** в меню **Settings (настройки)**. На экране появится меню. Выберите необходимые пункты меню и укажите значения.

Для корректировки времени с помощью системы RDS выбрать пункт меню **Synchron. clock automatical. (автом. синхр. часов)** из меню **Time, Date (время, дата)**. Напротив пункта **Synchron. clock automatical. (автом. синхр. часов)** появится отметка.

Graphic-Info-Display,  
Colour-Info-Display ↗ 110.

### Штепсельные розетки

Гнездо можно использовать для подключения электроприборов.

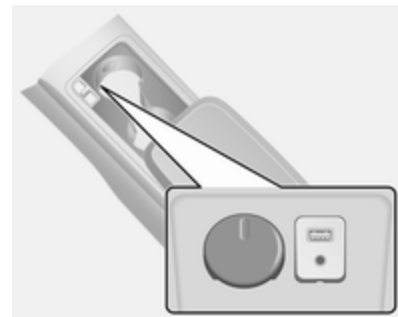

Розетки на 12 В находятся в передней центральной консоли под подстаканником, в задней центральной консоли и в багажном отделении справа.

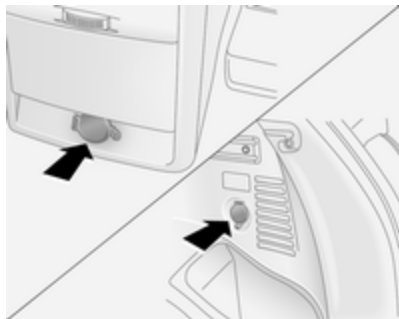

Для использования розетки следует снять крышку. Если розетка не используется, установить крышку на место.

Максимальная потребляемая мощность не должна превышать 120 Вт.

Питание на розетку подается, если ключ зажигания установлен в положение **ACC** или **ON**. Использование розетки при неработающем двигателе ведет к разряду аккумуляторной батареи. Подача питания на розетки также отключается в случае падения напряжения аккумуляторной батареи.

Подключенные дополнительные приборы должны отвечать требованиям по электромагнитной совместимости в соответствии с DIN VDE 40 839.

Не подключайте генерирующие электрический ток приборы, например, зарядные устройства или аккумуляторы.

Не повредите розетку, вставляя не подходящие к ней вилки шнуров питания.

Система автоматической остановки и пуска двигателя ⇨ 144.

## Сигнализаторы, измерительные приборы и индикаторы

### Комбинация приборов

На некоторых вариантах исполнения стрелки приборов при включении зажигания могут кратковременно зашкаливать.

### Спидометр



Показывает скорость движения автомобиля.

## Одометр

Дисплей одометра расположен по середине приборного щитка.



Нижняя строка показывает пройденный путь в километрах.

## Счетчик текущего пробега

Верхняя строка показывает расстояние, пройденное автомобилем после последнего сброса счетчика.

Есть два независимых счетчика текущего пробега. Нажмите один раз клавишу счетчика текущего пробега, чтобы переключиться между показаниями Trip A и Trip B.

Для сброса показаний при включенном зажигании нажмите клавишу счетчика текущего пробега, удерживая её несколько секунд.

## Тахометр



Отображение скорости движения.

При движении на каждой передаче следует поддерживать минимальное число оборотов (если возможно).

### Внимание

Если указатель переходит в красную зону предупреждения, это означает, что превышена максимальная разрешенная частота вращения двигателя. Двигатель может быть поврежден.

## Указатель уровня топлива



Отображает уровень топлива в баке.

Индикатор  загорается, если уровень в баке низкий. Следует незамедлительно заправить автомобиль ⇨ 169.

Категорически запрещается движение до полного опустошения бака. Неправильная подача топлива может вызвать перегрев каталитического нейтрализатора ⇨ 149.

На автомобилях с дизельным двигателем: если топливо в баке израсходовано полностью, необходимо удалить воздух из топливной системы ⇨ 187.

Из-за остающегося в баке топлива объем дозаправки может быть меньше указанной емкости бака ⇨ 241.

## Дисплей технического обслуживания

Система контроля ресурса масла позволяет определить, когда следует заменить масло и фильтр. Периодичность индикации необходимости замены масла и фильтра может значительно изменяться в зависимости от условий эксплуатации.

Замените моторное масло ⇨ 104.

## Дисплей коробки передач



Отображается режим или выбранная в настоящий момент передача (АКПП).

- P** = стоянка
- R** = задний ход
- N** = нейтральное положение
- D** = диапазон "Drive" (автоматический режим)
- 1-6 = включенная передача в ручном режиме



## Индикаторы

Описанные ниже индикаторы на некоторых версиях автомобиля могут отсутствовать. Описание распространяется на все версии исполнения приборов. В зависимости от комплектации автомобиля, расположение отдельных индикаторов может отличаться.

При включении зажигания на короткое время загорится большинство индикаторов, что можно рассматривать как проверку их работоспособности.

Цвета индикаторов обозначают:

- красный = опасность, важное напоминание
- желтый = предупреждение, справка, неисправность
- зеленый = подтверждение включения
- синий = подтверждение включения
- белый = подтверждение включения

## Индикаторы на панели приборов



Загорается красным светом .

Индикатор непристегнутого ремня безопасности переднего пассажира  49.

 горит желтым светом.

Воздушная подушка безопасности переднего пассажира выключена  57.

### Опасность

Существует смертельная опасность для ребенка в детском кресле безопасности при одновременном срабатывании надувной подушки безопасности переднего пассажира.

Существует смертельная опасность для взрослого пассажира, если надувная подушка безопасности переднего пассажира не работает.

## Контрольные индикаторы панели приборов

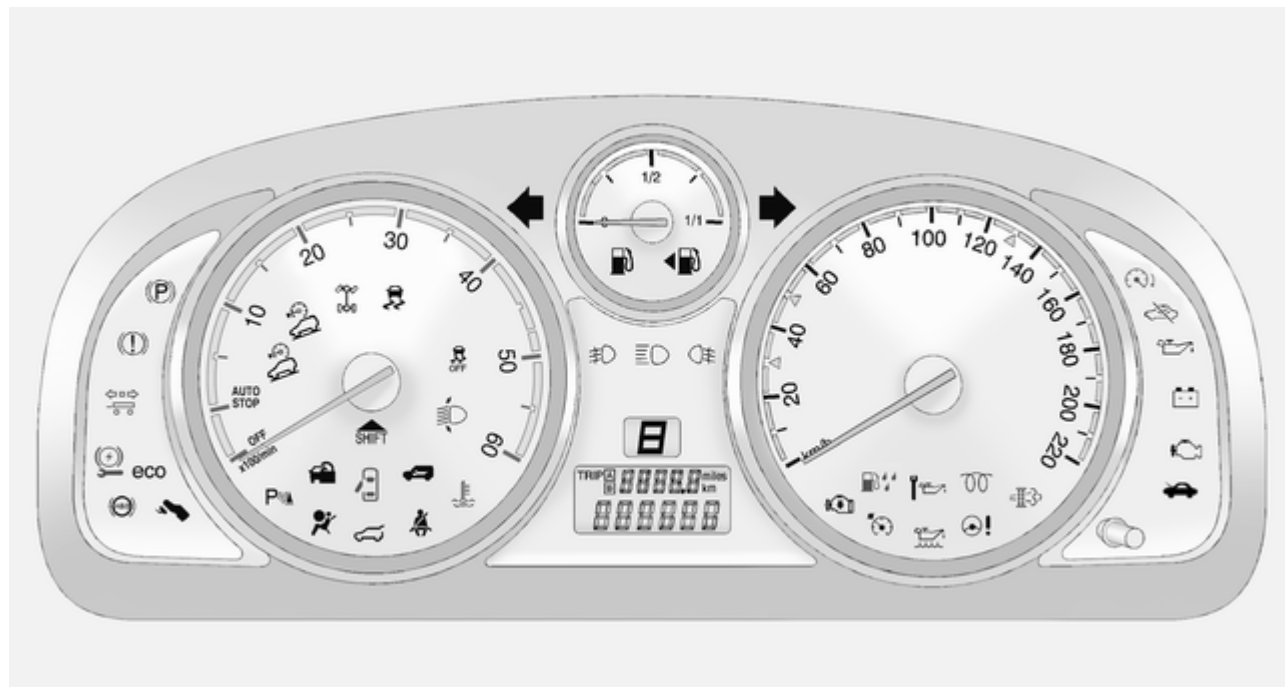

## Указатель поворота

Загорается или мигает зеленым светом .

При включении указателя поворота мигает соответствующий индикатор  125.

Частое мигание указывает на выход из строя лампы указателя поворотов или соответствующего предохранителя, либо на выход из строя лампы указателя поворотов прицепа.

При включении аварийной световой сигнализации мигают оба индикатора  125.

Замена ламп  187, предохранителей  194.

Указатели поворота  125.

## Напоминание о ремне безопасности

### Напоминание о ремнях безопасности для передних сидений



 для сиденья водителя светится или мигает красным.

Индикатор  сиденья переднего пассажира светится или мигает красным светом, когда сиденье занято.

Если при работающем двигателе не пристегнут ремень безопасности, то индикатор будет мигать в течение 100 секунд, а затем светиться постоянно до тех пор, пока ремень не будет застегнут.

Если скорость движения автомобиля превышает 22 км/ч, то мигание индикатора в течение первых 100 секунд будет сопровождаться звуковым предупреждением, после чего индикатор переходит на постоянное свечение до тех пор, пока ремень не будет пристегнут.

Пристегивание ремня безопасности  47.

Индикатор непристегнутого ремня безопасности переднего пассажира   49.

## Надувные подушки безопасности и натяжители ремней безопасности

Загорается красным светом .

При запуске двигателя индикатор  загорается на короткое время. Если он не мигает, не гаснет или мигает во время движения, это указывает на неисправность системы подушек безопасности. Обратитесь за помощью на станцию технического обслуживания. Надувные подушки безопасности и преднатяжители ремней безопасности могут не сработать при аварии.

На срабатывание преднатяжителей ремней безопасности или надувных подушек безопасности указывает горящий индикатор .

**⚠ Предупреждение**

Немедленно обратитесь на станцию техобслуживания для устранения неисправности.

Преднатяжители ремней безопасности, система надувных подушек безопасности ⇨ 47, ⇨ 52.

**Система зарядки**

Загорается красным светом .

Загорается при включении зажигания и выключается вскоре после запуска двигателя. Если индикатор не загорается, обратитесь за помощью на станцию техобслуживания.

**Включение при работающем двигателе**

Остановите автомобиль и заглушите двигатель. Аккумуляторная батарея не заряжается. Может быть нарушено охлаждение двига-

теля. Работа усилителя рулевого управления может быть неэффективной.

Немедленно прекратите движение. Извлеките ключ из замка зажигания и проверьте износ и натяжение ремня привода, прежде чем обратиться за помощью на станцию техобслуживания.

**Сигнализатор неисправности**

 горит или мигает желтым светом.

Загорается при включении зажигания и выключается вскоре после запуска двигателя. Если индикатор не загорается, обратитесь за помощью на станцию техобслуживания.

Может включаться на короткое время во время движения. Такое поведение индикатора является нормальным и не свидетельствует о наличии неисправности.

**Включение при работающем двигателе**

Неисправность системы снижения токсичности отработавших газов. Возможно превышены допустимые пределы параметров отработавших газов. Это может сопровождаться повышением расхода топлива и ухудшением ходовых качеств автомобиля. Немедленно обратитесь за помощью на станцию техобслуживания.

Индикатор  также загорается при возникновении неисправности дизельного сажевого фильтра ⇨ 148 или автоматической коробки передач ⇨ 153. Срочно обратитесь за помощью на станцию техобслуживания.

Убедитесь, что пробка топливного бака плотно закручена ⇨ 169.

### Мигание при работающем двигателе

Неисправность, которая может привести к повреждению каталитического нейтрализатора ⇨ 149. Уменьшите давление на педаль акселератора, пока мигание не прекратится. Немедленно обратитесь за помощью на станцию техобслуживания.

### Скоро потребуется выполнить очередное техническое обслуживание автомобиля

 горит желтым светом.

Если этот индикатор горит при работающем двигателе, это свидетельствует о наличии неисправности электронной системы управления двигателем или КПП. Электроника переключается в аварийный режим работы. Это может сопрово-

ждаться повышением расхода топлива и ухудшением ходовых качеств автомобиля.

В некоторых случаях устранить неисправность можно выключив и снова включив двигатель. Если индикатор  загорается снова после перезапуска двигателя, может потребоваться провести техническое обслуживание автомобиля. Устраните причину неисправности на станции техобслуживания.

### Тормозная система

Загорается красным светом .

Загорается при включении зажигания и выключается вскоре после запуска двигателя. Если индикатор не загорается, прекратите движение и обратитесь за помощью на станцию техобслуживания.

Если индикатор продолжает гореть, когда двигатель работает, это указывает на наличие неисправности тормозной системы или разгерметизации ее привода. Эксплуатировать автомобиль в

этом случае запрещается. Вызовите эвакуатор и отбуксируйте автомобиль на станцию техобслуживания для проведения диагностики и ремонта.

#### Предупреждение

Остановитесь. Не продолжайте движение. Проконсультируйтесь на станции техобслуживания.

Горит при работающем двигателе, если уровень жидкости в тормозной системе слишком низкий ⇨ 183.

Тормозная система ⇨ 158.

### Электрический стояночный тормоз

 загорается или мигает красным светом.

При запуске двигателя индикатор  загорается на короткое время. Если индикатор не загорается, обратитесь за помощью на станцию техобслуживания.

### Непрерывное горение

Электрический стояночный тормоз включен ⇨ 159.

### Мигание

Электрический стояночный тормоз включен или выключен не полностью.

Включите зажигание, выжмите педаль тормоза и попробуйте выполнить сброс системы, для чего следует сначала отключить, а затем включить электромеханический стояночный тормоз.

Если  продолжит мигать, не возобновляйте движение и обратитесь за помощью на станцию техобслуживания.

## Неисправность электрического стояночного тормоза

 горит желтым светом.

При запуске двигателя индикатор  загорается на короткое время.

Если индикатор не загорается, обратитесь за помощью на станцию техобслуживания.

### Непрерывное горение

Электрический стояночный тормоз работает менее эффективно ⇨ 159.

#### Предупреждение



Немедленно обратитесь на станцию техобслуживания для устранения неисправности.

## Антиблокировочная тормозная система (ABS)

 горит желтым светом.

Система готова к работе, когда индикатор гаснет.

Если индикатор не загорается при включении зажигания, не гаснет или загорается во время движения, это свидетельствует о неисправности системы ABS. Тормозная система сохраняет работоспособность, однако система ABS отключится.

Если индикатор  загорается во время движения автомобиля одновременно с контрольной лампой тормозной системы , это указывает на наличие серьезной неисправности тормозной системы. Немедленно обратитесь на станцию техобслуживания для проверки системы.

Антиблокировочная тормозная система ⇨ 158.

## Переключиться на повышенную передачу

 горит зеленым светом.

Для экономии топлива рекомендуется переключиться на более высокую передачу.

## Система автоматически подключаемого полного привода

 горит или мигает желтым светом.

Загорается на короткое время при включении зажигания. Если индикатор не загорается, обратитесь за помощью на станцию техобслуживания.

## Мигание в течение короткого времени при работающем двигателе

Система временно отключена.

## Постоянное мигание при работающем двигателе

Неисправность системы. Немедленно обратитесь за помощью на станцию техобслуживания.

Система автоматически подключаемого полного привода  155.

## Система контроля движения под уклон

 горит желтым и/или зеленым светом.

При включении зажигания желтый и зеленый индикаторы включаются на короткое время.

### Зеленый

Загорается, когда система готова к работе.

Мигает во время движения автомобиля, если система включена нажатием клавиши .

### Желтый

Мигает, указывая что в данных условиях система не может быть использована.

Горит, указывая на наличие неисправности системы.

Если индикатор мигает или горит во время движения автомобиля, необходимо охладить фрикционные накладки: следует как можно дольше ехать без торможения.

Система контроля движения под уклон  163.

## Усилитель рулевого управления

 горит желтым светом.

При запуске двигателя индикатор  загорается на короткое время. Если он не включается, не гаснет или горит во время движения, это указывает на неисправность системы. Обратитесь за помощью на станцию техобслуживания.

Усилитель рулевого управления  141.

## Ультразвуковая система облегчения парковки

 горит желтым светом.

Неисправность в системе или

Неисправность в результате попадания на датчики грязи, льда или снега

или

Помехи от внешних источников ультразвука. Как только источник помех будет устранен, система работает нормально.

Устраните причину неисправности системы на станции техобслуживания.

Ультразвуковая система помощи при парковке ⇨ 166.

## Электронная система динамической стабилизации

⚡ горит или мигает желтым светом.

При запуске двигателя индикатор ⚡ загорается на короткое время. Если индикатор не загорается, обратитесь за помощью на станцию техобслуживания.

## Непрерывное горение

Неисправность системы. Можно продолжить поездку. Однако в зависимости от состояния дорожного полотна может снизиться устойчивость.

Устраните причину неисправности на станции техобслуживания.

## Мигание

Система активно вмешивается в процесс управления. Мощность двигателя может упасть, и автомобиль может притормаживаться автоматически.

Электронная система динамической стабилизации ⇨ 161.

## Электронная система динамической стабилизации отключена

⚡ горит желтым светом.

При запуске двигателя индикатор ⚡ загорается на короткое время. Если индикатор не загорается, обратитесь за помощью на станцию техобслуживания.

Загорается при ручном отключении электронной системы динамической стабилизации (ESC) нажатием клавиши  на центральной консоли.

Электронная система динамической стабилизации ⇨ 161.

## Температура охлаждающей жидкости двигателя

Загорается красным светом .

При запуске двигателя индикатор  загорается на короткое время. Если индикатор не загорается, обратитесь за помощью на станцию техобслуживания.

## Включение при работающем двигателе

Остановите автомобиль и заглушите двигатель.

### Внимание

Слишком высокая температура охлаждающей жидкости.

Проверить уровень охлаждающей жидкости ⇨ 180.



Если уровень охлаждающей жидкости достаточный, обратитесь за помощью на станцию техобслуживания.

## Предварительный подогрев

 горит желтым светом.

Включен предпусковой подогрев. Включается только при пониженной температуре наружного воздуха.

Если индикатор горит во время движения автомобиля или двигатель на заводится, обратитесь за помощью на станцию техобслуживания.

Запуск двигателя  142.

## Сажевый фильтр дизельного двигателя

Горит или мигает желтым светом .

Требуется чистка сажевого фильтра дизельного двигателя.



Продолжайте движение, пока индикатор  не погаснет.

## Включение во время движения

В случае засорения сажевого фильтра загорается сигнализатор  и включается зуммер. Незамедлительно следует начать процесс очистки.

## Мигание во время движения

Если достигнут максимальный уровень засорения фильтра, сигнализатор  начинает мигать. Во избежание повреждения двигателя следует незамедлительно начать процесс очистки. Сигнал зуммера будет подаваться через каждые 3 минуты, пока процесс регенерации не будет завершен.

Сажевый фильтр дизельного двигателя  148, система автоматической остановки и пуска двигателя  144.

## Давление моторного масла

Загорается красным светом .

Загорается при включении зажигания и выключается вскоре после запуска двигателя. Если индикатор не загорается, обратитесь за помощью на станцию техобслуживания.

## Включение при работающем двигателе

### Внимание

Может быть нарушена смазка двигателя. Это может привести к повреждению двигателя и/или блокировке ведущих колес.

1. Выжмите сцепление.
2. Включите нейтральную передачу, переведите рычаг переключения передач в положение **N**.

3. Как можно быстрее выведите автомобиль из потока, не мешая другим автомобилям.
4. Выключите зажигание.

### Предупреждение

При выключенном двигателе для торможения и поворота рулевого колеса требуются значительно большие усилия. В режиме Autostop тормозной усилитель продолжает работать.

Не вынимайте ключ, пока автомобиль не остановится, поскольку при этом рулевое колесо может неожиданно заблокироваться.

Перед тем, как обращаться на станцию техобслуживания ⇨ 179, следует проверить уровень моторного масла.

### Низкий уровень моторного масла

 горит желтым светом.

При запуске двигателя индикатор  загорается на короткое время. Если индикатор не загорается, обратитесь за помощью на станцию техобслуживания.

### Включение во время движения

Низкий уровень масла: долейте масло до необходимого уровня ⇨ 179.

### Замена моторного масла

 горит желтым светом.

При запуске двигателя индикатор  загорается на короткое время. Если индикатор не загорается, обратитесь за помощью на станцию техобслуживания.

Система контроля ресурса масла позволяет определить, когда следует заменить масло. Включение индикатора  свидетельствует о том, что масло выработало свой ресурс и нуждается в замене.

Периодичность включения индикатора необходимости замены масла может значительно изменяться в зависимости от условий эксплуатации.

Замените масло не позднее чем через 1000 км. Мощность двигателя может упасть.

После замены моторного масла ⇨ 179 необходимо сбросить показания индикатора ресурса масла. Обратитесь за помощью на станцию техобслуживания.

### Режим пониженного расхода топлива

ECO горит зеленым светом.

Горит при включенном режиме пониженного расхода топлива ⇨ 152.

### Низкий уровень топлива

 горит желтым светом.

При запуске двигателя индикатор  загорается на короткое время. Если индикатор не загорается, обратитесь за помощью на станцию техобслуживания.

Загорается во время движения, если уровень топлива в баке опускается ниже допустимого предела. Немедленно заправьте автомобиль ⇨ 169.

Категорически запрещается движение до полного опустошения бака. Неправильная подача топлива может вызвать перегрев каталитического нейтрализатора ⇨ 149.

На автомобилях с дизельным двигателем: если топливо в баке израсходовано полностью, необходимо удалить воздух из топливной системы ⇨ 187.

Заправочный объем топливного бака ⇨ 241.

Каталитический нейтрализатор ⇨ 149.

## Слив воды из топливного фильтра

 горит желтым светом.

Загорается, если уровень воды в фильтре дизельного топлива превышает допустимый предел.

Воду из фильтра дизельного топлива необходимо сливать ⇨ 186. Срочно обратитесь за помощью на станцию техобслуживания.

## Иммобилайзер

Загорается красным светом .

При запуске двигателя индикатор  загорается на короткое время. Если индикатор не загорается, обратитесь за помощью на станцию техобслуживания.

Включение этого индикатора указывает на наличие неисправности иммобилайзера. Пуск двигателя невозможен.

Электронная блокировка пуска двигателя ⇨ 31.

## Пониженная мощность двигателя

 горит желтым светом.

Если светится вместе с индикатором , значит, автомобиль нуждается в техническом обслуживании. Без промедления выведите автомобиль из транспортного потока, не создавая помех движению, после чего заглушите двигатель и перезапустите его через 10 секунд.

Мощность двигателя ограничивается. Проконсультируйтесь на станции техобслуживания.

## Нажмите педаль тормоза

 горит желтым светом.

Чтобы освободить электрический стояночный тормоз, необходимо нажать на педаль тормоза ⇨ 159.

Необходимо выжать педаль сцепления, чтобы запустить двигатель.

Система автоматической остановки и пуска двигателя ⇨ 144.

## Дальний свет

☰ горит синим светом.

Горит при включенном дальнем свете и при мигании фарами ⇨ 123.

## Система автоматической коррекции света фар

☰ горит желтым светом

Включение во время движения указывает на неисправность, требующую немедленного вмешательства. Срочно обратитесь за помощью на станцию техобслуживания.

Автоматическая регулировка угла наклона фар ⇨ 124.

## Противотуманные фары

☰ горит зеленым светом.

Горит при включенных передних противотуманных фарах ⇨ 126.

## Задний противотуманный фонарь

☰ горит желтым светом.

Горит при включенном заднем противотуманном фонаре ⇨ 126.

## Крузиз-контроль

☰ горит желтым или зеленым светом.

## Горит желтым светом

Система готова к работе.

## Горит зеленым светом

Определенная скорость движения записывается в память.

Крузиз-контроль ⇨ 164.

## Предупреждение о превышении скорости

☰ горит желтым светом.

На автомобилях, оборудованных индикатором предупреждения о превышении допустимой скорости,

при достижении скорости 120 км/ч начинает мигать индикатор ☰ и звучит сигнал зуммера, предупреждая водителя о необходимости снизить скорость.

## Контрольная лампа прицепа

☰ горит зеленым светом.

Горит, если жгут проводов прицепа подключен к электрической системе автомобиля ⇨ 171.

## Крышка капота открыта

Загорается красным светом ☰.

Горит при открывании крышки капота.

Система автоматической остановки и пуска двигателя ⇨ 144.

## Открыта дверь

Загорается красным светом ☰.

Загорается, если дверь открыта или не захлопнута до конца.

## Открыта дверь багажного отделения

Загорается красным светом .

Светится, если задняя откидная дверь открыта или ненадежно зафиксирована ⇨ 27.

## Противоугонная сигнализация

 горит желтым светом.

Загорается, когда датчик сигнализации в салоне автомобиля и датчик наклона автомобиля отключены с помощью клавиши  на обивке крыши.

Противоугонная сигнализация ⇨ 29.

## Информационные дисплеи

### Бортовой информационный дисплей

Информационный дисплей расположен в приборной панели над информационно-развлекательной системой.

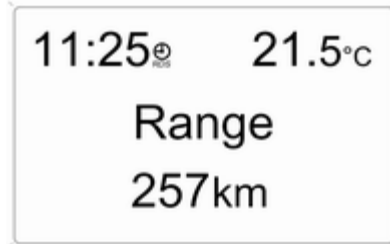

20005

На информационном дисплее отображается:

- время ⇨ 89
- температуру наружного воздуха ⇨ 89
- дату ⇨ 89
- Информационно-развлекательная система: см. инструкцию по эксплуатации информационно-развлекательной системы

Информационный дисплей расположен в приборной панели над информационно-развлекательной системой.

Отображение буквы F на дисплее указывает на наличие неисправности. Устраните причину неисправности на станции техобслуживания.

Бортовой компьютер, Board-Info-Display ⇨ 117.

### Выбор функций

Изменить режим работы и настройки информационно-развлекательной системы можно с помощью информационного дисплея.

Выбор функций и исполнение соответствующих им команд осуществляется через меню дисплея с помощью кнопок со стрелками на панели информационно-развлекательной системы или левого маховичка на рулевом колесе.

При появлении на информационном дисплее сообщения бортовой системы диагностики все остальные функции дисплея будут заблокированы. Подтвердите сообщение, нажав кнопку **OK** или левый маховичок на рулевом колесе. Если на дисплее отображается несколько предупредительных сообщений, подтверждайте их по очереди.

Бортовая система диагностики

↪ 116.

### Выберите нужный пункт с помощью кнопок информационно-развлекательной системы

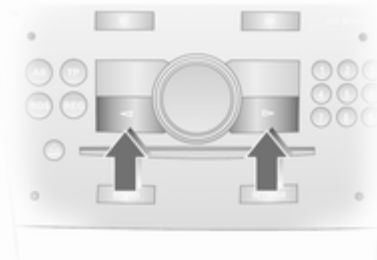

В меню **Settings (настройки)** для выбора необходимой функции используйте кнопку **OK**. Для изменения настроек используйте кнопки со стрелками.

В меню **BC (бортовой компьютер)** для выбора необходимой функции используйте кнопку **OK**. Запуск и остановка секундомера или повторный запуск измерения и расчета осуществляются кнопкой **OK**.

### Для выбора используется левый маховичок на рулевом колесе



Поворачивайте маховичок для выбора нужной функции.

Нажмите на маховичок, чтобы открыть меню **BC (бортовой компьютер)**, выбрать выделенный пункт меню или подтвердить команду. Воспользуйтесь пунктом меню **BC (бортовой компьютер)**, для запуска и остановки секундомера или повторного запуска измерения и расчета.

## Системные настройки

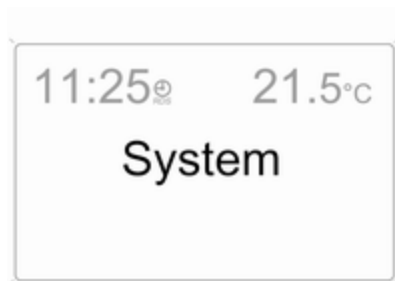

20006

Нажмите кнопку **Settings** информационно-развлекательной системы. Откроется пункт меню **Audio**.

Левой клавишей со стрелкой вызовите меню **System (система)** и подтвердите клавишей **OK**.

Первый пункт в окне меню **System (система)** будет выделен. Некоторые сообщения отображаются в сокращенном виде.

Функции отображаются в следующем порядке:

- Синхронизация времени
- Время, установка часов
- Время, установка минут
- Дата, установка дня
- Дата, установка месяца
- Дата, установка года
- Логика зажигания
- Выбор языка
- Выбор единиц измерения

### Автоматическая синхронизация времени

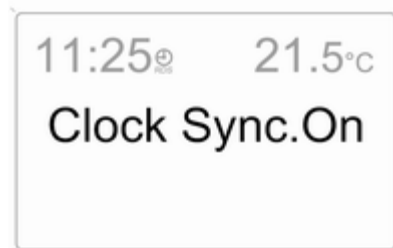

20007

Сигнал RDS (Radio Data System) большинства радиостанций в УКВ-диапазоне позволяет автоматически установить время, что указывается значком  на дисплее.

Некоторые передатчики правильный сигнал времени не посылают. В таких случаях рекомендуется выключить автоматическую синхронизацию времени и настроить время вручную.

Автоматическая синхронизация времени отключается (**Clock Sync.Off (синхронизация часов выкл.)**) и включается (**Clock Sync.On (синхронизация часов вкл.)**) с помощью клавиш со стрелками.

### Установка времени и даты

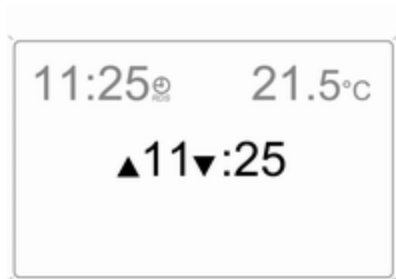

20008

Чтобы установить дату и время вручную, выберите пункт настройки времени и даты и внесите необходимые изменения.

Настраиваемая величина отмечена стрелками. Для настройки используйте клавиши со стрелками. Установка после выхода из меню записывается в памяти.

### Логика зажигания

См. инструкцию информационно-развлекательной системы.

### Выбор языка

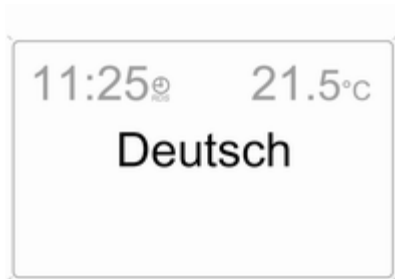

20009

Для некоторых режимов можно выбрать язык дисплея.

Язык выбирается с помощью клавиш со стрелками.

### Выбор единиц измерения

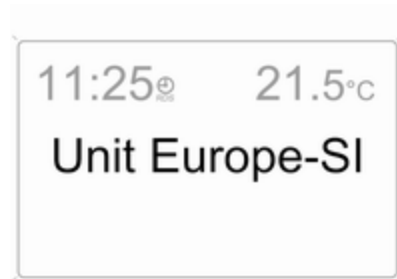

20010

Удобные единицы измерения выбираются с помощью клавиш со стрелками.

### Графический информационный дисплей, цветной информационный дисплей

В зависимости от комплектации на автомобиле может быть установлен Graphic-Info-Display или



Colour-Info-Display. Информационный дисплей расположен в приборной панели над информационно-развлекательной системой.



20025

На информационном дисплее отображается:

- время ⇨ 89
- температуру наружного воздуха ⇨ 89
- дату ⇨ 89

- данные информационно-развлекательной и навигационной систем, см. руководство на информационно-развлекательную систему

- системные установки

Информационный дисплей расположен в приборной панели над информационно-развлекательной системой. Graphic-Info-Display является монохромным. Colour-Info-Display отображает информацию в цвете.

Тип информации и способ отображения зависят от оборудования автомобиля и установок бортового компьютера и информационно-развлекательной системы. Некоторые индикации появляются на дисплее в сокращенном виде.

Отображение буквы F на дисплее указывает на наличие неисправности. Устраните причину неисправности на станции техобслуживания.

Бортовой компьютер, Graphic-Info-Display, Colour-Info-Display ⇨ 119.

## Выбор функций

Изменить режим работы и установки информационно-развлекательной системы можно с помощью информационного дисплея.

Выбор функций и исполнение соответствующих им команд осуществляется через меню дисплея с помощью кнопок со стрелками и многофункциональной ручки информационно-развлекательной системы или левого управляющего колесика на рулевом колесе.

При появлении на информационном дисплее сообщения бортовой системы диагностики все остальные функции дисплея будут заблокированы. Подтвердите сообщение, нажав кнопку со стрелкой, многофункциональную ручку или левый маховичок на рулевом колесе. Если на дисплее отображается несколько предупредительных сообщений, подтверждайте их по очереди.

Бортовая система диагностики ⇨ 116.

### Выберите нужный пункт с помощью кнопок информационно-развлекательной системы

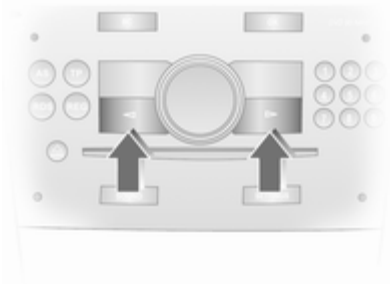

Выберите нужный пункт с помощью кнопок со стрелками информационно-развлекательной системы. Отображается меню выбранной функции.

### Выбор с помощью многофункциональной ручки

Многофункциональная ручка является центральным средством управления для меню:

#### Повернуть

- Чтобы отметить опцию меню
- Чтобы задать числовое значение или отобразить опцию меню

#### Нажать

- Чтобы выбрать или включить отмеченную опцию
- Чтобы подтвердить заданное значение
- Чтобы включить/выключить функцию системы

Чтобы выйти из меню, следует повернуть многофункциональную кнопку влево или вправо на пункт **Return (назад)** или **Main (главн.)** и выбрать его.

### Для выбора используется левый маховичок на рулевом колесе



Поворачивайте маховичок для вызова нужной функции.

Нажмите на маховичок для выбора выделенного пункта меню или подтверждения команды. Нажмите для запуска и остановки секундомера или повторного запуска измерения и расчета.

Бортовой компьютер ⇨ 119.

## Разделы режимов работы



Для каждого функционального раздела предусмотрена главная страница (Main), которая выбирается в верхней части дисплея:

- аудиосистема,
- навигационная система,
- телефон,
- бортовой компьютер.

Более подробная информация приведена в руководстве по информационно-развлекательной системе.

## Системные настройки



20013

Настройка параметров выполняется в меню **Settings (настройки)**. Нажимайте клавишу **Main** (не во всех вариантах исполнения) на панели информационно-развлекательной системы, чтобы вызвать главное меню. Нажмите клавишу **Settings**. В информационно-развлекательной системе CD 30 меню не должно быть выбрано. Отображается меню **Settings (настройки)**.

Функции отображаются в следующем порядке:

- **Time, Date** (время, дата)
- **Language** (язык)
- **Units** (единицы)
- **Contrast** (контраст)
- **Day / Night** (день/ночь)
- **Логика зажигания**

### Установка времени и даты

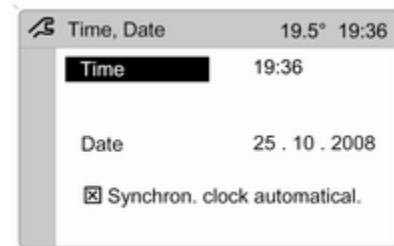

20014

В информационно-развлекательной системе с модулем навигации дата и время устанавливаются автоматически по сигналу GPS со

спутника. Если отображаемое время не соответствует местному времени, показания часов можно отрегулировать вручную или автоматически по сигналу времени RDS.

Некоторые станции RDS не передают точный сигнал времени. В таких случаях рекомендуется выключить автоматическую синхронизацию времени и настроить время вручную.

Чтобы установить дату и время вручную, выберите пункт **Time, Date (время, дата)** в меню **Settings (настройки)**. На экране появится меню. Выберите необходимые пункты меню и укажите значения.

Для корректировки времени с помощью системы RDS выбрать пункт меню **Synchron. clock automatical. (автом. синхр. часов)** из меню **Time, Date (время, дата)**. Напротив пункта **Synchron. clock automatical. (автом. синхр. часов)** появится отметка.

### Выбор языка



20015

Для некоторых режимов можно выбрать язык дисплея. Из меню **Settings (настройки)** выберите пункт **Language (язык)**. Будет отображен список доступных языков.



20016

Выбрать нужный язык. Выбор указывается ► перед пунктом меню.

В системах с голосовым информатором после изменения языка задается вопрос, нужно ли также изменить язык голосового информатора см. руководство по эксплуатации информационно-развлекательной системы.

## Выбор единиц измерения



20017

Из меню **Settings (настройки)** выберите пункт **Units (единицы)**. Отображается список доступных систем единиц измерения. Выберите удобную для вас систему единиц измерения.

Выбор указывается ● перед пунктом меню.

## Регулировка контрастности (Graphic-Info-Display)

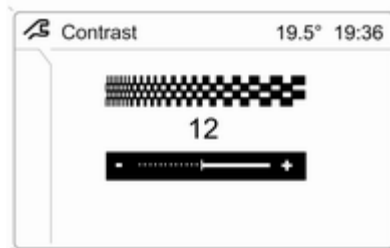

20018

Из меню **Settings (настройки)** выберите пункт **Contrast (контраст)**. На экране появится меню. Подтвердите требуемую настройку.

### Настройка режима отображения

Подсветка дисплея может регулироваться в соответствии с условиями внешнего освещения.

Из меню **Settings (настройки)** выберите пункт **Day / Night (день/ночь)**. Будут отображены возможные значения.

**Automatic (автоматическ.):** автоматическая настройка в зависимости от условий освещенности в автомобиле.

**Always day design (всегда дневная гамма)** черный или цветной текст на светлом фоне.

**Always night design (всегда ночная гамма)** белый или цветной текст на темном фоне.

Выбор указывается ● перед пунктом меню.

### Логика зажигания

См. инструкцию информационно-развлекательной системы.

## Информационные сообщения

### Предупреждающие звуковые сигналы

#### При запуске двигателя или во время движения

Одновременно может быть выдан только один предупреждающий звуковой сигнал.

Предупреждающий сигнал непристегнутого ремня имеет более высокий приоритет, чем любой другой сигнал.

- Если не пристегнут ремень безопасности.
- При использовании указателей поворота и сигналов смены полосы движения.
- Если автомобиль движется с включенным электромеханическим стояночным тормозом ↪ 159.

- При выключении электромеханического стояночного тормоза без одновременного выжимания педали тормоза ↪ 105.
- При возникновении неисправности тормозной системы ↪ 99.
- Если система помощи при парковке обнаруживает препятствие ↪ 166.
- Во время автоматической регенерации сажевого фильтра ↪ 148.
- На автомобилях, оборудованных системой предупреждения о забросе оборотов двигателя: при превышении скорости движения автомобиля 120 км/ч ↪ 106.

#### Если автомобиль запаркован и/или открыта дверь водителя

- При вставленном ключе в замок зажигания.
- При включенных наружных осветительных приборах.

## Давление в шинах

### Система контроля



20021

На автомобилях, оборудованных системой контроля давления воздуха в шинах, при падении давления в шинах на информационном дисплее отображается соответствующее предупреждение.

Снизьте скорость, при первой возможности проверьте давление в шине.

Система контроля давления воздуха в шинах ↪ 206.

Проверьте давление в шинах  
 ↗ 206, ↗ 242.



20022

При значительном падении давления в шине появляется соответствующее сообщение с указанием колеса, в котором зарегистрировано падение давления.

Как можно быстрее выведите автомобиль из транспортного потока, не создавая препятствий другим водителям. Остановитесь и проверьте шины. Поставьте запасное колесо ↗ 213, ↗ 216.

Система контроля давления воздуха в шинах ↗ 206.

## Бортовой компьютер

### Бортовой компьютер с бортовым информационным дисплеем

Бортовой компьютер является источником информации о движении, которая непрерывно регистрируется и вычисляется. Для вывода данных бортового компьютера нажмите кнопку **BC** на панели информационно-развлекательной системы или левый маховичок на рулевом колесе.

Некоторые сообщения отображаются в сокращенном виде. После выбора функции на бортовом компьютере отображается выбранная функция.

Функции отображаются в следующем порядке:

- Текущий расход
- Средний расход топлива
- Абсолютный расход топлива

- Средняя скорость
- Пробег
- Запас хода
- Таймер

Бортовой информационный дисплей ↗ 107.

### Текущий расход

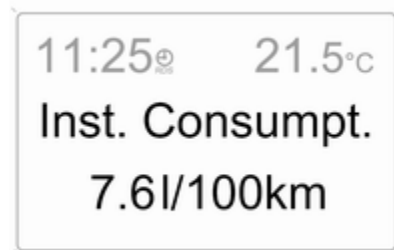

20023

Указание текущего расхода.

Индикация меняется в зависимости от скорости:

Индикация = ниже 13 км/ч  
в литрах/час  
Индикация = выше  
в л/100 км 13 км/ч

### Средний расход топлива

Вывод среднего расхода. Результат можно сбросить в любой момент.

### Абсолютный расход топлива

Отображается количество израсходованного топлива. Результат можно сбросить в любой момент.

### Средняя скорость

Выводится средняя скорость движения. Результат можно сбросить в любой момент.

Время остановок с выключенным зажиганием не учитывается.

### Пробег

Выводится пройденный путь. Результат можно сбросить в любой момент.

### Запас хода

Запас хода рассчитывается на основе текущего остатка топлива в баке и мгновенного расхода. На дисплей выводится усредненное значение.

Спустя некоторое время после заправки величина запаса хода автоматически обновляется.

Если запаса топлива в баке остается меньше чем на 50 км, на дисплее загорается сообщение **Range (запас хода)**.

Если запаса топлива в баке остается меньше чем на 30 км, на дисплее загорается сообщение **Refuel! (Заправьтесь!)**.

Подтвердите пункт меню ⇨ 107.

### Обнуление данных бортового компьютера

Выберите необходимый пункт отображаемых бортовым компьютером данных и сбросьте показания, нажав на левый маховичок на рулевом колесе или кнопку **OK** на панели информационно-развлекательной системы.

### Таймер

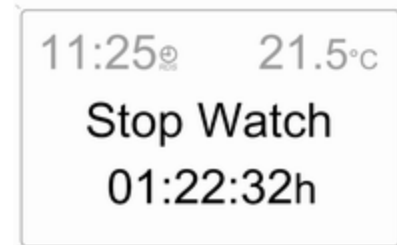

20024

Управление при помощи кнопок со стрелками:

Чтобы включить или остановить секундомер, нажмите клавишу со стрелкой влево, выбрав пункт меню **Start (старт)**, и подтвердите нажатием клавиши **OK**. Чтобы сбросить показания секундомера, нажмите клавишу со стрелкой влево, выбрав пункт меню **Reset (сброс)**, и подтвердите нажатием клавиши **OK**.

Управление с помощью левого маховичка на рулевом колесе:



Чтобы включить или остановить секундомер, выберите пункт меню **Start (старт)** и подтвердите нажатием. Чтобы сбросить показания секундомера, выберите пункт меню **Reset (сброс)** и подтвердите нажатием.

### Прерывание электропитания

После прерывания электропитания или при недостаточном напряжении аккумулятора значения, записанные в память бортового компьютера, стираются.

## Бортовой компьютер с графическим или цветным информационным дисплеем

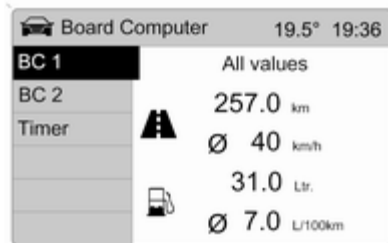

20027

Бортовые компьютеры представляют параметры движения, которые непрерывно собираются и анализируются в электронной форме. Главная страница бортового компьютера содержит информацию о запасе хода, среднем расходе топлива и мгновенном расходе топлива.

Чтобы отобразить другие данные бортового компьютера, нажмите клавишу **BC** на панели информационно-развлекательной системы и выберите меню бортового компьютера.

Показания двух бортовых компьютеров могут сбрасываться по отдельности, благодаря этому появляется возможность отображать пройденное расстояние для разных участков.

Graphic-Info-Display,  
Colour-Info-Display ↷ 110.

### Запас хода



20025

Запас хода рассчитывается на основе текущего остатка топлива в баке и мгновенного расхода. На дисплее выводится усредненное значение.

Спустя некоторое время после заправки величина запаса хода автоматически обновляется.

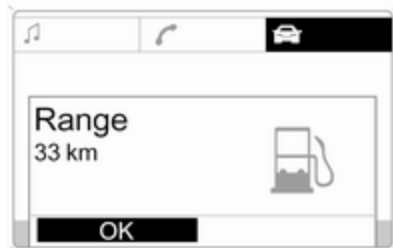

20026

Если запаса топлива в баке остается меньше чем на 50 км, на дисплее загорается сообщение **Range (запас хода)**.

Если запаса топлива в баке остается меньше чем на 30 км, на дисплее загорается сообщение **Refuell! (Заправьтесь!)**.

Подтвердите пункт меню ⇨ 110.

### Текущий расход

Указание текущего расхода.

Индикация меняется в зависимости от скорости:

Индикация	=	ниже 13 км/ч
в литрах/час		
Индикация	=	выше 13 км/ч
в л/100 км		

### Пробег

Выводится пройденный путь. Результат можно сбросить в любой момент.

### Средняя скорость

Выводится средняя скорость движения. Результат можно сбросить в любой момент.

Время остановок с выключенным зажиганием не учитывается.

### Абсолютный расход топлива

Отображается количество израсходованного топлива. Результат можно сбросить в любой момент.

### Средний расход топлива

Вывод среднего расхода. Результат можно сбросить в любой момент.

### Обнуление данных бортового компьютера

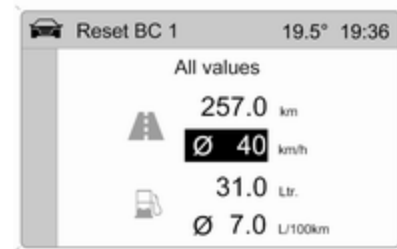

20028

Выберите в меню бортового компьютера **BC 1** или **BC 2**.

Выберите необходимый пункт отображаемых бортовым компьютером данных и сбросьте показания, нажав на левый маховичок на рулевом колесе или кнопку **OK** на панели информационно-развлекательной системы.

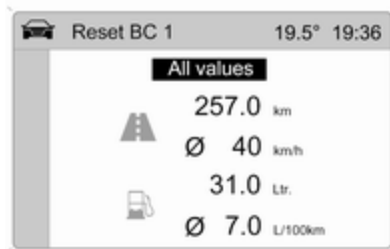

20029

Чтобы сбросить все данные бортового компьютера, выберите пункт меню **All values (все значения)**. После сброса в соответствующем поле данных бортового компьютера будет отображаться "---". Новые значения отобразятся с небольшой задержкой.

## Таймер



20030

Из меню **Board Computer (бортовой компьютер)** выберите пункт **Timer (таймер)**. Отображается меню **Timer (таймер)**.

Для пуска выберите пункт меню **Start (старт)**. Чтобы обнулить таймер, следует выбрать пункт меню **Reset (сброс)**.

Различные показания таймера можно выбрать из меню **Options (опции)**:

**Driving Time excl. Stops (время в пути без учета остановок)**: измеряется время, в течение которого автомобиль находится в движении. Время остановок не учитывается.

**Driving Time incl. Stops (время в пути с учетом остановок)**: измеряется время, в течение которого автомобиль находится в движении. Учитывается время остановок, во время которых ключ не извлекался из замка зажигания.

**Travel Time (время в пути)**: измеряется время между моментом пуска таймера вручную с помощью команды **Start (старт)** и ручной остановкой посредством команды **Reset (сброс)**.

## Прерывание электропитания

После прерывания электропитания или при недостаточном напряжении аккумулятора значения, записанные в память бортового компьютера, стираются.

## Освещение

Наружное освещение .....	122
Освещение салона .....	128
Особенности системы освещения .....	130

## Наружное освещение

### Переключатель освещения



Поверните переключатель освещения:

- AUTO** = Автоматическое управление освещением: Фары включаются и выключаются автоматически в зависимости от состояния внешней освещенности.
- O** = Выкл. (автоматическое управление освещением отключено).
- ☞☞** = Боковые фонари
- ☞D** = Фары

Индикатор ☞D ⇨ 106.

### Задние фонари

Задние фонари включаются вместе с фарами ближнего/дальнего света и габаритными фонарями.

## Автоматическое управление освещением



Если включен режим автоматического управления светотехникой и двигатель работает, ближний свет фар будет включаться автоматически в зависимости от внешних условий освещения.

Из соображений безопасности переключатель освещения всегда должен оставаться в положении **AUTO**.

Чтобы обеспечить правильную работу функции автоматического управления светотехникой, не сле-

дует закрывать датчик света, находящийся в верхней части приборной панели.

Езда за границей ⇨ 124.

### Автоматическое включение освещения при включении стеклоочистителей

Если выключатель светотехники установлен в положение **AUTO**, после того как очистители ветрового стекла совершат 8 или более взмахов, внешние осветительные приборы включатся автоматически.

## Дальний свет

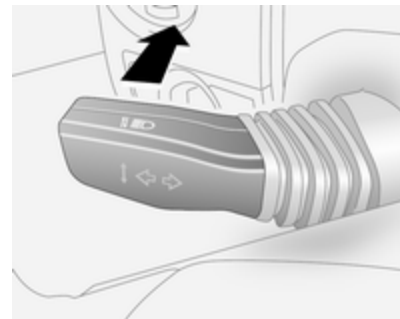

Для переключения с ближнего света на дальний нажмите рычаг от себя.

Чтобы включить ближний свет, снова потяните рычаг на себя.

Индикатор  ⇨ 106.

## Подача кратковременных сигналов дальним светом фар

Чтобы мигнуть фарами, потяните за рычаг.

## Регулировка угла наклона фар

### Ручная регулировка угла наклона фар



При включенном ближнем свете скорректируйте угол наклона светового пучка в соответствии с загрузкой автомобиля. Правильная регулировка света фар помогает снизить ослепление водителей других транспортных средств.

### Автомобили без автоматического регулирования дорожного просвета

Установите колесо регулировки  в нужное положение:

- 0 = Передние сиденья заняты
- 1 = Все сиденья заняты
- 2 = Заняты все сиденья и загружено багажное отделение
- 3 = Занято сиденье водителя, загружено багажное отделение

### Автомобили с автоматической регулировкой дорожного просвета

Установите колесо регулировки в нужное положение:

- 0 = Передние сиденья заняты
- 1 = Все сиденья заняты

- 1 = Заняты все сиденья и загружено багажное отделение
- 2 = Занято сиденье водителя, загружено багажное отделение

Автоматическая регулировка дорожного просвета  164.

### Автоматическая регулировка угла наклона фар

На автомобилях с ксеноновыми фарами угол наклона светового пучка регулируется автоматически в зависимости от загруженности автомобиля.

Если индикатор  в комбинации приборов загорается во время движения автомобиля, это указывает на наличие неисправности. Немедленно устраните в автомастерской причину неисправности.

Индикатор   106.

### Пользование светом фар при езде зарубежом

Асимметричный свет фар улучшает обзор придорожной полосы со стороны пассажира.

Однако при поездках в странах с левосторонним движением не забудьте изменить регулировку фар, чтобы исключить ослепление водителей встречного транспорта. Обратитесь за помощью на станцию техобслуживания.

### Фары, включаемые при езде в светлое время суток

Фары дневного света улучшают видимость автомобиля в дневное время.

Они включаются автоматически, когда включено зажигание.

Система автоматического управления освещением ↗ 123.

### Аварийная световая сигнализация

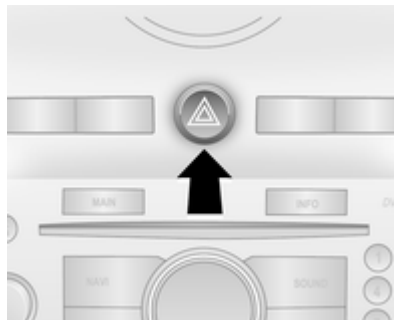

Включается с помощью кнопки . При аварии и срабатывании надувных подушек безопасности автоматически включается аварийная световая сигнализация.

### Сигналы поворота и смены полосы движения

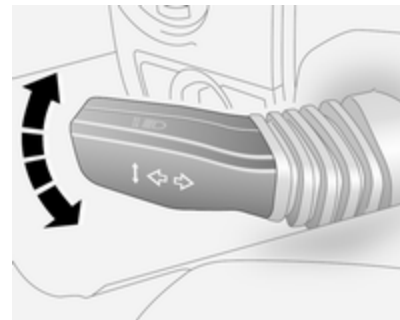

Рычаг = правый сигнал поворота  
 Рычаг = левый сигнал поворота  
 вверх  
 вниз

Если перевести рычаг через точку сопротивления, то сигнал поворота будет включен постоянно.

Когда рулевое колесо возвращается в положение прямолинейного движения, указатель поворота автоматически отключается. Это

не произойдет при незначительном изменении положения рулевого колеса, например, при изменении полосы движения.

Для трехкратного мигания, например, при смене полосы движения, нажмите рычаг до точки ощутимого сопротивления и отпустите его. Для более продолжительного мигания переместите рычаг к точке сопротивления и удерживайте его в этом положении.

Громкость акустического сигнала указателей поворота зависит от скорости автомобиля.

Для ручного отключения указателя поворота сдвиньте рычаг в исходное положение.

Индикаторы  $\leftarrow \rightarrow$  97.

## Передние противотуманные фары

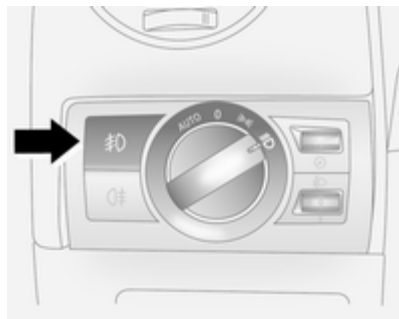

Включается с помощью кнопки  $\text{☉}$ . При включении передних противотуманных фар загорается индикатор  $\text{☉}$  в комбинации приборов.

Передние противотуманные фары можно включать только при включенном зажигании и включенных фарах ближнего/дальнего света или габаритных фонарях.

Переключатель наружного освещения находится в положении **AUTO**: при включении передних

противотуманных фар автоматически включатся ближний свет и габаритные огни.

Используйте передние противотуманные фары в соответствии с правилами, действующими на территории той страны, в которой эксплуатируется автомобиль.

## Задние противотуманные фонари

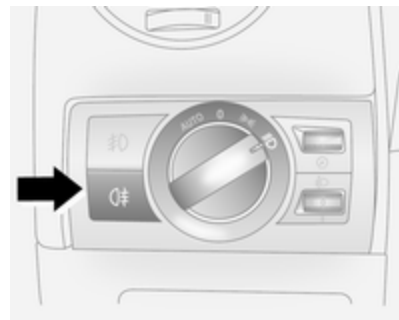

Включается с помощью кнопки  $\text{☉}$ .



При включении заднего противотуманного фонаря загорается индикатор  $\text{Q}$  в комбинации приборов.

Задний противотуманный фонарь можно включить только когда включено зажигание и выключатель освещения установлен в положение  $\text{D}$  или когда включены передние противотуманные фары и выключатель освещения установлен в положение  $\text{E}$ .

Переключатель наружного освещения находится в положении

**AUTO**: при включении заднего противотуманного фонаря автоматически включатся ближний свет и габаритные огни.

При буксировке задние противотуманные фонари автомобиля отключаются.

## Стояночные огни

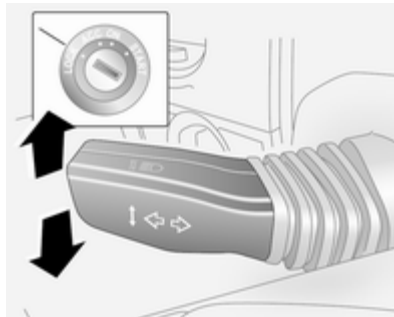

Когда автомобиль запаркован можно включить стояночные огни с одной стороны:

1. Установите выключатель освещения в положение **O** или **AUTO**.
2. Выключите зажигание.
3. Поверните рычаг указателя поворота до упора вверх (правые стояночные огни) или вниз (левые стояночные огни).

Режим подтверждается звуковым сигналом и соответствующим индикатором указателя поворота.

Для выключения включить зажигание или повернуть рычаг указателя поворота в противоположном направлении.

## Фонари заднего хода

Фонари заднего хода включаются при включенном зажигании и передаче заднего хода.

## Дополнительный стоп-сигнал

Загорается при нажатии на педаль тормоза, действует в качестве третьего стоп-сигнала, дополняя действие двух основных стоп-сигналов.

## Запотевание стекол фар

В тяжелых, влажных и холодных погодных условиях, при сильном дожде или после мойки внутренняя сторона стекол осветительных приборов может ненадолго запотевать. Запотевание быстро пройдет само по себе; для ускорения процесса включите фары.

## Освещение салона



### Управление подсветкой приборной панели



Яркость подсветки следующих элементов можно отрегулировать при включенном наружном освещении:

- Подсветка приборной панели
- Информационный дисплей
- Подсвечиваемые переключатели и органы управления.

Поверните колесо регулировки  вправо или влево, пока не установится нужная яркость.

При открывании двери водителя или нажатии кнопки  на радиобрелоке дистанционного управления подсветка панели приборов включается автоматически примерно на 30 секунд до тех пор, пока ключ в замке зажигания не будет установлен в положении АСС. Режим отображения  110.

### Освещение салона

Передний и задние плафоны при посадке и высадке включаются автоматически и затем гаснут с задержкой во времени.

#### Примечание

При аварии со срабатыванием надувной подушки безопасности лампы освещения подножек загораются автоматически.

### Передний плафон

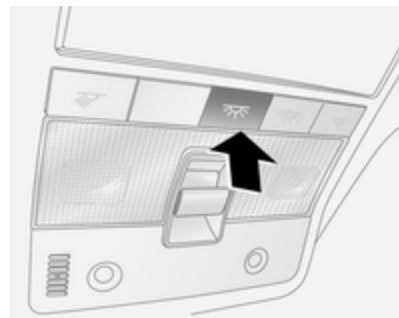

Передние и задние плафоны индивидуального освещения, а также плафоны в багажном отделении включаются при открывании боковых дверей или двери багажного отделения, обеспечивая необходимую подсветку.

Если двери оставить открытыми, подсветка будет гореть в течение 10 минут. После того как все боковые двери и дверь багажного отделения будут закрыты, подсветка плавно погаснет с задержкой в 10 секунд.

Нажатие клавиши  на обивке крыши включает передние и задние плафоны индивидуального освещения. Нажмите клавишу еще раз, чтобы выключить плафоны.

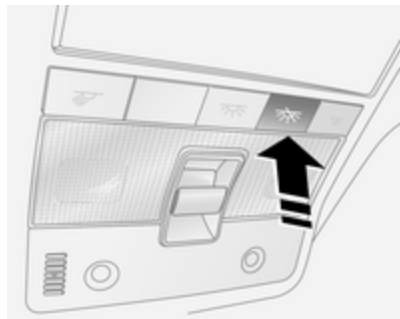

Нажатием клавиши  можно отключить плафоны и в том случае, когда они были включены автоматически для подсветки при открывании двери.

### Освещение замка зажигания

Включается автоматически при открывании двери.

Чтобы отключить подсветку, не дожидаясь ее автоматического отключения, нажмите клавишу  на обивке крыши.

### Подсветка вещевого отделения

Включается автоматически при открывании крышки вещевого отделения.

### Освещение багажного отделения





Включается автоматически при открывании боковой двери или двери багажного отделения.

### Плафоны для чтения

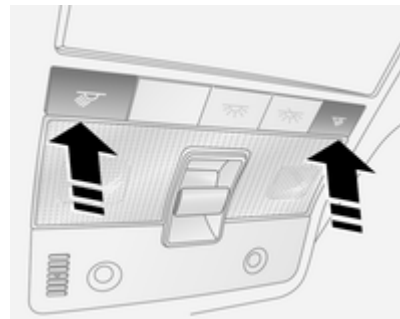
#### Передние плафоны индивидуального освещения



Включаются нажатием клавиш  и .

Старайтесь не включать передние плафоны индивидуального освещения при движении в темное время суток, так как это может снизить обзор для водителя.

### Задние плафоны индивидуального освещения



Левый и правый задние плафоны индивидуального освещения включаются и выключаются независимо друг от друга. Нажмите клавишу, чтобы включить или выключить плафон.

### Подсветка на солнцезащитном козырьке

Загорается при откидывании крышки зеркала в солнцезащитном козырьке ↪ 37.

### Особенности системы освещения

#### Включение освещения при посадке в автомобиль

#### Опознавательные огни

В зависимости от внешних условий освещения, при разблокировании замков дверей автомобиля с помощью брелока дистанционного управления аварийная сигнализация может дважды мигнуть и на 20 секунд включится наружное и внутреннее освещение. Это облегчает поиск автомобиля в темноте.

#### Включение освещения при выходе из автомобиля

Ближний свет фар и огни заднего хода включаются на 30 секунд после того, как водитель покинет автомобиль и закроет дверь.

## Включение

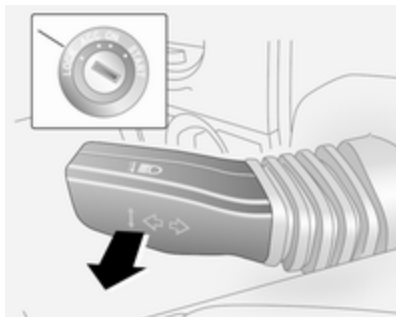

1. Выключите зажигание.
2. Выньте ключ из замка зажигания.
3. Откройте дверь водителя.
4. Потяните рычаг указателей поворота.
5. Закройте дверь водителя.

Если дверь водителя не закрыта, свет выключается через две минуты.

Подсветку при выходе из автомобиля можно отключить, если при открытой двери водителя вставить

ключ в замок зажигания или еще раз потянуть рычаг указателей поворота.

## Защита от разряда аккумуляторной батареи

Во избежание разряда аккумуляторной батареи наружное освещение автоматически отключается через 10 минут после выключения зажигания.

Защита от разрядки аккумулятора не работает, если фары были включены спустя 10 минут после выключения зажигания, ключ не удастся извлечь из замка зажигания до тех пор, пока аккумулятор не будет снова заряжен.

## Климат-контроль

Системы климат-контроля ..... 132

Вентиляционные отверстия .... 138

Техническое обслуживание .... 139

### Системы климат-контроля

#### Система обогрева и вентиляции



Органы управления следующими параметрами:

- Температура
- Распределение воздуха
- Скорость вращения вентилятора
- Удаление влаги и инея

Обогреваемое заднее стекло   
↷ 37.

Подогрев сидений  ↷ 45.





#### Температура

Красный = теплее

Синий = холоднее

Эффективный обогрев не возможен, пока двигатель не достигнет своей рабочей температуры.

#### Распределение воздуха

-  = в область головы через регулируемые вентиляционные отверстия
-  = в область головы через регулируемые вентиляционные отверстия и в ниши для ног
-  = в ниши для ног
-  = на ветровое стекло, стекла передних дверей и в ниши для ног
-  = на ветровое стекло, стекла передних дверей и верхнее пространство салона через регулируемые сопла обдува



Возможны все комбинации.

## Скорость вращения вентилятора

Регулирует воздушный поток, переключая вентилятор на соответствующую скорость.

- ☒ = выкл.
- 1 = минимальная скорость
- 4 = максимальная скорость



## Удаление влаги и инея

- Установите переключатель распределения воздуха в положение  или 
- Установите регулятор на самую высокую температуру
- Установите вентилятор на максимальные обороты
- Закройте средние сопла обдува
- Откройте боковые вентиляционные отверстия и направьте их рефлекторы на боковые стекла

Обогреваемое заднее стекло  ⇨ 37.

## Кондиционер

Помимо функций обогрева и вентиляции система кондиционирования воздуха позволяет обеспечить следующие функции:

-  = Охлаждение
-  = Рециркуляция воздуха
-  = Удаление влаги и инея

Подогрев сидений  ⇨ 45.

## Охлаждение

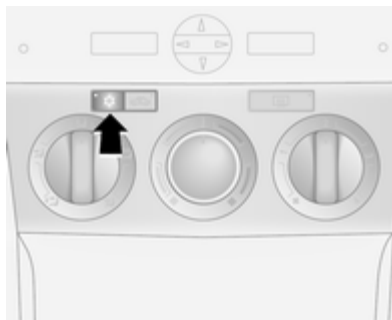

Нажмите клавишу , чтобы включить режим охлаждения. Включение подтверждается подсветкой

клавиши. Охлаждение работает только при включенном двигателе и вентиляторе климат-контроля.

Нажмите клавишу  еще раз, чтобы выключить режим охлаждения.

Система кондиционирования воздуха охлаждает воздух и удаляет из него влагу (высушивает воздух), пока температура наружного воздуха находится чуть выше температуры замерзания. Образовавшийся конденсат может капать из-под автомобиля.

Если охлаждение или осушение не требуется, для экономии топлива систему рекомендуется выключить. Работавшее охлаждение может препятствовать автоматическому выключению двигателя.

## Система рециркуляции воздуха

Нажмите кнопку , чтобы включить режим рециркуляции воздуха. Включение подтверждается подсветкой клавиши.

Нажмите клавишу  еще раз, чтобы выключить режим рециркуляции воздуха.



### Предупреждение

В режиме рециркуляции уменьшается объем поступающего в салон с улицы воздуха. Если рециркуляция включена без охлаждения, влажность воздуха повышается и возможно запотевание стекол с внутренней стороны. Качество воздуха в салоне со временем ухудшается, что может вызывать у пассажиров чувство сонливости.

Если наружный воздух теплый и очень влажный, лобовое стекло может запотевать снаружи, когда на него направляют холодный воздух. Если лобовое стекло запотевает снаружи, включите стеклоочиститель лобового стекла и выключите .



### Максимальное охлаждение

Откройте ненадолго окна и люк крыши, чтобы быстро вытянуть горячий воздух.

- Нажмите клавишу , чтобы включить систему кондиционирования.
- Нажмите кнопку , чтобы включить рециркуляцию воздуха.
- Установите переключатель распределения воздуха в положение .
- Установите регулятор температуры на самый холодный уровень.
- Установите вентилятор на максимальные обороты.
- Откройте все вентиляционные отверстия.

### Удаление влаги и инея



- Установите переключатель распределения воздуха в положение  или .
- Установите регулятор на самую высокую температуру.
- Установите вентилятор на максимальные обороты.
- Закройте средние сопла обдува.
- Откройте боковые вентиляционные отверстия и направьте их рефлекторы на боковые стекла.
- Включите обогрев заднего стекла  → 37.



Режимы кондиционирования ☀️ и рециркуляции воздуха 🔄 включаются автоматически, повышая эффективность удаления инея, если переключатель установлен в положение 🌀 или 🌀.

## Электронная система климат-контроля

Двухзонная система климат-контроля позволяет поддерживать разные температуры в зоне водителя и в зоне переднего пассажира.



Органы управления следующими параметрами:

- Температурой со стороны водителя
- Распределение воздуха
- Скорость вращения вентилятора
- Температурой со стороны переднего пассажира

**AUTO** = Автоматический режим  
 🌀 = Автоматическая рециркуляция воздуха  
 🌀 = Удаление влаги и инея

Режимы охлаждения **A/C** и рециркуляции воздуха 🔄 ⇨ 133.

### Примечание

Не накрывайте датчик температуры в салоне (расположенный возле выключателя вентилятора) и датчик солнечного света (расположенный перед отверстиями обдува лобового стекла) по избежание отказа системы.

Обогрев заднего стекла **R** ⇨ 37,  
 обогрев сидений 🌀 ⇨ 45.

## Автоматический режим AUTO

Базовая установка, обеспечивающая максимальный комфорт:



- Нажатием кнопки **AUTO** включается режим охлаждения **A/C** с автоматической регулировкой распределения воздуха и оборотов вентилятора.
- Откройте все вентиляционные отверстия.
- левой и правой поворотными ручками задайте нужную температуру в зоне водителя и переднего пассажира.

### Примечание

В автоматическом режиме все вентиляционные отверстия приводятся в действие автоматически. Поэтому вентиляционные отверстия должны быть постоянно открыты.

### Предварительная установка температуры

Наиболее комфортной является температура в 22 °С. Возможны промежуточные положения.

Нажмите кнопку **SYNC**, чтобы температура в зоне переднего пассажира автоматически совпала с температурой в зоне водителя. Включение подтверждается подсветкой клавиши.

Если в зонах водителя и переднего пассажира заданы разные значения температуры, то светодиодная подсветка кнопки **SYNC** гаснет.

### Ручные настройки



Параметры системы климат-контроля можно изменять нажатием клавиши **A/C** или переключателя скорости вентилятора или переключателя распределения воздуха. При ручном изменении любого параметра автоматический режим управления отключается.

Для возврата в автоматический режим: Нажмите кнопку **AUTO**.

Охлаждение **A/C** ⇄ 133.





### Скорость вращения вентилятора ❄

Чтобы отключить автоматический режим, смените ручную значение оборотов вентилятора или отключите его ❄.

Для возврата в автоматический режим: Включив вентилятор, нажмите кнопку **AUTO**.

### Распределение воздуха

Нажмите соответствующую кнопку для желаемой регулировки. Включение подтверждается подсветкой клавиши.

-  = в область головы через регулируемые вентиляционные отверстия
-  = в область головы через регулируемые вентиляционные отверстия и в ниши для ног
-  = в ниши для ног
-  = на ветровое стекло, стекла передних дверей и в ниши для ног
-  = на ветровое стекло, стекла передних дверей и верхнее пространство салона через регулируемые сопла обдува

Возможны все комбинации.

Для возврата в автоматический режим: Нажмите кнопку **AUTO**.

### Автоматическая рециркуляция воздуха

Автоматическая система рециркуляции воздуха имеет датчик качества воздуха, который может автоматически включать рециркуляцию в случае обнаружения в забортном воздухе вредных веществ.







Включается с помощью кнопки . Включение подтверждается подсветкой клавиши.

Система автоматической рециркуляции воздуха может работать только при включенном двигателе.

### Удаление влаги и инея



- Нажмите на кнопку . Включение подтверждается подсветкой клавиши.
- Установите необходимую скорость вращения вентилятора. Режим рециркуляции воздуха  отключится автоматически. Включится режим охлаждения **A/C**.
- Включите обогрев заднего стекла **R**.

Чтобы выключить обдув стекол, еще раз нажмите клавишу  и клавишу **AUTO**, установите необходимую скорость вентилятора и отрегулируйте распределение воздуха.



## Вентиляционные отверстия

### Регулируемые решетки вентиляционных отверстий

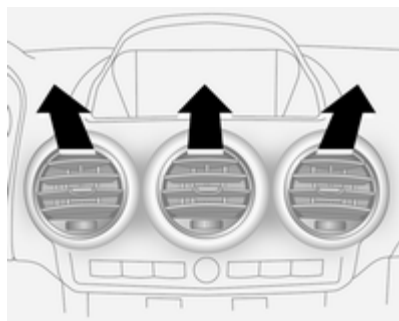
При включенном режиме охлаждения воздуха **A/C** как минимум одно вентиляционное отверстие должно быть открыто.



Чтобы открыть или закрыть вентиляционные отверстия, поверните горизонтальный регулировочный маховичок влево или вправо.

Откройте вентиляционные отверстия, если переключатель распределения воздуха установлен в положение  или .

Подача воздуха увеличивается, если включить вентилятор.

Чтобы установить необходимую температуру воздуха, выходящего из боковых вентиляционных отверстий, используйте регулятор температуры.

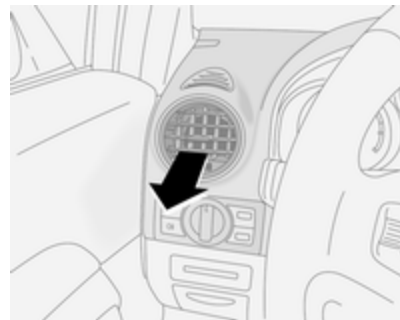

Наклоняя и поворачивая решетку, установите требуемое направление потока воздуха.

### ⚠ Предупреждение

Не прикрепляйте к шторкам дефлекторов обдува никаких посторонних предметов. Опасность повреждения и травмирования в случае аварии.

## Неподвижные вентиляционные отверстия

Дополнительные вентиляционные отверстия расположены под ветровым стеклом и дверными стеклами, а также в передних и задних нишах для ног.

Не следует перекрывать пространство под передними сиденьями, чтобы не препятствовать прохождению воздуха в ниши для ног задних пассажиров.

## Техническое обслуживание

### Воздухозаборник

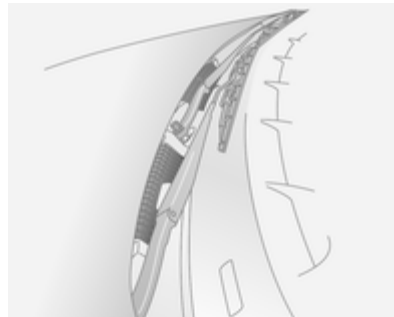

Для обеспечения притока воздуха расположенные в моторном отделении перед ветровым стеклом воздухозаборные отверстия должны быть свободны. При необходимости удалите листья, грязь или снег.

## Фильтр салона

**Фильтрация воздуха в салоне**  
Фильтр салона очищает воздух в салоне от пыли, сажи, цветочной пыльцы и спор.

### Активный угольный фильтр

Помимо фильтра салона активный угольный фильтр уменьшает неприятные запахи.

## Нормальная работа кондиционера

Для обеспечения непрерывной эффективной работы необходимо включать охлаждение на несколько минут один раз в неделю, независимо от погоды и времени года. При слишком низкой наружной температуре охлаждение воздуха невозможно.

## Обслуживание

Для оптимального охлаждения рекомендуется раз в год проверять систему климат-контроля, начиная с 3 лет эксплуатации после первоначальной регистрации автомобиля, в том числе:

- Проверка работоспособности и испытание давлением,
- работоспособность отопителя,
- проверка герметичности,
- проверка приводных ремней,
- очистка конденсатора и дренажных отверстий испарителя,
- проверка мощности.

## Вождение и управление автомобилем

Советы водителю .....	141
Запуск и эксплуатация .....	142
Отработавшие газы .....	147
Автоматическая коробка передач .....	150
Механическая коробка передач .....	154
Системы управления автомобилем .....	155
Тормозная система .....	158
Системы контроля движения ..	161
Системы помощи водителю ....	164
Топливо .....	168
Тягово-сцепное устройство .....	171

## Советы водителю

### Управление автомобилем

#### **Запрещается езда накатом с выключенным двигателем (допускается только в режиме Autostop)**

Многие системы при этих условиях не работают (например, усилители тормозной системы и рулевого управления). Выбирая такой стиль езды, вы подвергаете опасности себя и окружающих. В режиме Autostop работают все системы, однако коэффициент усиления усилителя рулевого управления будет снижен, а скорость движения автомобиля уменьшена.

Система автоматической остановки и пуска двигателя ⇨ 144.

#### **Педали**

Чтобы обеспечить полный ход педалей, не размещайте под ними коврики.

### Сервоусилитель рулевого управления

Никогда не оставляйте рулевое колесо полностью заблокированным во время стоянки автомобиля, так как это может повредить насос сервоусилителя рулевого управления.

Индикатор ☹! ⇨ 101.

## Запуск и эксплуатация

### Обкатка нового автомобиля

В первых поездках не прибегайте к экстренному торможению без крайней необходимости.

При первой поездке возможно появление дыма, вызванного оставшимися в выпускной системе воском и смазкой. После первой поездки, чтобы не вдыхать дым, на некоторое время оставьте автомобиль на открытом воздухе.

Во время периода обкатки расход топлива и моторного масла может увеличиваться, а интервал очистки сажевого фильтра дизельного двигателя может значительно укорачиваться. Включение режима Autostop может блокироваться для обеспечения возможности зарядки аккумуляторной батареи.

Фильтр твердых частиц дизельного двигателя ⇨ 148.

### Положения замка зажигания



- LOCK** = Зажигание выключено  
**ACC** = Рулевое колесо разблокировано, зажигание выключено  
**ON** = Зажигание включено, для дизельного двигателя: предварительный нагрев  
**START** = Пуск

### Запуск двигателя



На автомобилях с механической коробкой передач: выжмите педаль сцепления и тормоза.

На автомобилях с автоматической коробкой передач: выжмите педаль тормоза и переведите рычаг переключения передач в положение **P** или **N**.

Не нажимайте на педаль акселератора.



На автомобилях с дизельным двигателем: для предварительного прогрева установите ключ в положение **ON** и дождитесь, когда погаснет индикатор  ↪ 103.

На короткий промежуток времени поверните ключ в положение **START**, а затем отпустите. Ключ автоматически вернется в положение **ON**.

Перед повторным пуском или для заглушки двигателя верните ключ в положение **LOCK**.

Попытка запустить двигатель не должна превышать 15 секунд. Если двигатель не запустился, выждите 10 секунд перед повторным запуском.

Увеличенные обороты двигателя автоматически вернуться в нормальное состояние по достижению рабочей температуры двигателя. До достижения рабочей температуры двигателя рекомендуется ездить на небольшой скорости, особенно в холодную погоду.

В режиме Autostop для включения двигателя необходимо выжать педаль сцепления.

Система автоматической остановки и пуска двигателя ↪ 144.

### Пуск двигателя при низкой температуре

При очень низких температурах, т. е. ниже  $-20^{\circ}\text{C}$ , чтобы завести двигатель, может потребоваться прокручивать его стартером до 30 секунд.

Поверните ключ в положение **START** и удерживайте, пока двигатель не заведется. Попытка запустить двигатель не должна превышать 30 секунд. Если двигатель не запустился, выждите 10 секунд перед повторным запуском.

Убедитесь, что вязкость масла соответствует сезону, качество топлива соответствует требованиям, автомобиль своевременно прошел необходимое ТО, аккумулятор заряжен.

### Предотвращение резкого заброса оборотов

При резком повышении оборотов, например у автомобиля с включенной передачей, но отпущенной педалью акселератора, подача топлива автоматически прекращается.

## Система остановки-запуска двигателя

Система старт-стоп помогает экономить топливо и уменьшать токсичность выхлопных газов. При соблюдении определенных условий система заглушит двигатель, как только скорость автомобиля станет ниже определенного значения или автомобиль остановится, например, на запрещающий сигнал светофора или в пробке. Система автоматически снова запустит двигатель, как только водитель выжмет педаль сцепления. Датчик заряда аккумуляторной батареи автомобиля позволяет использовать функцию Autostop только в том случае, если уровень заряда аккумулятора достаточен для пуска двигателя.

### Включение

Систему автоматической остановки и пуска двигателя можно включить сразу после того, как двигатель будет запущен, автомобиль начнет движение и будут соблюдены перечисленные ниже условия.

### Отключение



Чтобы принудительно отключить систему автоматической остановки и пуска двигателя, нажмите клавишу **eco**. При отключении системы светодиод подсветки клавиши гаснет.

### Autostop

Если автомобиль движется с низкой скоростью или стоит на месте, для включения функции Autostop необходимо выполнить следующие действия:

- выжмите педаль сцепления,
- переведите рычаг в положение нейтральной передачи,
- отпустите педаль сцепления.

Двигатель будет заглушен, при этом зажигание останется включенным.



Если выбран режим Autostop, стрелка тахометра должна указывать на **AUTOSTOP**.

В режиме Autostop система отопления, усилитель рулевого управления и усилитель тормоза продолжают работать.

Для поддержания необходимого микроклимата в салоне система кондиционирования воздуха может вмешиваться в работу системы автоматической остановки двигателя, принудительно включая его.

### Внимание

Функциональность усилителя рулевого управления в режиме Autostop будет ограничена.

### Условия включения режима Autostop

Система автоматической остановки и пуска двигателя проверяет выполнение всех перечисленных ниже условий.

- Система автоматической остановки и пуска двигателя не отключена принудительно.
- Капот закрыт.
- Дверь водителя закрыта или пристегнут ремень безопасности водителя.
- Аккумуляторная батарея автомобиля заряжена и находится в исправном состоянии.
- Двигатель прогрет.
- Температура охлаждающей жидкости двигателя не является слишком высокой или низкой.
- Температура выхлопных газов двигателя очень высокая, например, после езды с большой нагрузкой на двигатель.
- Температура воздуха за бортом не является слишком низкой.
- Не включена функция удаления инея.
- Режим работы системы климат-контроля позволяет заглушить двигатель.

- В камере вакуумного усилителя тормоза имеется достаточное разрежение.
- Не включен режим регенерации сажевого фильтра (на автомобилях с дизельным двигателем).
- С момента последней остановки в режиме Autostop автомобиль возобновлял движение.

Если какое-то из условий не выполняется, режим Autostop не включится.

Некоторые параметры работы системы климат-контроля не предусматривают возможность включения режима Autostop. Подробные сведения приведены в разделе, посвященном системе климат-контроля ⇨ 135.

Режим Autostop может не включаться сразу после съезда со скоростного шоссе.

Обкатка нового автомобиля ⇨ 142.

### Защита от разрядки аккумуляторной батареи автомобиля

Для обеспечения надежного перезапуска двигателя в системе автоматической остановки и пуска двигателя реализовано несколько функций защиты от разряда аккумуляторной батареи автомобиля.

### Пуск двигателя водителем

Чтобы снова запустить двигатель, выжмите педаль сцепления.

Стрелка тахометра в позиции оборотов холостого хода указывает запуск двигателя.

Если прежде чем выжать сцепление водитель переместит рычаг переключения передач из положения нейтральной передачи, включится индикатор .

Индикатор   105.

### Автоматический пуск двигателя в режиме Autostop

Чтобы система могла автоматически запустить двигатель, рычаг селектора должен находиться в положении нейтральной передачи.

Если в режиме Autostop будет выполнено одно из следующих условий, система автоматической остановки и пуска двигателя самостоятельно запустит двигатель.

- Система автоматической остановки и пуска двигателя отключена принудительно.
- Открыта крышка капота.
- Отстегнут ремень безопасности водителя и открыта дверь водителя.
- Температура двигателя слишком низкая.
- Уровень заряда аккумуляторной батареи автомобиля ниже заданного порога.
- В камере вакуумного усилителя тормоза отсутствует достаточное разрежение.

- Автомобиль движется со скоростью не меньше скорости пешехода.
- Включена функция удаления инея.
- Включение двигателя запрошено системой климат-контроля.
- Кондиционер воздух включен в ручную.

Если к розетке подключен внешний потребитель, например, портативный проигрыватель компакт-дисков, в момент перезапуска двигателя может наблюдаться кратковременный провал напряжения.

### Стоянка

- Не оставляйте автомобиль стоять на поверхности, способной легко воспламениться. В этом случае причиной загорания поверхности может стать высокая температура системы выпуска отработавших газов автомобиля.
- Всегда включайте электрический стояночный тормоз.

Вытянуть выключатель стояночного тормоза (Ⓢ).

Для максимального тормозного усилия, например при парковке с прицепом или на уклоне, дважды потяните клавишу (Ⓢ).

- Заглушите двигатель и поверните ключ зажигания в положение **LOCK**, затем слегка надавите на ключ и извлеките его из замка.



Покачайте рулевое колесо, пока не почувствуете, что сработал его блокиратор.

На автомобилях с автоматической коробкой передач следует выжать педаль тормоза, перевести рычаг переключения передач в положение **P** и лишь затем слегка надавить на ключ и извлечь его из замка.

- Если автомобиль стоит на ровной поверхности или подъеме, перед тем, как выключить зажигание, включите первую передачу или переведите рычаг переключения передач в положение **P**. Остановившись на подъ-

еме, поверните передние колеса в сторону от бордюрного камня.

Если автомобиль находится на спуске, то прежде чем выключить зажигание, включите задний ход или переведите рычаг переключения передач в положение **P**. Поверните передние колеса к бордюрному камню.

- Заприте автомобиль с помощью кнопки  радиобрелока  24 и включите противоугонную сигнализацию  29.

## Отработавшие газы

### Выхлопные газы

#### Опасность

Отработавшие газы двигателя содержат ядовитый угарный газ, не имеющий цвета и запаха и способный, если его вдохнуть, привести к смертельному исходу.

При попадании отработавших газов в салон автомобиля откройте окна. Устраните причину неисправности на станции технического обслуживания.

Движение с открытым багажным отделением не рекомендуется, поскольку при этом в салон автомобиля могут попасть отработавшие газы.

Сигнализатор неисправности  98.

## Сажевый фильтр дизельного двигателя

Система сажевого фильтра в дизельном двигателе обеспечивает удаление частиц сажи из отработанных газов двигателя. В системе имеется функция самоочистки, которая инициируется автоматически во время движения без всякого уведомления.

Фильтр очищается периодически путем сжигания частиц сажи при высокой температуре. Этот процесс автоматически выполняется при определенных условиях движения и может занять свыше 15 минут. При этом функция Autostop будет недоступна, также возможен повышенный расход топлива. Запах и дым являются нормальным следствием процесса самоочистки.



При определенных режимах движения, например, при езде на короткие расстояния, система автоматически очищаться не может.

Если фильтр нуждается в очистке, а условия предыдущей поездки не позволили произвести автоматическую регенерацию, включится индикатор  103.

В случае засорения сажевого фильтра загорается сигнализатор  и включается зуммер. Незамедлительно следует начать процесс очистки.

Индикатор  начнет мигать, когда сажевый фильтр дизельного двигателя достигнет максимального заполнения. Во избежание повреждения двигателя следует незамедлительно начать процесс очистки. Сигнал зуммера будет подаваться через каждые 3 минуты, пока процесс регенерации не будет завершен.

### Процедура очистки

Чтобы инициировать процедуру очистки, следует продолжать движение, поддерживая частоту вращения коленчатого вала двигателя выше 2000 оборотов в минуту. При необходимости, переключитесь на понижающую передачу. При этом начнется процедура очистки фильтра твердых частиц.

Если при работающем двигателе в комбинации приборов дополнительно загорается индикатор , это указывает на наличие неисправности дизельного сажевого

фильтра ⇨ 98. Регенерация невозможна. Немедленно обратитесь за помощью на станцию техобслуживания.

### Внимание

Если процесс очистки прерывается, создается опасность серьезного выхода двигателя из строя.

На высоких оборотах и нагрузках двигателя время очистки уменьшается.

Не следует заглушать работающий двигатель до полного завершения процедуры очистки. На это указывает негорящий контрольный индикатор .

## Каталитический нейтрализатор

Каталитический нейтрализатор уменьшает содержание вредных веществ в отработавших газах.

### Внимание

Заправка топливом, марка которого не соответствует приведенному на страницах ⇨ 168, ⇨ 237, может стать причиной повреждения катализатора или других компонентов Вашего автомобиля.

Несгоревший бензин может перегреть и повредить каталитический нейтрализатор. Поэтому избегайте чрезмерно длительных запусков двигателя, не допускайте попадания в топливный бак влаги и не заводите двигатель с толчка или буксировкой.

При пропусках зажигания, нестабильной работе двигателя, снижении мощности двигателя или других проблемах, как можно скорее обратитесь для устранения дефекта на станцию техобслуживания. В случае крайней необходимости, на короткое время можно продолжить движение, при этом

частота вращения двигателя и скорость автомобиля не должны быть высокими.

Сигнализатор неисправности ⇨ 98.

## Автоматическая коробка передач

Автоматическая коробка передач допускает автоматическое переключение передач (автоматический режим) или ручное переключение передач (ручной режим).

### Дисплей коробки передач



На дисплей коробки передач выводится режим ее работы и выбранная передача.

- P** = стоянка
- R** = задний ход
- N** = нейтральное положение
- D** = диапазон "Drive" (автоматический режим)
- 1-6 = включенная передача в ручном режиме

### Рычаг переключения передач



- P** = положение для парковки, колеса заблокированы, допускается устанавливать только на стоящем автомобиле с включенным электромеханическим стояночным тормозом
- R** = передача заднего хода, допускается включать только на стоящем автомобиле
- N** = нейтральная передача или холостой ход
- D** = диапазон передач переднего хода (автоматический режим с использованием всех передач)

В положении **P** и **N** рычаг переключения передач блокируется. Вывести его из этого положения можно только при включенном зажигании и нажатой педали тормоза.

Для включения **P** или **R** нажмите кнопку на рычаге селектора.

Никогда не включать **P** или **R** во время движения автомобиля.

Двигатель может быть запущен только в том случае, если селектор установлен в положение **P** или **N**.



Перед включением двигателя выжмите педаль тормоза или включите электромеханический стояночный тормоз.

Не нажимайте педаль акселератора в момент переключения Вами селектора передач. Никогда не нажимайте педали акселератора и тормоза одновременно.

При включенной передаче после отпускания педали тормоза автомобиль начинает медленно двигаться.

### Торможение двигателем

Чтобы при движении под уклон использовать эффект торможения двигателем, следует своевременно выбирать пониженную передачу, см. ручной режим коробки передач.

Применение торможения двигателем вместо обычных тормозов на спусках продлевает срок службы тормозов.

### Раскачивание автомобиля

Раскачивать автомобиль можно только в том случае, если он забуксовал в воде, на льду, в песке, грязи, снегу или канаве. Попеременно переводите рычаг переключения передач в положения **D** и **R**, слегка выжимая педаль акселератора при включенной передаче. Не разгоняйте двигатель и избегайте внезапных ускорений.

Если автомобиль не удастся выволочь после нескольких попыток раскачки, необходимо вытащить автомобиль на буксире ↗ 220.

### Стоянка

Включите электромеханический стояночный тормоз и переведите рычаг переключения передач в положение **P**.

Вынуть ключ зажигания можно, только если селектор передач находится в положении **P**.

### Ручной режим



Выведите рычаг переключения передач из положения **D** влево, а затем переместите вперед или назад.

- +** = Переключение на повышающую передачу.
- = Переключение на понижающую передачу.

Отклоните рычаг переключения передач в нужном направлении. После этого он возвращается в исходное положение.

Переключение передач в ручном режиме можно выполнять без нажатия на педаль акселератора. При слишком низких оборотах двигателя коробка передач автоматически переключается на более низкую передачу даже в ручном режиме управления, чтобы двигатель не заглох.

При выборе повышенной передачи на слишком низкой скорости движения автомобиля или пониженной передачи при слишком высокой скорости движения переключение не происходит.

В ручном режиме при повышенных оборотах коленчатого вала двигателя не происходит переключения на более высокую передачу.

Путем многократного перемещения рычага переключения передач с коротким интервалом можно перескакивать через передачи.

После остановки происходит автоматический выбор 1-й передачи. При трогании на скользкой поверх-

ности сдвиньте рычаг переключения передач вперед, чтобы включить 2-ю передачу.

Чтобы вернуть рычага переключения передач в положение **D**, сдвиньте его обратно вправо.

## Программы вождения

- После холодного пуска программа управления рабочей температурой повышает обороты двигателя и быстро выводит каталитический нейтрализатор на требуемую температуру.

## Принудительное переключение на понижающую передачу

Если полностью выжать педаль акселератора, коробка передач, независимо от того, включен ли автоматический или ручной режим переключения передач, переключится на более низкую передачу в соответствии с оборотами двигателя. Для ускорения используется полная мощность двигателя.

## Режим пониженного расхода топлива

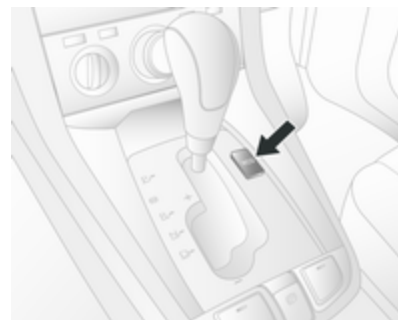

При включении режима пониженного расхода топлива блок управления КПП корректирует алгоритм переключения передач, улучшая топливную экономичность.

### Включение

В автоматическом режиме нажмите клавишу **ECO**, при этом в комбинации приборов загорится индикатор **ECO** ↻ 104.

Параметры отдельных электронных систем будут изменены, обеспечивая пониженный расход топлива:

- Двигатель будет медленнее реагировать на изменения положения педали акселератора.
- Автоматический переход на более высокие передачи будет происходить раньше, а на более низкие – позже.
- При достижении крейсерской скорости включится блокировочная муфта гидротрансформатора, в результате чего сократится расход топлива и снизятся механические потери в трансмиссии.
- При торможении автоматическая отсечка подачи топлива будет происходить раньше. Предотвращение резкого заброса оборотов ⇨ 143.

Не используйте режим пониженного расхода топлива при буксировке (например, прицепа).

### Отключение

Чтобы отключить режим пониженного расхода топлива, снова нажмите клавишу **ECO**. Индикатор **ECO** в комбинации приборов погаснет.

### Неисправности

В случае возникновения неисправности АКПП в комбинации приборов загорается индикатор  ⇨ 98. Переключение передач в автоматическом режиме может происходить резче обычного или, в случае серьезной неисправности, вовсе не выполняться. Устраните причину неисправности на станции техобслуживания.

Если индикатор  в комбинации приборов загорается при работающем двигателе, это указывает на наличие неисправности электроники коробки передач ⇨ 99. Электроника переключается в аварийный режим работы. Это может сопровождаться повышением расхода топлива и ухудшением ходо-

вых качеств автомобиля. Обратитесь за помощью на станцию техобслуживания.

### Сбой электропитания

При разряженном аккумуляторе и включенной передаче сцепление не выключается. Автомобиль двигаться не может. Рычаг переключения передач невозможно вывести из положения **P** или **N**.

При разряженной аккумуляторной батарее, запустите двигатель "прикуриванием" ⇨ 218.

Если причиной неисправности не является аккумуляторная батарея, освободите рычаг переключения передач:

1. Выключите зажигание и извлеките ключ.
2. Нажать и удерживать педаль тормоза в нажатом состоянии.

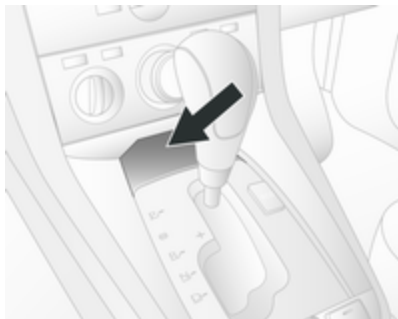

3. Снимите накладку.

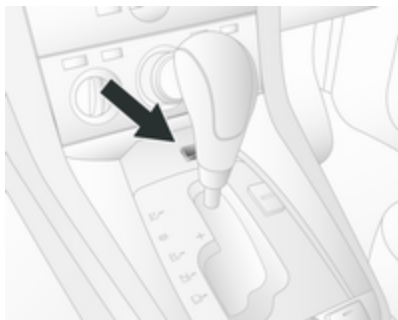

4. Нажмите и удерживайте кнопку выключения блокировки переключения.

5. Включите нейтральную передачу (рычаг переключения передач в положении **N**).
  6. Установите накладку на место.
  7. Завести двигатель и установить необходимую передачу.
- Устраните причину потери напряжения питания на станции техобслуживания.

## Механическая коробка передач



Чтобы включить передачу заднего хода, на стоящем автомобиле выжмите педаль сцепления и, выждав 3 секунды, включите передачу.

Если передача не включается, установите рычаг в нейтральное положение, отпустите педаль сцепления и вновь нажать на нее; затем повторить выбор передачи.

Не выжимайте сцепления без необходимости.

Во время движения отпускайте педаль сцепления полностью. Не пользуйтесь педалью в качестве подставки для ног.

### Внимание

Не рекомендуется вести автомобиль, положив руку на рычаг переключения передач.

## Системы управления автомобилем

### Система постоянного полного привода



Система полного привода автоматически без участия водителя подключает задний мост автомобиля в соответствии с ситуацией. В зависимости от дорожных условий происходит переключение между передним приводом и полным приводом, обеспечивая улучшенное сцепление с дорогой и повышенную устойчивость, когда это необходимо.

Если передние колеса начинают проскальзывать, то по мере необходимости автоматически подключаются задние колеса. При этом на колеса, имеющие наибольшее сцепление с дорогой, передается больший крутящий момент, что обеспечивает постоянное оптимальное сцепление с дорогой. В

тяжелых дорожных условиях включение полного привода может сопровождаться негромким шумом.

Помимо того, что эта система позволяет совершать поездки в условиях бездорожья, она также способствует уменьшению износа шин и узлов трансмиссии и предупреждает создания условий для потери управления автомобилем.

Давление воздуха в шинах (в том числе запасного колеса) должно находиться на необходимом уровне  $\varnothing$  242, а тип шин следует выбирать в соответствии с характером местности и временем года. Для оптимальной работы системы износ шин автомобиля не должен значительно отличаться.

Если индикатор  в комбинации приборов мигает во время движения автомобиля, это указывает на то, что система автоматического подключения полного привода временно отключена. Если индикатор  мигает постоянно, система неисправна. Обратитесь за помощью на станцию техобслуживания.

Индикатор системы полного привода  ⇨ 101.

### Особенности вождения с полным приводом

Повышенное сцепление колес полноприводных автомобилей с дорогой улучшает управляемость в сложных условиях, особенно на заснеженных дорогах и в гололед. Тем не менее система полного привода не гарантирует защиту от заноса и не сокращает тормозной путь.

Полноприводные автомобили имеют более высокий центр тяжести, чем автомобили классической компоновки. Перед входом в поворот необходимо снижать скорость. Не пытайтесь проходить повороты с такой же высокой скоростью, как и на обычном автомобиле. Сильный боковой ветер также может сказываться на управляемости автомобиля. При сильном боковом ветре следует снизить скорость.

### Езда по бездорожью

- Необходимо избегать наезда на торчащие объекты (такие как глыбы льда или пни), так как это может привести к повреждениям основания кузова и шин автомобиля.
- После преодоления грязных участков дороги проверить тормоза и удалить грязь с тормозных колодок.
- Прочно удерживайте руль при движении по бездорожью. Неровности грунта могут привести к резкому и неожиданному изменению положения управляемых колес.

При движении по бездорожью, особенно при преодолении холмистой местности, бродов, чтобы предупредить застревание и возможное повреждение автомобиля необходимо учитывать дорожный просвет, свесы, угол продольной проходимости, передний и задний углы свеса.

Габаритные размеры автомобиля ⇨ 239.

Буксировка автомобиля ⇨ 220.

### Преодоление бродов

Не превышайте установленную максимальную высоту брода ⇨ 239.

Перед преодолением брода проверить глубину воды, выбрать места с наименьшими передним и задним углами свеса. Поддерживайте обороты двигателя на постоянном уровне, чтобы избежать попадания воды в систему выпуска отработавших газов, но не превышайте скорость движения в 5 км/ч, чтобы уменьшить брызги.

Старайтесь двигаться по течению, если это возможно, а не против него. Если приходится вести автомобиль против течения, следует двигаться под углом к течению так, чтобы выступающий вперед край бампера помогал отклонять воду от моторного отделения. Избегать разбрызгивания воды - если в систему зажигания попадет вода, двигатель может заглохнуть.

Избегать попадания воды в систему забора воздуха. Если вода попадет в систему забора воздуха, может произойти заклинивание двигателя с серьезными и дорогостоящими повреждениями.

Проверить тормоза после преодоления брода – намокшие тормоза работают хуже сухих. При первой возможности после преодоления бродов выполнить технический осмотр автомобиля, включая проверку на предмет попадания воды в рабочие узлы.

### **Технический осмотр после преодоления бродов**

Проверьте, не попала ли вода в следующие узлы и детали:

- Бачок тормозной жидкости
- Фильтрующий элемент воздушного фильтра
- Двигатель
- Коробка передач
- Мосты
- Салон автомобиля

Заменить все смазочные или гидравлические жидкости, имеющие белесоватый цвет, что указывает на попадание в них воды.

### **Мытьё автомобиля**

Тщательно вымыть автомобиль при первой возможности после преодоления участка бездорожья.

Не оставлять грязь высыхать на любой из частей автомобиля, так как при этом грязь становится абразивной и может привести к повреждению лакокрасочного покрытия, стекол, уплотнений, подшипников и узлов тормозной системы. Если грязь не смыть, она может серьезно затруднить поступление воздуха к механическим узлам, что приведет к локальному перегреву и выходу из строя различных деталей, особенно в моторном отделении.

Проследить за тем, чтобы сердцевина радиатора и зона между радиатором и промежуточным охладителем/масляным радиатором (если они установлены) были очищены, это обеспечивает надлежа-

щий поток охлаждающего воздуха. Убедиться в том, что сердцевина радиатора и охладителя не забиты (песком, солевыми отложениями и пр.).

Проверить протектор шин.

Очистить и проверить механические узлы автомобиля, особенно следующие:

- Карданные валы, включая сильфонные уплотнения
- Суппорты, тормозные накладки и диски передних тормозов
- Переднюю подвеску
- Сильфонные уплотнения вилки включения сцепления
- Суппорты, тормозные накладки и диски задних тормозов
- Заднюю подвеску
- Топливный бак и защитную пластину
- Сапуны, мосты и топливный бак
- Клапан измерения нагрузки

- Раздаточную коробку и защитную пластину

- Масляный поддон двигателя и защитную пластину

Соблюдать следующие правила:

- Не направлять струю воды высокого давления непосредственно на уплотнения автомобиля

- Чтобы удалить всю грязь и камни из тормозных суппортов и проверить износ колодок, необходимо демонтировать колеса

- Верхнюю часть защитных пластин необходимо очищать от камней, чтобы предупредить повреждение масляного поддона двигателя и топливного бака

## Тормозная система

Тормозная система имеет два независимых друг от друга тормозных контура.

При отказе одного тормозного контура автомобиль будет тормозить с помощью другого контура. Однако для обеспечения эффективного торможения, на тормозную педаль в этом случае придется нажимать сильнее. Это означает, что от вас потребуется больше усилий. Увеличится тормозной путь. Перед тем, как продолжить поездку, обратитесь за помощью на станцию техобслуживания.

Если двигатель не работает, после одного или двух нажатий на педаль тормоза перестает работать тормозной усилитель. Эффективность торможения не снизится, но для торможения понадобится гораздо большее усилие. Очень важно помнить об этом при буксировке.

Индикатор (D) ⇨ 99.

## Антиблокировочная тормозная система

Антиблокировочная тормозная система (ABS) предотвращает блокировку колес.

ABS начинает управлять тормозными механизмами, как только колесо проявит тенденцию к блокировке. Управляемость автомобиля сохраняется даже при резком торможении.

Работа системы ABS сопровождается пульсированием тормозной педали и характерным шумом.

Для оптимальной эффективности торможения педаль тормоза должна быть полностью нажата, даже несмотря на ее пульсацию. Не уменьшайте давление на педаль.

После включения зажигания система начнет самодиагностику, которая может сопровождаться характерными шумами.

Индикатор (ABS) ⇨ 100.



## Неисправности

### ⚠ Предупреждение

При неисправности ABS колеса могут заблокироваться при более резком, чем обычно торможении. Преимущества ABS при этом становятся недоступны. При резком торможении автомобиль может потерять управляемость и свернуть в сторону.

Вы можете продолжать свою поездку, управляя автомобилем осторожно. Устраните причину неисправности на станции техобслуживания.

## Стояночный тормоз

### Электрический стояночный тормоз

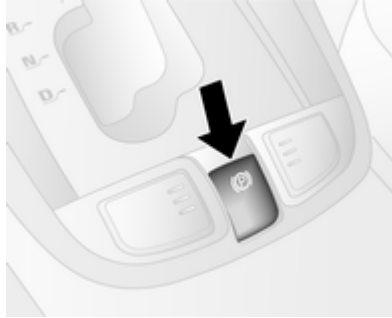

#### Включение на неподвижном автомобиле

Вытянуть выключатель стояночного тормоза (Ⓟ), электрический стояночный тормоз сработает автоматически с надлежащим усилием. Для максимального тормозного усилия, например при парковке с прицепом или на уклоне, дважды потяните клавишу (Ⓟ).

Электрическим стояночным тормозом можно пользоваться даже при выключенном зажигании.

Не используйте слишком часто электромеханический стояночный тормоз при выключенном двигателе, так как это приведет к преждевременному разряду аккумуляторной батареи.

Перед тем как покинуть автомобиль, проверьте состояние электрического стояночного тормоза.

Индикатор (Ⓟ) ⇨ 99.

#### Отключение

Включите зажигание. Выжмите и удерживайте педаль тормоза, затем нажмите клавишу выключателя (Ⓟ).

Если при отключении электромеханического стояночного тормоза не выжать педаль тормоза, раздастся предупредительный звуковой сигнал и в комбинации приборов загорится индикатор (Ⓟ) ⇨ 105.

### Функция трогания с места

Если при работающем двигателе включить одну из передач переднего хода (на автомобилях с МКПП) или выбрать диапазон **D** (на автомобилях с АКПП) и затем выжать педаль акселератора, электромеханический стояночный тормоз будет отключен автоматически. Этого не происходит при одновременном подъеме переключателя .

Эта функция также облегчает трогание на уклонах.

Резкое трогание с места приводит к значительному сокращению ресурса изнашиваемых деталей.



### Динамическое торможение во время движения



Если во время движения выключатель  находится в вытянутом состоянии, раздастся предупредительный звуковой сигнал и электромеханический стояночный тормоз приведет к замедлению автомобиля, однако при этом он не будет включен постоянно.



Как только клавиша выключателя  будет отпущена, динамическое торможение прекратится.

### Неисправности

В случае перехода электромеханического стояночного тормоза в аварийный режим работы загорится индикатор  100.

В случае возникновения неисправности для включения электромеханического стояночного тормоза следует потянуть вверх и удерживать несколько секунд клавишу выключателя . Горение индикатора  указывает на то, что электромеханический стояночный тормоз включен.

Чтобы выключить электромеханический стояночный тормоз, нажмите и удерживайте несколько секунд клавишу выключателя . Если индикатор  погас, это свидетельствует о том, что электромеханический стояночный тормоз выключен.

Если индикатор  мигает, это свидетельствует о том, что электромеханический стояночный тормоз включен или выключен не полностью. Если мигание индикатора  не прекращается, при включенном зажигании выжмите педаль тормоза, выключите электромеханический стояночный тормоз и попробуйте снова его включить.

Если индикатор  продолжает мигать, не возобновляйте движение. При необходимости установите блокирующие колодки перед колесами и за ними, чтобы предотвратить самопроизвольное скатывание автомобиля. Обратитесь на станцию техобслуживания: необходимо найти и устранить причину неисправности.

## Система облегчения экстренного торможения

При быстром и сильном нажатии на педаль тормоза осуществляется автоматическое торможение с максимальным тормозным усилием (торможение до полной остановки).

Пока необходимость полного торможения не исчезнет, нажимайте на педаль тормоза с постоянным усилием. Максимальное усилие торможения автоматически уменьшится при отпускании тормозной педали.

## Система облегчения начала движения на подъеме

Система не позволяет автомобилю откатываться назад при трогании на уклоне.

Если автомобиль находится на уклоне, при отпускании педали тормоза растормаживание колес произойдет с задержкой в 2 секунды.



Колеса растормаживаются автоматически, как только автомобиль начинает движение.



## Системы контроля движения

### Электронная система динамической стабилизации

Электронная система динамической стабилизации (ESC) при необходимости повышает устойчивость автомобиля независимо от типа дорожного покрытия или сцепления шин. Кроме того, она предотвращает пробуксовку ведущих колес.

Как только автомобиль начинает заносить (фактическая траектория движения отличается от заданной водителем), мощность двигателя принудительно снижается и колеса подтормаживаются по отдельности. Благодаря этому повышается устойчивость автомобиля на скользких дорожных покрытиях.

Система электронной стабилизации (ESC) будет готова к работе, как только после включения зажигания погаснут индикаторы  и  в комбинации приборов.

В момент активной работы системы ESC индикатор  мигает  102.

### Предупреждение



Эта система активной безопасности не дает водителю прав на рискованный стиль вождения.

Скорость движения должна соответствовать дорожным условиям.

### Отключение



При включенной системе ESC, если колеса проскальзывают на влажных, заснеженных или обледеневших дорогах, обороты двигателя могут при нажатии на педаль газа не увеличиваться. Автомобиль может не двигаться с места.

Отключите систему ESC, чтобы дать двигателю набрать обороты, для чего кратковременно нажмите клавишу . Сигнализатор  горит на приборной панели.

Чтобы снова включить систему ESC, нажмите клавишу  еще раз. Индикатор погаснет.

Индикатор   102.

### Гидравлический усилитель экстренного торможения

Если включенная система ESC распознает аварийную ситуацию, требующую резкого торможения, она автоматически увеличивает давление в контурах привода тормозных механизмов колес.

### Система предотвращения опрокидывания

При неустойчивом характере движения автомобиля эта функция помогает поддерживать нормальную устойчивость.

## Система динамической стабилизации прицепа

Если система обнаружит рыскание прицепа, она понизит мощность двигателя и начнет избирательно подтормаживать автомобиль и прицеп, пока рыскание не прекратится. Во время активной работы системы необходимо стараться удерживать рулевое колесо прямо.

## Система контроля движения под уклон



Система контроля движения под уклон позволяет спускаться по уклону с низкой скоростью, не используя педаль тормоза. Если система включена, автомобиль самостоятельно замедлит скорость и будет ее поддерживать. При включенной системе DCS работа тормозной системы может сопровождаться небольшим шумом или вибрацией.

### Внимание

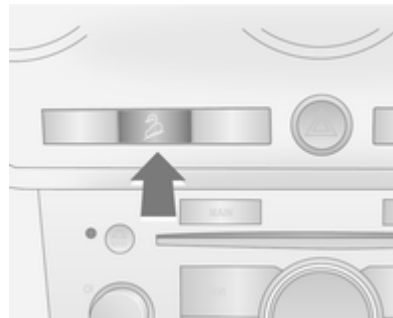

Используйте данную систему только для спуска по крутому склону на бездорожье. Не следует включать систему при движении по обычному дорожному покрытию. Неоправданное использование системы DCS, например при движении по обычной дороге, может привести к выходу из строя тормозной системы или системы ESC.

### Включение





При скорости движения автомобиля менее 50 км/ч нажмите клавишу . В момент срабатывания системы DCS зеленый индикатор  в комбинации приборов мигает. На скорости свыше 50 км/ч система DCS не включится даже при нажатии клавиши.

### Отключение

Нажмите клавишу  еще раз. Зеленый индикатор  погаснет. Нажатие педали тормоза или акселератора также приведет к отключению системы.

### Неисправности

Желтый индикатор  мигает, если система не может работать в данных условиях из-за перегрева фрикционных накладок (около 350-400 °С) вследствие сильного или многократного торможения. Индикатор погаснет, когда температура опустится ниже 350 °С.

Желтый индикатор  горит постоянно, если в системе обнаружена неисправность, вызванная перегревом фрикционных

накладок (свыше 400 °С) вследствие сильного или многократного торможения. Индикатор погаснет, когда температура опустится ниже 350 °С. Указанные температуры могут отличаться в зависимости от состояния систем автомобиля и окружающих условий.

Мигание или постоянное горение желтого индикатора  напоминает водителю о необходимости охладить фрикционные накладки: следует как можно дольше ехать без торможения. Если сигнализатор не гаснет, устранить причину неисправности на станции техобслуживания.

Индикаторы системы DSC   
⇨ 101.

## Автоматическая регулировка дорожного просвета

Во время движения автоматически изменяется задний просвет автомобиля с учетом дорожных усло-

вий. Подвеска и дорожный просвет увеличиваются, что позволяет повысить управляемость.

Автоматическая регулировка дорожного просвета включается после того, как автомобиль проехал определенное расстояние, в зависимости от загрузки автомобиля и дорожных условий.

Не загружайте неисправный автомобиль полностью. Устраните причину неисправности на станции техобслуживания.

Регулировка угла наклона фар  
⇨ 124.

## Системы помощи водителю

### Предупреждение

Системы помощи водителю, предназначенные для облегчения управления автомобилем, не отменяют необходимости внимательно следить за дорогой.

Водитель несет полную ответственность за управление автомобилем.

При использовании систем помощи водителю всегда учитывайте дорожную обстановку.

## Круиз-контроль

Круиз-контроль может поддерживать сохраненную в памяти настроек скорость от 40 км/ч. На подъемах и спусках скорость может отличаться от сохраненного значения.

По соображениям безопасности круиз-контроль может включаться только после однократного нажатия педали тормоза.

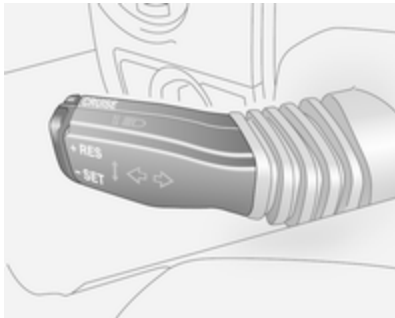



Не включайте круиз-контроль, если поддержание постоянной скорости нецелесообразно.

На автомобилях с автоматической коробкой передач круиз-контроль включается только в автоматическом режиме.

Индикатор   106.

### Включение

Нажмите клавишу **CRUISE**. В комбинации приборов желтым светом загорится индикатор . Наберите необходимую скорость, нажмите и затем отпустите клавишу - **SET**. Текущая скорость автомобиля автоматически сохранится в памяти системы и будет поддерживаться. Загорится зеленый контрольный индикатор . Можно убрать ногу с педали акселератора.

Для увеличения скорости автомобиля нажмите педаль акселератора. При отпускании педали акселератора автомобиль возвращается к сохраненному ранее значению скорости.

### Повысить скорость

При работающем круиз-контроле нажмите и удерживайте клавишу **+ RES** или нажмите клавишу **+ RES** несколько раз подряд. Скорость будет увеличиваться плавно или небольшими шагами.

Вы также можете самостоятельно разогнать автомобиль до необходимой скорости и сохранить ее в памяти, нажав клавишу - **SET**.

### Понизить скорость

При работающем круиз-контроле нажмите и удерживайте клавишу - **SET** или нажмите клавишу - **SET** несколько раз подряд. Скорость будет уменьшаться плавно или небольшими шагами.

### Отключение

Нажмите клавишу **CRUISE**. Индикатор  погаснет, при этом скорость автомобиля начнет медленно снижаться.

Автоматическое отключение:

- при скорости автомобиля ниже примерно 45 км/ч,
- при нажатии педали тормоза,
- при нажатии педали сцепления,
- при переводе рычага переключения передач в положение **N**,
- электронная система динамической стабилизации работает.

### Возобновить движение с заданной скоростью

Нажмите клавишу **+ RES**, когда автомобиль движется со скоростью более 45 км/ч. Сохраненное значение скорости будет вызвано из памяти.

### Удаление сохраненного значения скорости

Сохраненное в памяти значение скорости будет удалено при нажатии клавиши **CRUISE** или выключении зажигания.

### Система облегчения парковки

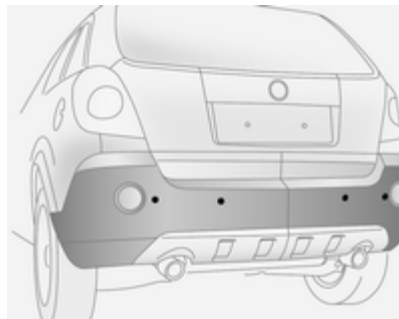

Система помощи при парковке облегчает парковку автомобиля, измеряя расстояние между автомобилем и находящимися спереди и сзади от него препятствиями и подавая звуковое предупреждение. Однако это не в коей мере не снимает с водителя ответственность за маневрирование при постановке автомобиля на стоянку.

В состав системы входят ультразвуковые датчики: по четыре в переднем и заднем бамперах.

Индикатор **P** 101.

### Включение



Систему необходимо включить вручную при включенном зажигании.

Нажмите клавишу **P** на панели приборов. Светодиод в кнопке загорится и система начнет работать, как только будет включена передача переднего или заднего хода и отключен электромеханический стояночный тормоз.

При обнаружении препятствия включается звуковой сигнал. По мере уменьшения расстояния до



препятствия частота повторения сигналов зуммера увеличивается. Если расстояние сокращается до менее чем 30 см, сигнал становится непрерывным. Акустический сигнал может изменяться в зависимости от вида обнаруженного объекта.

### Отключение

Чтобы отключить систему, снова нажмите клавишу, при этом светодиод погаснет. Индикатор **P**▲ в комбинации приборов будет гореть до тех пор, пока скорость движения автомобиля не превысит 25 км/ч.

Система отключится автоматически как только скорость автомобиля достигнет 8 км/ч или рычаг переключения передач будет установлен на нейтраль (на автомобилях с АКПП в положение **N** или **P**).

Если снова нажать клавишу **P**▲, светодиод в кнопке погаснет, а система снова включится, как только будет включена передача переднего или заднего хода и отключен электромеханический стояночный тормоз.

### Неисправности

В случае возникновения неисправности системы в комбинации приборов загорается индикатор **P**▲.

3-кратный непрерывный звуковой сигнал при отсутствии препятствий впереди и сзади автомобиля свидетельствует о наличии неисправности в системе. Устраните причину неисправности на станции техобслуживания.

### Важные советы по работе с системой помощи при парковке

#### ▲ Предупреждение

При определенных условиях помешать обнаружению препятствия могут поверхности предметов или одежды с различным отражением звука, а также внешние источники шума.

Особое внимание следует обращать на низко расположенные препятствия, которые могут повредить нижнюю часть бампера.

### Внимание

Эффективность системы снижается, когда датчики покрываются, например, наледью или снегом.

Эффективность работы системы облегчения парковки может быть снижена, если автомобиль сильно загружен.

Особые условия возникают, если поблизости находятся высокие автомобили (например, внедорожники, минифургоны, крупногабаритные фургоны). Оpozнание объектов и правильный расчет дистанции до таких автомобилей (в верхней части) не обеспечивается.

Кроме того, система может не обнаруживать объекты с очень малым сечением отражения (например, тонкие или изготовленные из мягких материалов).

Системы автоматической парковки не распознают предметы, находящиеся за пределами радиуса действия.

## Топливо

### Сорта топлива для бензиновых двигателей

Использование топлива, не соответствующего требованиям действующего технического регламента (Постановление Правительства РФ от 27.02.2008 N 118 ред. № 1076 от 30.12.2008) может привести к выходу двигателя из строя и лишению гарантии.

Используйте бензин с рекомендованным октановым числом  $\diamond$  237. При эксплуатации на бензине со слишком низким октановым числом снижается мощность и крутящий момент двигателя и немного возрастает расход топлива.

#### Внимание

Запрещается использовать топливо и присадки к топливу, содержащие металлы, например,

присадки на основе марганца. Это может привести к повреждению двигателя.

#### Внимание

При использовании бензина с низким октановым числом возможно нарушение процесса сгорания и двигатель может быть поврежден.

#### Примечание

Неэтилированный бензин типа Premium обязателен к применению в следующих странах:

Азербайджан, Армения, Белоруссия, Молдавия.

### Топливо для двигателей, адаптированных под этанол (E85)

В отсутствие E85 допускается использовать топливо с иной долей этанола, а также обычный бензин

АИ-95. Система управления двигателем автоматически изменяет алгоритм управления впрыском в зависимости от фактического содержания этанола в топливе.

Топливо E85 должно отвечать требованиям стандартов CWA 15293 или SS 155480.

Если температура окружающего воздуха не превышает  $-10^{\circ}\text{C}$ , доля бензина в топливе должна быть увеличена. Использование E85 при низких температурах может привести к затруднению пуска двигателя. Повышенное содержание бензина в топливе значительно улучшает пусковые свойства при низкой температуре.

Во время прогрева двигателя (при температуре до  $+50^{\circ}\text{C}$ ) двигатель, работающий на топливе с добавлением этанола, выдает ограниченный крутящий момент.

Этанол характеризуется меньшей удельной теплотой сгорания, чем бензин, поэтому расход топлива при переходе с бензина на E85 увеличивается. Как следствие, на од-

ной заправке E85 можно проехать меньшее расстояние, чем на бензине.

### Внимание

Использование некоторых присадок в сочетании с добавлением этанола в бензин может привести к ухудшению тягово-скоростных характеристик автомобиля. По этой причине через каждые 10000 км необходимо заправлять полный бак чистого бензина. Необходимо использовать большую часть этого бензина, прежде чем заправлять бак в очередной раз.

### Сорта топлива для дизельных двигателей

Использование топлива, не соответствующего требованиям действующего технического регламента (постановление Правительства РФ № 118 от 27.02.2008 с изменениями и дополнениями в ре-

дакции № 1076 от 30.12.2008), может привести к выходу двигателя из строя и лишению гарантии.

В странах за пределами Европейского Союза используется дизельное топливо Euro с содержанием серы менее 50 мкг/г.

Не используйте дизельное топливо для судовых двигателей, печное топливо Aquazole и аналогичные водотопливные эмульсии. Нельзя разбавлять дизельное топливо бензином.

### Заправка

#### Опасность

Перед заправкой топлива выключите двигатель и дополнительные отопители, имеющие

собственные камеры сгорания. Отключите мобильные телефоны.

Во время заправки соблюдайте инструкции и правила техники безопасности заправочной станции.

### **⚠ Опасность**

Топливо является легковоспламеняющимся и взрывоопасным веществом. Не курите. Не допускайте открытого огня и искрообразования.

При появлении в салоне автомобиля запаха топлива немедленно устраните причину неисправности на станции техобслуживания.

### **Внимание**

В случае возникновения сбоя топливоподдачи не включайте зажигание.

Топливозаправочная горловина расположена с левой стороны автомобиля сзади.

Заправочный лючок открывается только если замки автомобиля разблокированы ⇨ 24. Откройте крышку топливозаправочной горловины, нажав на нее.

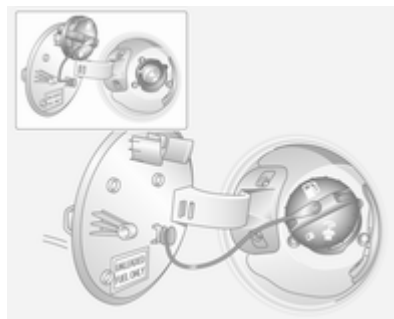

Чтобы отпереть пробку топливного бака, следует повернуть ее против часовой стрелки. Если слышно шипение, дождитесь, пока оно прекратится, прежде чем открывать пробку.

Пробку топливозаправочной горловины можно установить в специальный держатель на обратной стороне крышки люка.

Чтобы выполнить заправку, полностью вставьте заправочный пистолет и включите подачу топлива.

После автоматического отключения подачи топлива в бак можно добавить не более двух порций топлива.

### **Внимание**

Перелившееся топливо следует немедленно вытереть.

После заправки топлива закройте пробку и поверните ее по часовой стрелке до щелчков. Если пробка закручена неплотно, в комбинации приборов загорится индикатор ⇨ 98.

Закройте крышку люка топливного бака.

### Крышка заливной горловины

Самыми эффективными являются только оригинальные крышки заливной горловины. В дизельных автомобилях используются специальные крышки заливной горловины.

### Расход топлива - выбросы CO<sub>2</sub>

Расход топлива (смешанный) Opel Antara составляет от 6,3 до 10,9 л на 100 км.

Выброс CO<sub>2</sub> (смешанный) составляет от 167 до 255 г/км.

Характеристики вашей модели указаны в сертификате соответствия ЕС на ваш автомобиль или в других регистрационных документах.

### Общая информация

Официальные показатели расхода топлива и конкретные уровни выбросов CO<sub>2</sub> относятся к базовой модели для ЕС в стандартной комплектации.

Данные о расходе топлива и выбросе CO<sub>2</sub> получены на основе испытаний по Правилу ЕС № 715/2007 (в актуальной редакции) с учетом массы снаряженного автомобиля.



Данные приводятся исключительно для сравнения различных вариантов исполнения автомобиля и не должны рассматриваться как гарантированные значения расхода топлива для конкретного экzemпляра автомобиля. Наличие дополнительного оборудования может несколько повысить расход топлива и уровень выбросов CO<sub>2</sub> по сравнению с заявленными значениями. Более того, расход топлива в значительной степени определяется персональным стилем вождения, дорожными условиями и плотностью потока автомобилей.

### Тягово-сцепное устройство

#### Общие сведения

Шаровая опора находится в пакете, закрепленном с помощью хомута под панелью пола в багажном отделении.

Разрешается использовать только допущенное к использованию с данным автомобилем тягово-сцепное устройство. Установка тягово-сцепного устройства разрешается только на станции техобслуживания. В некоторых случаях необходимо внести в автомобиль изменения, касающиеся охлаждения, теплозащитных экранов и других агрегатов.

При зацеплении прицепа в комбинации приборов загорается индикатор   106.

## Ходовые качества и советы по буксировке

Если прицеп оборудован тормозами, зацеплять трос аварийного включения тормозной системы прицепа необходимо за проушину, а не за тягово-сцепное устройство.

Если проушины нет, следует сделать петлю из троса и накинуть ее на тягово-сцепное устройство.

Трос должен проходить под соединительной муфтой, чтобы предотвратить падение носа прицепа на землю при отцеплении от тягово-сцепного устройства. Трос не должен касаться земли, но при этом и не должен быть излишне натянут, чтобы обеспечить возможность поворота с максимальным углом.

Следуйте инструкциям изготовителя тягово-сцепного устройства.

Перед тем как присоединить прицеп, смажьте шаровую опору. Однако этого делать не нужно, если в качестве шаровой опоры используется стабилизатор, позволяющий уменьшить рыскание. При буксировке прицепов с низкой устой-

чивостью настоятельно рекомендуется использовать стабилизатор фрикционного типа.

Запрещается двигаться со скоростью более 80 км/час, даже если это разрешено местными правилами дорожного движения. На подъемах не превышайте скорость 30 км/ч при движении на 1-й передаче или 50 км/ч при движении на 2-й передаче.

Если прицеп начинает рыскать, замедлите движение, но не пытайтесь компенсировать рыскание за счет руления и при необходимости резко затормозите.

На спусках включайте такую передачу, как будто вы поднимаетесь вверх и двигайтесь примерно с той же скоростью.

Установите давление в шинах, указанное для полной загрузки ⇨ 242.

## Буксировка прицепа

### Нагрузка прицепа

Допустимая нагрузка прицепа определяется в зависимости от модели автомобиля и двигателя. Ее нельзя превышать. Фактическая нагрузка прицепа - это разность между фактической полной массой прицепа и фактической нагрузкой на тягово-сцепное устройство с присоединенным прицепом.

Поэтому при измерении массы буксируемого прицепа на устройство для взвешивания необходимо устанавливать только колеса прицепа, а не откидное опорное колесо.

Допустимые нагрузки для прицепов приведены в документации на автомобиль. В общем случае, они применимы для подъемов не более 12 %.

Значением допустимой нагрузки для прицепа можно руководствоваться вплоть до указанных уклонов и на высотах не более

1000 метров над уровнем моря. Поскольку на большой высоте мощность двигателя падает из-за разрежения воздуха, соответственно уменьшается способность к подъему, и допустимая полная масса автомобиля с прицепом уменьшается на 10 % для каждой 1000 метров дополнительной высоты. При движении по дорогам с небольшим уклоном (не более 8 %, т.е. по автострадам), полную массу автомобиля с прицепом можно не уменьшать.

Не допускается превышение общей массы автопоезда (автомобиля с прицепом). Допустимая общая масса автопоезда указана на типовой табличке ⇨ 232.

### **Вертикальная нагрузка на сцепку**

Вертикальная нагрузка на сцепку - это нагрузка, оказываемая прицепом на шаровую опору. Ей можно управлять, распределяя массу при загрузке прицепа.

Максимально допустимая вертикальная нагрузка на буксирную сцепку (80 кг) указана на паспортной табличке тягово-сцепного устройства и в документации на автомобиль. Всегда учитывайте эту величину, особенно для тяжелых прицепов. Вертикальная нагрузка на тягово-сцепное устройство никогда не должна быть меньше 25 кг.

При измерении вертикальной нагрузки на сцепку дышло загруженного прицепа должно находиться на той же высоте, что и сцепное устройство на загруженном автомобиле. Это особенно важно при буксировке прицепов с балансирующей подвеской.

### **Нагрузка на заднюю ось**

При буксировке прицепа и полной загрузке автомобиля (со всеми пассажирами) не разрешается превышать максимально допустимую нагрузку на заднюю ось (см. на паспортной табличке или в документации на автомобиль).

Необходимо соблюдать установленные правилами дорожного движения ограничения максимальной скорости движения автомобиля с прицепом.

## **Тягово-сцепное устройство**

<b>Внимание</b>
При езде без прицепа тягово-сцепное устройство следует демонтировать.

### **Тягово-сцепное устройство со съёмной шаровой опорой**

Шаровая опора находится в пакете, закрепленном с помощью хомута под панелью пола в багажном отделении.

### Установка сцепной тяги с шаровой опорой

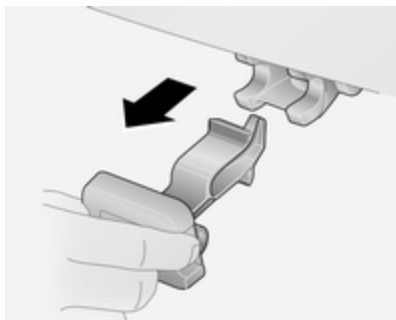

Извлеките заглушку из отверстия для шаровой опоры и уложите ее в багажный отсек.

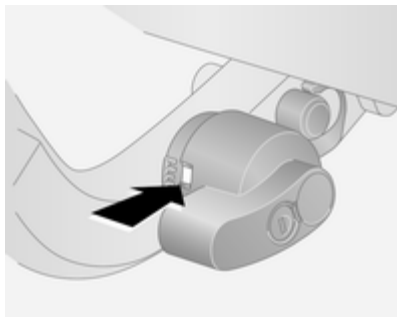

Убедиться в том, что на рычаге имеется метка красного цвета.

### Установка тягово-сцепного устройства с шаровой опорой

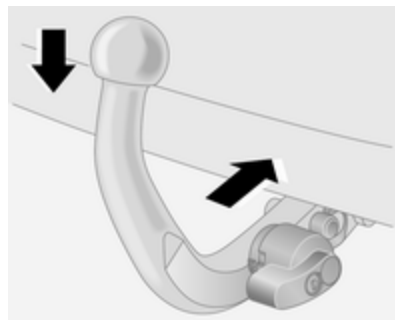

Вставить шаровую опору в стыковочную муфту и, прижимая вниз, зафиксировать до щелчка. Если зафиксировать не удалось, повторить процедуру установки с самого начала.

Не пытаться качать шаровую опору в стороны или вверх-вниз, чтобы надежное крепление не разболталось.



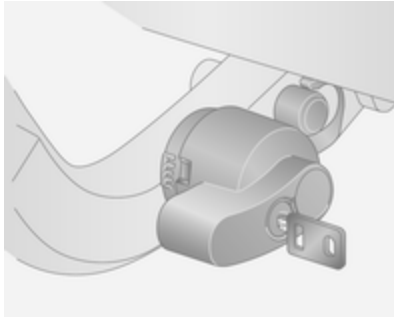

Зафиксировать шаровую опору поворотом ключа, входящего в комплект, в запорном цилиндре шаровой опоры. Вынуть ключ.

Проверить правильность установки шаровой опоры:

- На рычаге должна быть видна зеленая метка,
- шаровая опора плотно закреплена в корпусе муфты сцепления.

Шаровая опора заперта и ключ вынут.

### ⚠ Предупреждение

Буксировка прицепа разрешается только при правильно установленном тягово-сцепном устройстве. Если установить тягово-сцепное устройство правильно не удастся, обратитесь за помощью на станцию техобслуживания.

### Проушина для страховочного троса

Если прицеп оборудован тормозами, зацеплять трос аварийного включения тормозной системы прицепа необходимо за проушину, а не за тягово-сцепное устройство.

### Снятие сцепной тяги с шаровой опорой



Разблокировать шаровую опору и вынуть ключ. Нажмите на рычаг фиксатора влево к тягово-сцепному устройству и поверните его вниз. Вытяните тягово-сцепное устройство из гнезда.

Перед тем, как вставить заглушку в отверстие, удалите с места стыка муфты и шаровой опоры следы грязи и коррозии.

Сложите тягово-сцепное устройство в пакет, завяжите хомутом и поместите в багажное отделение под панель пола.

Не производить очистку шаровой опоры путем обдува горячим паром или другими устройствами высокого давления.

### **Система динамической стабилизации прицепа**

Если система обнаружит рыскание прицепа, она понизит мощность двигателя и начнет избирательно подтормаживать автомобиль и прицеп, пока рыскание не прекратится. Во время активной работы системы необходимо стараться удерживать рулевое колесо прямо.

Система динамической стабилизации прицепа (TSA) - это компонент электронной системы динамической стабилизации ⇨ 161.

## Уход за автомобилем

Общая информация .....	177
Проверка автомобиля .....	178
Замена ламп .....	187
Электрооборудование .....	194
Автомобильный инструмент ...	203
Колеса и шины .....	205
Запуск от дополнительной АКБ .....	218
Буксировка .....	220
Внешний вид .....	223

## Общая информация

### Аксессуары и модернизация автомобиля

Рекомендуется использовать только оригинальные детали и аксессуары, разрешенные к применению с вашим автомобилем. Мы не даем оценки и гарантий надежности другой продукции, даже если она официально сертифицирована.

Не допускается вносить изменения в электрические системы, например модифицировать электронные блоки управления (заменять компоненты или модифицировать программное обеспечение).

#### Внимание

Во время транспортировки автомобиля по железной дороге или на автомобиле-эвакуаторе брызговики могут быть повреждены.

## Хранение автомобиля

### Длительное хранение

Если автомобиль не будет использоваться несколько месяцев:

- Вымойте автомобиль и нанесите воск.
- Проверьте слой воска в моторном отсеке и на днище автомобиля.
- Очистить и произвести консервацию резиновых уплотнений.
- Заменить моторное масло.
- Слить жидкость из бачка омывателя.
- Проверить свойства защиты от замерзания и антикоррозионной защиты у охлаждающей жидкости.
- Установите давление в шинах, указанное для полной загрузки.

- Припарковать автомобиль в сухом хорошо проветриваемом месте. Включите первую передачу или задний ход или установите рычаг переключения передач в положение **P**. Это предотвратит самопроизвольное движение автомобиля.
- Не включайте электромеханический стояночный тормоз.
- Открыть капот, закрыть все двери и запереть автомобиль.
- Снимите зажим с "минусового" контакта аккумуляторной батареи автомобиля. Убедитесь в том, что все системы, включая противоугонную, отключены.

### Ввод в эксплуатацию

Когда вы захотите снова воспользоваться автомобилем:

- Подключите зажим к минусовой клемме аккумуляторной батареи автомобиля. Включите электростеклоподъемники.
- Проверьте давление в шинах.
- Заполните бачок стеклоомывателя.

- Проверьте уровень моторного масла.
- Проверьте уровень охлаждающей жидкости.
- При необходимости установите на место номерной знак.

### Утилизация отработавшего срок службы автомобиля

Информация о центрах восстановления и утилизации старых автомобилей для стран, где такая утилизация предусмотрена законодательством, приведена на нашем сайте. Утилизацию могут проводить только уполномоченные на это предприятия.

## Проверка автомобиля

### Выполнение работ

#### ⚠ Предупреждение

Проверки в моторном отсеке можно выполнять только при выключенном зажигании.

Вентилятор радиатора может заработать даже при выключенном зажигании.

#### ⚠ Опасность

Система зажигания и ксеноновые фары находятся под высоким напряжением. Не касайтесь этих узлов.

## Капот

### Открывание

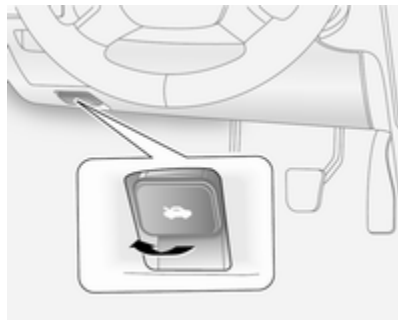

Потяните за отжимной рычаг и верните его в исходное положение.

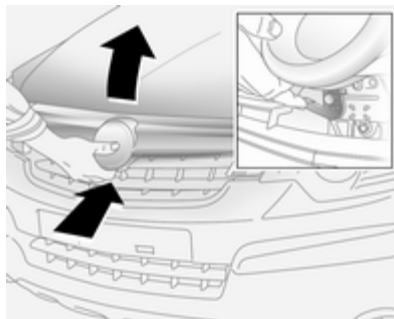

Нащупайте защелку, расположенную немного в стороне от центра передней кромки капота на внутренней стороне, потяните защелку вверх и аккуратно поднимите крышку капота.

Капот будет удерживаться в открытом состоянии.

Если в режиме Autostop будет открыта крышка капота, двигатель будет запущен автоматически из соображений безопасности.

Воздухозаборник ⇨ 139.

### Закрывание

Опустите капот и дайте ему упасть с небольшой высоты (20-25 см) и зафиксироваться защелкой. Убедитесь, что капот защелкнулся.

#### Внимание

Не прижимайте капот в защелку, чтобы не образовались вмятины.

### Моторное масло

Необходимо регулярно проверять уровень моторного масла вручную, чтобы избежать повреждения двигателя.

Проверить, что применяется моторное масло с надлежащими характеристиками. Рекомендуемые для применения жидкости и смазки ⇨ 228.

Автомобиль должен стоять на ровной поверхности. Двигатель должен быть прогрет до рабочей температуры и выключен не менее, чем за 5 минут до проверки.

Выньте щуп определения уровня масла, протрите его, вставьте до упора на ручке, снова выньте и определите уровень масла.

Вставьте щуп до упора на ручке и поверните на пол-оборота.

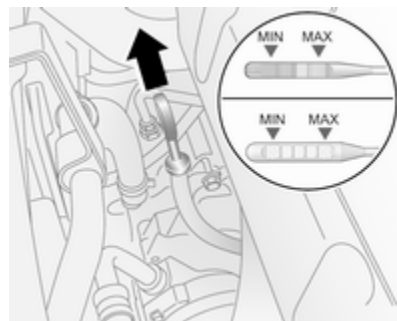

В зависимости от двигателя, для определения уровня масла применяются различные щупы.

Если уровень моторного масла упал до отметки **MIN**, необходимо долить моторное масло.



Рекомендуется заливать то же масло, которое использовалось при последней замене.

Уровень моторного масла не должен быть выше верхней отметки **MAX** на щупе.

### Внимание

Излишки масла необходимо слить или откачать.

Заправочные емкости ⇨ 241, Качество/вязкость моторного масла ⇨ 228.

Установите крышку ровно и затяните ее.

Индикаторы давления масла в двигателе ⇨ 103, низкого уровня моторного масла ⇨ 104 и ресурса моторного масла ⇨ 104.

После замены моторного масла необходимо сбросить показания индикатора ресурса масла. Обратитесь за помощью на станцию технического обслуживания.

## Охлаждающая жидкость двигателя

Температура замерзания охлаждающей жидкости составляет примерно  $-28^{\circ}\text{C}$ . В автомобиле, предназначенные для регионов с холодным климатом, на сборочном заводе заправляется охлаждающая жидкость, имеющая температуру замерзания около  $-37^{\circ}\text{C}$ .

### Внимание

Применяйте только разрешенный антифриз.

## Уровень охлаждающей жидкости

### Внимание

Слишком низкий уровень охлаждающей жидкости может привести к повреждению двигателя.

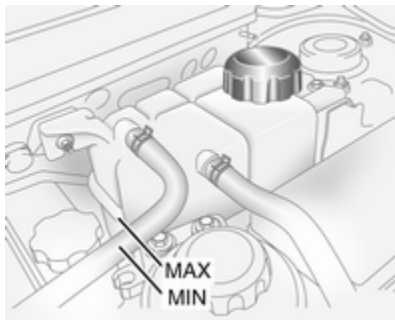

Если система охлаждения холодная, уровень охлаждающей жидкости должен находиться между отметками **MIN** и **MAX**. Если уровень низкий, долейте охлаждающую жидкость.

### ⚠ Предупреждение

Перед тем как снять крышку расширительного бачка, дайте двигателю остыть. Осторожно отверните крышку, постепенно срабатывая давление.

Для доливки следует использовать смесь 1:1 концентрированного антифриза и чистой водопроводной воды. Если концентрат охлаждающей жидкости в распоряжении отсутствует, следует использовать чистую водопроводную воду. Плотнo заверните крышку. Проверить в мастерской концентрацию охлаждающей жидкости и устранить причину убывания уровня охлаждающей жидкости.

Индикаторы температуры охлаждающей жидкости  $\rightarrow$  102.

## Рабочая жидкость усилителя рулевого управления

### Внимание

Даже очень небольшое загрязнение может привести к выходу из строя или к ненадлежащей работе системы рулевого управления. Следует строго следить, чтобы загрязнения не попадали в жидкость в бачке через отверстие, закрытое крышкой бачка, или через штыковой указатель уровня.

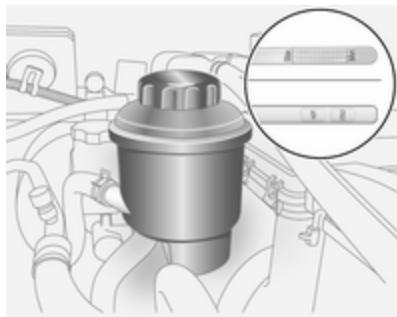

Откройте и снимите крышку. Протерев щуп насухо, верните крышку резервуара на место. Еще раз открыв крышку, снимите показания уровня рабочей жидкости усилителя рулевого управления.

Уровень рабочей жидкости усилителя рулевого управления должен находиться между метками **MIN/COLD** и **MAX/HOT**.

Если уровень жидкости недостаточен, обратитесь в автомастерскую.

## Жидкость омывателя

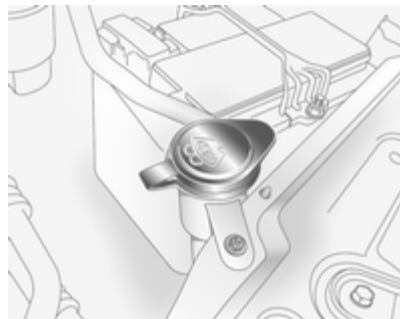

Влить чистую воду вместе с требуемым количеством жидкости для омывателя, которая содержит антифриз. Надлежащая пропорция смешивания жидкости для омывателя указана на контейнере с этой жидкостью.

### Внимание

При резком понижении температуры или при пониженных значениях температур защиту может обеспечить только жид-

кость для омывателя с достаточной концентрацией антифриза.

Не разбрызгивать промывочную жидкость на ветровое стекло в морозную погоду, чтобы не образовался лед и не нарушилась видимость.

В холодную погоду не следует заполнять бачок омывателя больше, чем на три четверти, оставляя достаточно места для расширения в случае замерзания жидкости, чтобы не повредить бачок.

## Тормозная система

При минимальной толщине накладок тормозных колодок во время торможения слышно визжание.

Можно продолжать движение, но постарайтесь как можно скорее заменить тормозные накладки.

После установки новых тормозных колодок, первые несколько поездок избегайте резких торможений.



## Тормозная жидкость

### ⚠ Предупреждение

Тормозная жидкость ядовита и вызывает коррозию. Постарайтесь, чтобы она не попала в глаза, на кожу, одежду и на окрашенные поверхности.

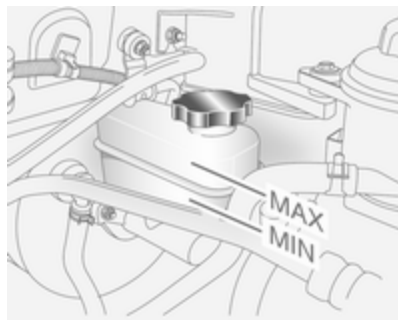

Уровень тормозной жидкости должен находиться между метками **MIN** и **MAX**.

При добавлении тормозной жидкости соблюдайте максимальную чистоту, поскольку ее загрязнение

может стать причиной неисправности тормозной системы. Немедленно устраните в автомастерской причину утечки тормозной жидкости.

### Внимание

Пользуйтесь только высококачественной тормозной жидкостью, допущенной к применению с конкретным автомобилем.

Тормозная жидкость ⇨ 228.

Индикатор уровня тормозной жидкости (ⓘ) ⇨ 99.

## Рабочая жидкость привода сцепления

### ⚠ Предупреждение

Рабочая жидкость привода сцепления ядовита и вызывает коррозию. Избегайте попадания в глаза, на кожу, ткани и окрашенные поверхности.



Если уровень жидкости в баке опустился ниже отметки **MIN**, обратитесь за помощью на станцию техобслуживания.

Рабочая жидкость привода сцепления ⇨ 228.

## Аккумуляторная батарея автомобиля

Автомобили без системы автоматической остановки-запуска двигателя оснащаются свинцово-кислотной аккумуляторной батареей. Автомобили с системой автоматической остановки и пуска двигателя оснащаются аккумуляторной батареей типа AGM.

Аккумуляторная батарея автомобиля не требует технического обслуживания при условии, что при движении автомобиля обеспечивается ее достаточная зарядка. Аккумуляторная батарея разряжается при движении автомобиля на короткие расстояния с частыми пусками двигателя. Старайтесь не использовать ненужные потребители электрической энергии.



Не допускается утилизация батареи с обычным бытовым мусором. Батареи следует сдавать для утилизации в специальных пунктах сбора.

При простое автомобиля более 6 недель может потребоваться подзарядка аккумуляторной батареи. Снимите зажим с "минусового" контакта аккумуляторной батареи автомобиля.

Перед тем как приступить к подключению и отключению контактов аккумулятора, убедитесь, что зажигание выключено.

Подключение дополнительного электронного или электрооборудования создает дополнительную нагрузку на аккумуляторную батарею автомобиля и может приводить к ее ускоренному разряду. Обратитесь на станцию техобслуживания,

чтобы проконсультироваться о возможных технических решениях, например об установке более мощного аккумулятора.

Перед тем как подключать аккумулятор, убедитесь, что зажигание выключено. Затем выполните следующие действия:

1. Установите дату и время на информационном дисплее ⇨ 89.
2. При необходимости включите стеклоподъемники и люк крыши ⇨ 35, ⇨ 38.

Для предупреждения разрядки аккумулятора некоторые потребители энергии, например плафоны освещения салона, через определенное время автоматически выключаются.

Отключенную аккумуляторную батарею необходимо подзаряжать каждые 6 недель.

Защита от разряда аккумуляторной батареи ⇨ 131.

## Замените аккумуляторную батарею автомобиля

### Примечание

Нарушение приведенных в этом разделе инструкций может привести к временному отключению системы автоматической остановки и пуска двигателя.

Во время замены аккумуляторной батареи автомобиля убедитесь в том, что поблизости от ее положительного контакта нет открытых вентиляционных отверстий. Если имеются открытые вентиляционные отверстия, их необходимо закрыть заглушкой. Вентиляционные отверстия около отрицательного контакта должны быть открыты.

Используйте только аккумуляторные батареи, которые могут размещаться под расположенным выше батареи блоком предохранителей.

На автомобилях, оборудованных системой автоматической остановки и пуска двигателя, для замены аккумуляторных батарей, выполненных по технологии AGM, не-

обходимо использовать только такие же аккумуляторные батареи (AGM).



Аккумулятор типа AGM имеет специальное обозначение на корпусе. Рекомендуется использовать фирменные аккумуляторы компании Opel.

### Примечание

Установка стороннего аккумулятора AGM (отличного от фирменного аккумулятора Opel) может привести к ухудшению работы системы автоматической остановки и пуска двигателя.

Рекомендуется выполнять замену аккумуляторной батареи автомобиля на станции техобслуживания. Система автоматической остановки и пуска двигателя ⇨ 144.

## Зарядка аккумуляторной батареи автомобиля

### ⚠ Предупреждение

На автомобилях, оборудованных системой автоматической остановки и пуска двигателя, необходимо следить за тем, чтобы напряжение зарядки при использовании зарядного устройства не превышало 14,6 вольт. В противном случае возможен выход аккумуляторной батареи из строя.

Запуск от дополнительной АКБ ⇨ 218.

### Табличка с предупредительными знаками



Знаки имеют следующее значение:

- Искры, использование открытого огня и курение запрещаются.
- Всегда используйте средства для защиты глаз. Взрывоопасные газы могут стать причиной потери зрения или травмы.
- Храните аккумуляторные батареи в недоступном для детей месте.

- В аккумуляторной батарее автомобиля находится серная кислота, которая может стать причиной потери зрения или сильных химических ожогов.
- Дополнительные сведения см. в руководстве по эксплуатации.
- Рядом с аккумуляторной батареей могут присутствовать взрывоопасные газы.

### Дизельный топливный фильтр

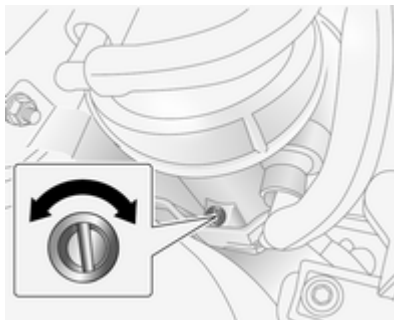



При каждой замене моторного масла сливать остаточную воду из фильтра дизельного топлива.

Установить емкость под корпусом фильтра. Поверните пробку сливного отверстия против часовой стрелки с помощью отвертки и слейте воду.

Можно считать, что вода из фильтра слита, как только из сливного отверстия начнет вытекать дизельное топливо. Закрутите пробку сливного отверстия вращением по часовой стрелке.

Чтобы прокачать систему, заглушите двигатель, поверните ключ зажигания в положение **ON**, выждите около 5 секунд, затем поверните ключ в положение **LOCK**. Повторите эту операцию 3 или более раз при заглушенном двигателе, чтобы не допустить попадания воздуха в топливопровод.

При усложненных условиях эксплуатации топливный фильтр следует проверять чаще.

Если в фильтре дизельного топлива присутствует вода, в комбинации приборов загорается индикатор   105. Слейте воду немедленно.

## Удаление воздуха из дизельной топливной системы

Если топливный бак израсходован полностью, то необходимо стравить воздух из системы подачи дизельного топлива. Включите зажигание трижды, по 15 секунд каждый раз. После этого запустите двигатель максимум на 40 секунд. Если запустить двигатель не удастся, подождите не менее 10 секунд перед следующей попыткой. Если двигатель не запускается, обратитесь за помощью на станцию техобслуживания.

## Замена щеток стеклоочистителя

### Щетки стеклоочистителя ветрового стекла

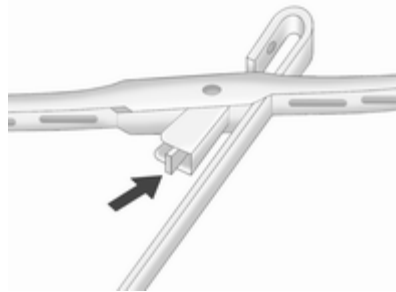

Поднять рычаг стеклоочистителя, прижать и удерживать нажатым зажимное приспособление, отсоединить щетку.

Установите щетку стеклоочистителя на рычаг под небольшим углом и надавите до фиксации.

Осторожно опустите рычаг стеклоочистителя.

## Замена ламп

Выключите зажигание и соответствующий выключатель или закройте двери.

Новую лампу держите только за цоколь. Не касайтесь стеклянной колбы голыми руками.

Используйте лампы того же типа, что и заменяемые.

Замена ламп передних фар осуществляется со стороны моторного отсека.

### Проверка ламп

После замены ламп включите зажигание, включите и проверьте фары.

## Фары

### Демонтаж фар

Для замены лампы необходимо сначала демонтировать узел фары.

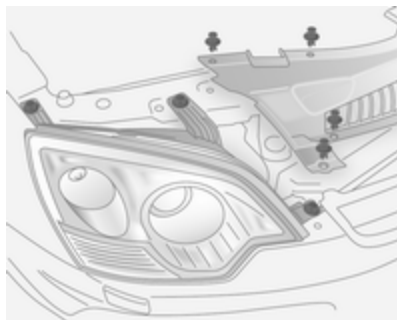

1. Выключите зажигание и головное освещение.
2. Открыть капот, освободить 11 фиксаторов и снять крышку радиатора.
3. Выкрутить 3 болта и снять фару.
4. Нажать наконечники разъема жгута проводов и отсоединить провода фары.
5. Снять узел фары.

Установка узла фары осуществляется в обратной последовательности - проверить положение устано-

вочного штифта соответственно розетке. Не затягивать чрезмерно болты и фиксаторы.

## Галогенные фары

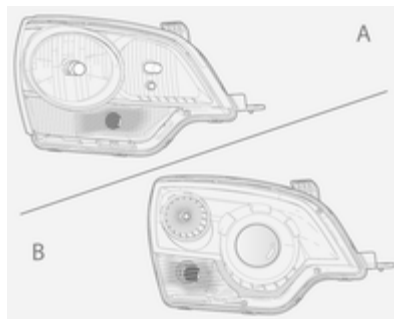

Галогеновые фары (А) можно отличить от ксеноновых (В) по расположению ламп.

## Ближний и дальний свет

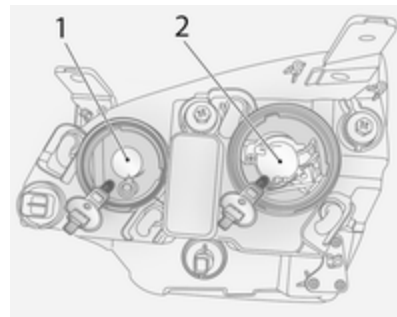

Галогеновые фары имеют отдельные системы дальнего света 1 (внутренние лампы) и ближнего света 2 (наружные лампы).

1. Снимите блок-фару ⇨ 187.
2. Демонтировать крышку фары.
3. Снять фиксирующую пружину лампы накаливания и вынуть лампу из корпуса фары.
4. Вставляя новую лампу, следите за тем, чтобы выступы попали в соответствующие углубления на отражателе.

5. Зафиксировать пружину лампы накаливания и установить на место крышку фары.
6. Установить на место узел фары.

### Передний указатель поворота

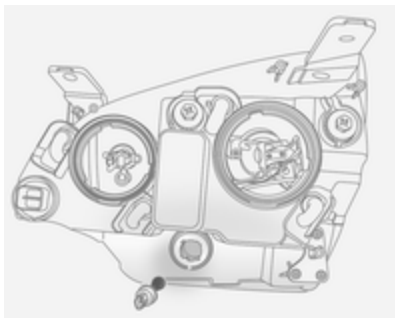

1. Снимите блок-фару ⇨ 187.
2. Поверните патрон против часовой стрелки и выньте его из блок-фары.
3. Прижмите лампу и, повернув против часовой стрелки, выньте ее из патрона.

4. Вставьте новую лампу в патрон и поверните по часовой стрелке.
5. Установить патрон в узел лампы, поворачивая его по часовой стрелке.
6. Установить на место узел фары.

### Боковые фары

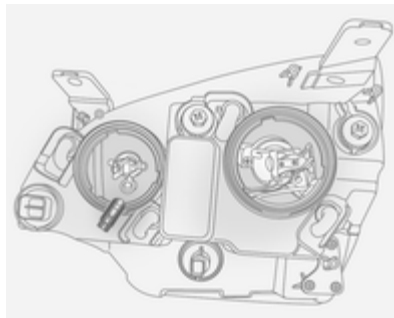

1. Снимите блок-фару ⇨ 187.
2. Снимите кожух блок-фары и выньте патрон лампы (расположен рядом с лампой дальнего света) из блок-фары.

3. Демонтировать лампу из патрона, вытянув ее прямо.
4. Установите новую лампу, удерживая ее неворсистой тканью.
5. Установить патрон в узел лампы и вставить крышку фары.
6. Установить на место узел фары.

### Ксеноновые фары

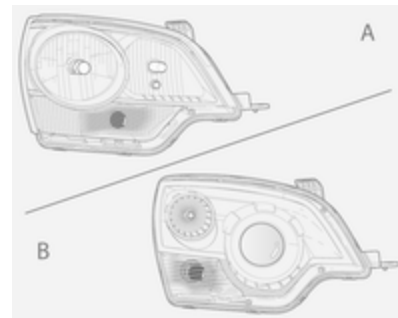

Ксеноновые фары (B) можно отличить от галогеновых (A) по расположению ламп.

## Ближний и дальний свет

### ⚠ Опасность

Ксеновые фары работают под очень высоким напряжении. Не касайтесь этих узлов. Замену ламп выполнять на станции техобслуживания.

## Передний указатель поворота

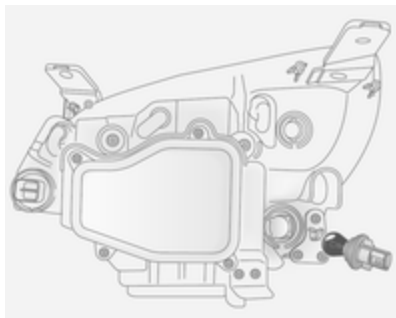

1. Снимите блок-фару ⇨ 187.
2. Поверните патрон против часовой стрелки и выньте его из блок-фары.

3. Прижмите лампу и, повернув против часовой стрелки, выньте ее из патрона.
4. Вставьте новую лампу в патрон и поверните по часовой стрелке.
5. Установить патрон в узел лампы, поворачивая его по часовой стрелке.
6. Установить на место узел фары.

## Боковые фонари

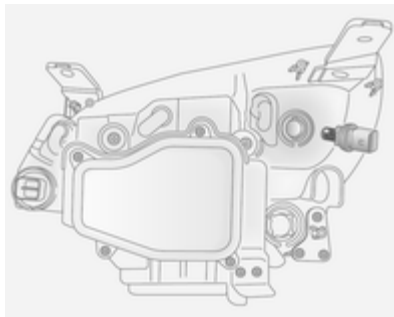

1. Снимите блок-фару ⇨ 187.
2. Поверните патрон против часовой стрелки и выньте его из блок-фары.
3. Демонтировать лампу из патрона, вытянув ее прямо.
4. Установите новую лампу, удерживая ее неворсистой тканью.
5. Установить патрон в узел лампы, поворачивая его по часовой стрелке.
6. Установить на место узел фары.

## Противотуманная фара

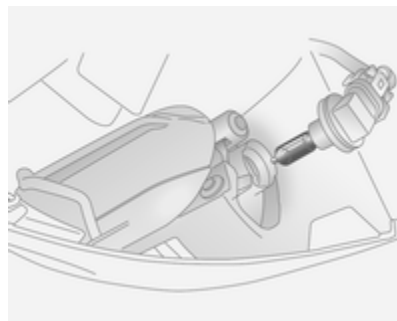



1. Открутите 2 винта крепления панели снизу под передними противотуманными фарами и снимите панель.
2. Отсоедините разъем жгута проводов от патрона лампы и поверните его против часовой стрелки.
3. Снимите патрон лампы из фары, поверните лампу против часовой стрелки и извлеките ее из патрона.
4. Вставьте новую лампу в патрон и поверните ее по часовой стрелке.
5. Установить патрон в узел лампы и подсоединить разъем жгута проводов.
6. Установите на место панель, закрепив ее снизу с помощью 2-х выкрученных ранее винтов.

## Задние фонари

### Задний стоп-сигнал, габаритный свет, указатель поворота, сигнал движения задним ходом и задний противотуманный фонарь

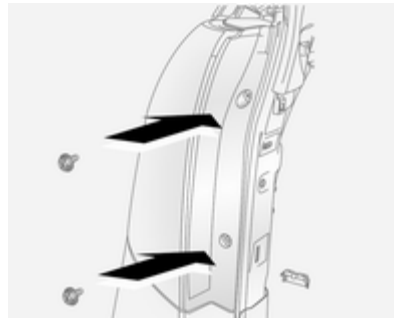

1. Открыть заднюю откидную дверь, выкрутить 2 винта и демонтировать узел лампы.
2. Демонтируйте патрон, повернув его против часовой стрелки.
3. Извлеките лампу из патрона, нажимая и поворачивая ее против часовой стрелки.

4. Вставьте новую лампу в патрон.
5. Вставьте патрон в фонарь. Зафиксируйте патрон, повернув его по часовой стрелке.

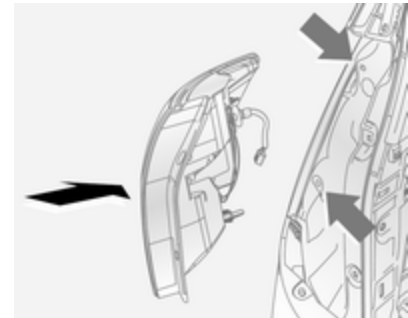

6. Установите фонарь на место, вставив направляющие выступы на корпусе фонаря в соответствующие отверстия.
7. Вкрутить демонтированные ранее 2 винта и закрыть заднюю откидную дверь.

## Боковые указатели поворота

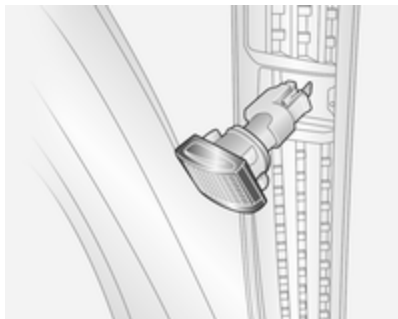

1. Извлечь узел лампы из крыла с помощью подходящей отвертки.
2. Поверните патрон лампы против часовой стрелки.
3. Демонтировать лампу из узла, вытянув ее прямо из патрона.
4. Вставьте новую лампу в патрон и поверните патрон по часовой стрелке.
5. Вставить узел лампы на место в крыло.

## Верхний центральный стоп-сигнал

Замену ламп выполнять на станции техобслуживания.

## Освещение номерного знака

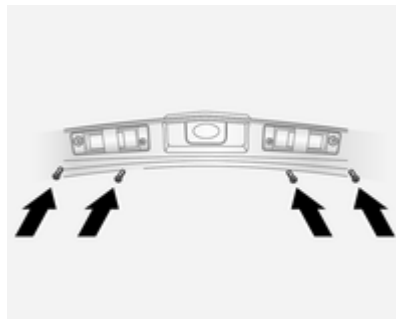

1. Выкрутить 4 винта (обозначены стрелками) и снять колпачки ламп.
2. Повернув патрон против часовой стрелки, выньте его из блок-фары.

3. Потянув лампу просто, удалить ее из патрона.
4. Вставьте новую лампу.
5. Установить патрон лампы в узел лампы, поворачивая патрон по часовой стрелке, и убедиться в том, что он зафиксирован.
6. Установить на место колпачки ламп, используя ранее снятые 4 винта.

## Освещение салона

### Передние плафоны индивидуального освещения

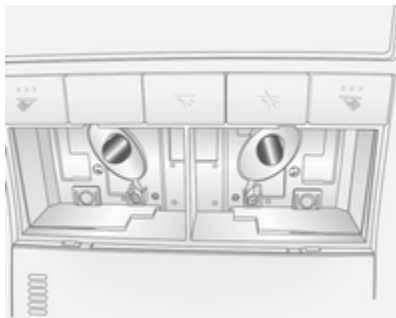

1. Снять колпак лампы из панели крыши, используя соответствующую отвертку.
2. Вынуть лампу.
3. Вставить новую лампу.
4. Установить колпак лампы на панели крыши.

### Задние плафоны индивидуального освещения

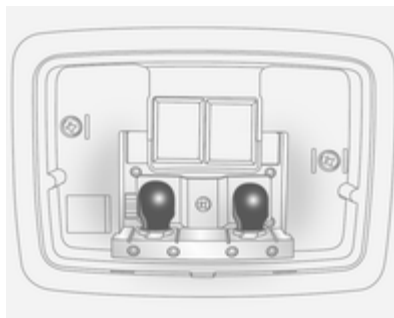

1. Снять колпак лампы из панели крыши, используя соответствующую отвертку.
2. Вынуть лампу.
3. Вставить новую лампу.
4. Установить колпак лампы на панели крыши.

### Подсветка грузового отделения

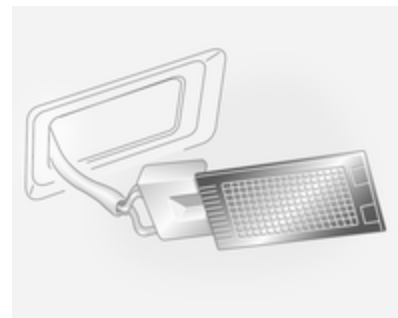

1. Снять колпак с узла лампы, используя соответствующую отвертку.
2. Вынуть лампу.
3. Вставить новую лампу.
4. Установить колпак на узел лампы.

### Освещение переднего вещевого ящика

Замену ламп выполнять на станции техобслуживания.

## Подсветка приборной панели

Замену ламп выполнять на станции техобслуживания.

## Электрооборудование

### Предохранители

Маркировка нового предохранителя должна совпадать с маркировкой дефектного предохранителя.

В автомобиле имеется два блока предохранителей:

- в моторном отсеке рядом с расширительным бачком системы охлаждения,
- в панели приборов: с левой стороны в нише для ног переднего пассажира, а на автомобилях с правосторонним рулевым управлением – с левой стороны в нише для ног водителя.

Перед заменой предохранителя отключите соответствующий выключатель или выключите зажигание.

Дефектный предохранитель можно отличить по сгоревшей плавкой нити. Замену предохранителя производить только после устранения причины его выхода из строя.

Некоторые цепи могут быть защищены несколькими предохранителями. Кроме того, могут быть вставлены предохранители, не имеющие конкретного назначения.

Рекомендуется всегда иметь в запасе полный комплект запасных предохранителей. Запасные предохранители можно хранить в блоке предохранителей, расположенном в моторном отсеке.

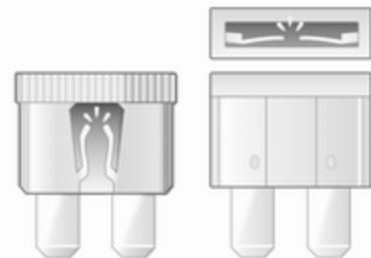

30040



30041

### Приспособление для снятия предохранителей

Специальный инструмент для снятия предохранителей можно хранить в блоке предохранителей, расположенном в моторном отсеке.

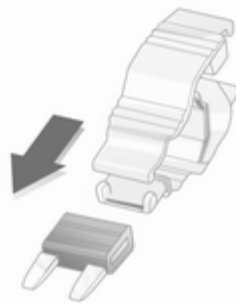

30042

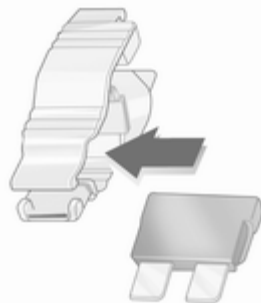

30042

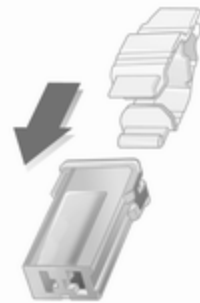

30044

Наденьте приспособление на предохранитель сверху или сбоку, в зависимости от типа предохранителя, и выньте предохранитель.

## Блок предохранителей в моторном отсеке

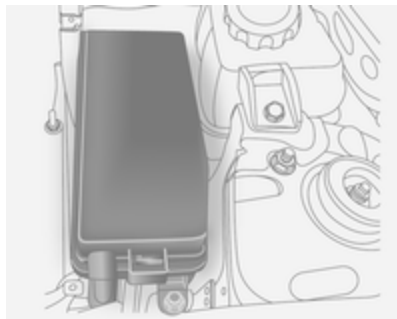

Коробка предохранителей расположена в моторном отделении рядом с бачком охлаждающей жидкости.

Чтобы открыть коробку, разблокировать крышку и поднять ее вверх.

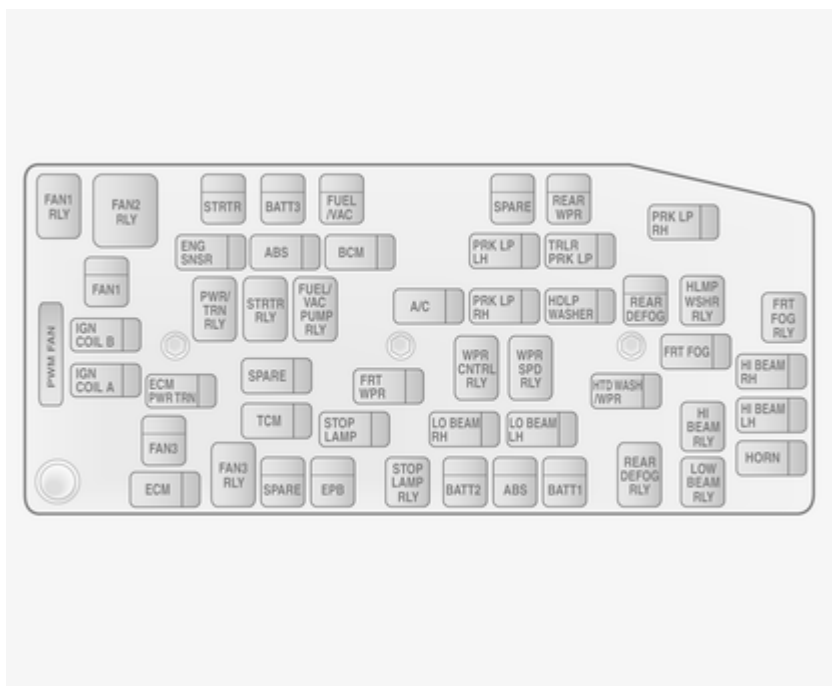

<u>Предохранитель</u>	<u>Электрическая цепь</u>	<u>Предохранитель</u>	<u>Электрическая цепь</u>	<u>Предохранитель</u>	<u>Электрическая цепь</u>
ABS	Антиблокировочная тормозная система	ECM PWR TRN	Контроллер ЭСУД, двигатель и трансмиссия	HI BEAM LH	Дальний свет (левая блок-фара)
A/C	Система климат-контроля, кондиционер	ENG SNSR	Датчики системы управления двигателем	HI BEAM RH	Дальний свет (правая блок-фара)
BATT1	Коробка предохранителей приборной панели	EPB	Электрический стояночный тормоз	HORN	Звуковой сигнал
BATT2	Коробка предохранителей приборной панели	FAN1	Охлаждающий обдув	HTD WASH/MIR	Подогрев жидкости омывателя, обогрев наружных зеркал
BATT3	Коробка предохранителей приборной панели	FAN3	Охлаждающий обдув	IGN COIL A	Катушка зажигания
BCM	Блок управления электронными системами кузова	FRT FOG	Передние противотуманные фары	IGN COIL B	Катушка зажигания
ECM	Контроллер ЭСУД	FRT WPR	Передний стеклоочиститель	LO BEAM LH	Ближний свет (левая блок-фара)
		FUEL/VAC	Топливный насос, вакуумный насос	LO BEAM RH	Ближний свет (правая блок-фара)
		HDLP WASHER	Омыватель фар	PRK LP LH	Стояночный свет (левая блок-фара)



<b>Предохранитель</b>	<b>Электрическая цепь</b>
PRK LP RH	Стояночный свет (правая блок-фара)
PWM FAN	ШИМ-сигнал управления вентилятором
REAR DEFOG	Обогрев заднего стекла
REAR WPR	Задний стеклоочиститель
SPARE	–
STOP LAMP	Стоп-сигналы
STRTR	Стартер
TCM	Блок управления трансмиссией
TRLR PRL LP	Стояночные огни прицепа

После замены перегоревших предохранителей следует закрыть крышку коробки предохранителей и зафиксировать ее, нажав сверху.

Если крышка коробки предохранителей закрыта неправильно, возможно возникновение неисправностей.

### Блок предохранителей в приборной панели

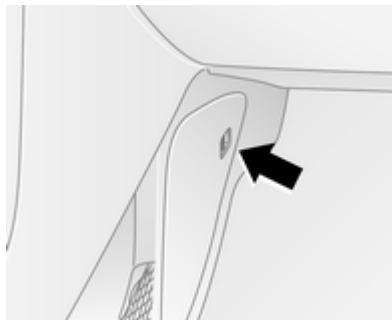

Блок предохранителей расположен с левой стороны в нише для ног переднего пассажира, а на автомобилях с правосторонним рулевым управлением – с левой стороны в нише для ног водителя.

Отожмите защелку, чтобы открыть крышку.

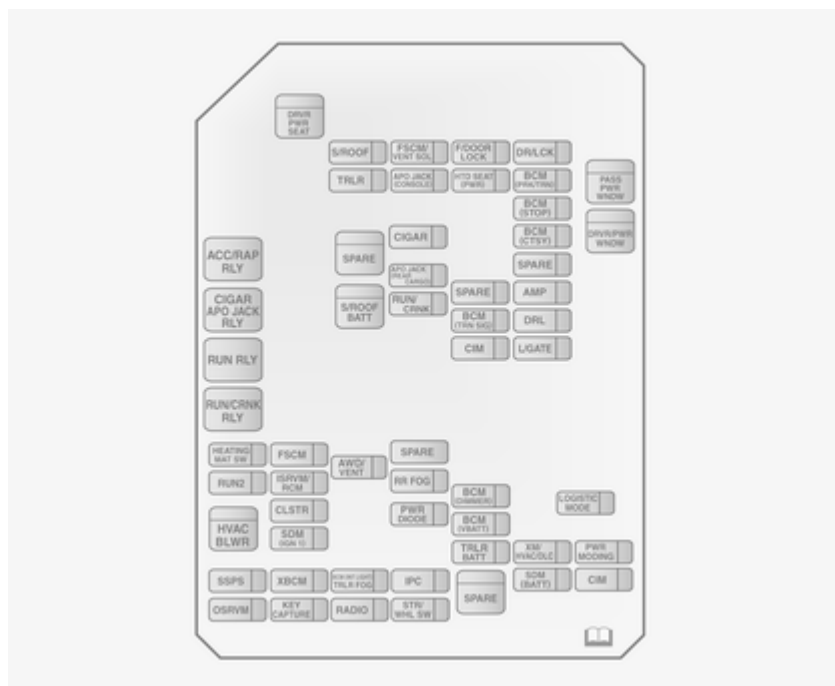

<b>Предохранитель</b>	<b>Электрическая цепь</b>	<b>Предохранитель</b>	<b>Электрическая цепь</b>	<b>Предохранитель</b>	<b>Электрическая цепь</b>
AMP	Усилитель	BCM (TRN SIG)	Указатели поворота	FRT WSR	Передний стеклоомыватель
APO JACK (CONSOLE)	Розетка питания (в центральной консоли)	BCM (VBATT)	Напряжение батареи	FSCM	Топливная система
APO JACK (REAR CARGO)	Розетка питания (в багажном отделении)	CIM	Модуль интеграции систем связи	FSCM/VENT SOL	Топливная система, клапан подвода воздуха к адсорберу
AWD/VENT	Система полного привода, вентиляция	CLSTR	Приборная панель	HEATING MAT SW	Выключатель подогрева
BCM (CTSY)	Лампы освещения подножки	DRL	Работа фар при движении в дневное время	HTD SEAT PWR	Обогрев сидений
BCM (DIMMER)	Подсветка приборной панели	DR/LCK	Замок двери водителя	HVAC BLWR	Система климат-контроля, вентилятор кондиционера
BCM (INT LIGHT TRLR FOG)	Освещение салона, противотуманный фонарь прицепа	DRVR PWR SEAT	Электропривод регулировки сиденья водителя	IPC	Комбинация приборов
BCM (PRK/TRN)	Стояночные огни, указатели поворота	DRV/PWR WNDW	Электростеклоподъемник двери водителя	ISRVM/RCM	Внутреннее зеркало заднего вида, модуль компаса
BCM (STOP)	Стоп-сигналы	F/DOOR LOCK	Крышка люка топливного бака		

<u>Предохранитель</u>	<u>Электрическая цепь</u>	<u>Предохранитель</u>	<u>Электрическая цепь</u>	<u>Предохранитель</u>	<u>Электрическая цепь</u>
KEY CAPTURE	Считывание ключа	SDM (BATT)	Модуль защитной диагностики (аккумуляторная батарея)	XBCM	Экспортное исполнение блока управления кузовным оборудованием
L/GATE	Задняя дверь	SDM (IGN 1)	Модуль защитной диагностики (зажигание)	XM/HVAC/DLC	Спутниковое радио XM, климат-контроль, диагностический разъем
LOGISTIC MODE	Режим транспортировки	SPARE	–		
OSRVM	Наружные зеркала	S/ROOF	Прозрачный люк крыши	После замены перегоревших предохранителей следует закрыть крышку коробки предохранителей и зафиксировать ее, нажав сверху.	
PASS PWR WNDW	Электростеклоподъемник двери пассажира	S/ROOF BATT	Аккумуляторное питание люка крыши		
PWR DIODE	Диод питания	SSPS	Сервоусилитель рулевого управления	Если крышка коробки предохранителей закрыта неправильно, возможно возникновение неисправностей.	
PWR MODING	Режимы питания	STR/WHL SW	Рулевое колесо		
RADIO	Radio	TRLR	Прицеп		
RR FOG	Обогрев заднего стекла	TRLR BATT	Аккумуляторное питание прицепа		
RUN 2	Питание аккумулятора, зажигание включено				
RUN/CRNK	Зажигание включено, пуск				

## Автомобильный инструмент

### Инструмент

#### Автомобили, оборудованные запасным колесом

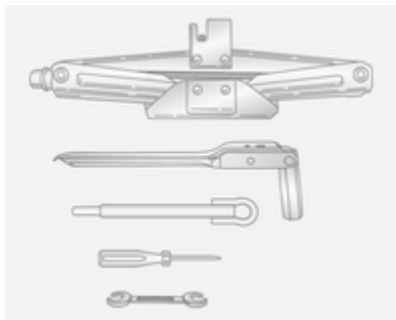

Автомобили с запасным колесом комплектуются домкратом и автомобильными инструментами.

Домкрат и автомобильный инструмент разработаны специально для данной модели и должны исполь-

зоваться только на ней. Используйте домкрат только для замены колес.

Домкрат и автомобильные инструменты хранятся в ящике под ковриком в багажном отделении.

Чтобы достать домкрат и автомобильный инструмент, откройте дверь багажного отделения.

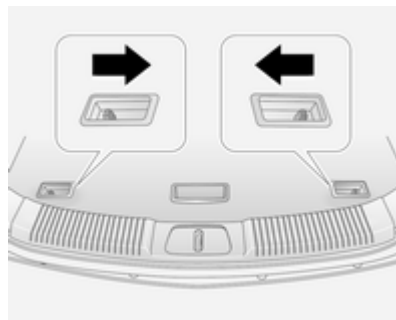

Переведите к ручке оба рычага в полу багажного отделения и поднимите пол за ручку.

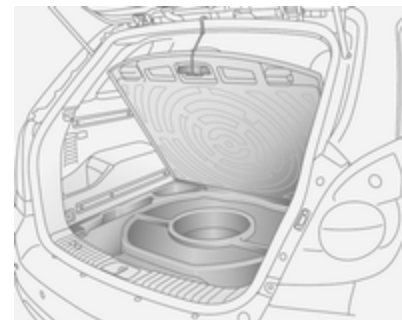

Зацепите крюк (если он имеется) за верхний край проема двери багажного отделения.

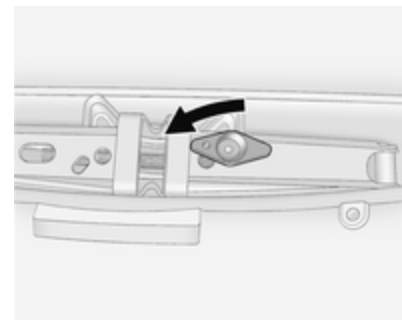

Выкрутите стопорный винт с загнутым стержнем из домкрата, вращая его против часовой стрелки, а затем выньте домкрат и сумку с колесным ключом. Снимите ремни, удерживающие сумку с колесным ключом. Извлеките колесный ключ из сумки.

### Автомобили, оборудованные комплектом для ремонта шин

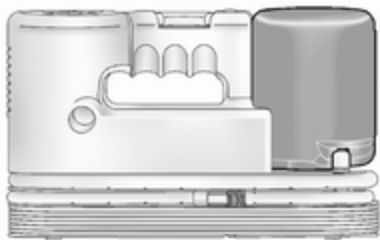

В автомобилях с комплектом для ремонта шин могут отсутствовать домкрат и автомобильный инструмент.

Комплект для ремонта шин хранится в ящике под крышкой пола в багажном отделении.

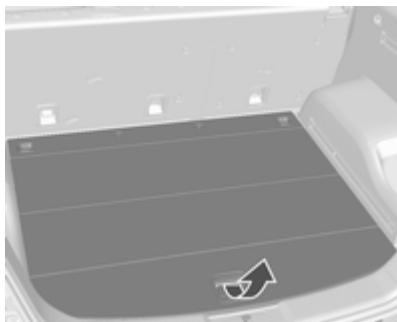

Чтобы вынуть комплект для ремонта шин, откройте дверь багажного отделения и потяните вверх ручку в полу ↻ 80.

#### Внимание

Следите за тем, чтобы вещи, укладываемые в отсеки в полу багажного отделения, не выступали за верхний край пола. В

противном случае могут быть повреждены как сам отсеки, так и крышка пола.

## Колеса и шины

### Состояние шин, состояние колес

Перезжайте бордюры медленно и, по возможности, под прямым углом. При пересечении острых кромок можно повредить шину и колесо. Во время стоянки не притирайтесь шинами к бордюру.

Регулярно осматривайте колеса на предмет повреждений. При повреждении или повышенном износе обратитесь за помощью на станцию техобслуживания.

### Зимние шины

Зимние шины повышают безопасность движения при температурах ниже 7 °C и поэтому должны устанавливаться на всех колесах.

В качестве зимних шин рекомендуется использоваться шины 215/70 R 16.

В тех странах, где это предусмотрено правилами, установите в поле зрения водителя наклейку с информацией о предельной скорости.

Если установить зимние шины, не рекомендованные для вашей модели, это может негативно отразиться на работе электронной системы динамической стабилизации (ESC) ⇨ 161. Проконсультируйтесь о наличии рекомендованных зимних шин на станции техобслуживания.

Если на вашем автомобиле установлены зимние шины, для запасного колеса уменьшенной размерности разрешается использовать летнюю шину. Следует помнить, что управляемость автомобиля, особенно на скользких покрытиях, ухудшится. Запасное колесо ⇨ 216.

## Обозначение шин

Например, **235/65 r 17 104 h**

- 235** = ширина шины в мм
- 65** = отношение поперечного сечения (высота шины к ее ширине) в %
- R** = конструкция шины: радиальная
- RF** = тип: RunFlat
- 17** = диаметр обода колеса в дюймах
- 104** = коэффициент грузоподъемности, например, 91 соответствует 618 килограммам
- H** = шифр скорости

Шифр скорости:

- Q** = до 160 км/ч
- S** = до 180 км/ч
- T** = до 190 км/ч
- H** = до 210 км/ч
- V** = до 240 км/ч
- W** = до 270 км/ч

## Давление в шинах

Проверяйте давление в холодных шинах каждые 14 дней и перед каждой длительной поездкой. Не забудьте про запасное колесо. Это также относится к автомобилям, оснащенным системой контроля давления в шинах.

Используйте специальный ключ для свинчивания колпачков вентиля шин. Ключ для колпачков вентиля шин находится на внутренней стороне крышки люка топливного бака.

Давление в шинах ⇨ 242.

Данные о давлении приведены для холодных шин. Они справедливы как для летних, так и для зимних шин.

Запасную шину накачивайте до давления, указанного для полной нагрузки.

Система поддержания давления в шинах ЕСО позволяет максимально снизить расход топлива.

При неправильном давлении в шинах снижается безопасность, ухудшаются ходовые качества, комфортность, расход топлива и увеличивается износ шин.

В таблицах указано давление воздуха в шинах для всех возможных комбинаций ⇨ 242.

Тип шин, рекомендованный для вашего автомобиля, указан в его сертификате соответствия ЕС или в других регистрационных документах.

Водитель обязан следить за давлением воздуха в шинах и поддерживать его на рекомендуемом уровне.

### ⚠ Предупреждение

Чрезмерно низкое давление может привести к сильному нагреву шин и их внутренним повреждениям, способным вызвать расслоение протектора, а на высокой скорости даже разрыв шины.

Если на автомобиле, оборудованном системой контроля давления в шинах, необходимо увеличить или уменьшить давление в шинах, следует предварительно выключить зажигание.

## Система контроля давления в шинах

Система контроля давления в шинах при скорости движения автомобиля выше определенного предела ежеминутно проверяет давление во всех четырех шинах.

### Внимание

Система контроля давления воздуха в шинах способна предупредить водителя только о снижении давления в шинах, и ее наличие не отменяет необходимости регулярного ухода за шинами.



Все колеса должны быть оснащены датчиками давления, давление в шинах должно отвечать паспортным значениям. Если на автомобиле установлены колеса без датчиков, система контроля давления воздуха в шинах не сможет функционировать. Если возможно, установите датчики.

#### Примечание

В странах, где наличие системы контроля давления воздуха в шинах является обязательным, использование колес без датчиков давления приведет к тому, что сертификат одобрения типа транспортного средства будет недействителен.

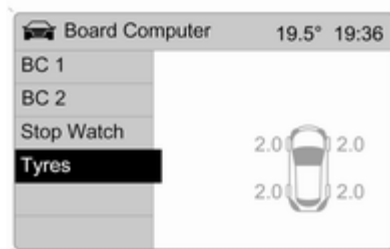

20031

Текущее давление воздуха в шинах отображается в пункте **Tyres (шины)** меню **Board Computer (бортовой компьютер)**. Нажмите клавишу **BC** на панели информационно-развлекательной системы и выберите необходимый пункт меню.

Система контроля давления в шинах автоматически определяет степень загруженности автомобиля. В случае отклонения давления воздуха в разных шинах система выдаст соответствующее преду-

ждение. В некоторых исполнениях сообщение выводится на дисплей в сокращенном виде.

Могут отображаться, например, следующие сообщения:



20021

На экране появится схематичное изображение с указанием числового значения давления в левой задней шине. Наблюдается небольшое отклонение давления.

Понизить скорость. При первой возможности проверьте давление воздуха в шине с помощью манометра и при необходимости доведите его до необходимого уровня.

На цветном информационном дисплее это сообщение будет отображаться желтым цветом.



20022

На экране появится схематичное изображение с указанием числового значения давления в левой передней шине. Наблюдается значительное отклонение давления или резкое его падение.

Как можно быстрее выведите автомобиль из транспортного потока, не создавая препятствий другим водителям. Остановитесь и проверьте шины. При необходимости поставьте запасное колесо ⇨ 213.

На цветном информационном дисплее это сообщение будет отображаться красным цветом.

Подтверждение предупредительных сообщений ⇨ 107, ⇨ 110.

Информационные сообщения ⇨ 116.

Если необходимо увеличить или уменьшить давление воздуха в шинах, следует предварительно выключить зажигание. Давление в шинах ⇨ 206, ⇨ 242.

Работу системы контроля давления в шинах могут нарушить внешние радиопомехи высокой мощности.

При каждой замене шин следует также заменять штоки вентилей и уплотнительные кольца.

### Температурная поправка

Давление воздуха в шине зависит от ее температуры. Во время движения шина разогревается, и давление в ней увеличивается.

Показанное на дисплее значение давления воздуха в шинах является фактическим значением. По этой причине проверку давления необходимо проводить при непрогретых шинах.

### Глубина протектора

Регулярно проверяйте глубину протектора.

Для обеспечения безопасности шины следует заменять, если глубина канавки протектора шины достигает величины 2-3 мм (4 мм для зимних шин).

В целях обеспечения безопасной эксплуатации автомобиля высота протектора шин на колесах одного моста не должна отличаться больше чем на 2 мм.



Установленной правилами минимальной глубине рисунка протектора (1,6 мм) соответствует появление индикаторов износа (TWI). Места индикаторов отмечены на боковине покрышки.

Если износ передних колес больше износ задних колес, поменяйте колеса местами. Рисунок протектора должен совпадать с прежним направлением вращения колес.

Старение шин происходит даже в том случае, если они не используются. Мы рекомендуем заменять комплект покрышек каждые 6 лет.

## Смена шин и размер колеса

Если шины по размеру отличаются от оригинальных, может потребоваться перепрограммировать спидометр, изменить номинальное значение давления воздуха в шинах и внести в автомобиль другие изменения.

После установки шин другого размера замените табличку, содержащую сведения о давлении в шинах.

### ⚠ Предупреждение

Установка неподходящих шин или дисков может стать причиной аварии и аннулирования разрешения на эксплуатацию автомобиля.

При установке дисков другой конструкции может потребоваться заменить и гайки крепления колес. Рекомендуется обратиться на СТО.

## Колпаки колес

Используйте оригинальные колесные колпаки и шины, рекомендуемые для соответствующего автомобиля и отвечающие всем предъявляемым к комбинациям дисков и шин требованиям.

При выборе других колпаков и шин следите, чтобы у шин не было защитных утолщений, препятствующих монтажу шины.

Колпаки не должны ухудшать условия охлаждения тормозных механизмов.

### ⚠ Предупреждение

Использование неподходящих колесных колпаков и шин может стать причиной внезапной потери давления и связанной с этим аварии.

## Цепи противоскольжения



Цепи противоскольжения можно устанавливать только на передние колеса.

Устанавливать их на шины необходимо симметрично, чтобы обеспечить соосность.

Всегда следует использовать цепи противоскольжения со звеньями малого размера, увеличивающими размер протектора и бортов шины не более, чем на 15 мм (включая замок цепи).

### ⚠ Предупреждение

Повреждение цепи способно привести к разрыву шины.

Установка цепей противоскольжения допускается только на 16-дюймовые колеса. Рекомендуется обратиться на СТО.

Если цепи необходимо установить после того, как шина одного из передних колес была повреждена, следует установить малоразмерное запасное колесо назад, а демонтированное полноразмерное заднее колесо переставить вперед.

### Общие сведения

Применение цепей противоскольжения на временном запасном колесе не допускается.

## Комплект для ремонта шин

Незначительные повреждения протектора шины и боковины покрышки можно устранить с помощью комплекта для ремонта шин.

Не вынимайте из шины посторонние предметы.

С помощью комплекта для ремонта шин невозможно устранить повреждения размером больше 4 мм или повреждения борта шины вблизи обода.

В автомобилях с комплектом для ремонта шин могут отсутствовать домкрат и автомобильный инструмент.

Автомобильный инструмент ⇨ 203.

Запасное колесо уменьшенного размера ⇨ 216.

**⚠ Предупреждение**

Не следует превышать скорость более 80 км/ч.

Не используйте отремонтированное колесо длительное время.

Управляемость и ходовые качества автомобиля могут ухудшиться.

При повреждении шины:

Включите электромеханический стояночный тормоз ⇨ 159 и включите первую передачу, передачу заднего хода или установите рычаг переключения передач в положение **P**.

Комплект для ремонта шин хранится в ящике под крышкой пола в багажном отделении.

Чтобы достать комплект для ремонта шин, откройте дверь багажного отделения.

Потяните вверх ручку в полу ⇨ 80.  
Автомобильный инструмент ⇨ 203.

**Внимание**

Следите за тем, чтобы вещи, укладываемые в отсеки в полу багажного отделения, не выступали за верхний край пола. В противном случае могут быть повреждены как сам отсеки, так и крышка пола.

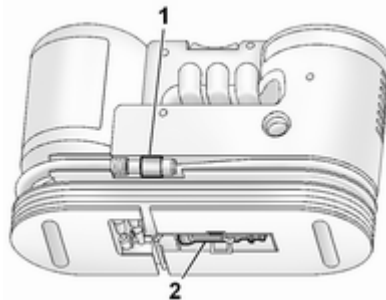

1. Извлеките из посадочных мест шланг подачи герметика **1** и шнур питания **2**.
2. Отверните колпачок вентиля поврежденной шины.

Накрутите свободный конец шланга подачи герметика на вентиль шины.

3. Вставьте вилку питания в розетку. Отключите все приборы от остальных розеток.
4. Включите зажигание. Для избежания разряда аккумуляторной батареи, мы рекомендуем запустить двигатель.

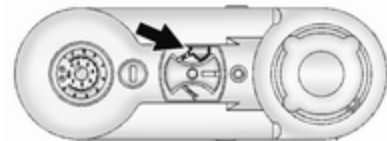

5. Поверните переключатель в положение подачи **герметика + воздуха**.

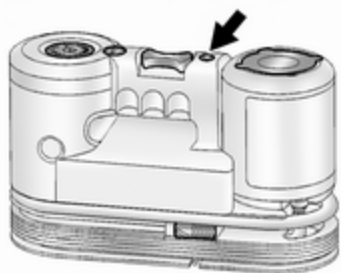

6. Нажмите кнопку **включения/выключения**, чтобы включить комплект для ремонта шин. Шина будет заполнена герметиком.
- В течение короткого времени, пока баллон с герметиком не опустеет, манометр будет показывать высокое давление. Затем давление начинает падать. Это означает, что в шину закачан весь герметик. Затем шину нужно накачать воздухом.
7. Накачайте шину до рекомендованного давления, используя манометр. Рабочее давление в

шине установится примерно через 10 минут  $\varnothing$  242. По достижении нужного давления, выключите компрессор.

Если после 10 минут заданное давление не установилось, снимите комплект для ремонта шин. Сдвиньте автомобиль, чтобы колеса сделали полный оборот. Снова установите комплект для ремонта шин и продолжайте накачивать шину еще 10 минут. Если требуемое давление все равно не устанавливается, шина повреждена очень сильно. Обратитесь за помощью на станцию техобслуживания.

Стравите излишнее давление в шине с помощью кнопки рядом с манометром.

Включайте компрессор не дольше, чем на 10 минут.

8. Отсоедините комплект для ремонта шин и установите на место колпачок вентиля шины.
9. Удалите выступивший герметик тряпкой.



10. Снимите с баллона для герметика наклейку, на которой указана максимально допустимая скорость движения, и приклейте ее в поле зрения водителя.
11. Сразу же продолжите движение, чтобы герметик смог равномерно распределиться по шине. Проехав около 10 км (но не дольше 10 минут), остановитесь и проверьте давление воздуха в шинах.
- Если давление воздуха в шинах немного упало, доведите его до требуемого значения.

Повторяйте процедуру до тех пор, пока давление не перестанет падать.

Если давление воздуха в шинах снизилось более чем на 68 кПа (0,68 бар), продолжать движение нельзя. Обратитесь за помощью на станцию техобслуживания.

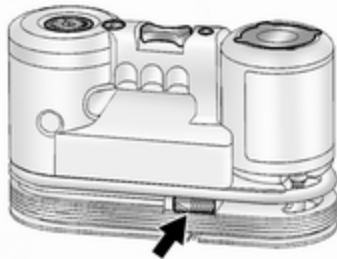

12. Чтобы подкачать шины, накрутите свободный конец шланга компрессора (показан стрелкой) непосредственно на вентиль шины.

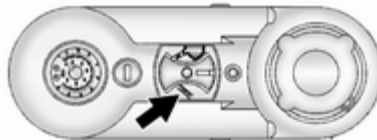

13. Поверните выключатель по часовой стрелке в положение подачи **только воздуха**. Включите компрессор, чтобы закачать в шину только воздух.

#### Примечание

Ремонт заметно снижает ходовые качества шины, поэтому такую шину следует заменить.

При необычных звуках или сильном нагреве компрессора отключите его не менее чем на 30 минут.

Проверьте срок годности комплекта. После указанного срока производитель не может гаранти-

ровать эффективное устранение прокола. Обратите внимание на сведения о хранении на баллоне с герметиком.

Замените использованный баллон. Чтобы снять баллон с герметиком, извлеките из посадочных мест шланг подачи герметика и воздушный шланг, извлеките баллон из корпуса компрессора и скрутите шланг с баллона. Утилизируйте баллон в соответствии с требованиями законодательства.

Прилагаемый дополнительный переходник можно использовать для накачивания мячей, надувных матрасов, надувных лодок и т. п. Переходник расположен на нижней стороне комплекта для ремонта шин.

## Смена колеса

На некоторых автомобилях вместо запасного колеса  $\varnothing$  210 предусмотрен комплект для ремонта шин.

Выполните следующие подготовительные работы и соблюдайте следующие указания:

- Установите автомобиль на ровной, прочной и нескользкой поверхности. Передние колеса должны быть направлены прямо вперед.
- Включите электромеханический стояночный тормоз ⇨ 159 и включите первую передачу, передачу заднего хода или установите рычаг переключения передач в положение **P**.
- Выньте запасное колесо ⇨ 216.
- Категорически запрещается одновременно менять несколько колес.
- Заблокировать колесо, расположенное по диагонали к сменяемому, подложив перед и за колесом тормозные башмаки или подобные предметы.
- Используйте домкрат только для замены колеса в случае прокола, но не для замены летних шин на зимние или наоборот.

- Запрещается превышать максимально допустимое значение нагрузки на домкрат (900 кг).
- Если автомобиль находится на мягком грунте, под домкрат следует подложить прочную доску (толщиной не более 1 см).
- Не поднимать автомобиль выше, чем это необходимо для замены колеса.
- В вывешенном автомобиле не должно быть людей или животных.
- Не влезайте под поднятый на домкрат автомобиль.
- Не включайте двигатель на поддомкращенном автомобиле.
- Очистите гайки крепления колеса и резьбу, прежде чем устанавливать колесо.

#### **⚠ Предупреждение**

Не смазывайте колесный болт, колесную гайку и конус колесной гайки.

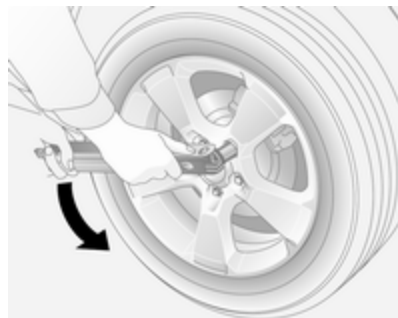

1. Снимите колпак колеса.
2. Установите колесный ключ, убедитесь, что он встал надежно, и ослабьте каждую гайку крепления колеса на один оборот, вращая ключ против часовой стрелки.



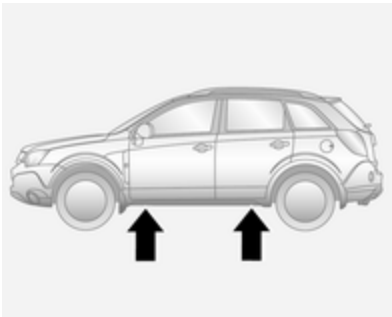

3. Передняя и задняя точки установки домкрата обозначены метками на нижнем крае кузова автомобиля под дверями.

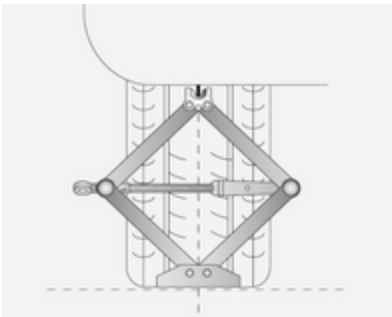

4. Перед установкой домкрата отрегулировать необходимую высоту, поворачивая проушину вручную.

Установите домкрата в ближайшем к колесу специально предусмотренном для этого месте.

Лапа домкрата должна охватить вертикальную перемычку в углублении. Проверить, правильно ли установлен домкрат.

Подпятник домкрата должен быть установлен на грунте вертикально под точкой установки так устойчиво, чтобы не выскользнул.

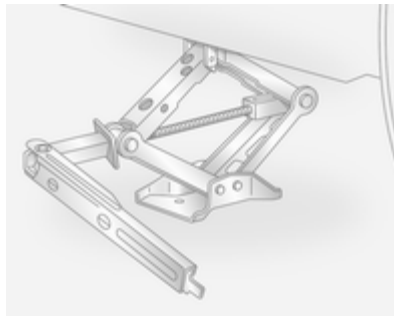

5. Вставьте колесный ключ в проушину винта домкрата и вращайте ключ по часовой стрелке, чтобы вывесить автомобиль.

Если в процессе подъема подпятник оказывается не строго под точкой установки, немедленно осторожно опустить автомобиль и повторить процедуру установки домкрата. Поднимать автомобиль, пока колесо не оторвется от земли.

6. Полностью скрутите гайки крепления колеса и протрите их ветошью.

Не смазывайте резьбу. Положить гайки крепления колес так, чтобы в них не попала грязь.

7. Замените колесо. Указания по использованию запасного колеса ⇨ 216.

8. Накрутите гайки крепления колеса и слегка затяните их вручную, вращая по часовой стрелке так, чтобы притянуть колесо к ступице.

9. Поверните ключ против часовой стрелки и опустите автомобиль на землю.

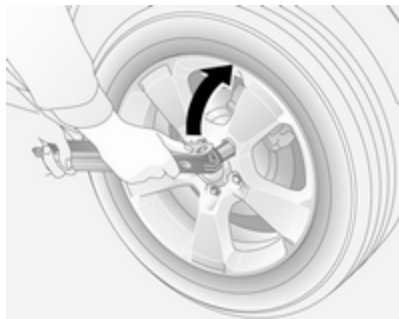

10. Установите колесный ключ, убедитесь, что он встал надежно, и затяните колесные гайки крест-накрест. Болты следует затягивать моментом 140 Нм.
11. Уберите замененное колесо ⇨ 216 и комплект инструментов ⇨ 203.
12. Как можно скорее проверьте давление в шине установленного колеса.

Как можно скорее замените поврежденную шину и установите полноразмерное колесо вместо запасного колеса уменьшенной размерности.

### Место для установки подъемной платформы

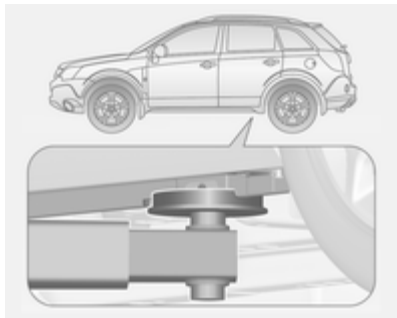

Задний рычаг подъемной платформы располагают по центру под пазом порога кузова.

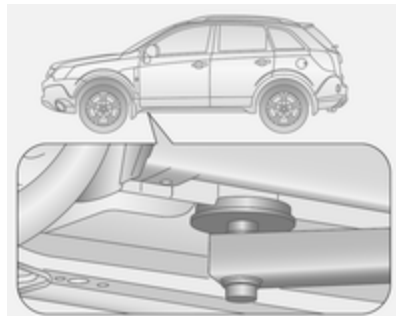

Место установки передней лапы подъемника — по центру углубления в пороге кузова.

## Запасное колесо

### Временное запасное колесо

На некоторых автомобилях вместо запасного колеса предусмотрен комплект для ремонта шин.

Аварийное колесо предназначено для использования только на данном автомобиле.

Если устанавливаемое запасное колесо отличается по размеру от других колес, оно может классифицироваться как временное колесо и могут действовать соответствующие ограничения скорости, даже если это не указано на маркировке. Для уточнения применимого ограничения скорости обратитесь на станцию техобслуживания.

Использование запасного колеса уменьшенной размерности может ухудшить управляемость автомобиля, особенно если на вашем автомобиле установлены зимние шины. Как можно скорее замените поврежденную шину, выполните балансировку колеса и установите его на свое место.

### Внимание

Применение запасного колеса меньшего размера по сравнению с другими колесами или в сочетании с зимними шинами может отрицательно сказаться

на управляемости автомобиля. Замените дефектную шину как можно быстрее.

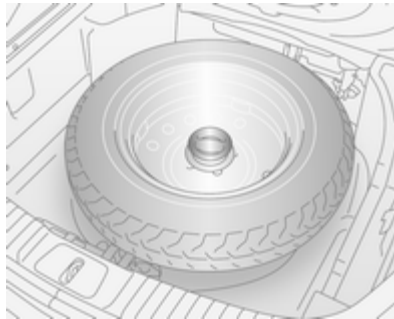

Запасное колесо уменьшенной размерности находится в багажном отделении под панелью пола и закреплено винтовым стопором.

Переведите к ручке оба рычага в полу багажного отделения и поднимите пол за ручку. Зацепите крюк за верхний край проема двери багажного отделения.

Автомобильный инструмент ⇨ 203.

Скрутите стопор вращением против часовой стрелки и извлеките запасное колесо уменьшенной размерности из ниши.

Разрешается устанавливать только одно временное запасное колесо. Не следует превышать скорость более 80 км/ч. Повороты следует проходить на небольшой скорости. Не пользуйтесь таким колесом длительное время.

Если вы установили запасное колесо уменьшенной размерности, не следует заезжать на автоматические мойки с направляющими в полу. Запасное колесо может оказаться зажатым, что приведет к повреждению шины, колеса и других деталей.

Применение цепей противоскольжения на временном запасном колесе не допускается.

Цепи противоскольжения ⇨ 210.

### Шины с направленным рисунком протектора

Устанавливайте шины с направленным рисунком протектора так, чтобы они вращались в направлении движения. Направление вращения обозначено символом (например, стрелкой) на боковине шины.

Для шин, вращающихся в противоположном направлении, справедливо следующее:

- Ухудшается управляемость автомобиля. Как можно скорее замените поврежденную шину, выполните балансировку колеса и установите его на свое место.
- Не превышайте скорость 80 км/ч.
- Особенно осторожно двигайтесь по мокрым и покрытым снегом поверхностям.

#### Предупреждение

Хранение домкрата, колеса или другого оборудования в багажном отделении может причи-

нить травму, если они надежно не зафиксированы. Во время резкого торможения незакрепленные предметы могут стать причиной травмирования или повреждений в салоне автомобиля.

Домкрат и автомобильный инструмент следует хранить только в предназначенных для этого отсеках багажного отделения надежно закрепленными.

Поврежденное колесо следует уложить в нишу для запасного колеса в багажном отделении и закрепить его винтовым стопором.

### Запуск от дополнительной АКБ

Не запускайте двигатель от устройства быстрой зарядки.

Если аккумуляторная батарея (АКБ) разрядилась, то двигатель можно запустить с помощью вспомогательных пусковых проводов и батареи другого автомобиля.

#### Предупреждение

При запуске от внешнего источника будьте крайне внимательны. Любое отклонение от приведенных ниже рекомендаций может привести к травме или повреждениям в результате взрыва аккумуляторных батарей и выходу из строя электрооборудования обоих автомобилей.

### ⚠ Предупреждение

Следует избегать попадания электролита аккумуляторной батареи в глаза, на кожу, на ткани и на окрашенные поверхности. Электролит содержит серную кислоту, которая может причинить травму или привести к смерти при непосредственном воздействии.

- Не допускайте попадания на аккумуляторную батарею искр и открытого пламени.
- Разряженная аккумуляторная батарея может замерзнуть уже при температуре около 0 °С. Перед подключением пусковых проводов разморозьте замерзшую аккумуляторную батарею.
- Работая с аккумуляторной батареей одевайте защитные очки и одежду.
- Используйте дополнительную аккумуляторную батарею с таким же номинальным напряжением (12 вольт). Ее емкость (Ач)

должна быть не менее емкости разряженной аккумуляторной батареи.

- Пусковые провода должны иметь изолированные зажимы сечением не менее 16 мм<sup>2</sup> (25 мм<sup>2</sup> для дизельных двигателей).
- Не отключайте разряженную батарею от автомобильной сети.
- Отключите лишние потребители тока. Информационно-развлекательная система может выйти из строя, если включить ее во время пуска двигателя от дополнительной АКБ.
- Во время запуска от внешнего источника не наклоняйтесь над аккумуляторной батареей.
- Зажимы одного провода не должны касаться зажимов другого провода.
- При запуске от вспомогательной батареи автомобили не должны касаться друг друга.

- Включив электрический стояночный тормоз  $\hookrightarrow$  159, установите механическую коробку передач на нейтраль, а автоматическую коробку передач в положение P.
- Снимите защитные колпачки с положительных клемм обеих аккумуляторных батарей.

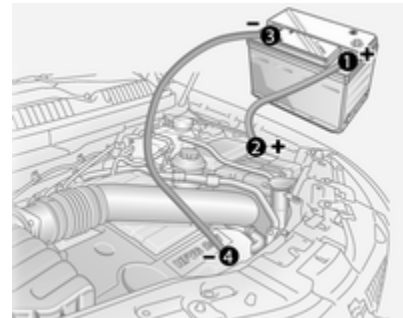

Порядок подключения проводов:

1. Подключите красный провод к "положительной" клемме 1 вспомогательной АКБ.
2. Другой конец красного провода подключите к "положительной" клемме 2 разрядившейся АКБ.

3. Подключите черный провод к "отрицательной" клемме **3** вспомогательной АКБ.
4. Другой конец черного провода подключите на "массу" автомобиля, например, к блоку двигателя **4** или к болту крепления двигателя. Соединяйте как можно дальше от разряженного аккумулятора, на расстоянии минимум 60 см.

Проложите провода таким образом, чтобы они не касались вращающихся деталей в моторном отсеке.

Для запуска двигателя:

1. Запустите двигатель автомобиля, служащего "донором".
2. Через 5 минут запустите двигатель другого автомобиля. Стартер можно включать не более чем на 15 секунд и с интервалом в 1 минуту.
3. Дайте обоим двигателям с подключенными проводами поработать примерно 3 минуты на холостом ходу.

4. На автомобиле с разряженной АКБ включите потребители тока (например, фары, обогрев заднего стекла).
5. Дайте двигателю поработать около 20 минут, чтобы аккумуляторная батарея успела зарядиться.
6. Отключение проводов производить в обратном порядке.

## Буксировка

### Буксировка автомобиля

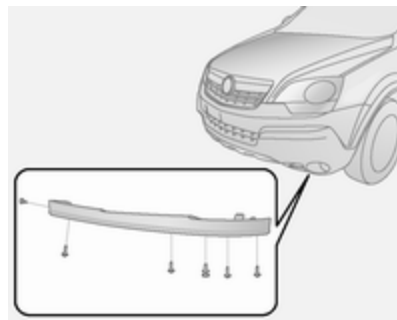

Отсоедините спойлер спереди слева, выкрутив шесть винтов на днище автомобиля. После этого вкрутите буксирную проушину.

Буксировочная проушина хранится в комплекте инструментов ↻ 203.

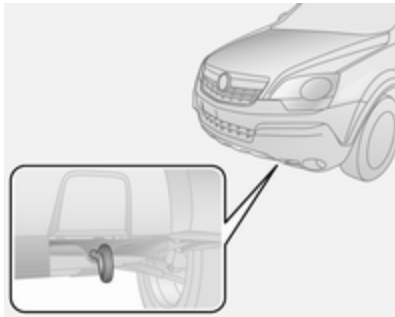

Заверните буксирную проушину до упора, остановив ее в горизонтальном положении.

Прикрепите к проушине буксирный трос или буксирную штангу. Запрещается крепить трос или штангу за сам бампер или элементы передней подвески.

Запрещается движение буксируемого автомобиля задним ходом. Переднюю буксирную проушину можно использовать только для буксировки, а не для поднятия автомобиля.

Включите зажигание, чтобы разблокировать рулевое колесо и обеспечить возможность включения стоп-сигнала, звукового сигнала и стеклоочистителей.

Коробка передач в нейтральном положении.

Поверните ключ зажигания в положение **АСС** и отключите электро-механический стояночный тормоз, прежде чем начинать буксировку.

### Внимание

Медленно трогайтесь с места. Избегайте рывков. Слишком большое тяговое усилие может повредить автомобиль.

При неработающем двигателе для торможения и управления рулевым колесом требуются значительно большие усилия.

Обеспечьте зазор между буксирочным тросом и передним бампером и убедитесь в том, что оба конца троса надежно закреплены в предназначенных для буксировки

проушинах. Потяните за трос, чтобы проверить надежность его крепления.

Чтобы в салон не попадали отработавшие газы буксирующего автомобиля, необходимо включить систему рециркуляции воздуха ⇨ 133 и закрыть окна.

Автомобили с механической коробкой передач: Автомобиль следует буксировать передним ходом. Максимальная скорость составляет 88 км/ч. Во всех остальных случаях, а также при неисправности коробки передач, передний мост автомобиля необходимо поднять.

Для автомобилей с автоматической коробкой передач: Не допускается буксировка автомобиля за буксирную проушину. Буксировка с применением буксирного троса чревата серьезным повреждением трансмиссии. Для буксировки автомобиля с автоматической коробкой передач используйте грузовую платформу или специальные тележки для подвешивания моста.

Обратитесь за помощью на станцию техобслуживания.

После буксировки выкрутите буксирную проушину и установите на место спойлер. Буксирная проушина хранится в ящике под покрытием пола в багажном отделении.

Автомобильный инструмент ⇨ 203.

## Буксировка другого автомобиля

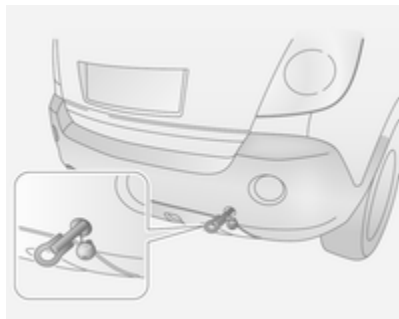

Снять крышку, находящуюся в заднем бампере, выдавливая нижнюю часть крышки.

Задняя буксировочная проушина хранится в багажном отделении под крышкой пола.

Вкрутите буксирную проушину до упора, вращая ее отверткой против часовой стрелки, и остановите ее в горизонтальном положении.

Прикрепите к задней проушине буксирный трос или буксирную штангу.

Буксирную проушину допускается использовать только для буксировки по дороге, но не вытягивания застрявшего автомобиля.

### Внимание

Медленно трогайтесь с места. Избегайте рывков. Слишком большое тяговое усилие может повредить автомобиль.

Чтобы избежать повреждений, не натягивать буксировочный трос слишком резко.

После буксировки выкрутить заднее приспособление для буксировки с проушиной по часовой стрелке и установить крышку на место.



## Внешний вид

### Уход за автомобилем

#### Замки

Замки смазаны на заводе высококачественной смазкой для цилиндров замков. Пользуйтесь размораживающей жидкостью только в случае крайней необходимости, поскольку она разрушает смазку цилиндра замка и может нарушить его работу. После применения размораживающей жидкости обязательно смажьте замки на станции техобслуживания.

#### Мойка

Окружающая среда влияет на лакокрасочное покрытие. Регулярно мойте и наносите воск на кузов автомобиля. На автоматической автомобильной мойке выберите программу, предусматривающую нанесение воска.

Птичий помет, мертвых насекомых, древесную смолу, пыльцу цветов и другие загрязнения необходимо

тут же удалять, поскольку содержащиеся в них активные вещества могут повредить краску.

При использовании мойки, следуйте инструкциям ее производителя. Стеклоочистители ветрового и заднего стекол должны быть включены. Снимите антенну и внешнее оборудование, например багажник на крыше и т.д.

При ручной мойке тщательно промойте колесные ниши.

Очистите края и пазы открытых дверей и капота, а также закрываемые ими участки кузова.

#### Внимание

Используйте только чистящее средство с уровнем pH в диапазоне от 4 до 9.

Не наносите чистящее средство на горячие поверхности.

Необходимо смазывать петли всех дверей автомобиля (выполняется на станции техобслуживания).

Запрещается очищать моторный отсек с помощью пароструйного аппарата или мойки высокого давления.

При использовании моечного оборудования, подающего воду под высоким давлением, для очистки задней двери багажного отделения необходимо держать распылитель на расстоянии не менее 30 см, чтобы исключить возможность непреднамеренной разблокировки замка.

Тщательно вымойте и протрите автомобиль замшей. Промывайте замшевую тряпку как можно чаще. Для окрашенных поверхностей и стекол пользуйтесь разными тряпками: при попадании воска на стекла, видимость через них ухудшается.

Не пытайтесь соскоблить смолу твердыми предметами. На окрашенных поверхностях пользуйтесь спреем для удаления смолы.

### **Наружное освещение**

Крышки передних фар и других осветительных приборов выполнены из пластмассы. Для чистки не рекомендуется использовать абразивные, едкие или агрессивные средства, скребки для удаления льда и допускать чистки всухую.

### **Полировка и вошение**

Регулярно покрывайте автомобиль воском (по крайней мере после того, как вода перестанет стекать с поверхности). В противном случае лакокрасочное покрытие автомобиля может быть повреждено.

Полировка необходима только в том случае, если краска стала матовой или покрыта твердыми наслоениями.

Полироль с силиконом образует защитную пленку, поэтому наносить после него воск не нужно.

Не обрабатывайте воском или полиролем пластмассовые детали.

### **Стекла окон и щетки стеклоочистителей**

Очищайте мягкой тканью без волокон или замшей для протирки стекол вместе со средствами для чистки стекол и удаления насекомых.

При очистке заднего стекла не повредите нагреватель, расположенный на его внутренней стороне.

Для механического удаления льда используйте скребок с острой кромкой. Скребок следует вплотную прижимать к стеклу, чтобы под него не попадала грязь, которая может поцарапать стекло.

Смазывающие щетки стеклоочистителя очищайте мягкой тканью и средством для чистки окон.

### **Прозрачный люк крыши**

Не используйте для чистки растворители или абразивы, горючее, агрессивные вещества (например, лакоочистители, ацетоносодержащие жидкости и т.п.), кислотосодержащие или сильно щелочные средства, а также губки с абразивом. Запрещается наносить воск или полироли на потолочный люк.

### **Колеса и шины**

Не очищайте струей под высоким давлением.

Для мытья дисков применяйте специальные чистящие средства, pH-нейтральные.

Диски окрашены и для их очистки могут использоваться те же средства, что и для очистки кузова.

## Повреждения лакокрасочного покрытия

Небольшие повреждения лакокрасочного покрытия устраняются с помощью специального карандаша для предотвращения образования ржавчины. Большие дефекты лакокрасочного покрытия, а также ржавчину необходимо устранять на станции техобслуживания.

## Днище

Днище кузова частично покрыто защитной мастикой на основе ПВХ, а в критических местах нанесен прочный слой защитного воска.

Проверьте днище кузова после его мойки и при необходимости нанесите воск.

Материалы, сордержащие битум или резину, могут повредить полихлорвиниловое покрытие. Работы по обслуживанию днища выполняйте на станции техобслуживания.

Мойте днище до и после зимы, периодически проверяйте состояние защитного воскового покрытия.

## Тягово-сцепное устройство

Запрещается очищать тягово-сцепное устройство с шаровой опорой с помощью пароструйного аппарата или мойки высокого давления.

## Задний кронштейн

Заднюю систему перевозки грузов необходимо очищать парогенератором или моющей установкой высокого давления не реже одного раза в год.

Если вы регулярно не используете заднюю систему перевозки грузов, следует периодически раскладывать и складывать ее для профилактики, особенно зимой.

## Уход за салоном

### Салон и обивка

Очищайте салон автомобиля, включая облицовку приборной панели и обшивку, только сухой тряпкой или специальным очистителем для салона.

Обивку из кожи следует очищать чистой водой и мягкой тряпкой. В случае сильного загрязнения необходимо использовать специальные продукты для ухода за кожаными изделиями.

Стекла приборного щитка и дисплея чистятся смоченной мягкой тканью. При необходимости используйте слабый мыльный раствор.

Тканевые обивки следует очищать с помощью пылесоса и щетки. Пятна следует удалять с помощью средства для очистки обивки.

Ткань одежды может окрашивать. Это может привести к появлению видимых пятен, особенно на светлых участках обивки. Смываемые пятна следует удалять как можно скорее.

Для очистки ремней безопасности пользуйтесь теплой водой или средством для чистки салона.

**Внимание**

Закройте имеющиеся в одежде замки на липучках, поскольку используемая в них липучка может повредить обивку сидений.

Это же правило применимо и к другим предметам одежды с деталями, имеющими острые края, такими как застёжки-молнии, пряжки ремней или заклепки джинсов.

**Пластмассовые и резиновые детали**

Пластмассовые и резиновые детали можно чистить теми же очистителями, что и кузов. При необходимости, используйте очиститель для салона. Другие средства применять не следует. Прежде всего, это относится к растворителям и бензину. Не очищайте струей под высоким давлением.

## Сервис и техническое обслуживание

Общие сведения .....	227
Рекомендуемые рабочие жидкости, смазочные материалы и запасные части .....	228

## Общие сведения

### Сервисная информация

Для экономной и безопасной эксплуатации автомобиля и поддержания его в хорошем состоянии необходимо выполнять техническое обслуживание автомобиля с установленной периодичностью.

На станции техобслуживания имеется подробный обновленный план-график технического обслуживания автомобиля.

Дисплей технического обслуживания ↻ 94.

### Европейские требования к периодичности технического обслуживания

#### Основное техническое обслуживание

Техническое обслуживание вашего автомобиля необходимо выполнять через каждые 30000 км или 1 раз в год, в зависимости от того,

какое событие возникнет первым, если на дисплее техобслуживания не указано иное.

Европейские интервалы обслуживания действуют в следующих странах:

Андорре, Австрии, Бельгии, Кипре, Чехии, Дании, Эстонии, Финляндии, Франции, Германии, Греции, Гренландии, Венгрии, Исландии, Ирландии, Италии, Латвии, Литве, Люксембурге, Мальте, Нидерландах, Норвегии, Польше, Португалии, Сербии, Словакии, Словении, Испании, Швеции, Швейцарии, Соединенном Королевстве.

Дисплей технического обслуживания ↻ 94.

### Международные требования к периодичности технического обслуживания

#### Основное техническое обслуживание

Техническое обслуживание вашего автомобиля требуется проводить через каждые 15000 км пробега

или один раз в год, в зависимости от того, что наступит раньше и если на дисплее нет других указаний.

Международные интервалы обслуживания действуют для стран, которые не перечислены для европейских интервалов обслуживания.

Дисплей технического обслуживания ⇨ 94.

### Подтверждение

Выполнение технического обслуживания подтверждается записью в Сервисном и Гарантийном буклете. Дата и пробег заверяются печатью станции техобслуживания и подписью.

Подтвержденное прохождение технического обслуживания является обязательным условием выполнения гарантийных и других обязательств и учитывается при продаже автомобиля, поэтому следите, чтобы Сервисный и Гарантийный буклет заполнялся правильно.

### Периодичность технического обслуживания, рассчитываемая на основании ресурса моторного масла

Интервалы обслуживания основаны на нескольких параметрах в зависимости от эксплуатации.

Дисплей техобслуживания указывает водителю время замены моторного масла.

Дисплей технического обслуживания ⇨ 94.

### Рекомендуемые рабочие жидкости, смазочные материалы и запасные части

#### Рекомендуемые жидкости и масла

Используйте только те продукты, которые отвечают рекомендованным требованиям. Использование жидкостей и масел, не отвечающих указанным требованиям, может стать причиной повреждений, не подпадающих под гарантийные обязательства.

#### **⚠ Предупреждение**

Эти вещества опасны и могут быть ядовитыми. Обращайтесь с ними с осторожностью. Прочитайте приведенную на упаковках информацию.

## Моторное масло

Моторные масла обозначают параметрами качества и вязкости. При этом при выборе моторного масла имейте в виду, что качество важнее, чем вязкость. Качество масла обеспечивает, например, чистоту двигателя, защиту от износа и контроль старения масла, а сорт вязкости указывает на густоту масла в определенном диапазоне температур.

Dexos – это новейший технический стандарт, определяющий требования к качеству моторного масла, который обеспечивает оптимальную защиту как бензиновых, так и дизельных двигателей. Если это масло отсутствует, следует использовать другие масла с указанными характеристиками. Рекомендации, разработанные для бензиновых двигателей, также действуют и в отношении двигателей, работающих на этаноле (E85).

Выберите подходящее моторное масло, исходя из его характеристик и минимальной температуры, при которой будет эксплуатироваться автомобиль ⇨ 234.

## Долівка моторного масла

Если моторные масла разных производителей и брендов отвечают установленным для моторного масла требованиям по качеству и вязкости, их можно смешивать.

Применение моторного масла только качества ACEA A1/B1 или A5/B5 запрещается, поскольку в определенных условиях эксплуатации это может привести к серьезному повреждению двигателя.

Выберите подходящее моторное масло, исходя из его характеристик и минимальной температуры, при которой будет эксплуатироваться автомобиль ⇨ 234.

## Дополнительные присадки к моторному маслу

Использование дополнительных присадок к моторному маслу может привести к выходу двигателя из строя и аннулирует гарантию.

## Вязкость моторного масла

Сорт вязкости по SAE указывает густоту масла.

Всесезонное масло имеет сложное обозначение, например, SAE 5W-30. Первая цифра в обозначении, после которой следует буква W, обозначает вязкость при низкой температуре, а вторая – вязкость при высокой температуре.

Выбирайте соответствующий сорт вязкости в зависимости от минимальной температуры окружающей среды ⇨ 234.

Все рекомендованные масла по вязкости пригодны для использования в условиях высокой температуры окружающей среды.

### **Охлаждающая жидкость и антифриз**

Используйте только бесиликатные антифризы с длительным сроком службы (LLC). Проконсультируйтесь на станции техобслуживания.

На заводе система заполняется охлаждающей жидкостью, обеспечивающей высокую степень защиты от коррозии и не замерзающей примерно до  $-28^{\circ}\text{C}$ . В автомобиле, предназначенные для регионов с холодным климатом, на сборочном заводе заправляется охлаждающая жидкость, имеющая температуру замерзания около  $-37^{\circ}\text{C}$ . Такую концентрацию следует поддерживать круглый год. Применение дополнительных присадок к охлаждающей жидкости, предназначенных для обеспечения дополнительной защиты от коррозии или для укупорки небольшой течи, может создать проблемы при работе двигателя. Компания не несет ответственности за последствия,

возникшие в результате применения дополнительных присадок к охлаждающей жидкости.

### **Жидкости тормозной системы и сцепления**

Используйте только разрешенную для вашего автомобиля высокоэффективную тормозную жидкость DOT4+. Проконсультируйтесь на станции техобслуживания.

Со временем тормозная жидкость поглощает влагу, что может повлиять на эффективность тормозов. Поэтому тормозную жидкость следует заменять через установленные периоды времени.

Чтобы предотвратить поглощение тормозной жидкостью влаги, ее следует хранить в герметичной таре.

Убедитесь, что тормозная жидкость не загрязнена.



## Технические данные

Идентификационные данные автомобиля .....	231
Данные автомобиля .....	234

## Идентификационные данные автомобиля

### Идентификационный номер автомобиля

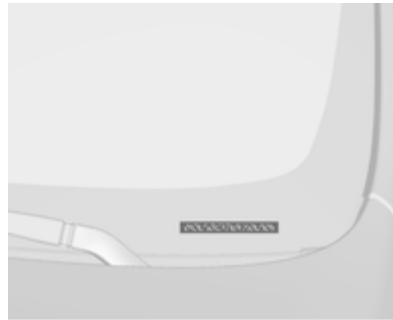

Идентификационный номер автомобиля можно увидеть через ветровое стекло.

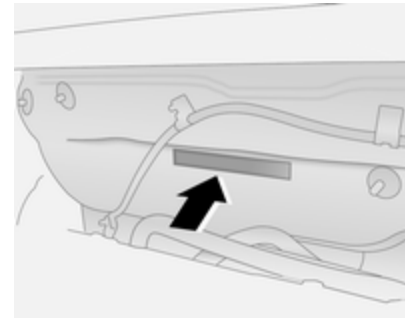

Идентификационный номер автомобиля также выгравирован на правой верхней стороне переборки вблизи центральной части противопожарной перегородки двигателя.

## Паспортная табличка



Наклейка с обозначением находится в проеме передней левой двери.



Информация на наклейке с обозначением:

- 1 = Изготовитель
- 2 = Номер разрешения
- 3 = Идентификационный номер автомобиля
- 4 = Допустимая полная масса автомобиля, кг
- 5 = Допустимая полная масса автомобиля с прицепом, кг
- 6 = Максимально допустимая нагрузка на переднюю ось, кг

- 7 = Максимально допустимая нагрузка на заднюю ось, кг
- 8 = Индивидуальные данные автомобиля или данные, специфические для страны

Суммарная нагрузка на переднюю и заднюю оси не должна превышать допустимую полную массу. Например, если передняя ось находится под максимально разрешенной нагрузкой, на заднюю ось можно прикладывать только нагрузку, равную общей массе автомобиля минус нагрузка на переднюю ось.

Технические данные определены в соответствии с действующими в Европейском сообществе стандартами. Мы сохраняем за собой право вносить изменения. Технические данные, приведенные в документах на автомобиль, имеют приоритет по сравнению с данными, приведенными в настоящем руководстве.

## Маркировка двигателя

В таблицах с техническими характеристиками двигателя указан его идентификационный код. Сведения о двигателе ⇨ 237.

Чтобы узнать модель двигателя вашего автомобиля, см. его мощность в сертификате соответствия ЕС или в других регистрационных документах.

**Данные автомобиля****Рекомендуемые жидкости и смазочные материалы****Европейский график технического обслуживания****Требования к качеству моторного масла**

Сорт моторного масла	Все европейские страны (кроме Беларуси, Молдовы, России и Турции)		Только Израиль	
	Бензиновые двигатели (включая E85)	Дизельные двигатели	Бензиновые двигатели (включая E85)	Дизельные двигатели
<b>dexos 1</b>	–	–	✓	–
<b>dexos 2</b>	✓	✓	–	✓

При отсутствии моторного масла, соответствующего спецификации Dexos, можно добавить до 1 литра масла ACEA C3 (не более одного раза между заменами масла).

**Сорта вязкости моторного масла**

Температура окружающей среды	Все европейские страны и Израиль (кроме Беларуси, Молдовы, России и Турции)
	вплоть до -25 °C
ниже -25 °C	SAE 0W-30 или SAE 0W-40

## Международный график технического обслуживания

### Требования к качеству моторного масла

Сорт моторного масла	Все страны за пределами Европы кроме Израиля		Только Беларусь, Молдова, Россия и Турция	
	Бензиновые двигатели (включая E85)	Дизельные двигатели	Бензиновые двигатели (включая E85)	Дизельные двигатели
<b>dexos 1</b>	✓	–	–	–
<b>dexos 2</b>	–	✓	✓	✓

При отсутствии моторного масла, соответствующего спецификации Dexos, можно использовать перечисленные ниже масла:

Сорт моторного масла	Все страны за пределами Европы кроме Израиля		Только Беларусь, Молдова, Россия и Турция	
	Бензиновые двигатели (включая E85)	Дизельные двигатели	Бензиновые двигатели (включая E85)	Дизельные двигатели
GM-LL-A-025	✓	–	✓	–
GM-LL-B-025	–	✓	–	✓

Сорт моторного масла	Все страны за пределами Европы кроме Израиля		Только Беларусь, Молдова, Россия и Турция	
	Бензиновые двигатели (включая E85)	Дизельные двигатели	Бензиновые двигатели (включая E85)	Дизельные двигатели
ACEA A3/B3	✓	–	✓	–
ACEA A3/B4	✓	✓	✓	✓
ACEA C3	✓	✓	✓	✓
API SM	✓	–	✓	–
API SN (ресурсосбере- гающее)	✓	–	✓	–

## Сорта вязкости моторного масла

	Все страны за пределами Европы (кроме Израиля), включая Беларусь, Молдову, Россию и Турцию
Температура окружающей среды	Бензиновые и дизельные двигатели
вплоть до -25 °C	SAE 5W-30 или SAE 5W-40
ниже -25 °C	SAE 0W-30 или SAE 0W-40
вплоть до -20 °C	SAE 10W-30 <sup>1)</sup> или SAE 10W-40 <sup>1)</sup>

1) Использование данного масла допускается, однако рекомендуется использовать масла SAE 5W-30 или SAE 5W-40, соответствующие спецификации Dexos.

## Параметры двигателя

Торговое обозначение Обозначение двигателя	2.4 A 24 XF	3.0 V6 A 30 XF	2.2 CDTI A 22 DM	2.2 CDTI A 22 DMH
Количество цилиндров	4	6	4	4
Рабочий объем [см <sup>3</sup> ]	2384	2997	2231	2231
Мощность двигателя [кВт] при об/мин	123 5600	190 6900	120 3800	135 3800
Крутящий момент [Нм] при об/мин	217 4500	287 5400	350 2000	400 2000
Тип топлива	Бензин	Бензин	Дизельное топливо	Дизельное топливо
Требования к цетановому числу [CN]	–	–	49 (D)	49 (D)
Рекомендованное октановое число по исследовательскому методу [RON] <sup>2)</sup> разрешенное	95 98 91 <sup>3)</sup>	95 98 91 <sup>3)</sup>	– –	– –
Дополнительный вид топлива	E85	E85	–	–
Расход масла [л/1000 км]	0,6	0,6	0,6	0,6

2) В Азербайджане, Армении, Белоруссии и Молдавии допускается к применению только неэтилированный бензин типа Premium.

3) При использовании топлива 91 ОЧИ снижается мощность и крутящий момент. Если нет возможности использовать неэтилированный бензин Premium, можно использовать топливо 91 ОЧИ, не допуская при этом работы двигателя с повышенной или полной нагрузкой, а также избегая езды в горных районах с прицепом или с полной нагрузкой.

## Тягово-динамические характеристики

### Система постоянного полного привода

Двигатель	A 24 XF	A 30 XF	A 22 DM	A 22 DMH
Максимальная скорость <sup>4)</sup> [км/ч]				
Механическая коробка передач	186	–	188	200
Автоматическая коробка передач	175	198	182	191

<sup>4)</sup> До указанной максимальной скорости автомобиль можно разогнать при общей массе автомобиля, равной его снаряженной массе (без учета водителя) плюс 200 кг груза. Специальное оснащение может снижать максимальную скорость.

### Передний привод

Двигатель	A 24 XF	A 30 XF	A 22 DM	A 22 DMH
Максимальная скорость <sup>4)</sup> [км/ч]				
Механическая коробка передач	190	–	189	–
Автоматическая коробка передач	–	–	184	–

<sup>4)</sup> До указанной максимальной скорости автомобиль можно разогнать при общей массе автомобиля, равной его снаряженной массе (без учета водителя) плюс 200 кг груза. Специальное оснащение может снижать максимальную скорость.



## Весовые характеристики автомобиля

### Собственная масса базовой модели без дополнительного оборудования

Механическая коробка передач / автоматическая коробка передач

<b>Двигатель</b>	<b>Система постоянного полного привода</b>	<b>Передний привод</b>
A 24 XF	1825-1885 / 1845-1905	1750-1810 / –
A 30 XF	– / 1875-1935	– / –
A 22 DM	1911-1971 / 1936-1996	1836-1896 / 1861-1921
A 22 DMH	1911-1971 / 1936-1996	– / –

## Размеры автомобиля

Длина [мм]	4596
Ширина [мм]	1850
Высота с рейлингами [мм]	1761
Высота без рейлингов [мм]	1717
База [мм]	2707
Ширина колеи [мм]	1569
Спереди	
Сзади	1576
Диаметр окружности поворота, от стены до стены [м]	12,78
Диаметр поворота по внешнему забегающему колесу [м]	11,87

## 240 Технические данные

---

Максимальная глубина преодолеваемого брода [мм] (на скорости 5 км/ч)	450
---	-----

---

Передний угол свеса	20°
---------------------	-----

---

Угол продольной проходимости	18°
------------------------------	-----

---

Задний угол свеса	24°
-------------------	-----

---

---

## Заправочные емкости

### Моторное масло

Двигатель	A 24 XF	A 30 XF	A 22 DM	A 22 DMH
включая фильтр [л]	4,7	5,7	5,6	5,6
Между отметками MIN и MAX [л]	1,0	1,0	1,0	1,0

### Топливный бак

Бензиновый/дизельный, номинальная заправочная емкость [л]

65

---

## Давление в шинах

Двигатель	Шины	До полной нагрузки		До полной нагрузки В режиме ECO		Буксировка прицепа	
		спереди	сзади	спереди	сзади	спереди	сзади
		[кПа/бар] ([фунтов/ кв.дюйм)]	[кПа/бар] ([фунтов/ кв.дюйм)]	[кПа/бар] ([фунтов/ кв.дюйм)]	[кПа/бар] ([фунтов/ кв.дюйм)]	[кПа/бар] ([фунтов/ кв.дюйм)]	[кПа/бар] ([фунтов/ кв.дюйм)]
Все	215/70 R 16 <sup>5)</sup> , 235/65 R 17, 235/55 R 18, 235/50 R 19	240/2,4 (35)	240/2,4 (35)	260/2,6 (38)	260/2,6 (38)	240/2,4 (35)	280/2,8 (41)
	T 155/90 R 16 <sup>6)</sup> (запасное колесо уменьшенной размерности)	420/4,2 (60)	420/4,2 (60)	–	–	420/4,2 (60)	420/4,2 (60)

5) Запасное колесо или зимние шины.

6) Только запасное колесо.

## Информация о клиенте

Информация о клиенте ..... 243

Запись данных автомобиля и конфиденциальность ..... 243

## Информация о клиенте

### Декларация соответствия

В автомобиле используются передающие и (или) принимающие радиосигналы электронные системы, регламентированные Директивой 1999/5/ЕС. Эти системы соответствуют основным требованиям и прочим применимым положениям Директивы 1999/5/ЕС. Копии деклараций о соответствии размещены на нашем сайте.

## Запись данных автомобиля и конфиденциальность

### Регистраторы данных о событиях

#### Используемые в автомобиле модули памяти

Во многих блоках управления, установленных на вашем автомобиле, имеются модули памяти, которые используются для временного или постоянного хранения технической информации о состоянии автомобиля, тех или иных событиях и сбоях. Эта техническая информация используется для контроля состояния различных деталей и узлов, блоков управления, систем или окружающей среды, фиксируя следующие данные:

- Рабочие параметры деталей и узлов систем (например, сведения об уровне эксплуатационных жидкостей)

- Сообщения о состоянии автомобиля и отдельных деталей и узлов (например, сведения о скорости вращения колес, скорости замедления, поперечном ускорении)
- Сведения о сбоях и выходе из строя важных деталей и узлов
- Сведения о поведении автомобиля в различных ситуациях (например, информация о срабатывании надувных подушек безопасности, включении системы динамической стабилизации)
- Параметры окружающей среды (например, температура)

Эти сведения имеют исключительно технический характер и могут быть полезны для выявления и устранения причин неисправностей, а также для обеспечения более оптимального режима эксплуатации различных систем автомобиля.

С помощью этих данных невозможно восстановить маршрут движения автомобиля.

Специалисты сети сервисного обслуживания (куда можно обратиться, например, для проведения ремонта, ТО, гарантийного обслуживания или устранения каких-либо дефектов) могут считывать эти технические данные из модулей памяти блоков управления различными системами автомобиля с помощью специальных диагностических приборов (сканеров). При необходимости вы можете обратиться за дополнительной информацией к этим специалистам. После устранения неисправности, вызвавшей занесение в память блока диагностического кода, данные либо удаляются, либо перезаписываются и не могут быть восстановлены.

В процессе эксплуатации автомобиля могут возникать ситуации, в которых эти данные, будучи сопоставлены с другой информацией (протокол ДТП, наличие повреждений на автомобиле, показания свидетелей и пр.), могут помочь уста-

новить, кто управлял транспортным средством. Для этого может потребоваться помощь эксперта.

Клиент может заключить договор на оказание дополнительных услуг (например, определение местоположения автомобиля в критических ситуациях), которые предусматривают передачу данных, хранящихся в памяти блоков управления автомобиля, внешним получателям.

## Радиочастотная идентификация (RFID)

Технология RFID применяется в некоторых автомобилях для реализации таких функций, как отслеживание давления в шинах и защита системы зажигания. Кроме того, она применяется в таких системах обеспечения комфорта, как дистанционное радиоуправление запиранием/отпиранием дверей и пуском двигателя, а также для работы устанавливаемых в автомобиль передатчиков для открывания ворот гаража. Для функционирования технологии RFID в автомобилях Opel не требуется ни использование, ни регистрация личной информации, как и не требуется связь с другими системами Opel, содержащими личную информацию.

## Предметный указатель

### А

- Аварийная световая  
сигнализация ..... 125
- Автоматическая коробка  
передач..... 98, 150
- Автоматическая регулировка  
дорожного просвета..... 124, 164
- Автоматическое включение  
режима предотвращения  
бликов ..... 34
- Автоматическое затемнение ... 33
- Автоматическое управление  
освещением ..... 123
- Автомобильный домкрат..... 203
- Автомобильный инструмент.... 203
- Аккумуляторная батарея..... 98
- Аккумуляторная батарея  
автомобиля ..... 184
- Аккумуляторная батарея,  
запуск двигателя от  
аккумуляторной батареи  
другого автомобиля..... 218
- Аксессуары и модернизация  
автомобиля ..... 177
- Активные подголовники..... 40, 41
- Антиблокировочная  
тормозная система ..... 158
- Антиблокировочная  
тормозная система (ABS) .... 100

### Б

- Багажник на крыше ..... 82, 83
- Багажное отделение ..... 27, 79
- Блокировка замков от детей ..... 26
- Блок предохранителей в  
моторном отсеке ..... 196
- Блок предохранителей в  
приборной панели ..... 199
- Боковые указатели поворота .. 192
- Боковые фонари..... 122
- Бортовой информационный  
дисплей ..... 107
- Бортовой компьютер с  
бортовым  
информационным дисплеем 117
- Бортовой компьютер с  
графическим или цветным  
информационным дисплеем 119
- Буксировка..... 171, 220
- Буксировка автомобиля ..... 220
- Буксировка другого  
автомобиля ..... 222
- Буксировка прицепа..... 172

### В

- Введение ..... 3
- Вентиляционные отверстия..... 138
- Вентиляция..... 132



Верхний центральный стоп-сигнал.....	192
Весовые характеристики автомобиля .....	239
Ветровое стекло.....	35
Вещевое отделение в подлокотнике .....	68
Вещевой ящик под сиденьем ...	68
Вещевой ящик под сиденьем переднего пассажира.....	68
Вещевые ящики.....	66
Включение освещения при выходе из автомобиля .....	130
Включение освещения при посадке в автомобиль .....	130
Внешний вид.....	223
Воздухозаборник .....	139
Вспомогательный вход AUX.....	68
Выполнение работ .....	178
Выхлопные газы.....	147
<b>Г</b>	
Галогенные фары .....	188
Глубина протектора .....	208
Графический информационный дисплей, цветной информационный дисплей .....	110
Груз на крыше.....	82

**Д**

Давление в шинах ....	116, 206, 242
Давление моторного масла ...	103
Дальний свет .....	106, 123
Данные автомобиля.....	234
Датчик дождя.....	86
Двери.....	27
Декларация соответствия.....	243
Держатель для карточек.....	67
Дизельный топливный фильтр	186
Дисплей коробки передач .	94, 150
Дисплей технического обслуживания .....	94, 104
Дополнительный стоп-сигнал .	127
Дорожная аптечка .....	82

**Ж**

Жидкости тормозной системы и сцепления.....	228
Жидкость омывателя .....	182

**З**

Задние противотуманные фонари .....	126
Задние сиденья .....	46, 47
Задние фонари .....	191
Задний противотуманный фонарь .....	106
Задняя дверь.....	27

Задняя система перевозки грузов.....	69
Замена ламп .....	187
Замена моторного масла .....	104
Замена шин.....	213
Замена щеток стеклоочистителя .....	187
Запасное колесо .....	216
Запись данных автомобиля и конфиденциальность.....	243
Запотевание под светопропускающими колпаками фар.....	127
Запотевание стекол фар .....	127
Заправка .....	169
Заправочные емкости .....	241
Запуск двигателя .....	142
Запуск и эксплуатация.....	142
Запуск от дополнительной АКБ .....	218
Защита автомобиля.....	28
Защита от разряда аккумуляторной батареи .....	131
Защитные ремни безопасности. 47	
Звуковой сигнал .....	15, 86
Зеркала.....	32, 34
Зеркала внутри салона.....	34
Зимние шины .....	205
Знак аварийной остановки .....	82

**И**

Идентификационный номер автомобиля .....	231
Иммобилайзер .....	31, 105
Индикатор напоминания о непристегнутых ремнях безопасности сидения.....	49
Индикаторы.....	92, 95
Инструмент .....	203
Информационные дисплеи.....	107

**К**

Как пользоваться настоящим Руководством .....	3
Капот .....	179
Катализатор.....	98
Каталитический нейтрализатор .....	149
Климат-контроль .....	17
Ключи .....	22
Ключи, замки.....	22
Колеса и шины .....	205
Колпаки колес .....	209
Комбинация приборов .....	92
Комплект для ремонта шин .....	210
Кондиционер .....	133
Консольная решетка.....	67
Консольный отсек.....	68
Контрольная лампа прицепа ..	106

Контрольное устройство состояния моторного масла.	104
Коробка передач .....	18
Краткое описание приборной панели .....	11
Крепежные проушины .....	82
Круиз-контроль .....	106, 164
Крыша.....	38
Крышка багажного отделения .	79
Крышка заднего напольного отсека .....	80
Крышка заливной горловины.....	98
Крышка капота открыта.....	106
Ксеноновые фары .....	189

**Л**

Лоток для компакт-дисков.....	67
-------------------------------	----

**М**

Маркировка двигателя.....	233
Масло.....	179
Масло, моторное.....	228, 234
Места для установки детских кресел безопасности .....	61
Места для хранения.....	66
Места для хранения вещей.....	66
Место для хранения монет.....	67
Механическая коробка передач .....	154

Мойка автомобиля.....	223
Моторное масло .....	179, 228, 234

**Н**

Надувные подушки безопасности и натяжители ремней безопасности .....	97
Нажмите педаль тормоза .....	105
Наклейка с предупреждением о наличии подушки безопасности.....	52
Напоминание о ремне безопасности .....	97
Наружная температура .....	89
Наружное освещение .....	13, 122
Наружные зеркала.....	32
Начало движения .....	19
Неисправности .....	153
Неисправность электрического стояночного тормоза .....	100
Неподвижные вентиляционные отверстия .	139
Низкий уровень моторного масла .....	104
Низкий уровень топлива .....	104
Нормальная работа кондиционера .....	139

<b>О</b>		
Обивка, очистка.....	225	
Обкатка нового автомобиля . . .	142	
Обогрев заднего стекла .....	37	
Обогрев сидений.....	45	
Обозначение шин .....	205	
Обслуживание .....	140, 227	
Общие сведения .....	171	
Огнетушитель.....	82	
Одометр .....	93	
Октановое число.....	237	
Омыватели и стеклоочистители	15	
Омыватель фар.....	86	
Опасность, Предупреждение и Внимание .....	4	
Опознавательные огни.....	130	
Органы управления.....	85	
Органы управления, встроенные в рулевое колесо	85	
Органы управления на рулевом колесе .....	85	
Освещение.....	122	
Освещение багажного отделения .....	129	
Освещение номерного знака . .	192	
Освещение салона.....	128, 193	
Особенности системы освещения.....	130	
		Отключение подушки безопасности .....
		57
		Открыта дверь .....
		106
		Открыта дверь багажного отделения .....
		107
		Отпирание автомобиля .....
		6
		Отсек хранения вещей в центральной консоли .....
		68
		Охлаждающая жидкость двигателя .....
		180
		Охлаждающая жидкость и антифриз.....
		228
		Очиститель/омыватель ветрового стекла .....
		86
		Очиститель/омыватель заднего стекла .....
		88
		<b>П</b>
		Панорамное зеркало .....
		32
		Параметры двигателя .....
		237
		Паспорт автомобиля .....
		22
		Паспортная табличка .....
		232
		Передние противотуманные фары .....
		126
		Передние сиденья.....
		41
		Передний ящик для хранения вещей .....
		67
		Переключатель освещения . . .
		122
		Переключиться на повышенную передачу .....
		100
		Перчаточный ящик .....
		66
		Плафоны для чтения .....
		129
		Подача кратковременных сигналов дальним светом фар .....
		124
		Подголовники .....
		40
		Подлокотник.....
		47
		Подогрев .....
		45
		Подогрев зеркал .....
		33
		Подсветка на солнцезащитном козырьке . .
		130
		Подсветка приборной панели .
		194
		Подставки для напитков.....
		66
		Подстаканники .....
		66
		Положение сиденья .....
		41
		Положения замка зажигания . .
		142
		Поломка.....
		220
		Пользование светом фар при езде за рубежом .....
		124
		Пониженная мощность двигателя.....
		105
		Предварительный подогрев . .
		103
		Преднатяжители ремней безопасности.....
		47
		Предотвращение резкого заброса оборотов .....
		143
		Предохранители .....
		194
		Предупреждающие звуковые сигналы .....
		116

Предупреждение о превышении скорости.....	106
Приборы.....	92
Принудительное переключение на понижающую передачу.....	152
Проверка автомобиля.....	178
Программы вождения .....	152
Прозрачный люк .....	38
Прокол.....	213
Противотуманная фара....	126, 190
Противотуманные фары .....	106
Противоугонная сигнализация .....	29, 107
Противоугонная система .....	28
Пульт дистанционного управления.....	23
<b>Р</b>	
Рабочая жидкость привода сцепления .....	183
Рабочая жидкость усилителя рулевого управления.....	181
Радиобрелок дистанционного управления .....	23
Радиочастотная идентификация (RFID).....	245
Размеры автомобиля .....	239
Размеры колес и шин, замена.	209
Разъем подключения прицепа.	171

Рама для крепления велосипедов.....	69
Расход топлива - выбросы CO <sub>2</sub>	171
Регистраторы данных о событиях.....	243
Регулировка зеркал .....	9
Регулировка подголовника .....	8
Регулировка положения рулевого колеса .....	10, 85
Регулировка сидений .....	6, 42
Регулировка угла наклона фар	124
Регулируемые решетки вентиляционных отверстий .	138
Режим пониженного расхода топлива .....	104
Рекомендуемые жидкости и масла .....	228
Рекомендуемые жидкости и смазочные материалы.....	234
Ремень безопасности .....	9
Ремни.....	47
Ремни безопасности .....	47
Розетки для дополнительных принадлежностей.....	91
Ручное включение режима предотвращения бликов .....	34
Ручной режим .....	151
Рычаг переключения передач	150

<b>С</b>	
Сажевый фильтр.....	148
Сажевый фильтр дизельного двигателя.....	98, 103, 148
Сбой электропитания .....	153
Сведения о разрешенных нагрузках .....	83
Сервисная информация .....	227
Сигнализатор неисправности ...	98
Сигналы поворота и смены полосы движения .....	125
Сигнальные лампы.....	92
Символы .....	4
Система автоматически подключаемого полного привода .....	101
Система автоматической коррекции света фар .....	106
Система безопасности детей Top-Tether .....	65
Система боковых подушек безопасности .....	56
Система динамической стабилизации прицепа .....	176
Система зарядки .....	98
Система контроля.....	116
Система контроля давления воздуха в шинах.....	116

Система контроля давления в шинах .....	206	Складывающиеся зеркала .....	32	Тормозная система ....	99, 158, 182
Система контроля движения под уклон .....	101, 163	Скоро потребуется выполнить очередное техническое обслуживание автомобиля ....	99	Трехточечный ремень безопасности .....	49
Система облегчения начала движения на подъеме .....	161	Слив воды из топливного фильтра .....	105	Тягово-динамические характеристики .....	238
Система облегчения парковки .....	166	Смена колеса .....	213	Тягово-сцепное устройство....	171, 173
Система облегчения экстренного торможения .....	161	Смена шин и размер колеса ...	209	<b>У</b>	
Система обнаружения объектов.....	166	Снаряженная масса.....	83, 239	Удаление воздуха из дизельной топливной системы .....	187
Система обогрева и вентиляции .....	132	Советы водителю.....	141	Указатель поворота .....	97
Система останова-запуска двигателя.....	144	Солнцезащитные козырьки .....	37	Указатель уровня топлива .....	94
Система передних подушек безопасности .....	55	Сорта топлива для бензиновых двигателей .....	168	Ультразвуковая система облегчения парковки ....	101, 166
Система подушек безопасности .....	52	Сорта топлива для дизельных двигателей .....	169	Управление автомобилем .....	141
Система постоянного полного привода .....	155	Спидометр .....	92	Управление подсветкой приборной панели .....	128
Система шторок безопасности для защиты головы .....	57	Стеклоподъемники.....	35	Усилитель рулевого управления .....	101
Система Flex-Fix.....	69	Стоянка .....	20, 146	Утилизация отработавшего срока службы автомобиля ....	178
Система ISOFIX крепления детских кресел безопасности .....	65	Стояночные огни .....	127	Уход за автомобилем .....	223
Системы безопасности детей....	59	Стояночный тормоз.....	99, 159	Уход за салоном .....	225
Системы климат-контроля.....	132	Счетчик текущего пробега .....	93	<b>Ф</b>	
Системы помощи водителю....	164	<b>Т</b>		Фары.....	122, 123, 187
Складывание сидения .....	44	Тахометр .....	93	Фары, включаемые при езде в светлое время суток .....	125
		Температура охлаждающей жидкости двигателя .....	102		
		Технические данные.....	237		
		Технические данные автомобиля 3			
		Топливо.....	168		
		Тормозная жидкость .....	183		

Фильтр салона .....	139
Фонари заднего хода .....	127
Футляр для солнцезащитных очков .....	67

## Х

Ходовые качества и советы по буксировке .....	172
Хранение автомобиля.....	177
Хранение вещей в багажном отделении.....	79

## Ц

Центральный замок .....	24
Цепи противоскольжения .....	210

## Ч

Часы .....	89
Чистка автомобиля.....	223

## Ш

Штепсельные розетки.....	68, 91
--------------------------	--------

## Э

Электрическая регулировка .....	32
Электрические стеклоподъемники .....	35
Электрический привод регулировки сидений.....	44
Электрический стояночный тормоз .....	99, 159

Электронная система динамической стабилизации .....	102, 161
Электронная система динамической стабилизации отключена .....	102
Электронная система климат- контроля .....	135
Электрооборудование.....	194

Copyright by ADAM OPEL AG, Rüsselsheim, Germany.

Содержащиеся в настоящей публикации данные соответствуют состоянию на указанную ниже дату. Фирма Adam Opel AG оставляет за собой право вносить изменения в технологию, оборудование и форму автомобилей в сравнении с данными, приведенными в настоящей публикации, а также вносить изменения в текст данной публикации.

Состояние: Ноябрь 2013, ADAM OPEL AG, Rüsselsheim.

Отпечатано на бумаге, отбеленной без использования хлора.

**KTA-2648/8-ru**

**11/2013**

