

# OPEL MOKKA

Инструкция по эксплуатации



Wir leben Autos.





---

## Содержание

Введение .....	2
Коротко .....	6
Ключи, двери и окна .....	21
Сиденья, системы защиты .....	38
Места для хранения .....	61
Приборы и средства управления .....	81
Освещение .....	119
Климат-контроль .....	130
Вождение и управление автомобилем .....	138
Уход за автомобилем .....	181
Сервис и техническое обслуживание .....	226
Технические данные .....	230
Информация о клиенте .....	242
Предметный указатель .....	246

## Введение

Топливо	Обозначение	<input type="text"/>		
Моторные масла	Качество	<input type="text"/>		
	Вязкость	<input type="text"/>		
Давление в шинах	Типоразмер шин		спереди	сзади
	Летние шины	<input type="text"/>	<input type="text"/>	<input type="text"/>
	Зимние шины	<input type="text"/>	<input type="text"/>	<input type="text"/>
Весовые данные	Допустимая общая масса	<input type="text"/>		
	- Собственная масса базовой модели	<input type="text"/>		
	= Загрузка	<input type="text"/>		

## Технические данные автомобиля

Запишите параметры Вашего автомобиля на предыдущей странице и храните их в легко доступном месте. Найти эту информацию можно в разделах "Техническое обслуживание" и "Технические данные", а также на типовой табличке автомобиля.

## Введение

Ваш автомобиль - это оптимальное сочетание передовой технологии, безопасности, экологичности и экономичности.

Настоящее Руководство пользователя содержит всю необходимую для уверенного и эффективного управления Вашим автомобилем информацию.

Кроме Вас, и пассажиры тоже должны знать о возможных при неправильной эксплуатации автомобиля несчастных случаях и травмах. Расскажите им об этом.

Обязательно выполняйте действующие законы и предписания той страны, в которой находитесь. Соответствующее законодательство может отличаться от приведенной в настоящем Руководстве информации.

При необходимости посещения станции техобслуживания, мы рекомендуем обращаться в авторизованный сервисный центр Opel. Для обслуживания автомобилей с газобаллонным оборудованием рекомендуется обращаться на фирменные станции технического обслуживания Opel, авторизованные для обслуживания газотопливных систем.

Все авторизованные сервисные центры Opel предложат Вам первоклассный сервис по умеренным ценам. Опытные специалисты, прошедшие обучение на фирме Opel, обслужат Ваш автомобиль, руководствуясь оригинальными технологическими инструкциями компании.

Пакет с литературой для клиента должен всегда находиться в автомобиле.

## Как пользоваться настоящим Руководством

- В настоящем руководстве содержатся описания всех опций и функций, доступных для этой модели. **Некоторые описания, включая функции дисплея и меню, могут не относиться к вашему автомобилю по причине выбранного варианта модели, технических характеристик страны поставки, наличия специального оборудования или принадлежности.**
- Предварительный обзор Вы найдете в главе "Коротко".
- В содержании в начале данного руководства и в каждом разделе указано местоположение информации.

- Конкретную информацию можно найти с помощью Алфавитного указателя.
- В настоящем Руководстве пользователя описаны автомобили с левым расположением рулевого колеса. Обслуживание автомобилей с правым рулевым колесом выполняется аналогично.
- В Руководстве пользователя использованы заводские обозначения двигателя. Соответствующие торговые обозначения приведены в разделе "Технические данные".
- Указания направления, например, влево - вправо или вперед - назад всегда приводятся относительно направления движения.
- Экранные дисплеи автомобиля могут не поддерживать конкретный язык пользователя.
- Отображаемые сообщения и надписи в салоне автомобиля в тексте руководства выделены **жирным шрифтом**.

## Опасность, Предупреждение и Внимание

### ⚠ Опасность

Текст, отмеченный **⚠ Опасность**, содержит информацию, связанную с риском смертельного исхода. Пренебрежение этими сведениями может оказаться опасным для жизни.

### ⚠ Предупреждение

Текст, помеченный **⚠ Предупреждение**, содержит информацию, связанную с риском несчастного случая или травмы. Пренебрежение этими сведениями может стать причиной травмы.

### Внимание

Текст, помеченный **Внимание**, информирует о том, что автомобиль может быть поврежден. Пренебрежение этой информацией может привести к повреждению автомобиля.

## СИМВОЛЫ

Ссылки на страницы обозначаются с помощью ↪. ↪ означает "см. стр."

Желаем Вам счастливого пути.

Adam Opel AG







## Коротко

Исходные сведения,  
необходимые при  
вождении

### Отпирание автомобиля



Чтобы отпереть двери и багажное отделение, нажмите на кнопку . Откройте двери, потянув за ручки. Чтобы открыть заднюю торцевую откидную дверь, нажмите выключатель на сенсорной панели под рукояткой.



Пульт дистанционного управления  21, центральный замок  23, багажное отделение  27.

### Регулировка сидений

Установка сиденья в  
требуемое положение



Потяните ручку, сдвиньте сиденье, отпустите ручку.

Положение сиденья  39, регулировка сиденья  40.



**⚠ Опасность**

Чтобы избежать травмирования во время срабатывания подушки безопасности, не придвигайтесь к рулевому колесу ближе чем на 25 см.

**Спинки сидений**

Потяните рычаг, отрегулируйте наклон и отпустите рычаг. Сиденье должно зафиксироваться в новом положении с характерным щелчком.

Положение сиденья ⇨ 39, регулировка сиденья ⇨ 40.

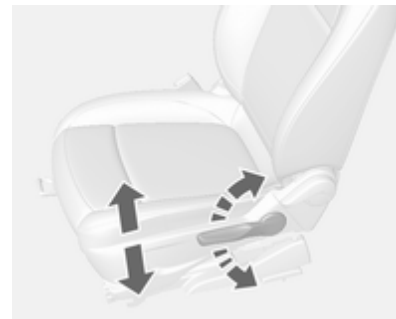
**Высота сиденья**

Для изменения высоты сиденья выполните рычагом качающие движения

вверх = поднять сиденье  
вниз = опустить сиденье

Положение сиденья ⇨ 39, регулировка сиденья ⇨ 40.

### Наклон сиденья

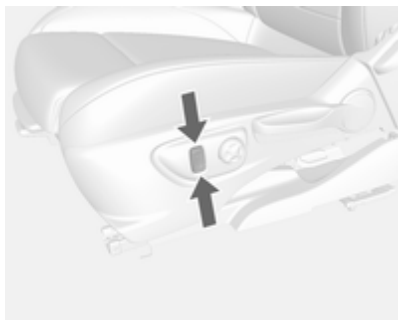

Для регулировки наклона нажмите кнопку.

### Регулировка подголовника

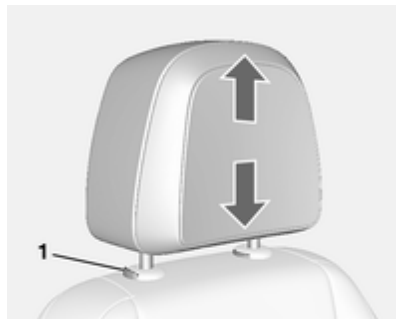

Вытяните подголовник вверх. Нажмите на фиксатор (1), чтобы освободить подголовник, и опустите подголовник.

Подголовники ⇨ 38.

### Ремень безопасности



Вытяните ремень безопасности и зафиксируйте его в замке. Ремень безопасности не должен быть перекручен и должен быть плотно подогнан к телу. Спинку сиденья не следует отклонять назад слишком далеко (не более чем примерно на 25°).

Для того чтобы снять ремень, нажмите красную кнопку на его замке.

Положение сидений ⇨ 39, ремни безопасности ⇨ 43, подушки безопасности ⇨ 46.

## Регулировка зеркал

### Внутреннее зеркало



Для уменьшения бликов поверните рычаг на нижней части корпуса зеркала.

Внутреннее зеркало ⇨ 32, автоматическое неослепляющее внутреннее зеркало ⇨ 32.

### Наружные зеркала



Выберите соответствующее наружное зеркало заднего вида и отрегулируйте его.

Выпуклые наружные зеркала ⇨ 30, электронная регулировка ⇨ 30, складные наружные зеркала ⇨ 31, обогрев наружных зеркал ⇨ 31.

### Регулировка положения рулевого колеса



Разблокируйте рычаг, отрегулируйте рулевое колесо, затем заблокируйте рычаг и убедитесь, что он полностью зафиксирован.

Запрещается регулировать рулевое колесо и разблокировать рычаг его регулировки во время движения автомобиля.

Подушки безопасности ⇨ 46, положения зажигания ⇨ 139.

## Краткое описание приборной панели

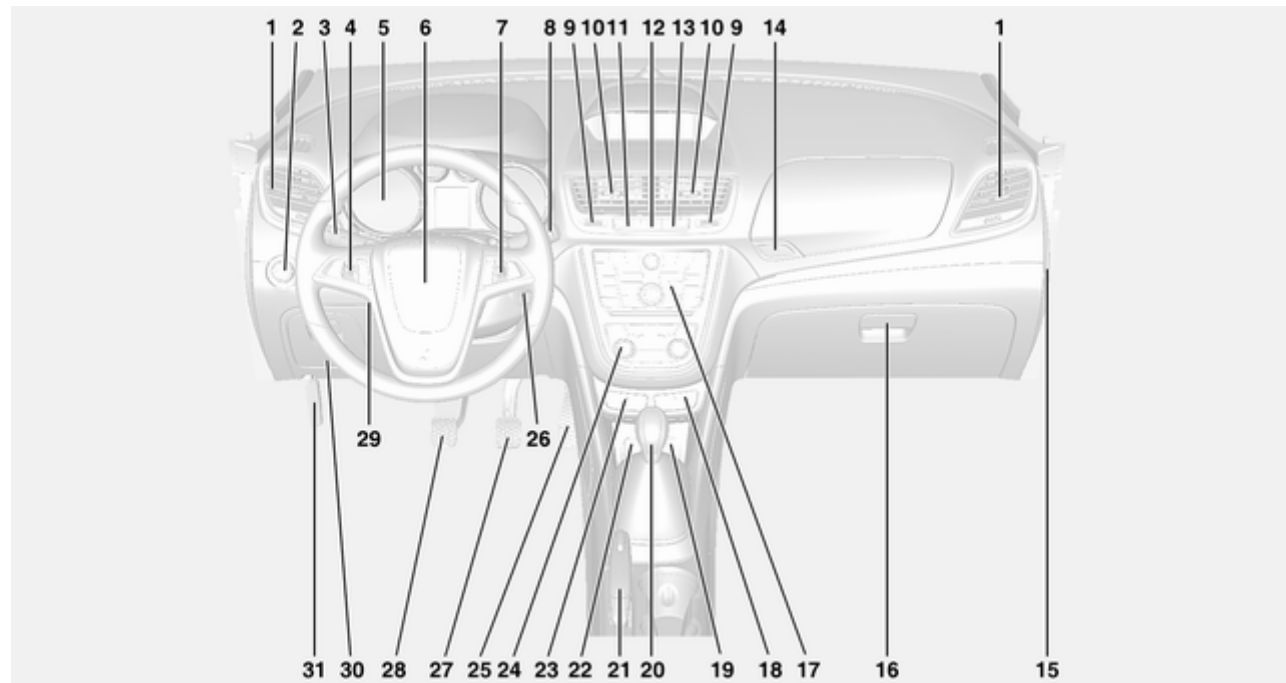

- |  |   |  |
|--|---|--|
| <p><b>1</b> Боковые дефлекторы обдува ..... 135</p> <p><b>2</b> Выключатель осветительных приборов .. 119</p> <p><b>3</b> Сигналы поворота и смены ряда движения ..... 125</p> <p>Мигание фарами ..... 120</p> <p>Ближний свет и дальний свет ..... 120</p> <p><b>4</b> Круиз-контроль ..... 156</p> <p>Ограничитель скорости .... 157</p> <p>Предупреждение о фронтальном столкновении ..... 159</p> <p><b>5</b> Приборы ..... 88</p> <p><b>6</b> Звуковой сигнал ..... 82</p> <p>Подушка безопасности водителя ..... 50</p> <p><b>7</b> Органы управления на рулевом колесе ..... 81</p> | <p><b>8</b> Стеклоочиститель и омыватель ветрового стекла ..... 82</p> <p>Система заднего омывателя и стеклоочистителя ..... 84</p> <p><b>9</b> Регулировка центральных дефлекторов обдува ..... 135</p> <p><b>10</b> Центральные дефлекторы обдува ..... 135</p> <p><b>11</b> Электронная система динамической стабилизации ..... 154</p> <p><b>12</b> Аварийная световая сигнализация ..... 125</p> <p><b>13</b> Индикатор отключения подушки безопасности ..... 95</p> <p><b>14</b> Кнопка вещевого отделения в приборной панели ..... 61</p> <p><b>15</b> Отключение подушки безопасности пассажира .... 52</p> <p><b>16</b> Перчаточный ящик ..... 62</p> <p><b>17</b> Информационно-развлекательная система</p> | <p><b>18</b> Клавиша Eco системы остановки-запуска двигателя ..... 141</p> <p>Селектор выбора топлива .. 89</p> <p><b>19</b> Дополнительный линейный вход (AUX), разъем USB, кард-ридер формата SD</p> <p><b>20</b> Рычаг селектора, механическая коробка передач ..... 150</p> <p>Автоматическая коробка передач ..... 146</p> <p><b>21</b> Стояночный тормоз ..... 152</p> <p><b>22</b> Розетка электропитания .... 87</p> <p><b>23</b> Система помощи при парковке ..... 162</p> <p>Система контроля движения под уклон ..... 97</p> <p><b>24</b> Климат-контроль ..... 130</p> <p><b>25</b> Педаль акселератора ..... 139</p> <p><b>26</b> Замок зажигания с блокировкой рулевого колеса ..... 139</p> |
|--|---|--|

- 27 Педаль тормоза ..... 151  
 28 Педаль сцепления ..... 138  
 29 Регулировка положения  
 рулевого колеса ..... 81  
 30 Вещевое отделение в  
 приборной панели ..... 61  
 31 Ручка отпирания капота . . 183

## Наружное освещение



Поверните переключатель освещения:

**AUTO** = Автоматическое управление освещением: включение и выключение внешних световых приборов происходит в автоматическом режиме в зависимости от внешней освещенности.

☰ = Включение или выключение системы автоматического управления освещением. Переключатель возвращается в положение **AUTO**.

☞☛ = Боковые огни

☞☛☞ = Ближний свет

Автомобили без автоматического управления освещением:

○ = выкл.

**Противотуманная фара**

Нажмите кнопку выключателя света:

☉ = Передние противотуманные фары

☉ = Задний противотуманный фонарь

Освещение ⇨ 119.

### Мигание фарами, ближний и дальний свет

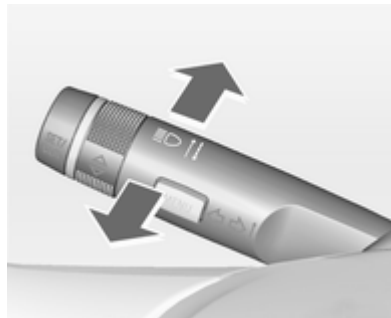

Мигание фарами = Потяните рычаг

Дальний свет = Нажмите рычаг

Ближний свет = Нажмите или потяните рычаг

Автоматическое управление освещением ⇨ 120, дальний свет ⇨ 120, подача кратковременных сигналов дальним светом фар ⇨ 120, система адаптивного головного освещения ⇨ 122.

### Сигналы поворота и смены ряда движения

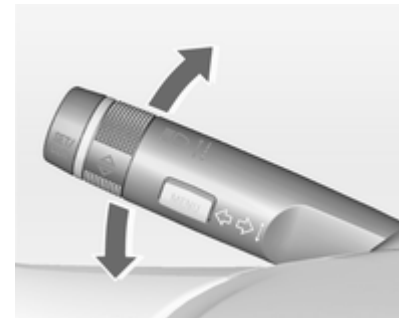

Рычаг вверх = правый сигнал поворота

Рычаг вниз = левый сигнал поворота

Сигналы поворота и смены полосы движения ⇨ 125.

### Аварийная световая сигнализация



Включается с помощью кнопки .  
Аварийная световая сигнализация  
⇨ 125.

### Звуковой сигнал



Нажмите .

### Омыватели и стеклоочистители

#### Очиститель ветрового стекла

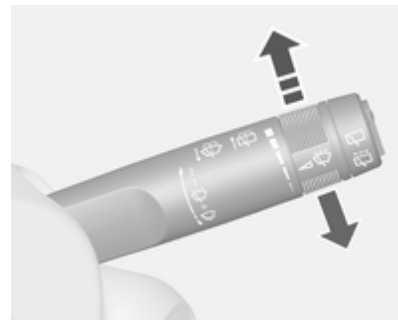

- 2** = быстро
- 1** = медленно
-  = прерывистый режим или автоматическая очистка стекла с использованием датчика дождя
- 0** = выкл.

Чтобы при выключенном стеклоочистителе сделать один взмах стеклоочистителем по стеклу, следует нажать рычаг вниз.



Стеклоочистители ветрового стекла ↻ 82, замена щеток стеклоочистителей ↻ 190.

### Система омывателя ветрового стекла

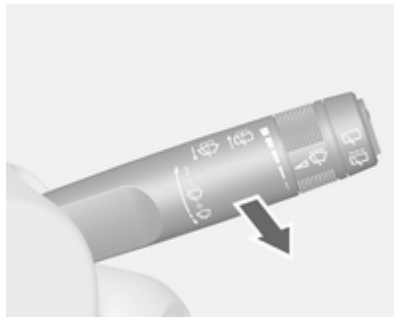

Потяните рычаг.

Система омывателя лобового стекла ↻ 82, Жидкость для омывателя ↻ 186.

### Стеклоочиститель и омыватель заднего стекла



Нажмите на клавишу переключателя, чтобы включить задний стеклоочиститель:

вверх = непрерывный режим  
вниз = прерывистый режим  
по центру = выкл.

Стеклоочиститель/омыватель заднего стекла ↻ 84.

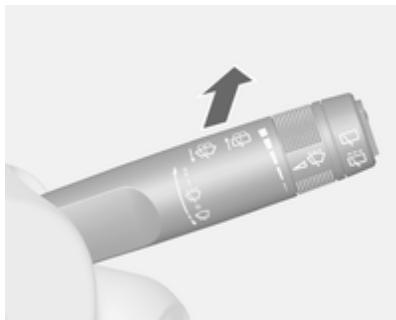

Нажмите рычаг.

Жидкость из омывателя разбрызгивается на заднее стекло, а стеклоочиститель делает несколько взмахов по стеклу.

## Климат-контроль

Обогрев заднего стекла,  
обогрев наружных зеркал



Обогреватель включается нажатием кнопки .

Заднее стекло с обогревателем  
⇨ 35.

Удаление влаги и инея со  
стекол



Нажмите на кнопку .

Установите регулятор температуры на максимальный уровень.

Включите охлаждение .

Включите обогрев заднего стекла  
.

Система климат-контроля ⇨ 130.

## Коробка передач

### Механическая коробка передач

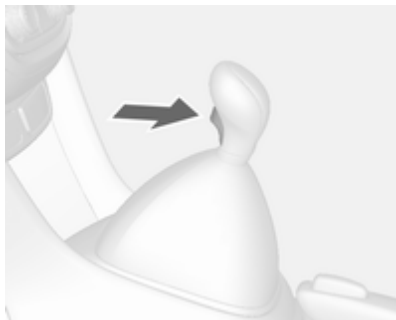

Задний ход: при неподвижном автомобиле выжмите педаль сцепления, через 3 секунды нажмите кнопку фиксатора на рычаге переключения и включите передачу.

Если передача не включается, установите рычаг в нейтральное положение, отпустите педаль сцепления и вновь нажмите на нее; затем повторите выбор передачи.

Механическая коробка передач  
↪ 150.

### Автоматическая коробка передач



- P** = стоянка
- R** = задний ход
- N** = нейтральное положение
- D** = передача

Ручной режим: Переведите рычаг селектора в положение **M**.

- +** = переход на более высокую передачу.
- = переход на более низкую передачу.

Из положения **P** рычаг селектора можно вывести только при включенном зажигании и нажатой педали тормоза. Чтобы включить передачу **P** или **R**, следует нажать кнопку освобождения.

Автоматическая коробка передач  
⇨ 146.

## Начало движения

### Перед тем как тронуться с места, проверьте

- Давление в шинах и их состояние  
⇨ 204, ⇨ 240.
- Уровень моторного масла и уровни жидкостей ⇨ 184.
- Стекла, зеркала, наружное освещение и номерные знаки должны быть чистыми, без снега и наледи и работоспособными.
- Правильное положение зеркал, сидений и ремней безопасности  
⇨ 30, ⇨ 39, ⇨ 44.
- Работу тормозной системы на малой скорости, особенно если тормозные механизмы мокрые.

## Запуск двигателя

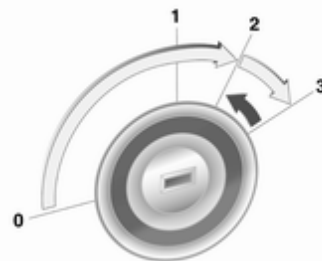

- Установите ключ в положение **1**
- немного поверните рулевое колесо, чтобы вывести его из состояния блокировки
- нажмите на педали сцепления и тормоза
- установите селектор диапазонов автоматической коробки передач в положение **P** или **n**
- не следует нажимать на педаль акселератора

- на автомобилях с дизельными двигателями: поверните ключ в положение **2**, чтобы включить предварительный подогрев, и дождитесь, когда погаснет контрольный индикатор 
  - поверните ключ в положение **3** и отпустите его
- Запуск двигателя ⇨ 139.

### Система автоматической остановки и пуска двигателя

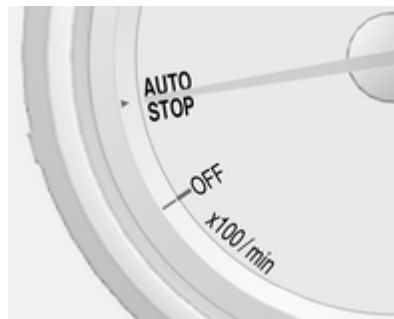

Если автомобиль движется с низкой скоростью или стоит на месте и при этом выполняются определенные условия, для включения функции Autostop необходимо выполнить следующие действия:

- выжмите педаль сцепления,
- переведите рычаг переключения передач в положение **N**,
- отпустите педаль сцепления.

Если выбран режим Autostop, стрелка тахометра должна указывать на **AUTOSTOP**.

Чтобы снова включить двигатель, выжмите педаль сцепления еще раз.



Система автоматической остановки и пуска двигателя ⇨ 141.

## Стоянка



- Всегда следует затягивать стояночный тормоз. При затягивании стояночного тормоза не нажимайте кнопку его разблокировки. На спусках или подъемах затягивайте стояночный тормоз как можно сильнее. Одновременно нажмите педаль ножного тормоза, чтобы уменьшить рабочее усилие.
- Заглушите двигатель. Поверните ключ в замке зажигания в положение **0** и извлеките его. Покачайте рулевое колесо, пока не почувствуете, что сработал его блокиратор.  
У автомобилей с автоматической коробкой передач ключ можно вынуть только в том случае, если рычаг селектора установлен в положение **P**.
- Если автомобиль стоит на ровной поверхности или подъеме, прежде чем выключить зажигание, включите первую передачу или переведите рычаг селектора в положение **P**. Остановившись

на подъеме, поверните передние колеса в сторону от бордюрного камня.

Если автомобиль стоит на уклоне вниз, прежде чем выключить зажигание, включите заднюю передачу или переведите рычаг селектора в положение **P**. Поверните передние колеса к бордюроному камню.

- Заприте автомобиль с помощью кнопки  пульта дистанционного управления.  
Включите противоугонную сигнализацию  28.
- Не оставляйте автомобиль стоять над легко воспламеняющимися объектами. В этом случае причиной пожара может стать высокая температура системы выпуска отработавших газов автомобиля.
- Закройте окна и потолочный люк.

- Вентиляторы охлаждения двигателя могут работать и после выключения двигателя  183.
- После работы двигателя на высоких оборотах или при больших нагрузках перед глушением двигателя следует дать поработать при малой нагрузке или на нейтральной передаче в течение примерно 30 секунд, чтобы защитить турбонаддув.

Ключи, блокировка  21, Постановка автомобиля на стоянку на длительный промежуток времени  181.

## Ключи, двери и окна

Ключи, замки .....	21
Двери .....	27
Защита автомобиля .....	28
Наружные зеркала .....	30
Внутренние зеркала .....	32
Окна .....	32
Крыша .....	35

## Ключи, замки

### Ключи

#### Запасные ключи

Номер ключа указывается на съемной бирке.

Поскольку ключ относится к системе иммобилайзера, его номер необходимо указать при заказе запасных ключей.

Замки ↪ 222.

#### Складной ключ



Для раскрытия нажмите на кнопку.

При складывании ключа сначала нажмите кнопку.

### Радиобрелок дистанционного управления



Используется для управления:

- Центральный замок
- Противоугонная сигнализация

Радиус работы радиобрелока составляет примерно 30 метров.

Дальность действия может быть ограничена внешними условиями.

Работа пульта дистанционного управления подтверждается миганием.

С пультом следует обращаться бережно, защищать от влаги и высокой температуры, не включать без необходимости.

### Неисправности

Если управление центральным замком с помощью пульта невозможно, причина неисправности может заключаться в следующем:

- превышена дальность действия пульта
- напряжение батареи пульта упало ниже допустимого уровня
- частое включение пульта за пределами его радиуса действия, которое требует его синхронизации
- при частых включениях и выключениях может возникнуть перегрузка центрального замка, при этом его электропитание может кратковременно прерываться
- мощные электромагнитные помехи от внешних источников

Разблокирование ⇨ 23.

### Системные установки

Изменить некоторые системные установки можно в меню **Настройки** информационного дисплея. Сохранение индивидуальных настроек ⇨ 114.

### Замена батарейки пульта дистанционного управления

Замените батарейку пульта, как только радиус его действия начнет уменьшаться.



Не допускается утилизация батарей с обычным бытовым мусором. Батареи следует сдавать для утилизации в специальных пунктах сбора.

### Складной ключ



Раскройте ключ и откройте корпус. Замените батарейку (тип CR 2032), обращая внимание на ее правильное положение при установке. Закройте пульт и выполните синхронизацию.

### Синхронизация пульта

После замены батарейки отпирите дверь водителя с помощью ключа. После включения зажигания выполняется синхронизация радиобрелока дистанционного управления.



## Сохраненные установки

После извлечения ключа из замка зажигания указанные ниже установки автоматически записываются в память ключа:

- Освещение
- Информационно-развлекательная система
- Центральный замок

Сохраненные установки будут автоматически использованы в следующий раз, когда учтенный в памяти ключ вставляют в замок зажигания и поворачивают в положение "1" ↻ 139.

При этом в разделе индивидуальных настроек графического информационного дисплея должен быть активирован пункт

**Персонализация вод..** Настройки сохраняются для каждого используемого ключа зажигания индивидуально. На автомобилях с цветным информационным дисплеем функция индивидуальных настроек включена постоянно.

Сохранение индивидуальных настроек ↻ 114.

## Центральный замок

Открывает и закрывает двери, багажное отделение и крышку заливной горловины топливного бака.

Если потянуть за внутреннюю ручку двери, произойдет отпирание замка соответствующей двери. Если снова потянуть ручку, то дверь откроется.

### Примечание

При аварии со срабатыванием надувных подушек безопасности или преднатяжителей ремней безопасности замки дверей автомобиля автоматически отпираются.

### Примечание

Через некоторое время после отпирания автомобиля с помощью пульта дистанционного управления, если ни одна из дверей не будет открыта, произойдет автоматическая блокировка всех дверей.



## Разблокирование

### Пульт дистанционного управления



Нажмите на кнопку .

Можно выбрать две установки:

- Чтобы отпереть замок водительской двери, багажника и откидной крышки заправочной горловины топливного бака, нажмите однократно кнопку . Чтобы отпереть замки всех дверей, нажмите кнопку  дважды

или

- чтобы отпереть замки всех дверей, багажника и откидной крышки заправочной горловины топливного бака, следует один раз нажать кнопку .

Установку можно изменить в меню **Настройки** на информационном дисплее. Сохранение индивидуальных настроек автомобиля ⇨ 114.

Установку можно сохранить для используемого ключа. Сохраненные установки ⇨ 23.

### Запирание

Закройте двери, багажное отделение и крышку заливной горловины топливного бака.



Нажмите на кнопку .

При незакрытой двери водителя центральный замок не работает.

### Кнопки центрального замка

Запирает или отпирает все двери, багажник и откидную крышку заправочной горловины топливного бака изнутри пассажирского салона.



Кнопки централизованного запирания расположены в двери водителя и двери пассажира.

Нажмите клавишу , чтобы включить блокировку замков.

Нажмите клавишу , чтобы разблокировать замки.

## Неисправность пульта дистанционного управления

### Разблокирование



Разблокируйте дверь водителя вручную, повернув ключ в замке. Чтобы отпереть замки всех остальных дверей, багажника и откидной крышки заправочной горловины топливного бака, следует включить зажигание и нажать кнопку центрального замка . При включении зажигания противоугонная система отключается.

### Запирание

Запирите дверь водителя вручную, повернув ключ в замке.

### Неисправность центрального замка

#### Разблокирование

Разблокируйте дверь водителя вручную, повернув ключ в замке. Другие двери можно открыть с помощью внутренних ручек. Для этого ручку необходимо потянуть дважды. Багажное отделение и крышка горловины топливного бака не могут быть открыты. Чтобы выключить противоугонную систему, включите зажигание .

#### Запирание

Утопите кнопки блокировки замков всех дверей, кроме водительской. Затем закройте дверь водителя и запирите ее снаружи с помощью ключа. Крышка горловины топливного бака и задняя дверь не запираются.

### Запирание с задержкой

Эта функция позволяет задержать фактическое запирание дверей и активацию противоугонной сигнализации на пять секунд при запирании автомобиля при помощи электромеханических замков дверей или радиобрелока дистанционного управления.

Эту настройку можно изменить в меню настроек автомобиля.

Сохранение индивидуальных настроек  114.

**ВКЛ:** При нажатии кнопки центрального замка раздаются три звуковых сигнала, указывающих, что функция блокировки с задержкой активирована.

Двери будут заперты только через пять секунд после закрытия последней двери. Запирание с задержкой можно временно отключить, нажав кнопку центрального замка или кнопку запирания на радиобрелоке дистанционного управления.

**ВЫКЛ:** Двери запираются сразу же после нажатия кнопки электромеханического замка или кнопки  на радиобрелоке дистанционного управления.

## Автоматическое запираение

Эту функцию обеспечения безопасности можно сконфигурировать для автоматического запираения замков всех дверей, замка багажника и откидной крышки запорочной горловины топливного бака при превышении определенной скорости движения.

Кроме того, можно настроить систему таким образом, чтобы замок двери водителя или замки всех дверей разблокировались автоматически после того, как будет выключено зажигание и ключ будет извлечен из замка зажигания (для автомобилей с механической коробкой передач) или рычаг селектора будет установлен в положение **P** (для автомобилей с автоматической коробкой передач).

Установки можно изменить в меню **Настройки** на информационном дисплее. Сохранение индивидуальных настроек ⇨ 114.

Для сохранения настроек используется ключ зажигания ⇨ 23.

## Блокировка замков от детей



### Предупреждение

Используйте замки системы безопасности детей, если на заднем сиденье находится ребенок.

Ключом или подходящей отверткой поверните кнопку блокировки замка задней двери в горизонтальное положение. Открыть дверь изнутри невозможно. Для отключения блокировки поверните кнопку замка в вертикальное положение.

## Двери

### Багажное отделение

#### Задняя дверь

##### Открывание



Чтобы открыть заднюю дверь багажного отделения, после отпирания замков дверей нажмите на сенсорную панель и потяните дверь.

##### Закрывание

Используйте одну из внутренних ручек.

Закрывая заднюю торцевую откидную дверь, не нажимайте на сенсорную кнопку или на фирменную эмблему, так как при этом замок задней торцевой откидной двери снова отперется.

Центральный замок ⇨ 23.

#### Советы по работе с дверью багажного отделения

##### ⚠ Опасность

Не допускается движение с полностью или частично открытой задней дверью, например, при перевозке крупногабаритных грузов, так как в этом случае в салон могут попасть токсичные отработавшие газы, не имеющие цвета и запаха. Это может привести к потере сознания и даже к смерти.

##### Внимание

Прежде чем открывать заднюю дверь багажного отделения, убедитесь в отсутствии препятствий вверху, например, гаражных ворот, которые могли бы повредить дверь при открывании. Всегда проверяйте наличие препятствий над и за задней дверью.

##### Примечание

При установке на заднюю дверь некоторых тяжелых приспособлений, она не может фиксироваться в открытом положении.

## Защита автомобиля

### Противоугонная система

#### ⚠ Предупреждение

Не включать, если в автомобиле находятся люди! Отпирание изнутри невозможно.

Система намертво запирает все двери. Все двери должны быть закрыты, в противном случае системе не удастся включить.

Если включалось зажигание, то для запираания автомобиля нужно один раз открыть и закрыть водительскую дверь.

При отпирании автомобиля выключается механическое противоугонное устройство. Для кнопки центрального замка это не работает.

### Включение



Дважды нажмите кнопку  на пульте с интервалом не более 5 секунд.

### Противоугонная сигнализация

Противоугонная сигнализация объединена с противоугонной системой.

Она отслеживает:

- двери, багажное отделение, капот,
- зажигание.

При отпирании автомобиля обе системы выключаются одновременно.

### Включение

- Сигнализация включается автоматически через 30 секунд после запираания автомобиля (инициализация системы)
- Повторным нажатием кнопки  на пульте после блокировки замков

### Примечание

Изменения в салоне автомобиля, например, использование чехлов на сидениях или открытые окна, могут неблагоприятно сказаться на функции контроля обстановки в пассажирском салоне.

## Светодиод индикатора состояния



Светодиод индикации состояния встроен в датчик, расположенный на верхней части приборной панели.

Индикация состояния в течение первых 30 секунд после включения противоугонной сигнализации:

светодиод включен	=	проверка, задержка включения.
светодиод мигает быстро	=	не закрыта боковая дверь, задняя дверь или капот двигателя или неисправность в системе.

Индикация состояния после включения системы:

светодиод мигает медленно	=	система включена.
---------------------------	---	-------------------

При неисправностях обратитесь за помощью на станцию техобслуживания.

## Отключение

После отпирания замков дверей автомобиля система противоугонной сигнализации будет отключена.

## Сигнализация

Сигнал можно прервать нажатием любой кнопки на пульте дистанционного управления или включением зажигания.

Систему противоугонной сигнализации можно отключить, только нажав кнопку  или включив зажигание.

## Автоматическая блокировка замков дверей

Если с брелока не будет открыта какая-либо дверь автомобиля или ключ зажигания не будет установлен в положение **2** или **3**  139 в течение 3 минут после разблокирования двери, то все двери блокируются и автоматически включается противоугонная сигнализация.

## Автоматическое отпирание дверей

Если при включенном зажигании срабатывают датчики удара, все двери автоматически открываются.

Однако двери могут не отпереться, если возникнет механическая неисправность дверных замков или аккумуляторной батареи.

## Иммобилайзер



Эта система является частью замка зажигания; она проверяет, можно ли выполнить запуск двигателя автомобиля с используемым ключом.

Иммобилайзер активизируется автоматически после извлечения ключа зажигания из замка.

Если индикатор  мигает при включенном зажигании, это свидетельствует о наличии неисправности; пуск двигателя невозможен. Выключите зажигание и повторите попытку запуска.

Если индикатор А продолжает мигать, попытайтесь запустить двигатель с помощью запасного ключа и обратитесь на станцию техобслуживания.

### Примечание

Система электронной блокировки пуска двигателя не запирает двери. Поэтому после выхода из автомобиля необходимо всегда запирать автомобиль и включать устройство противоугонной сигнализации  23,  28.

Индикатор   100.

## Наружные зеркала

### Панорамное зеркало

Панорамное внутреннее зеркало с асферическим участком обеспечивает сокращение мертвых зон. Форма зеркала уменьшает размеры объектов, что отрицательно сказывается на правильности оценки расстояний водителем.

### Электрическая регулировка





Выберите нужное наружное зеркало поворотом переключателя влево (**L**) или вправо (**R**). После этого отрегулируйте положение зеркала, изменяя положение рычага выключателя.

Если переключатель установлен в положение **0**, ни одно из зеркал не выбрано.

## Складывающиеся зеркала

### Складывание вручную



Для обеспечения безопасности пешеходов, внешние зеркала складываются от удара определенной силы. Для того чтобы вернуть зеркало в рабочее положение, нужно слегка надавить на его корпус.

### С помощью электропривода

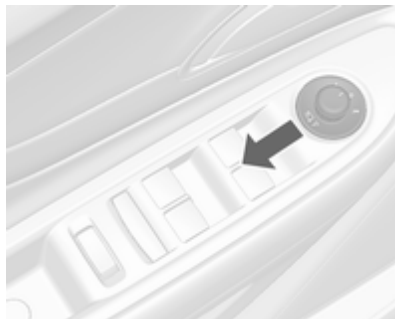

Поверните переключатель в положение **0** и нажмите на рычаг выключателя назад. Оба наружных зеркала при этом складываются.

При повторном нажатии на выключатель в направлении назад оба зеркала вернуться в исходное положение.

## Подогрев зеркал



Включается при нажатии кнопки . Обогрев включается только при работающем двигателе и через короткое время отключается.

## Внутренние зеркала

### Механические зеркала заднего вида



Для уменьшения бликов поверните рычаг на нижней части корпуса зеркала.

### Автоматическое включение режима предотвращения бликов



Блики от света фар идущих сзади автомобилей в ночных условиях автоматически уменьшаются.

## Окна

### Ветровое стекло

#### Атермальное ветровое стекло

Атермальное ветровое стекло имеет специальный защитный слой, отражающий солнечные лучи. Он также может отражать радиосигналы, например, платежных автоматов на платных участках дороги.

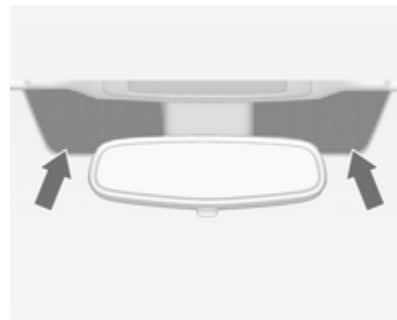

Отмеченные области ветрового стекла за внутренним зеркалом не имеют покрытия. Устройства для считывания и передачи

электронных данных, например платежных систем, должны крепиться в этом месте. В противном случае при передаче данных возможны сбои.

### Наклейки на ветровом стекле

Не наклеивайте на ветровое стекло в окрестности внутреннего зеркала никакие наклейки - например, талоны на проезд по платным дорогам. Это может ограничить зону действия датчика и обзор камеры, установленных в корпусе зеркала.

### Механические стеклоподъемники

Дверные стекла опускаются и поднимаются с помощью ручек стеклоподъемников.

## Электрические стеклоподъемники

### ⚠ Предупреждение

Будьте внимательны при использовании электрических стеклоподъемников. При их работе возможно травмирование, особенно детей.

Если на задних сиденьях находятся дети, включите систему безопасности детей для электростеклоподъемников.

Внимательно следите за стеклами во время закрывания. Удостоверьтесь в отсутствии предметов, которые могут быть зажаты.

Включите зажигание, чтобы можно было управлять стеклоподъемниками.



Потяните или нажмите клавишу выключателя стеклоподъемника, чтобы поднять или опустить стекло.

Слегка нажмите или потяните до первого фиксированного положения: стеклоподъемник будет подниматься или опускаться, пока переключатель включен.

Если клавишу выключателя стеклоподъемника потянуть или нажать в крайнее положение и затем отпустить, окно откроется или закроется в полностью автоматическом режиме, при этом включится функция защиты от защемления.

Для прекращения движения стекла вытяните или нажмите выключатель еще раз.

### Защита от заземления

Если при автоматическом подъеме стекла в верхней половине окна возникнет сопротивление его движению, движение немедленно прекратится, и окно вновь откроется.

### Отключение функции защиты от заземления

Если ход стекла затруднен, например из-за наледи, включите зажигание, затем потяните клавишу выключателя до первого промежуточного положения и удерживайте ее в этом положении. Окно закроется, при этом функция защиты от заземления будет отключена. Для прекращения движения отпустите клавишу выключателя.

### Система безопасности детей, задние стеклоподъемники



Для включения блокировки задних стеклоподъемников можно воспользоваться выключателем .

Для выключения нажмите на выключатель  еще раз.

### Перегрузка

Если команда управления стеклоподъемником поступает несколько раз за определенный короткий промежуток времени, работа стеклоподъемника на некоторое время блокируется.

### Инициализация электрических стеклоподъемников

Если стеклоподъемник невозможно закрыть автоматически (например, после отсоединения аккумуляторной батареи автомобиля), необходимо активизировать электронную схему следующим образом:

1. Закройте двери.
2. Включите зажигание.
3. Полностью закройте окно и удерживайте переключатель вытянутым еще 2 секунды после окончания движения стекла.
4. Повторите процедуру для каждого окна.

## Обогрев заднего стекла



Включается при нажатии кнопки .

Обогрев включается только при работающем двигателе и через короткое время отключается.

В зависимости от типа двигателя, обогрев заднего стекла автоматически включается во время очистки дизельного сажевого фильтра.

## Солнцезащитные козырьки

Для защиты от яркого света солнцезащитные козырьки могут опускаться и поворачиваться в сторону.

Во время движения крышки зеркал на солнцезащитных козырьках должны быть закрыты.

Если на солнцезащитном козырьке вместе с аксессуарным зеркалом предусмотрена лампа подсветки, эта лампа загорается при открывании крышки зеркала.

## Крыша

### Прозрачный люк

#### Предупреждение

Будьте осторожны при управлении прозрачным люком. При их работе возможно травмирование, особенно детей.

Внимательно следите за движущимися деталями при работе с ними. Удостоверьтесь в отсутствии предметов, которые могут быть зажаты.

Включите зажигание, чтобы можно было управлять потолочным люком.

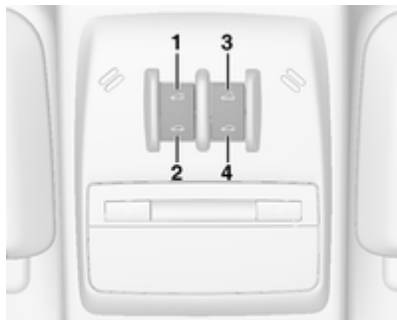

### Открытие и закрытие

Слегка нажмите кнопку **1** или **2** до первого упора: потолочный люк будет открываться или закрываться, пока нажата соответствующая кнопка.

Нажмите клавишу **1** или **2** до упора и затем отпустите: люк откроется или закроется в автоматическом режиме (с функцией защиты от заземления). Для прекращения движения нажмите клавишу выключателя еще раз.

### Подъем и закрытие

Нажмите клавишу **3** или **4**: люк поднимется или закроется в автоматическом режиме (с функцией защиты от заземления).

Если потолочный люк поднят, его можно открыть одним движением, нажав клавишу **1**.

### Солнцезащитная шторка

Управление солнцезащитной шторкой производится вручную.

Чтобы закрыть или открыть шторку, ее необходимо сдвинуть в соответствующем направлении.

При открытом потолочном люке шторка всегда открыта.

Грязь и песок, скапливающиеся на уплотнении и в направляющих потолочного люка, могут создавать помехи работе потолочного люка, вызывать шум и засорять систему слива воды. Периодически открывайте потолочный люк и удаляйте уплотнение потолочного люка и уплотнительную зону крыши чистой тканью, смоченной мягким

мыльным раствором. Не удаляйте консистентную смазку потолочного люка.

### Общие советы

#### Защита от заземления

Если при автоматическом закрытии потолочного люка возникнет сопротивление его движению, движение немедленно прекратится, и люк вновь откроется.

#### Отключение функции защиты от заземления

Если люк плохо закрывается из-за обмерзания или других аналогичных причин, нажмите и удерживайте переключатель **2**. Потолочный люк закроется с отключенной функцией защиты от заземления. Для прекращения движения отпустите клавишу выключателя.

#### Инициализация после сбоя питания

После сбоя подачи питания привод прозрачного люка крыши будет работать в ограниченном режиме.

---

Обратитесь на станцию  
техобслуживания для проведения  
инициализации системы.

## Сиденья, системы защиты

Подголовники .....	38
Передние сиденья .....	39
Ремни безопасности .....	43
Система подушек безопасности .....	46
Системы безопасности детей ...	54

### Подголовники

#### Положение

#### ⚠ Предупреждение

Ездите только с правильно отрегулированным подголовником.

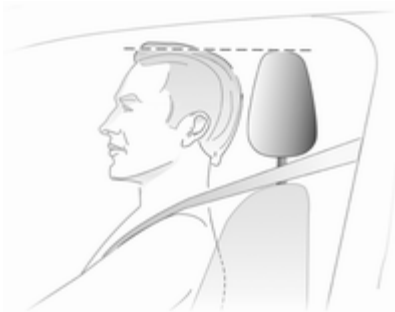

Верхний край подголовника должен находиться вровень с верхним уровнем головы пассажира. Если это невозможно, то для очень высоких людей следует установить самое высокое положение, а для

людей низкого роста - опустить подголовник в самое низкое положение.

#### Регулировка

#### Подголовники передних сидений

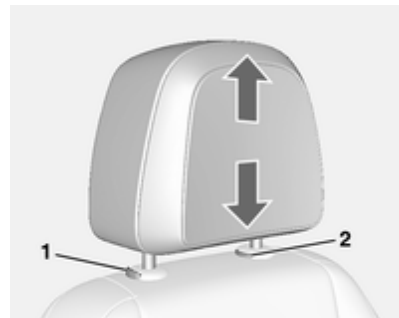

#### Регулировка высоты

Вытяните подголовник вверх.

Чтобы опустить подголовник, нажмите на пружину фиксатора (1) и надавите на подголовник вниз

#### Демонтаж

Поднимите подголовник на полную высоту.



Одновременно нажмите на фиксаторы (1) и (2).

Вытяните подголовник вверх.

### Регулировка горизонтального положения



Чтобы отрегулировать положение подголовника в горизонтальном направлении, сдвиньте его вперед. Он имеет три фиксированных положения.

Для возврата в крайнее заднее положение вытяните его вперед полностью и отпустите.

### Подголовники задних сидений

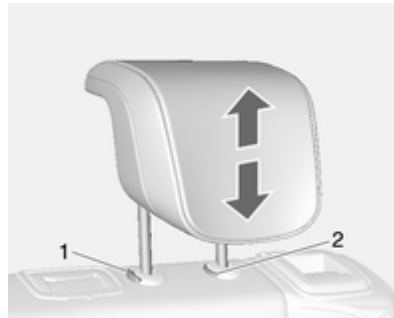

### Регулировка высоты

Вытяните подголовник вверх.

Чтобы опустить подголовник, нажмите на пружину фиксатора (1) и надавите на подголовник вниз.

### Снятие

Поднимите подголовник на полную высоту.

Одновременно нажмите на фиксаторы (1) и (2).

Вытяните подголовник вверх.

## Передние сиденья

### Положение сиденья

#### ⚠ Предупреждение

Езьте только с правильно отрегулированными сиденьями.



- Сидите на сиденье как можно глубже. Отрегулируйте расстояние между сиденьем и педалями таким образом, чтобы при нажатии на педали ноги были слегка

согнуты. Сдвиньте переднее пассажирское сиденье назад насколько возможно.

- Сидите, как можно ближе прижав плечи к спинке сиденья. Установите спинку сиденья таким образом, чтобы можно было легко дотянуться до рулевого колеса слегка согнутыми руками. При вращении рулевого колеса плечи должны опираться на спинку сиденья. Не допускается откидывать спинку сиденья слишком далеко назад. Мы рекомендуем, чтобы угол наклона спинки не превышал 25°.
- Регулировка рулевого колеса ⇨ 81.
- Установите такую высоту сиденья, чтобы обеспечить круговой обзор и хорошо видеть приборную панель. Зазор между головой и обивкой потолка должен быть не меньше ладони. Бедро должны легко касаться сиденья, не давя на него.
- Регулировка подголовника ⇨ 38.

- Регулировка высоты ремней безопасности ⇨ 44.
- Отрегулируйте опору для бедер таким образом, чтобы расстояние между краем сиденья и подколенной впадиной составляло два пальца.
- Отрегулируйте поясничный упор так, чтобы сохранить естественную форму позвоночника.

## Регулировка сидений

### ⚠ Опасность

Чтобы избежать травмирования во время срабатывания подушки безопасности, не придвигайтесь к рулевому колесу ближе чем на 25 см.

### ⚠ Предупреждение

Никогда не регулируйте сидение при движении автомобиля, поскольку оно может сместиться произвольно.

Начинать движение следует только если все ремни безопасности пристегнуты, а спинки сидений зафиксированы.

## Установка сиденья в требуемое положение



Потяните ручку, сдвиньте сиденье, отпустите ручку.

### Спинки сидений

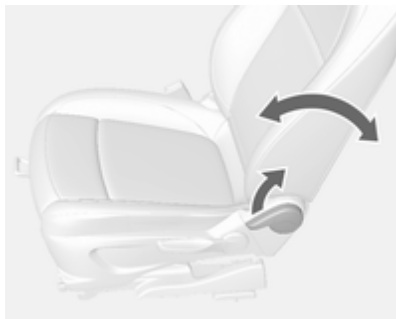

Потяните рычаг, отрегулируйте наклон и отпустите рычаг. Спинка сиденья должна зафиксироваться в новом положении с характерным щелчком.

### Высота сиденья



Для изменения высоты сиденья выполните рычагом качающие движения

вверх = поднять сиденье

вниз = опустить сиденье

### Наклон сиденья

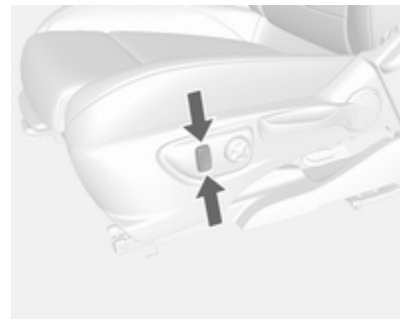

Для регулировки наклона нажмите кнопку.

### Поясничный упор

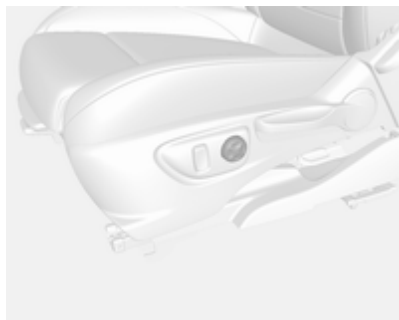

Отрегулируйте поясничную опору четырехпозиционным переключателем, чтобы настроить регулировку в соответствии с личным предпочтением.

Изменение высоты упора: сдвиньте рукоятку регулятора вверх или вниз.

Изменение глубины упора: сдвиньте рукоятку регулятора вперед или назад.

### Регулируемая опора для бедер



Потяните рычаг и переместите опору для бедер.

### Подогрев



Для установки нужного подогрева сиденья нажмите один или несколько раз на кнопку  соответствующего сиденья. Выбранный уровень подогрева указывается на встроенном в кнопку индикаторе.

Людям с чувствительной кожей долгое время пользоваться максимальным подогревом не рекомендуется.

Подогрев сидений осуществляется только при работающем двигателе и в режиме Autostop.

Система автоматической остановки и пуска двигателя ⇨ 141.

## Ремни безопасности



Ремни безопасности сиденья блокируются при резком разгоне или замедлении автомобиля, удерживая пассажиров в сидячем положении. Тем самым существенно снижается опасность получения травмы.

### ⚠ Предупреждение

Перед каждой поездкой необходимо пристегнуть ремень безопасности.

Не пристегнутые ремнями лица при авариях представляют собой угрозу всем другим пассажирам и самим себе.

Ремень безопасности сиденья предназначен для пользования только одним пассажиром. Система детских кресел безопасности ⇨ 54.

Необходимо периодически проверять все детали ремней безопасности на отсутствие повреждений и работоспособность.

Компоненты с сильными повреждениями следует заменить. После аварии ремни безопасности и сработавшие преднатяжители ремней следует заменить в мастерской.

**Примечание**

Убедитесь, что ремни не повреждены обувью или острыми предметами и не пережаты. Исключите попадание грязи во втягивающий механизм ремня.

Индикатор напоминания о непристегнутых ремнях безопасности сидения  ⇨ 94.

**Ограничители натяжения ремней**

На передних сиденьях усилие, действующее на туловище, снижается постепенным освобождением ремня безопасности во время столкновения.

**Преднатяжители ремней безопасности**

При фронтальном столкновении или наезде сзади определенной тяжести ремни безопасности автоматически натягиваются.

**⚠ Предупреждение**

Неверное обращение с преднатяжителями ремней безопасности (например, снятие или установка ремней безопасности) может привести к срабатыванию преднатяжителей.

На срабатывание преднатяжителей ремней безопасности указывает горящий непрерывным светом контрольный индикатор  ⇨ 94.

Сработавшие преднатяжители ремней безопасности следует заменить в мастерской. Преднатяжители ремней безопасности срабатывают только один раз.

**Примечание**

Запрещается прикреплять или устанавливать принадлежности или другие объекты, которые могут мешать работе преднатяжителей ремней безопасности. Запрещается вносить какие-либо изменения в компоненты преднатяжителей ремней безопасности, так

как это делает недействительным разрешение на эксплуатацию автомобиля данного типа.

**Трехточечный ремень безопасности****Пристегивание ремня безопасности**

Вытяните ремень безопасности из подматывающего механизма, не перекручивая, перекиньте его поперек туловища и вставьте язычок зацепки в пряжку.

Во время движения автомобиля следует регулярно подтягивать поясную часть ремня, вытягивая ремень за плечевую часть.

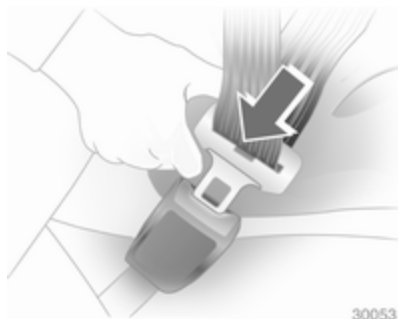

Свободная или громоздкая одежда мешают плотной установке ремня. Не оставляйте между ремнем и телом посторонние предметы, такие как сумки и мобильные телефоны.

### ⚠ Предупреждение

Ремень не должен проходить поверх имеющихся в карманах одежды твердых или бьющихся предметов.

### Регулировка высоты



1. Слегка вытяните ремень.
2. Нажмите на кнопку.
3. Отрегулируйте высоту и зафиксируйте положение.



При правильно отрегулированной высоте ремень должен проходить через плечо. Он не должен касаться горла или предплечья.

### ⚠ Предупреждение

Не регулируйте во время движения.

## Демонтаж



30054

Для того чтобы снять ремень, нажмите красную кнопку на его замке.

## Ремень безопасности задних сидений

Ремень безопасности среднего сиденья вытягивается с натяжителя только в том случае, если спинка сиденья зафиксирована в поднятом положении.

## Использование ремней безопасности при беременности

### ⚠ Предупреждение

Во избежание давления на нижнюю часть живота поясной ремень должен проходить через область таза как можно ниже.

## Система подушек безопасности

В зависимости от оснащения автомобиля оборудованием в состав системы надувных подушек безопасности могут входить несколько отдельных систем.

Сработавшие подушки безопасности надуваются за несколько миллисекунд. Кроме того, она так быстро стравливает воздух, что в момент столкновения срабатывания подушек зачастую не замечают.

### ⚠ Предупреждение

При непрофессиональном вмешательстве подушка безопасности может сработать взрывоподобно.

### Примечание

Электронные схемы управления системой надувных подушек безопасности и преднатяжителями ремней безопасности находятся в



зоне центральной консоли. Не следует подносить к ним намагниченные предметы.

Не следует прикреплять какие-либо предметы на крышки надувных подушек безопасности или чем-то накрывать их.

Каждая подушка безопасности срабатывает однократно. Замените сработавшие подушки безопасности на станции техобслуживания. Помимо этого, возможно, придется заменить рулевое колесо, приборную панель, элементы обшивки, уплотнители дверей, ручки и сиденья.

Не допускается внесение изменений в систему подушек безопасности, в этом случае автомобиль теряет разрешение на эксплуатацию.

При срабатывании надувных подушек безопасности выходящий из них горячий газ может привести к ожогам.

Индикатор  системы подушек безопасности ⇨ 94.

### Установка детских удерживающих устройств на переднее сиденье, оборудованное подушкой безопасности

Предупреждение (согласно требованиям Правила R94.02 ЕЭК ООН):



**EN:** NEVER use a rearward-facing child restraint on a seat protected by an ACTIVE AIRBAG in front of it; DEATH or SERIOUS INJURY to the CHILD can occur.

**DE:** Nach hinten gerichtete Kindersitze NIEMALS auf einem Sitz verwenden, der durch einen davor

befindlichen AKTIVEN AIRBAG geschützt ist, da dies den TOD oder SCHWERE VERLETZUNGEN DES KINDES zur Folge haben kann.

**FR:** NE JAMAIS utiliser un siège d'enfant orienté vers l'arrière sur un siège protégé par un COUSSIN GONFLABLE ACTIF placé devant lui, sous peine d'infliger des BLESSURES GRAVES, voire MORTELLES à l'ENFANT.

**ES:** NUNCA utilice un sistema de retención infantil orientado hacia atrás en un asiento protegido por un AIRBAG FRONTAL ACTIVO. Peligro de MUERTE o LESIONES GRAVES para el NIÑO.

**RU:** ЗАПРЕЩАЕТСЯ устанавливать детское удерживающее устройство лицом назад на сиденье автомобиля, оборудованном фронтальной подушкой безопасности, если ПОДУШКА НЕ ОТКЛЮЧЕНА! Это может привести к СМЕРТИ или СЕРЬЕЗНЫМ ТРАВМАМ РЕБЕНКА.

**NL:** Gebruik NOOIT een achterwaarts gericht kinderzitje op een stoel met een ACTIEVE AIRBAG ervoor, om DODELIJK of ERNSTIG LETSEL van het KIND te voorkomen.

**DA:** Brug ALDRIG en bagudvendt autostol på et forsæde med AKTIV AIRBAG, BARNET kan komme i LIVSFARE eller komme ALVORLIGT TIL SKADE.

**SV:** Använd ALDRIG en bakåtvänd barnstol på ett säte som skyddas med en framförvarande AKTIV AIRBAG. DÖDSFALL eller ALLVARLIGA SKADOR kan drabba BARNET.

**FI:** ÄLÄ KOSKAAN sijoita taaksepäin suunnattua lasten turvaistuinta istuimelle, jonka edessä on AKTIIVINEN TURVATYYNY, LAPSI VOI KUOLLA tai VAMMAUTUA VAKAVASTI.

**NO:** Bakovervendt barnesikringsutstyr må ALDRI brukes på et sete med AKTIV KOLLISJONSPUTE foran, da det kan føre til at BARNET utsettes for LIVSFARE og fare for ALVORLIGE SKADER.

**PT:** NUNCA use um sistema de retenção para crianças voltado para trás num banco protegido com um AIRBAG ACTIVO na frente do mesmo, poderá ocorrer a PERDA DE VIDA ou FERIMENTOS GRAVES na CRIANÇA.

**IT:** Non usare mai un sistema di sicurezza per bambini rivolto all'indietro su un sedile protetto da AIRBAG ATTIVO di fronte ad esso: pericolo di MORTE o LESIONI GRAVI per il BAMBINO!

**EL:** ΠΟΤΕ μη χρησιμοποιείτε παιδικό κάθισμα ασφαλείας με φορά προς τα πίσω σε κάθισμα που προστατεύεται από μετωπικό ΕΝΕΡΓΟ ΑΕΡΟΣΑΚΟ, διότι το παιδί μπορεί να υποστεί ΘΑΝΑΣΙΜΟ ή ΣΟΒΑΡΟ ΤΡΑΥΜΑΤΙΣΜΟ.

**PL:** NIE WOLNO montować fotelika dziecięcego zwróconego tyłem do kierunku jazdy na fotelu, przed którym znajduje się WŁĄCZONA PODUSZKA POWIETRZNA. Niezastosowanie się do tego

zalecenia może być przyczyną ŚMIERCI lub POWAŻNYCH OBRAŻEŃ u DZIECKA.

**TR:** Arkaya bakan bir çocuk emniyet sistemini KESİNLİKLE önünde bir AKTİF HAVA YASTIĞI ile korunmakta olan bir koltukta kullanmayınız. ÇOCUK ÖLEBİLİR veya AĞIR ŞEKİLDE YARALANABİLİR.

**UK:** НИКОЛИ не використовуйте систему безпеки для дітей, що встановлюється обличчям назад, на сидінні з УВІМКНЕНОЮ ПОДУШКОЮ БЕЗПЕКИ, інакше це може призвести до СМЕРТІ чи СЕРЬОЗНОГО ТРАВМУВАННЯ ДИТИНИ.

**HU:** SOHA ne használjon hátrafelé néző biztonságí gyerekülést előlről AKTÍV LÉGZSÁKKAL védett ülésen, mert a GYERMEK HALÁLÁT vagy KOMOLY SÉRÜLÉSÉT okozhatja.

**HR:** NIKADA nemojte koristiti sustav zadržavanja za djecu okrenut prema natrag na sjedalu s AKTIVNIM ZRAČNIM JASTUKOM ispred njega, to bi moglo dovesti do SMRTI ili OZBILJNJIH OZLJEDA za DIJETE.

**SL:** NIKOLI ne nameščajte otroškega varnostnega sedeža, obrnjenega v nasprotni smeri vožnje, na sedež z AKTIVNO ČELNO ZRAČNO BLAZINO, saj pri tem obstaja nevarnost RESNIH ali SMRTNIH POŠKODB za OTROKA.

**SR:** NIKADA ne koristiti bezbednosni sistem za decu u kome su deca okrenuta unazad na sedištu sa AKTIVNIM VAZDUŠNIM JASTUKOM ispred sedišta zato što DETE može da NASTRADA ili da se TEŠKO POVREDI.

**МК:** НИКОГАШ не користете детско седиште свртено наназад на седиште заштитено со АКТИВНО ВОЗДУШНО ПЕРНИЧЕ пред него, зато што детето може ДА ЗАГИНЕ или да биде ТЕШКО ПОВРЕДЕНО.

**BG:** НИКОГА не използвайте детска седалка, гледаща назад, върху седалка, която е защитена чрез АКТИВНА ВЪЗДУШНА ВЪЗГЛАВНИЦА пред нея - може да се стигне до СМЪРТ или СЕРИОЗНО НАРАНЯВАНЕ на ДЕТЕТО.

**RO:** Nu utilizați NICIODATĂ un scaun pentru copil îndreptat spre partea din spate a mașinii pe un scaun protejat de un AIRBAG ACTIV în fața sa; acest lucru poate duce la DECESUL sau VĂTĂMAREA GRAVĂ a COPILULUI.

**CS:** NIKDY nepoužívejte dětský zádržný systém instalovaný proti směru jízdy na sedadle, které je chráněno před sedadlem AKTIVNÍM AIRBAGEM. Mohlo by dojít k VÁŽNĚMU PORANĚNÍ nebo ÚMRTÍ DÍTĚTE.

**SK:** NIKDY nepoužívajte detskú sedačku otočenú vzad na sedadle chránenom AKTÍVNÝM AIRBAGOM, pretože môže dôjsť k SMRTI alebo VÁŽNÝM ZRANENIAM DIETĎA.

**LT:** JOKIU BŪDU nemontuokite atgal atgręžtos vaiko tvirtinimo sistemos sėdynęje, prieš kurią įrengta AKTYVI ORO PAGALVĖ, nes VAIKAS GALI ŽŪTI arba RIMTAI SUSIŽALOTI.

**LV:** NEKĀDĀ GADĪJUMĀ neizmantojiet uz aizmuguri vērstu bērnu sēdekliīti sēdvietā, kas tiek aizsargāta ar tās priekšā uzstādītu

AKTĪVU DROŠĪBAS SPILVENU, jo pretējā gadījumā BĒRNS var gūt SMAGAS TRAUMAS vai IET BOJĀ.

**ET:** ÄRGE kasutage tahapoole suunatud lapseturvaistet istmel, mille ees on AKTIIVSE TURVAPADJAGA kaitstud iste, sest see võib põhjustada LAPSE SURMA või TÕSISE VIGASTUSE.

**MT:** QATT tuża trażżin għat-tfal li jħares lejn in-naħa ta' wara fuq sit protett b' AIRBAG ATTIV quddiemu; dan jista' jikkawża I-MEWT jew GRIEHI SERJI lit-TFAL.

Помимо предупреждения, предусмотренного нормативом R94.02 ЕЭК ООН, следует также иметь в виду, что запрещается устанавливать систему безопасности детей лицом вперед на сиденье автомобиля при неотключенной подушке безопасности.

### ⚠ Опасность

Запрещается устанавливать детские удерживающие устройства на сиденье переднего пассажира, если фронтальная подушка безопасности не отключена.

Обе стороны солнцезащитного козырька у переднего пассажирского сиденья снабжены предупреждающей табличкой.

Отключение подушки безопасности ⇨ 52.

## Система передних подушек безопасности

Система передних подушек безопасности состоит из двух подушек: одной в рулевом колесе и одной в приборной панели со стороны переднего пассажира. Эти подушки можно идентифицировать по надписи **AIRBAG**.

Система передних подушек безопасности срабатывает в случае удара спереди при достаточно серьезной аварии. Зажигание должно быть включено.

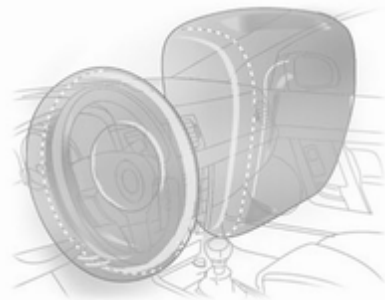

Надутые воздушные подушки безопасности амортизируют удар, тем самым они снижают опасность значительного травмирования верхней части туловища и головы переднего пассажира и водителя.

### ⚠ Предупреждение

Оптимальная защита обеспечивается только в том случае, если сиденье установлено в правильном положении.

Положение сидений ⇨ 39.

В области раскрытия подушки безопасности не должно быть каких-либо препятствий.

Правильно установите и надежно закрепите ремень безопасности. Только в этом случае подушка безопасности сможет обеспечить необходимую защиту.

## Система боковых подушек безопасности



Система боковых подушек безопасности состоит из подушек, установленных в спинках передних сидений. Эти подушки можно определить по надписи **AIRBAG**.

Система боковых подушек безопасности срабатывает в случае бокового удара при достаточно серьезной аварии. Зажигание должно быть включено.

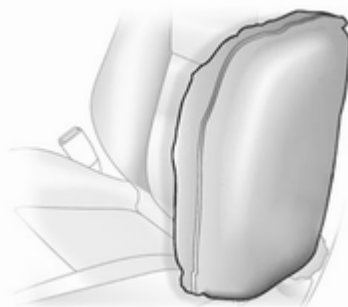

Надутые воздушные подушки безопасности амортизируют удар, тем самым они снижают опасность травмирования верхней части туловища и таза в случае серьезного бокового удара.

### ⚠ Предупреждение

В области раскрытия подушки безопасности не должно быть каких-либо препятствий.

### Примечание

Используйте только разрешенные для автомобиля чехлы сидений. Не закрывайте подушки безопасности.

## Система шторок безопасности для защиты головы

Система шторок безопасности включает подушки безопасности, установленные в раме крыши с каждой стороны. О наличии этих подушек свидетельствует надпись **AIRBAG** на стойках кузова.



Система подушек безопасности головы срабатывает в случае бокового удара при достаточно серьезной аварии. Зажигание должно быть включено.

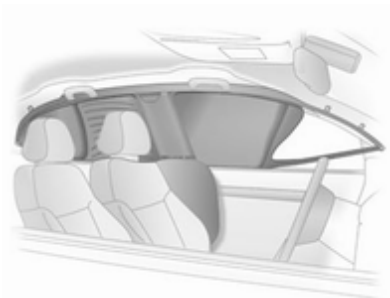

Надутые воздушные подушки безопасности амортизируют удар, тем самым они снижают опасность травмирования головы в случае серьезного бокового удара.

### ⚠ Предупреждение

В зоне срабатывания надувной подушки безопасности не должно быть мешающих предметов.

На крючки в раме крыши можно подвешивать только легкие предметы одежды без использования вешалок. Не следует класть какие-либо вещи в карманы подвешенной одежды.

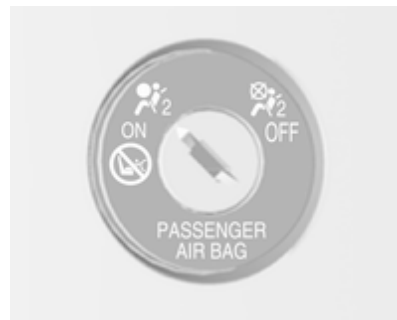

### Отключение подушки безопасности

При установке детского кресла на переднем сиденье необходимо отключить подушки безопасности переднего пассажира. Системы боковых воздушных подушек и шторок безопасности, преднатяжители ремней безопасности и все системы воздушных подушек безопасности водителя останутся активными.



Систему воздушных подушек безопасности переднего пассажира можно отключить ключом, вставив его в выключатель с замком, который расположен с правой стороны приборной панели.

Установите выключатель в необходимое положение с помощью ключа зажигания:

 = подушки безопасности переднего пассажира отключены, в момент столкновения они не сработают. Индикатор  на центральной консоли горит постоянно. Детское удерживающее устройство может быть установлено в соответствии с инструкциями, указанными в разделе **Места для установки детских кресел безопасности** ⇨ 55.

Взрослому пассажиру не разрешается занимать сиденье переднего пассажира.

 = подушки безопасности переднего пассажира включены. Устанавливать детское удерживающее устройство запрещается.

### Опасность

Существует смертельная опасность для ребенка в детском кресле безопасности на сиденье при срабатывании надувной подушки безопасности переднего пассажира.

Существует смертельная опасность для взрослого пассажира на сиденье, если надувная подушка безопасности переднего пассажира отключена.



Пока контрольный индикатор  не горит, система воздушных подушек безопасности переднего пассажира сработает в случае столкновения.

Изменять положение выключателя необходимо только на стоящем автомобиле при выключенном зажигании.

Это состояние сохраняется до следующего изменения.

Индикатор отключения подушки безопасности ⇨ 95.

## Системы безопасности детей

Мы рекомендуем использовать систему детских кресел безопасности Opel, которая разработана специально для этого автомобиля.

При использовании системы безопасности детей соблюдайте приведенные ниже инструкции по установке и использованию, а также рекомендации производителя системы.

Всегда соблюдайте местные или национальные законы и правила. В отдельных странах установка детских сидений на некоторых местах запрещена.

### Предупреждение

Если на переднем пассажирском сиденье установлена детская система безопасности, необходимо отключить переднюю пассажирскую подушку безопасности. В противном случае

при срабатывании подушки безопасности ребенок может получить смертельные травмы.

Это особенно важно, если на переднее пассажирское сиденье установлена детская система безопасности, в которой ребенок ориентирован лицом по направлению движения.

Отключение подушки безопасности ⇨ 52.

Наклейка с предупреждением о наличии подушки безопасности ⇨ 46.

### Правильный выбор системы

Задние сиденья наилучшим образом подходят для установки детского кресла.

Дети должны в течение максимального времени сидеть в автомобиле лицом против направления движения. Это обеспечивает уменьшенное усилие на слабый позвоночник ребенка в случае аварии.

Допускается использовать детские удерживающие устройства, соответствующие нормам UN ECE. Изу-

чите законы и нормативные вашей страны в отношении систем безопасности детей.

Убедитесь, что устанавливаемая система безопасности детей совместима с используемой в автомобиле системой креплений.

Убедитесь в правильности выбора места установки детского удерживающего устройства в автомобиле, см. таблицу на следующей странице.

Посадка и высадка детей из автомобиля разрешается только со стороны тротуара.

Если система безопасности детей не используется, закрепите кресло с помощью ремня безопасности или снимите его с автомобиля.

### Примечание

Запрещается закреплять что-либо на детских удерживающих устройствах или накрывать их.

После аварии сработавшую систему безопасности детей необходимо заменить.



## Места для установки детских кресел безопасности

### Допустимые варианты крепления детских сидений

Классификация по массе тела и возрасту	На переднем пассажирском сиденье		На крайних сиденьях заднего ряда	На среднем сиденье заднего ряда
	подушка безопасности включена	подушка безопасности отключена		
Группа 0: до 10 кг или примерно до 10 месяцев	X	U <sup>1</sup>	U <sup>2</sup>	U <sup>2</sup>
Группа 0+: до 13 кг или примерно до 2 лет	X	U <sup>1</sup>	U <sup>2</sup>	U <sup>2</sup>
Группа I: от 9 до 18 кг или примерно от 8 месяцев до 4 лет	X	U <sup>1</sup>	U <sup>2</sup>	U <sup>2</sup>
Группа II: от 15 до 25 кг или примерно от 3 до 7 лет	X	X	U <sup>2</sup>	U <sup>2</sup>
Группа III: от 22 до 36 кг или примерно от 6 до 12 лет	X	X	U <sup>2</sup>	U <sup>2</sup>

- <sup>1</sup> = Если детские кресла безопасности прикрепляют с помощью ремня безопасности сиденья с трехточечным креплением, необходимо переместить регулятор высоты в крайнее верхнее положение и убедиться, что автомобильный ремень безопасности сиденья проходит вперед от верхней точки анкерного крепления. Установите спинку сиденья как можно ближе к вертикальному положению, чтобы обеспечить необходимое натяжение ремня со стороны замка.
- <sup>2</sup> = Поднимите подголовник вверх до упора. Если подголовник мешает установить систему безопасности детей, снимите его ⇨ 38.
- U = Универсально для использования с трехточечным ремнем безопасности.
- X = Для этой весовой категории использование систем безопасности детей не разрешается.

### Допустимые варианты крепления системы безопасности детей ISOFIX

Весовая категория	Размер	Крепление	На переднем пассажирском сиденье	На крайних сиденьях заднего ряда	На среднем сиденье заднего ряда
Группа 0: до 10 кг	E	ISO/R1	X	IL <sup>1</sup>	X
Группа 0+: до 13 кг	E	ISO/R1	X	IL <sup>1</sup>	X
	D	ISO/R2	X	IL <sup>1</sup>	X
	C	ISO/R3	X	IL <sup>1</sup>	X
Группа I: от 9 до 18 кг	D	ISO/R2	X	IL <sup>1</sup>	X
	C	ISO/R3	X	IL <sup>1</sup>	X
	B	ISO/F2	X	IL, IU <sup>F</sup>	X
	B1	ISO/F2X	X	IL, IU <sup>F</sup>	X
	A	ISO/F3	X	IL, IU <sup>F</sup>	X

Весовая категория	Размер	Крепление	На переднем пассажирском сиденье	На крайних сиденьях заднего ряда	На среднем сиденье заднего ряда
Группа II: от 15 до 25 кг или примерно от 3 до 7 лет			X	IL	X
Группа III: от 22 до 36 кг или примерно от 6 до 12 лет			X	IL	X

- <sup>1</sup> = Сдвиньте сиденье переднего пассажира вперед до предела или отрегулируйте его спинку, установив ее как можно ближе к вертикальному положению, чтобы спинка не мешала детскому удерживающему устройству.
- IL = Допускается при использовании системы крепления ISOFIX, разработанной специально для данного автомобиля, ограниченной применимости или полууниверсального типа. Система крепления ISOFIX должна быть разрешена для применения на данной модели автомобиля.
- IUF = Можно применять детские кресла безопасности с креплением ISOFIX, устанавливаемые в направлении движения автомобиля, универсальной категории, предназначенные для применения для данного весового класса.
- X = Для пассажиров этой весовой категории использование систем ISOFIX не допускается.

**Группа размера системы ISOFIX и тип детского кресла**

- A - ISO/F3 = Устанавливаемое лицом по ходу автомобиля кресло для детей в верхнем сегменте весовой категории от 9 до 18 кг.
- B - ISO/F2 = Устанавливаемое лицом по ходу автомобиля кресло для детей в нижнем сегменте весовой категории от 9 до 18 кг.
- B1 - ISO/F2X = Устанавливаемое лицом по ходу автомобиля кресло для детей в нижнем сегменте весовой категории от 9 до 18 кг.
- C - ISO/R3 = Устанавливаемое лицом против хода автомобиля кресло для детей в верхнем сегменте весовой категории до 18кг.
- D - ISO/R2 = Устанавливаемое лицом против хода автомобиля кресло для детей в нижнем сегменте весовой категории до 18 кг.
- E - ISO/R1 = Устанавливаемое лицом против хода автомобиля кресло для маленьких детей в весовой категории до 13 кг.

## Система ISOFIX крепления детских кресел безопасности

Установка систем  
безопасности детей ISOFIX  
без постоянной  
направляющей



Разрешенные для применения в автомобиле детские удерживающие устройства с креплениями ISOFIX крепятся к монтажным скобам ISOFIX. Позиции крепления ISOFIX детских кресел безопас-

ности, применяемые для конкретного автомобиля, отмечены в таблице сокращением IL.



Места расположения крепежных скоб системы ISOFIX отмечены на спинке сиденья.

## Установка систем безопасности детей ISOFIX с постоянной направляющей



Перед крепежными скобами могут быть расположены направляющие, помогающие установить детское удерживающее устройство.



Крышки направляющих откидываются автоматически при установке системы безопасности детей.

## Система безопасности детей Top-Tether

Автомобиль может быть оборудован двумя или тремя проушинами крепления ремней детских кресел безопасности в зависимости от особенностей комплектации в том или ином регионе.

Проушины крепления ремней детских кресел безопасности Top-Tether промаркированы символом системы безопасности детей .



Если конструкция системы безопасности детей не ISOFIX, то лента Top-Tether крепится к проушинам Top-Tether. Лента должна проходить между двумя направляющими стойками подголовника.

Если конструкция системы безопасности детей ISOFIX, то лента Top-Tether крепится к проушинам Top-Tether в дополнение к крепле-

нию ISOFIX. Лента должна проходить между двумя направляющими стойками подголовника.

Позиции крепления ISOFIX детских кресел безопасности универсальной категории применения, отмечены в таблице сокращением IUF.

## Места для хранения

Вещевые ящики .....	61
Багажное отделение .....	75
Багажник, устанавливаемый на крыше .....	79
Сведения о разрешенных на- грузках .....	79

## Вещевые ящики

### Места для хранения

#### **⚠ Предупреждение**

Не размещайте в отсеках для хранения тяжелые или острые предметы. При сильном торможении, резком повороте или аварии крышка отсека для хранения может открыться, и выпавшие предметы могут травмировать находящихся в автомобиле людей.

## Ящик для хранения на щитке приборов



Отсек для хранения вещей находится рядом рулевым колесом.

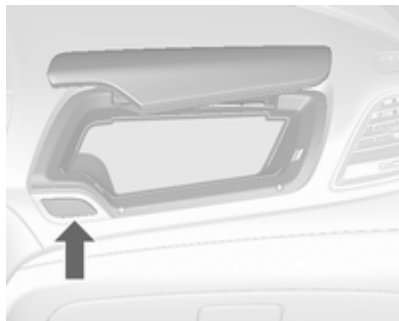

Над перчаточным ящиком расположен дополнительный отсек для хранения.

Чтобы открыть его, нажмите на кнопку.

Во время движения крышки отсеков для хранения должны быть закрыты.

### Перчаточный ящик

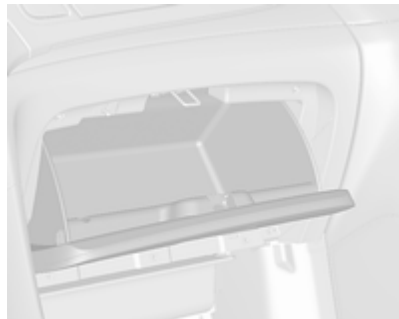

Чтобы открыть отсек, потяните за ручку.

Во время движения перчаточный ящик должен быть закрыт.

### Подстаканники



Подстаканники расположены на центральной консоли и в задней части центральной консоли.





Чтобы использовать подстаканник заднего сиденья, потяните за ремешок подлокотника заднего сиденья.

### Футляр для солнцезащитных очков

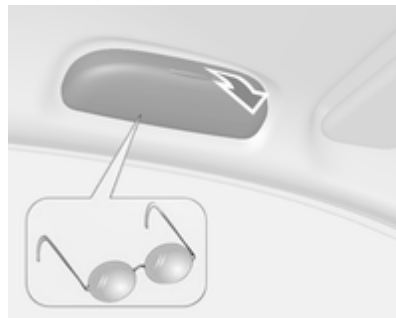

Сложите и откройте.  
Не используйте для хранения тяжелых предметов.

### Вещевой ящик под сиденьем

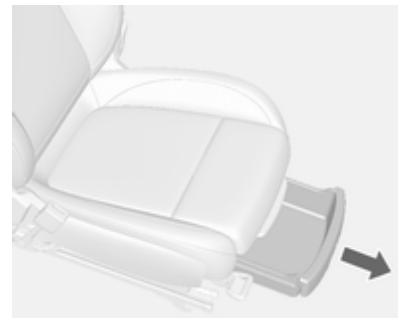

Поднимите ящик спереди и выньте.  
Чтобы закрыть ящик, следует нажать на него до фиксации.

## Отсек хранения вещей в центральной консоли

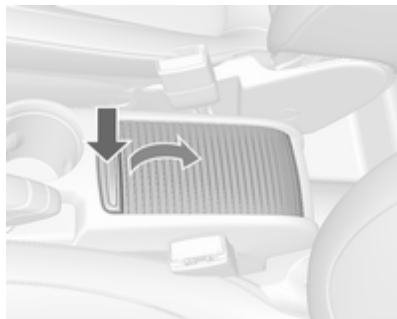

Нажмите на кнопку и сдвиньте крышку назад.

## Задняя система перевозки грузов

### Задний держатель для перевозки трех велосипедов



Задняя система перевозки грузов (система Flex-Fix) позволяет закрепить один велосипед на выдвижном держателе, встроенном в пол автомобиля. С помощью дополнительного кронштейна можно закрепить еще два велосипеда. Транспортировка других объектов запрещена.

Максимальная грузоподъемность задней системы перевозки грузов составляет 60 кг с установленным дополнительным кронштейном и 30 кг без кронштейна. Это позволяет перевозить на выдвижном держателе велосипед с электроприводом. Вес одного велосипеда, устанавливаемого на дополнительный кронштейн, не должен превышать 20 кг.

Колесная база велосипеда не должна превышать 1,15 метра. Иначе безопасное крепление велосипеда невозможно.

Если каретка системы перевозки грузов не используется, ее необходимо задвинуть под днище автомобиля.

На велосипедах не должно быть никаких предметов, которые могли бы отсоединиться во время транспортировки.

**Внимание**

При установке велосипедов на разложенной задней системе перевозки грузов дорожный просвет уменьшается.

Двигаясь по крутым склонам и переезжая кочки и искусственные неровности, соблюдайте осторожность.

**Внимание**

Прежде чем закреплять велосипед с карбоновой рамой, проконсультируйтесь по этому вопросу с консультантом магазина, в котором вы приобрели велосипед. В противном случае возможно повреждение велосипеда.

**Выдвижение**

Откройте заднюю откидную дверь.

**⚠ Предупреждение**

Люди не должны находиться в зоне выдвижения задней системы перевозки грузов, это опасно и может привести к травме.

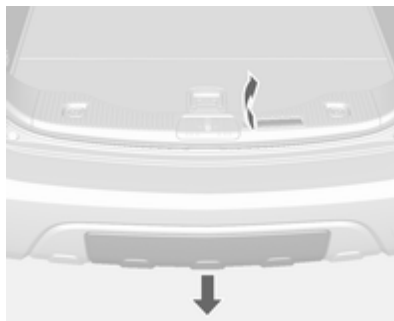

Потяните рычаг фиксатора вверх. Система разблокируется и будет быстро выдвинута из заднего бампера.

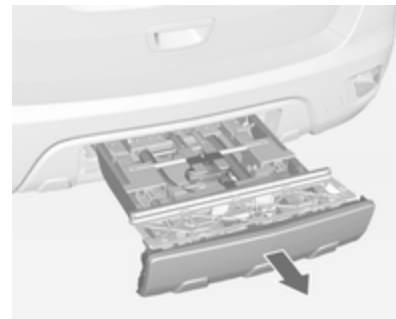

Следует полностью вытянуть заднюю систему перевозки грузов наружу до щелчка фиксации.

Убедитесь в том, что система не перемещается назад, если вновь не поднять рычаг фиксатора.

**⚠ Предупреждение**

Установка объектов на заднюю несущую систему допускается только в том случае, если эта система правильно закреплена. Если задняя несущая система закреплена неправильно, не устанавливайте на нее объекты, а

сдвиньте ее назад. Обратитесь за помощью на станцию техобслуживания.

**Откиньте держатель номерного знака**



Поднимите держатель номерного знака и сложите его назад.

Закрепите номерной знак перед первым использованием задней системы перевозки грузов.

**Разложите задние фонари**

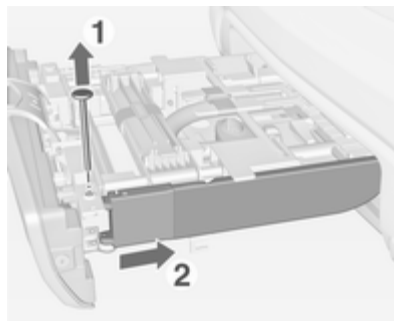

Для установки задних фонарей отверните оба винта (1). Вытянув задние фонари из держателя вперед (2) и вниз, поверните их в стороны.

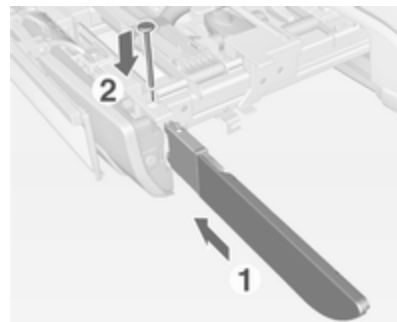

Вставив задние фонари в держатель (1) с нажимом, заверните винты крепления (2).

### Разложите опоры для колес

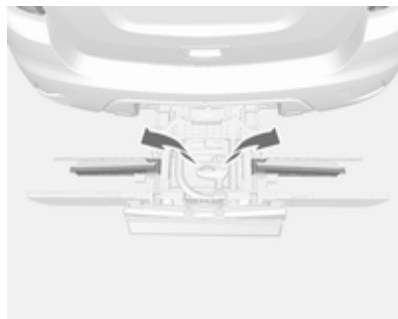

Отсоедините ремешок и откиньте в стороны опоры для колес.

### Фиксация задней системы перевозки грузов

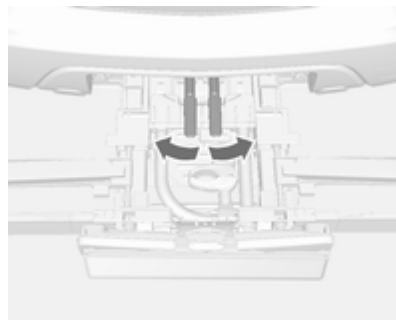

Отсоедините ремешок и откиньте два фиксирующих рычага в стороны до упора.

В противном случае безопасная эксплуатация не обеспечивается.

### Сборка рамы для перевозки велосипедов

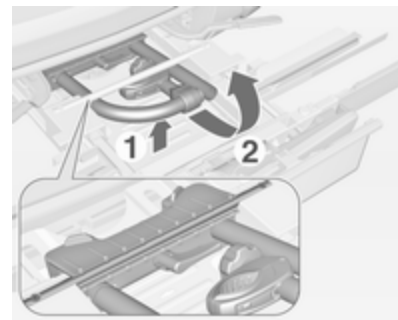

Подняв раму за заднюю часть (1), потяните ее назад.

Разложите раму (2).

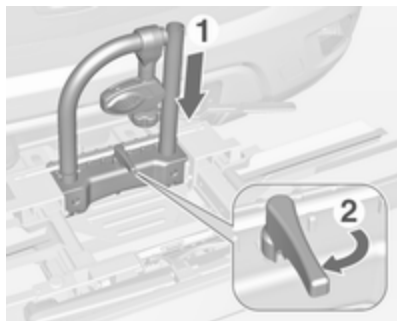

Надавив на раму (1) сверху вниз, откиньте поворотную ручку (2) назад до фиксации.

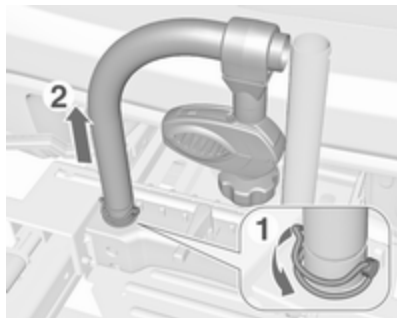

Повернув захват в сторону (1), вытяните шплинт.

Снимите левую часть держателя (2).

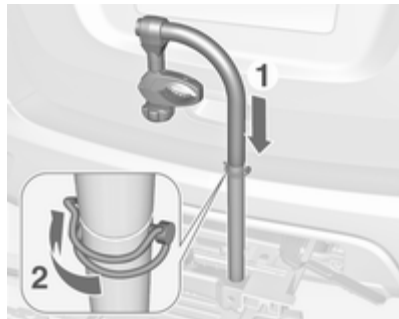

Вставьте левую часть держателя в правую (1).

Вставив шплинт, поверните захват в сторону (2).

### Крепление велосипеда



1. Установив педали в положение, показанное на иллюстрации, установите велосипед колесами в опоры.

Велосипед должен располагаться в уступах строго по центру.

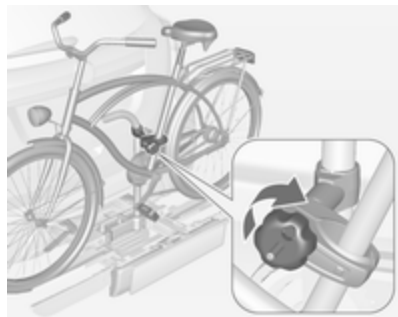

2. Закрепите короткий крепежный кронштейн на раме велосипеда. Поверните ручку по часовой стрелке, чтобы зафиксировать крепление.



3. Закрепите колеса обоих велосипедов в колесных уступах при помощи ремней-держателей.
4. Проверить, что велосипед надежно закреплен.

### Внимание

Зазор между велосипедом и автомобилем должен составлять не менее 5 см. При необходимости ослабьте гайку руля и поверните его боком.

### Установка дополнительного кронштейна

При перевозке двух и более велосипедов необходимо установить адаптер.

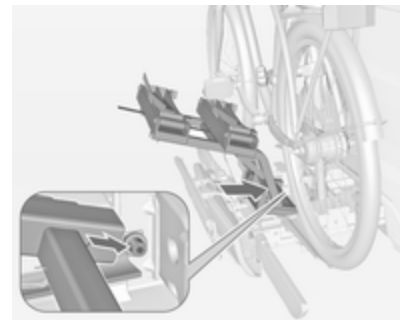

1. Установите дополнительный кронштейн на каретку задней системы перевозки грузов, как показано на иллюстрации.

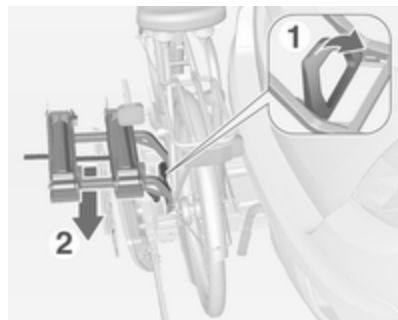

2. Повернув рычаг (1) вперед, удерживайте его, а затем опустите заднюю часть дополнительного кронштейна (2).
3. Отпустите рычаг и проверьте надежность установки дополнительного кронштейна.

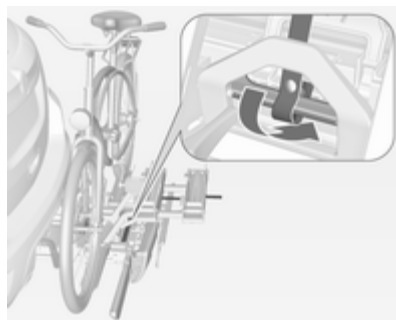

4. Протяните ремень, закрепленный на кронштейне, под рычагом, складывая заднюю систему перевозки грузов. Застегните ремень.

#### Установка последующих велосипедов

Установка последующих велосипедов проводится аналогично установке первого велосипеда. При этом необходимо выполнить некоторые дополнительные операции:

1. Прежде чем устанавливать велосипед, разложите уступы под его колеса.

2. Прежде чем устанавливать велосипед, переведите его педали в необходимое положение.

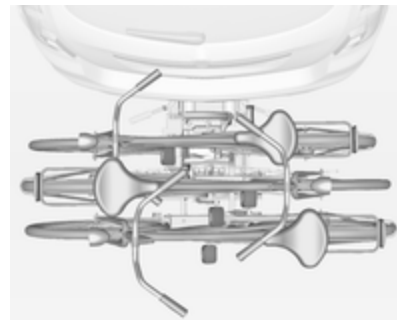

3. Устанавливая велосипеды на задней системе перевозки грузов, разворачивайте их поочередно в одну и в другую сторону.
4. Выравнивайте каждый следующий велосипед по ранее установленному. Ступицы колес велосипедов не должны касаться друг друга.



5. Закрепляйте велосипеды с помощью крепежных кронштейнов и ремней так же, как и первый велосипед. Крепежные кронштейны необходимо устанавливать параллельно друг другу.

Для установки второго велосипеда следует использовать длинный крепежный кронштейн.

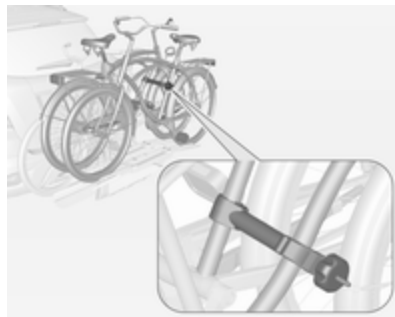

Для установки третьего велосипеда следует использовать короткий дополнительный крепежный кронштейн. Кронштейн крепится между рамами третьего и четвертого велосипедов.

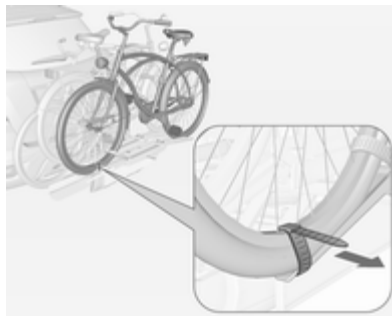

6. Дополнительно закрепите оба колеса третьего велосипеда в колесных опорах при помощи хомутов.

Рекомендуется закрепить на заднем велосипеде предупреждающий знак, чтобы привлечь внимание других водителей.

#### **Сложите заднюю систему перевозки грузов**

Заднюю систему перевозки грузов можно сложить, чтобы открыть доступ к багажному отделению.

- Без дополнительного кронштейна:

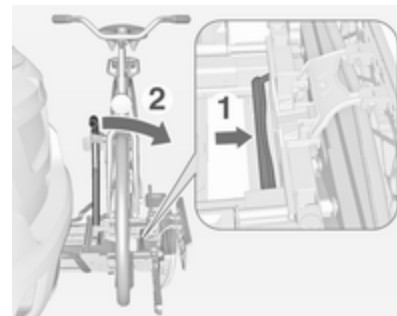

Нажмите на рычаг (1), чтобы открепить его.

Потяните раму (2) назад, чтобы сложить заднюю систему перевозки грузов.

- С дополнительным кронштейном:

#### **⚠ Предупреждение**

Разблокируя заднюю систему перевозки грузов, будьте крайне осторожны: система наклонится назад. Опасность травмирования.

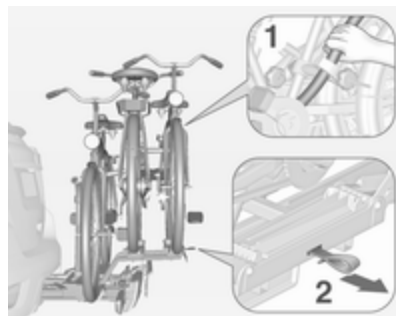

Удерживайте раму (1) последнего установленного велосипеда одной рукой, а второй потяните за петлю (2), чтобы разблокировать крепление.

Удерживайте последний установленный велосипед обеими руками и сложите заднюю систему перевозки грузов.

При раскладывании задней системы перевозки грузов автоматически включаются задние габаритные огни.

### ⚠ Предупреждение

Задвигая каретку задней системы перевозки грузов, проверьте, чтобы она надежно зафиксировалась в сложенном положении.

#### Снятие велосипедов

Освободите фиксирующие ремешки на обоих колесах велосипеда.

Поверните ручку против часовой стрелки и снимите крепежные кронштейны.

#### Снятие дополнительного кронштейна

Прежде чем снимать велосипед с задней системы перевозки грузов, необходимо демонтировать дополнительный кронштейн.

1. Сложите опоры для колес.

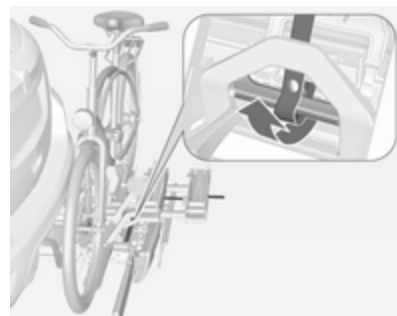

2. Расстегните ремень.

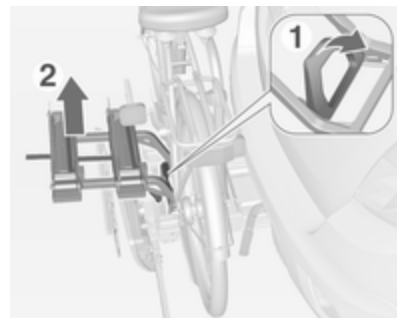

3. Отведя рычаг (1) вперед, удерживайте его.
4. Подняв дополнительный кронштейн (2) за задний край, снимите его.

### Разборка рамы для перевозки велосипедов

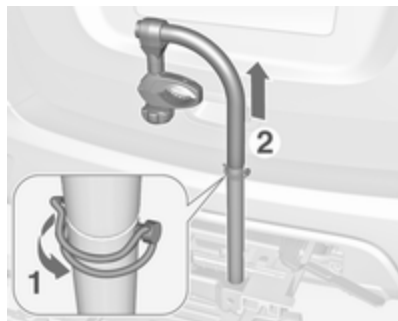

Повернув захват в сторону (1), вытяните шплинт. Снимите верхнюю часть держателя (2).

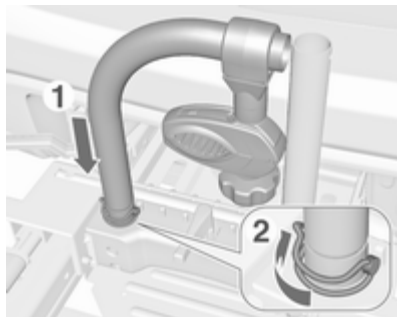

Установите держатель (1) на место. Вставив шплинт, поверните захват в сторону (2).

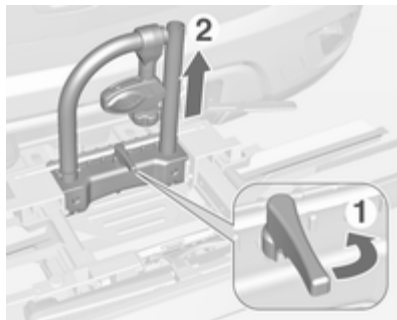

Разместите крепежные кронштейны, как показано на иллюстрации.

Поверните ручку (1) вбок, чтобы отсоединить и поднять раму (2).

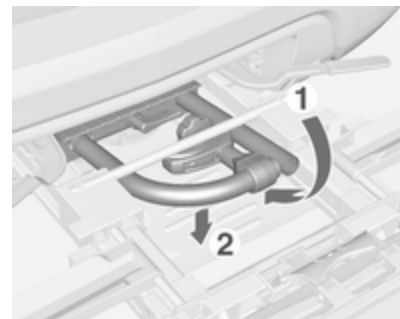

Сложив раму назад, подтолкните её вперед до упора (1).

Надавите на заднюю часть рамы (2) сверху вниз.

### Сложите опоры для колес

Сложите опоры для колес. Закрепите ремень.

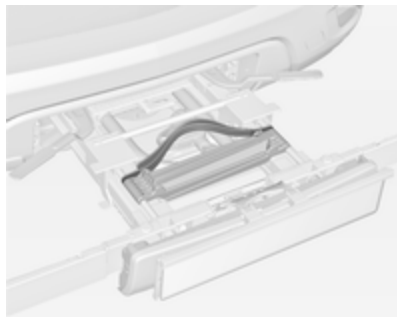

Аккуратно уложите пристяжные ремни.

### Разблокируйте заднюю систему перевозки грузов

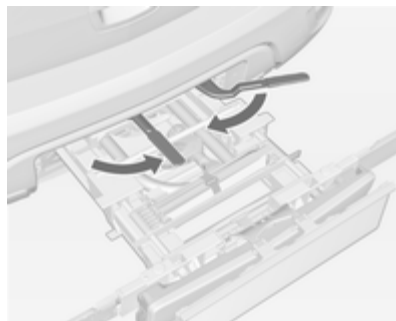

Поверните оба фиксирующих рычага внутрь, насколько это возможно. Закрепите ремень.

### Сложите задние фонари

Выверните оба винта. Вытяните задние фонари из держателя и поверните их вперед.

Вставьте задние фонари в держатель с нажимом и заверните винты крепления.

### Сложите держатель номерного знака

Поднимите держатель номерного знака и сложите его вперед.

### Возвращение на штатное место задней системы перевозки грузов

#### Внимание

Аккуратно складывайте все складываемые части, такие как уступы и крепежные кронштейны. В противном случае при попытке складывания задняя система перевозки грузов может быть повреждена.

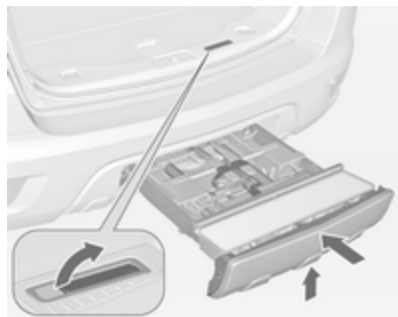

Нажмите вверх и удерживайте рычаг фиксатора. Слегка приподнимите каретку и задвиньте ее в бампер до фиксации.

Рычаг освобождения должен возвратиться в первоначальное положение.

### **⚠ Предупреждение**

Если система работает неправильно, обратитесь в сервисный центр.

## Багажное отделение

### Увеличение багажного отделения

#### Внимание

Сначала опустите подушку заднего сиденья и только потом складывайте спинку переднего сиденья.

Небрежность может привести к повреждению заднего сиденья.

1. Нажмите на кнопку фиксатора и сложите подголовники.

#### Примечание

Сдвинув переднее сиденье вперед, установите его спинку в вертикальное положение, чтобы высвободить место для подушки заднего сиденья.

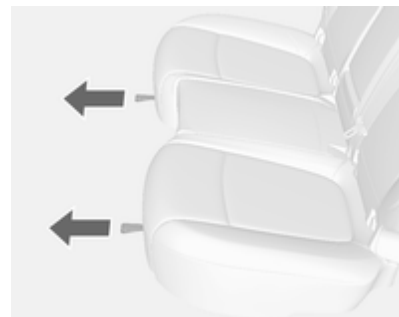

2. Вытянув ремешок под подушкой сиденья, поверните подушку вниз.



3. Поднимите рычаг наверху спинки заднего сиденья.



4. Сложите спинку сиденья вперед и вниз.

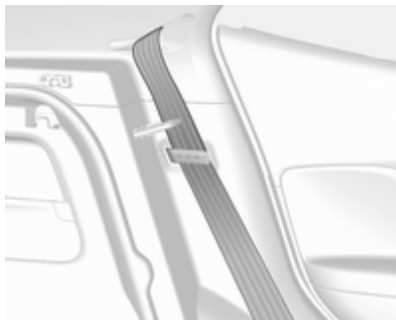

5. Вставьте ремни безопасности наружных сидений в направляющие для ремней.

Чтобы вернуть спинку сиденья в исходное положение, вытяните ремень безопасности из направляющих и поднимите спинку.

Надежно зафиксируйте спинку в правильном положении.

### **⚠ Предупреждение**

После подъема спинок убедитесь, что они надежно закреплены, прежде чем начинать движение. Если этого не сделать, возможно травмирование людей или повреждение груза или автомобиля в случае резкого торможения или столкновения.

Проследите за тем, чтобы ремень безопасности не цеплялся язычком.

При складывании спинки заднего сиденья может заблокироваться центральный ремень безопас-

ности. Если это случится, полностью отпустите ремень и повторите попытку.

Если ремень безопасности остался заблокированным, поверните вниз подушку сиденья и повторите попытку.

Для возврата подушки заднего сиденья в начальное положение установите на прежнее место заднюю часть подушки, следя за тем, чтобы ляжки замков ремней безопасности не перекрутились и не застряли под подушкой сиденья, после чего вдавите вниз переднюю часть подушки сиденья до фиксации.

### **Внимание**

При возврате спинки заднего сиденья в вертикальное положение поместите задний ремень безопасности и замки между

спинкой и подушкой заднего сидения. Проследите, чтобы задние ремни безопасности и их замки не зажала подушкой заднего сидения.

Убедитесь, что ремни безопасности не перекручены, не зажаты спинкой сидения и находятся в правильном положении.

## Крышка багажного отделения

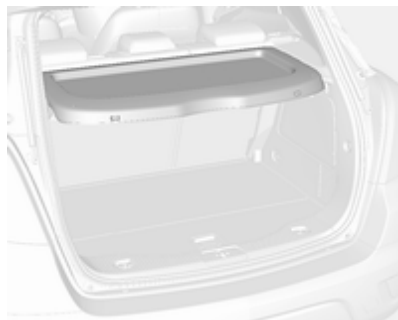

Не кладите на крышку посторонних предметов.

### Демонтаж

Отцепите крепления от задней двери.

Поднимите задний край крышки и надавите на ее передний край вверх.

Снимите крышку.

### Установка

Зафиксируйте крышку в боковых направляющих и опустите вниз.

Зацепите крепления за заднюю дверь.

## Крышка заднего напольного отсека

### Задняя крышка пола

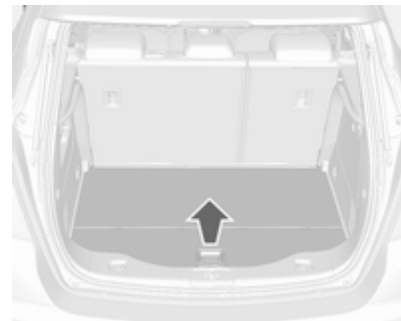

Возьмитесь за ручку и поднимите крышку.

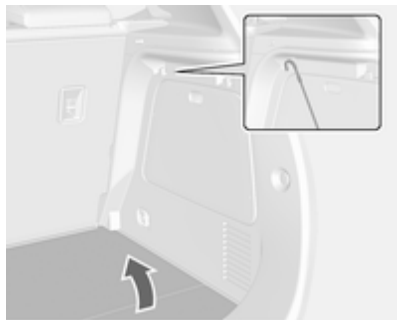

Повесьте крышку на крючок на боковой стенке.

### Крепежные проушины

Крепежные проушины предназначены для предотвращения смещения предметов, например, с помощью крепежных ремней или багажной сетки.

### Знак аварийной остановки



Знак аварийной остановки следует хранить в багажном отделении под крышкой пола. Закрепите ремнем.

### Дорожная аптечка



Уложите аптечку первой помощи в отсек для хранения на левой боковой стенке багажного отделения.



## Багажник, устанавливаемый на крыше

### Багажник на крыше



Боковые рейлинги багажника на крыше крепятся к крыше автомобиля.

Из соображений безопасности и во избежание повреждения крыши рекомендуется использовать только разрешенные для автомобиля кон-

струкции багажников. Более подробную информацию можно получить в сервис-центре.

## Сведения о разрешенных нагрузках

- Тяжелые предметы в багажном отделении должны быть размещены как можно ближе к спинкам сидений. Убедитесь, что спинки надежно зафиксированы. Если предметы можно укладывать один на другой, снизу нужно размещать более тяжелые вещи.
- Закрепляйте предметы крепежными ремнями к крепежным проушинам ⇨ 78.
- Незакрепленные предметы разместите в багажном отделении так, чтобы они не скользили.
- При перевозке груза в багажном отделении спинки заднего ряда сидений не должны быть наклонены вперед.
- Багаж не должен выступать за верхнюю кромку спинок сидений.

- Не размещайте никаких предметов на крышке багажного отделения или на приборной панели, не закрывайте датчик на приборной панели.
- Груз не должен мешать управлению педалями, стояночным тормозом и рычагом переключения передач, а также ограничивать свободу движений водителя. Не оставляйте в салоне автомобиля незакрепленные предметы.
- Движение с открытым багажным отделением запрещено.

### ⚠ Предупреждение

Всегда следует проверять, что груз надежно уложен в автомобиле. В противном случае объекты могут быть выброшены внутрь салона автомобиля и причинят травму или смерть пассажирам, повредят груз или автомобиль.

- Нагрузка определяется как разность между допустимой полной массой (см. идентификационную

табличку ⇨ 230) и массой снаряженного автомобиля согласно стандарту ЕС.

Чтобы рассчитать полезную нагрузку, проверьте данные вашего автомобиля по таблице веса в начале этого руководства.

Снаряженная масса по нормативам ЕС включает в себя массу водителя (68 кг), багажа (7 кг) и всех жидкостей (заполнение топливного бака на 90 %).

Дополнительное оборудование и принадлежности увеличивают снаряженную массу автомобиля.

- При движении с багажником на крыше снижается боковая ветровая устойчивость автомобиля, управляемость автомобиля ухудшается из-за более высокого центра тяжести. Распределите груз равномерно и закрепите его должным образом крепкими стропами. Отрегулируйте давление в шинах и соблюдайте скорость в соответствии с загрузкой автомобиля. Чаще

проверяйте и подтягивайте крепления груза.

Не следует превышать скорость более 120 км/ч.

- Допустимая масса груза, перевозимого на крыше, составляет 75 кг. Нагрузка на крышу складывается из массы багажника на крыше и массы груза.

## Приборы и средства управления

Органы управления .....	81
Сигнализаторы, измерительные приборы и индикаторы .....	88
Информационные дисплеи .....	102
Информационные сообщения .....	108
Бортовой компьютер .....	111
Сохранение индивидуальных настроек .....	114

## Органы управления Регулировка положения рулевого колеса

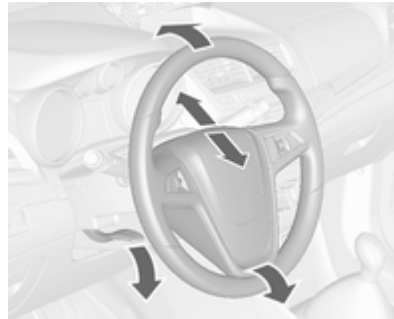

Отоприте рычаг, отрегулируйте рулевое колесо, затем зафиксируйте рычаг и убедитесь, что он полностью заблокирован.

Выполняйте регулировку только на стоящем автомобиле с разблокированным рулевым колесом.

## Органы управления на рулевом колесе



Управление информационно-развлекательной системой и системой автоматического поддержания скорости движения можно осуществлять органами, расположенными на рулевом колесе.

Подробная информация приведена в руководстве по информационно-развлекательной системе. Круиз-контроль ⇨ 156

### Рулевое колесо с подогревом



Подогрев включается нажатием кнопки ☀. Включение подтверждается подсветкой клавиши.

Подогрев работает только при работающем двигателе.

### Звуковой сигнал



Нажмите .

### Очиститель/омыватель ветрового стекла

#### Очиститель ветрового стекла

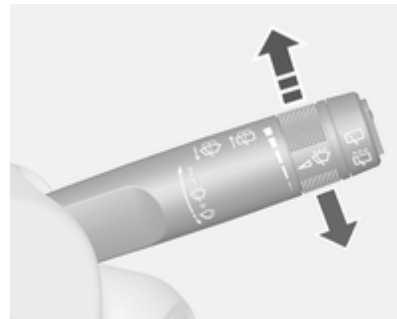

- 2** = быстро
- 1** = медленно
-  = интервальная очистка
- 0** = выкл.

Чтобы при выключенном стеклоочистителе сделать один взмах стеклоочистителем по стеклу, следует нажать рычаг вниз.

Не включать, если ветровое стекло обледенело.

Выключайте на автомойках.

### Регулируемый интервал очистки

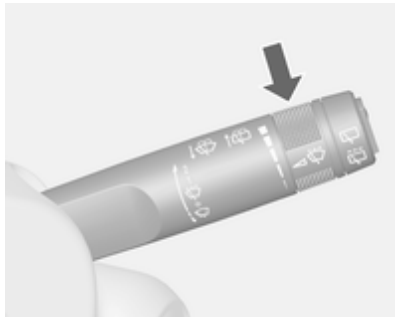



Рычаг стеклоочистителя в положении .

Поверните маховичок для изменения режима работы стеклоочистителя:

короткий интервал	= поверните маховичок вверх
длинный интервал	= поверните маховичок вниз

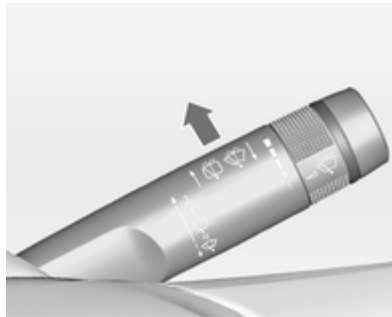
### Автоматические стеклоочистители с датчиком дождя



 = Автоматические стеклоочистители с датчиком дождя

Датчик дождя определяет количество воды на ветровом стекле и автоматически регулирует частоту работы стеклоочистителей.

### Регулировка чувствительности датчика дождя

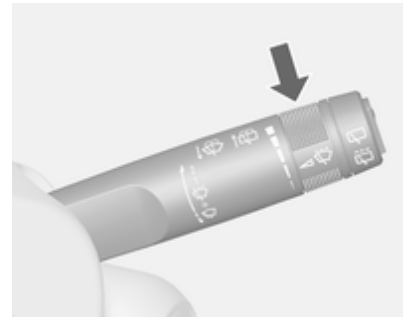

Поверните кольцо для изменения уровня чувствительности:

низкая чувствительность	= поверните маховичок вниз
высокая чувствительность	= поверните маховичок вверх

Не допускайте попадания на датчик пыли, грязи и льда.

## Омыватель ветрового стекла

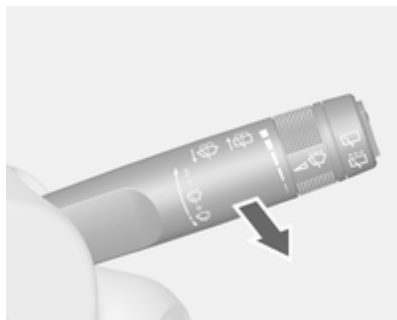

Потяните рычаг. Жидкость из омывателя разбрызгивается на ветровое стекло, а стеклоочиститель делает несколько взмахов по стеклу.

## Очиститель/омыватель заднего стекла



Нажмите на клавишу переключателя, чтобы включить задний стеклоочиститель:

вверх = непрерывный режим  
вниз = прерывистый режим  
по центру = выкл.

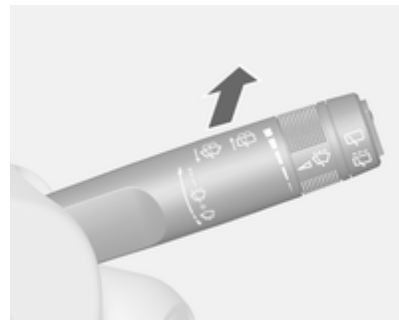

Нажмите рычаг. Жидкость из омывателя разбрызгивается на заднее стекло, а стеклоочиститель делает несколько взмахов по стеклу.

Не включать, если заднее стекло обледенело.

Выключайте на автомойках.

При включении заднего хода и работающих стеклоочистителях стеклоочиститель заднего стекла включается автоматически.

Включить или отключить эту функцию можно в меню **Настройки** информационного дисплея.

Сохранение индивидуальных настроек ↵ 114.

При снижении уровня жидкости в бачке омывателя ниже допустимого предела омыватель заднего стекла отключается автоматически.

## Наружная температура

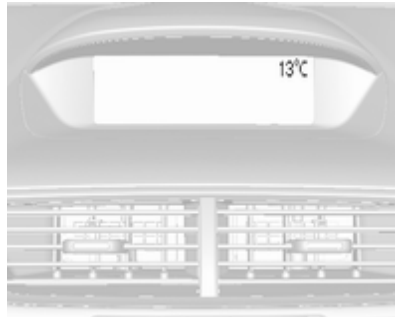

На понижение температуры воздуха указатель реагирует сразу, а на повышение - с задержкой.

Если наружная температура опускается до 0,5 °С, на автомобилях с информационным центром води-

теля с комбинированным дисплеем верхнего уровня выводится предупреждающее сообщение.

### ⚠ Предупреждение

Дорога может быть покрыта льдом, даже если дисплей показывает несколько градусов выше 0 °С.

## Часы

Дата и время выводятся на информационный дисплей.

### Установка даты и времени CD 400

Нажмите клавишу **CONFIG**. На экране появится меню **Настройки**.

Выберите **Время и дата**.

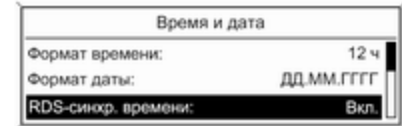

20136

Выбираемые опции установок:

- **Задать время:** Изменяет время, отображаемое на дисплее.
- **Задать дату:** Изменяет дату, отображаемую на дисплее.
- **Задать формат времени:** Переключает индикацию часов между 12 ч и 24 ч.
- **Задать формат даты:** Переключает индикацию даты между ММДДГГГГ и ДД.ММ.ГГГГ.

- **Отобразить часы:** Включает/выключает отображение времени на дисплее.
- **RDS-синхр. времени:** Сигнал RDS большинства передатчиков ОБЧ автоматически устанавливает время. Для синхронизации времени RDS могут потребоваться несколько минут. Некоторые передатчики правильный сигнал времени не посылают. В таких случаях рекомендуется выключить автоматическую синхронизацию времени.

Сохранение индивидуальных настроек ↻ 114.

### Настройка времени и даты CD 600/Naví 950

Нажав на клавишу **CONFIG**, выберите в меню пункт **Время и дата**, чтобы открылось соответствующее подменю.

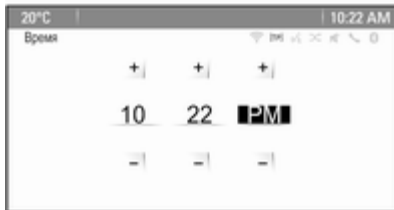

#### Примечание

Если активизирована функция **RDS-синхр. времени**, время и дата автоматически устанавливаются системой.

Более подробная информация приведена в руководстве по информационно-развлекательной системе.

#### Настройка времени

Чтобы настроить время, выберите в меню пункт **Задать время**. Установите первое значение поворотом многофункциональной ручки.

Подтвердите ввод нажатием многофункциональной ручки. Цветной подсветкой выделяется следующее значение.

Отрегулируйте все настройки.

#### Установка даты

Чтобы настроить время, выберите в меню пункт **Задать дату**. Установите первое значение поворотом многофункциональной ручки.

Подтвердите ввод нажатием многофункциональной ручки. Цветной подсветкой выделяется следующее значение.

Отрегулируйте все настройки.

#### Формат времени

Чтобы задать нужный формат времени, выберите пункт **Формат времени**. Установите **12 ч** или **24 ч**.

Сохранение индивидуальных настроек ↻ 114.



## Штепсельные розетки



На передней консоли имеется розетка электропитания напряжением 12 вольт.

Максимальная потребляемая мощность не должна превышать 120 Ватт.

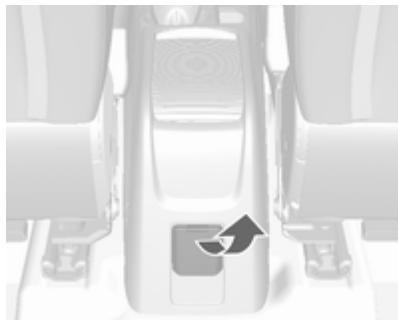

На задней консоли имеется розетка электропитания напряжением 230 вольт.

Максимальная потребляемая мощность не должна превышать 150 Ватт.

При выключенном зажигании розетка электропитания обесточена.

Питание розетки также отключается при падении заряда аккумулятора ниже определенного уровня.

Подключенные дополнительные электрические приборы должны соответствовать требованиям по

электромагнитной совместимости, указанным в стандарте DIN VDE 40 839.

### Внимание

Не подключайте устройства, являющиеся источниками тока, например, зарядные устройства и аккумуляторы.

Не повредите розетки неподходящими вилками.

## Сигнализаторы, измерительные приборы и индикаторы

### Спидометр



Показывает скорость движения автомобиля.

### Одометр



Нижняя строка показывает пройденный путь.

### Счетчик текущего пробега

Верхняя строка показывает расстояние, пройденное автомобилем после последнего сброса счетчика.

Для сброса показаний несколько секунд удерживайте нажатой клавишу **SET/CLR** на рычаге указателей поворота ⇨ 102.

Счетчик текущего пробега работает до расстояния 2000 км, после чего снова начинает отсчет с 0.

### Тахометр



Показывает скорость движения автомобиля.

При движении на каждой передаче следует поддерживать минимальное число оборотов (если возможно).

### Внимание

Если указатель переходит в красную зону предупреждения, это означает, что превышена максимальная разрешенная частота вращения двигателя. Двигатель может быть поврежден.

### Указатель уровня топлива



В зависимости от режима работы показывает уровень топлива в баке или газа в баллоне.

Индикатор ● загорается, если уровень в баке низкий. Когда индикатор мигает, следует немедленно заправить автомобиль.

Как только сжиженный газ в баллонах заканчивается, система автоматически переключается в режим работы на бензине ⇄ 89.

Категорически запрещается движение до полного опустошения бака.

Из-за остающегося в баке топлива объем дозаправки может быть меньше указанной емкости бака.

### Селектор выбора топлива



Нажатие на кнопку **LPG** переключает режимы работы с бензина на сжиженный газ и наоборот. Светодиод в клавише указывает, какой рабочий режим выбран в настоящий момент.

светодиод = используется бен-  
выключен зин  
светодиод = используется сжи-  
включен женный газ  
светодиод = переключение не-  
мигает возмжно, топливо  
одно из видов из-  
расходовано

Если баллон со сжиженным газом опустеет, двигатель автомобиль автоматически перейдет на работу на бензине вплоть до отключения зажигания.

Топливо для работы на сжиженном газе ↪ 172.

## Индикатор температуры охлаждающей жидкости двигателя

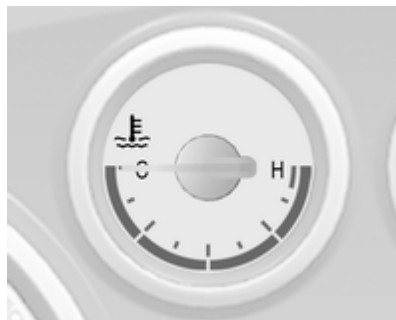

Отображает температуру охлаждающей жидкости двигателя.

левая часть = двигатель пока  
шкалы не прогрелся до  
рабочей темпе-  
ратуры

центральная = рабочая темпе-  
часть шкалы ратура

правая часть = слишком высо-  
шкалы кая температура

### Внимание

Если температура охлаждающей жидкости поднялась выше допустимого предела, следует остановить автомобиль и заглушить двигатель. Опасность повреждения двигателя. Проверьте уровень охлаждающей жидкости.

## Дисплей технического обслуживания

Система контроля ресурса масла позволяет определить, когда следует заменить масло и фильтр. Периодичность индикации необходимости замены масла и фильтра может значительно изменяться в зависимости от условий эксплуатации.



На комбинированном дисплее верхнего уровня оставшийся срок службы моторного масла отображается в **Меню информации автомобиля**.

На дисплее среднего уровня оставшийся ресурс моторного масла вызывает контрольный индикатор , для этого зажигание должно быть включено, а двигатель выключен.

Для выбора меню и функций используются клавиши на рычаге указателей поворота.

Чтобы вывести на экран оставшееся время эксплуатации моторного масла:



Нажмите клавишу **MENU**, чтобы выбрать **Меню информации автомобиля**.

Поверните колесико регулятора в положение **Остаточный срок службы масла**.

Систему для ее правильной работы следует сбрасывать в исходное состояние каждый раз при замене моторного масла. Обратитесь за помощью на станцию техобслуживания.

Нажмите клавишу **SET/CLR**, чтобы сбросить показания счетчика. Зажигание должно быть включено, но двигатель не должен работать.

Если по расчетам системы масло выработало свой ресурс, на дисплее информационного центра водителя отобразится сообщение **Скоро замена масла в двигателе** или предупреждающий код. Моторное масло и масляный фильтр следует заменить в мастерской в течение одной недели или не превышая пробег в 500 км (в зависимости от того, какое событие наступит первым).

Информационный центр водителя  
⇨ 102.

Информация по обслуживанию  
⇨ 226.

## Индикаторы

Описанные ниже индикаторы на некоторых версиях автомобиля могут отсутствовать. Описание распространяется на все версии исполнения приборов. В зависимости

от комплектации автомобиля, расположение отдельных индикаторов может отличаться. При включении зажигания на короткое время загорится большинство индикаторов, что можно рассматривать как проверку их работоспособности.

Цвета индикаторов обозначают:

- Красный = опасность, важное напоминание
- Желтый = предупреждение, справка, неисправность
- Зеленый = подтверждение включения
- Синий = подтверждение включения
- Белый = подтверждение включения

## Контрольные индикаторы панели приборов

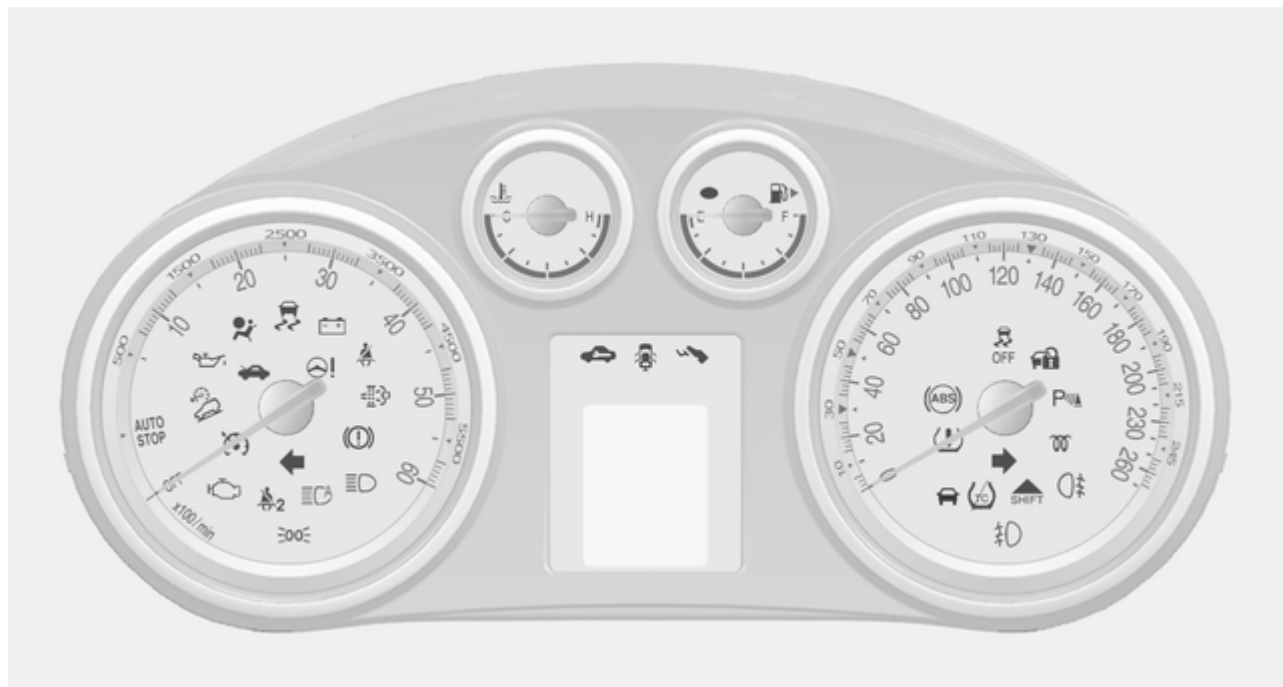

## Контрольные индикаторы на центральной консоли



### Указатель поворота

Загорается или мигает зеленым светом  $\curvearrowright$ .

### Кратковременно загорается

Включены стояночные огни.

### Мигание

Включены сигналы поворота или аварийная световая сигнализация.

Частое мигание: выход из строя лампы указателя поворотов или соответствующего предохранителя, выход из строя лампы указателя поворотов прицепа.

Замена ламп  $\curvearrowright$  191, предохранителей  $\curvearrowright$  197.

Указатели поворота  $\curvearrowright$  125.

## Напоминание о ремне безопасности

Индикатор  сиденья водителя загорается или мигает красным светом.

Индикатор  сиденья переднего пассажира загорается или мигает красным светом, если на сиденье находится человек.

Для задних сидений в информационном центре водителя загорается .

При включении зажигания этот индикатор загорается на несколько секунд.

Этот индикатор также загорается, если ремень безопасности расстегивается во время движения автомобиля.

После застегивания ремня безопасности индикатор гаснет.

Трехточечные ремни безопасности  $\curvearrowright$  44.

## Надувные подушки безопасности и натяжители ремней безопасности

Загорается красным светом .

Индикатор загорается на несколько секунд при включении зажигания. Если он не загорается, не гаснет через несколько секунд или загорается во время движения, это указывает на неисправность системы надувных подушек безопасности. Обратитесь за помощью на станцию техобслуживания. Надувные подушки безопасности и натяжители ремней безопасности могут не сработать при аварии.



На срабатывание преднатяжителей ремней безопасности или надувных подушек безопасности указывает горящий индикатор .

### Предупреждение

Немедленно обратитесь на станцию техобслуживания для устранения неисправности.

Преднатяжители ремней безопасности, система надувных подушек безопасности → 43, → 46.

## Отключение надувной подушки безопасности

 горит желтым светом.

Воздушная подушка безопасности переднего пассажира включена.

 горит желтым светом.

Воздушная подушка безопасности переднего пассажира выключена → 52.

### Опасность

Существует смертельная опасность для ребенка в детском кресле безопасности при одновременном срабатывании надувной подушки безопасности переднего пассажира.

Существует смертельная опасность для взрослого пассажира, если надувная подушка безопасности переднего пассажира не работает.

## Система зарядки

Загорается красным светом .

Загорается при включении зажигания и выключается вскоре после запуска двигателя.

## Включение при работающем двигателе

Остановитесь и выключите двигатель. Аккумуляторная батарея не заряжается. Может быть нарушено охлаждение двигателя. Работа усилителя рулевого управления может быть неэффективна. Обратитесь за помощью на станцию техобслуживания.

## Сигнализатор неисправности

 горит или мигает желтым светом.

Загорается при включении зажигания и выключается вскоре после запуска двигателя.

### Включение при работающем двигателе

Неисправность системы снижения токсичности отработавших газов. Возможно превышены допустимые пределы параметров отработавших газов. Следует незамедлительно обратиться за помощью на станцию техобслуживания.

### Мигание при работающем двигателе

Неисправность, которая может привести к повреждению катализатора. Уменьшите давление на педаль акселератора пока мигание не прекратится. Следует незамедлительно обратиться за помощью на станцию техобслуживания.

### Индикатор приближения очередного технического обслуживания

 горит желтым светом.

Дополнительно отображается предупреждающее сообщение или предупреждающий код.

Автомобилу требуется техническое обслуживание.

Обратитесь за помощью на станцию техобслуживания.

Информационные сообщения  
↻ 108.

### Тормозная система и сцепление

Загорается красным светом .

Уровень рабочей жидкости привода тормозной системы и сцепления ниже минимального допустимого ↻ 187.

#### Предупреждение

Остановитесь. Не продолжайте движение. Проконсультируйтесь на станции техобслуживания.

Горит после включения зажигания при включенном стояночном тормозе ↻ 152.

### Выжмите педаль

 горит или мигает желтым светом.

### Непрерывное горение

Чтобы в режиме автоматической остановки и пуска двигателя снова запустить двигатель, необходимо выжать педаль сцепления. Система автоматической остановки и пуска двигателя ↻ 141.

### Мигание

Чтобы запустить двигатель, необходимо выжать педаль сцепления ↻ 18, ↻ 139.

### Антиблокировочная тормозная система (ABS)

 горит желтым светом.

Загорается на несколько секунд после включения зажигания. Система готова к работе, когда индикатор гаснет.

Если индикатор не гаснет спустя несколько секунд или горит во время движения, это указывает на

неисправность системы ABS. Тормозная система при этом сохраняет работоспособность, однако система ABS отключится.

Антиблокировочная тормозная система  151.

## Переключение на повышенную передачу

Если для уменьшения расхода топлива рекомендуется переключиться на более высокую передачу, на комбинированном дисплее верхнего уровня информационного центра водителя загорается зеленый индикатор  или появляется соответствующий значок.

Режим ECO  111.

## Система контроля движения под уклон

Загорается или мигает зеленым светом .

Система контроля движения под уклон  155

## Непрерывное горение

Система готова к работе.

## Мигание

Система включается.

## Усилитель рулевого управления

 горит желтым светом.

Этот индикатор загорается при включении зажигания и выключается вскоре после запуска двигателя.

Если индикатор не гаснет через несколько секунд или загорается во время движения - значит, имеется неисправность в усилителе рулевого управления.

Обратитесь за помощью на станцию техобслуживания.

## Предупреждение о выходе за пределы полосы движения

 горит зеленым или желтым светом, мигает желтым светом.

## Горит зеленым светом

Система включена и готова к работе.

## Горит желтым светом

Неисправность системы. Обратитесь за помощью на станцию техобслуживания.

## Мигает желтым светом

Система распознала непреднамеренный выход за пределы полосы движения.

## Ультразвуковая система облегчения парковки

 горит желтым светом.

Неисправность в системе или

Неисправность в результате попадания на датчики грязи, льда или снега  
или

Помехи от внешних источников ультразвука. Как только источник помех будет устранен, система работает нормально.

Устраните причину неисправности системы на станции техобслуживания.

Ультразвуковая система помощи при парковке ⇨ 162.

### **Электронная система динамической стабилизации отключена**

⚡ горит желтым светом.  
Система выключается.

### **Электронная система динамической стабилизации и контроля тягового усилия**

⚡ горит или мигает желтым светом.

### **Непрерывное горение**

Обнаружена неисправность системы. Можно продолжить поездку. Однако в зависимости от состояния дорожного полотна может снизиться устойчивость.

Устраните причину неисправности на станции техобслуживания.

### **Мигание**

Система осуществляет коррекцию движения автомобиля. Мощность двигателя может упасть, и автомобиль может притормаживаться автоматически.

Электронная система динамической стабилизации ⇨ 154, система контроля тягового усилия ⇨ 153.

### **Система контроля тягового усилия отключена**

⚡ горит желтым светом.  
Система выключается.

### **Предварительный подогрев**

⚡ горит желтым светом.

Включен предпусковой подогрев. Включается только при пониженной температуре наружного воздуха.

### **Сажевый фильтр дизельного двигателя**

⚡ горит или мигает желтым светом.

Требуется чистка сажевого фильтра дизельного двигателя.

Продолжайте движение, пока индикатор ⚡ не погаснет. По возможности не следует доводить частоту

вращения коленчатого вала двигателя до величины ниже 2000 об/мин.

### Непрерывное горение

Сажевый фильтр дизельного двигателя заполнен. Незамедлительно следует начать процесс очистки.

### Мигание

Достигнут максимальный уровень засорения фильтра. Во избежание повреждения двигателя следует незамедлительно начать процесс очистки.

Сажевый фильтр дизельного двигателя ⇨ 145, система автоматической остановки и пуска двигателя ⇨ 141.

### Система контроля давления в шинах

(⚠) горит или мигает желтым светом.

### Непрерывное горение

Падение давления в шине. Немедленно остановитесь и проверьте давление в шинах.

### Мигание

Неисправность в системе или установлено колесо без датчика давления (например запасное колесо). Через 60-90 секунд контрольный индикатор начинает гореть непрерывно. Проконсультируйтесь на станции техобслуживания.

Система контроля давления в шинах ⇨ 205.

### Давление моторного масла

Загорается красным светом .

Загорается при включении зажигания и выключается вскоре после запуска двигателя.

### Включение при работающем двигателе

#### Внимание

Может быть нарушена смазка двигателя. Это может привести к повреждению двигателя и/или блокировке ведущих колес.

1. Выжмите сцепление.
2. Включите нейтральную передачу, переведите рычаг селектора передач в положение **N**.
3. Как можно быстрее выведите автомобиль из потока, не мешая другим автомобилям.
4. Выключите зажигание.

### ⚠ Предупреждение

При выключенном двигателе для торможения и поворота рулевого колеса требуются значительно большие усилия. В режиме Autostop тормозной усилитель продолжает работать.

Не вынимайте ключ, пока автомобиль не остановится, поскольку при этом рулевое колесо может неожиданно заблокироваться.

Перед тем, как обращаться на станцию техобслуживания ↗ 184, следует проверить уровень моторного масла.

### Низкий уровень топлива

● горит или мигает желтым светом.

### Непрерывное горение

Слишком низкий уровень топлива в баке.

### Мигание

Запас топлива израсходован. Немедленно заправьте автомобиль. Категорически запрещается движение до полного опустошения бака.

Каталитический нейтрализатор ↗ 146.

Удаление воздуха из дизельной топливной системы ↗ 189.

### Иммобилайзер

🚗 мигает желтым светом.

Неисправность в системе иммобилайзера. Пуск двигателя невозможен.

Устраните причину неисправности на станции техобслуживания.

### Наружное освещение

➡ горит зеленым светом.

Наружные габаритные фонари горят ↗ 119.

### Дальний свет

☰ горит синим светом.

Этот индикатор горит при включенном дальнем свете и при подаче кратковременных сигналов дальним светом фар ↗ 120, а также если дальний свет горит при включенной системе автоматического переключения дальнего света или системе адаптивного головного освещения ↗ 122.

### Система адаптивного головного освещения

☸ горит или мигает желтым светом.

### Непрерывное горение

Необходимо обслуживание системы адаптивного головного освещения.

Обратитесь за помощью на станцию техобслуживания.

Система адаптивного головного освещения ↗ 122.

## Мигание

Система переключена на симметричный ближний свет.

Мигание индикатора  в течение примерно 4 секунд после включения зажигания напоминает о том, что система включена ⇨ 121.

Система автоматического управления освещением ⇨ 120.

## Противотуманные фары

 горит зеленым светом.

Передние противотуманные фары горят ⇨ 126.

## Задний противотуманный фонарь

 горит желтым светом.

Задний противотуманный фонарь горит ⇨ 126.

## Круиз-контроль

 зажигает белый или зеленый индикатор.

### Зажигает белый индикатор

Система включена.

### Горит зеленым светом

Круиз-контроль включен.

Круиз-контроль ⇨ 156.

## Обнаружено движущееся впереди транспортное средство

 горит зеленым светом.

Обнаружено транспортное средство, движущееся впереди в том же ряду.

Предупреждение о фронтальном столкновении ⇨ 159.

## Крышка капота открыта

На автомобилях с системой автоматической остановки и пуска двигателя при открывании капота загорается индикатор .

Система автоматической остановки и пуска двигателя ⇨ 141.

## Открыта дверь

Загорается красным светом .

Открыта боковая или задняя торцевая откидная дверь.

## Информационные дисплеи

### Информационный центр водителя

Информационный центр водителя расположен в комбинации приборов между спидометром и тахометром. Информационный центр комплектуется дисплеем среднего уровня или комбинированным дисплеем верхнего уровня.

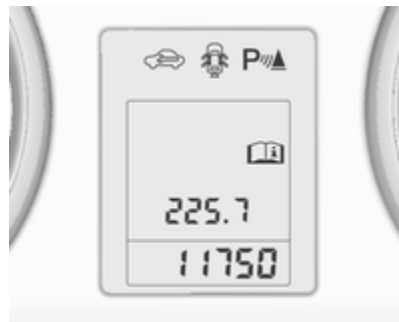

На дисплее среднего уровня отображаются:

- счетчик полного пробега
- счетчик текущего пробега
- некоторые контрольные индикаторы
- информация автомобиля
- информация о пробеге и топливе
- информационные сообщения в виде цифровых кодов ↪ 108.



Страницы меню комбинированного дисплея верхнего уровня можно переключать, нажимая на кнопку

**MENU.** Символические обозначения меню отображаются в верхней строке дисплея:

- Меню информации автомобиля
- Меню информации маршрут/топл.
- Меню ЭКО-информации

Некоторые функции отображаются по-разному в зависимости от того, движется автомобиль или стоит. Некоторые функции доступны только при движении автомобиля.

Сохранение индивидуальных настроек ↪ 114. Сохраненные установки ↪ 23.

### Настройка меню и функций

Для выбора меню и функций используются клавиши на комбинированном переключателе указателей поворота.





Используйте клавишу **MENU** для перехода между меню или для возврата из подменю на предыдущий уровень.



Поверните маховичок, чтобы выделить нужный пункт меню или установить числовое значение.

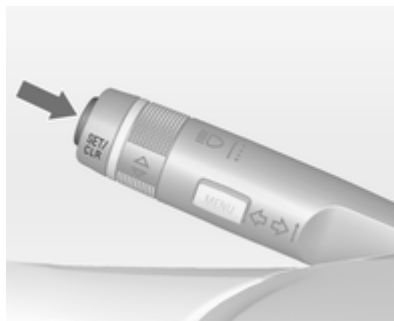

Нажмите клавишу **SET/CLR**, чтобы выбрать функцию или подтвердить сообщение.

### Меню информации автомобиля

Нажмите клавишу **MENU**, чтобы выбрать **Меню информации автомобиля**, или выберите  на комбинированном дисплее верхнего уровня.

Поворачивайте колесо регулятора для выбора подменю: Нажмите клавишу **SET/CLR**, чтобы подтвердить сделанный выбор.

Следуйте инструкциям, которые приведены в подменю.

В зависимости от версии среди меню нижнего уровня могут быть следующие:

- **Единицы измерения:** изменение отображаемых единиц измерения
- **Давление воздуха в шинах:** контроль давления воздуха во всех шинах во время движения  
↻ 205
- **Ресурс моторного масла:** указывает ожидаемое время замены моторного масла и фильтра  
↻ 90

- **Система обнаружения дорожных знаков:** показывает обнаруженные дорожные знаки для текущего участка маршрута ⇨ 166
- **Предупреждение о превышении скорости:** в случае превышения запрограммированной скорости раздастся предупреждающий звуковой сигнал

Выбор и отображение тех или иных функций на дисплее среднего уровня и на комбинированном дисплее верхнего уровня могут быть различными.

### Меню информации маршрут/топл.

Нажмите клавишу **MENU**, чтобы выбрать **Меню информации маршрут/топл.**, или выберите /↵ на комбинированном дисплее верхнего уровня.

Поворачивайте колесо регулятора для выбора подменю: Нажмите клавишу **SET/CLR**, чтобы подтвердить сделанный выбор.

- Одометр поездки 1
- Одометр поездки 2
- Цифровая скорость

Счетчик текущего пробега № 2 и цифровая индикация скорости доступны только на автомобилях с комбинированным дисплеем верхнего уровня.

На автомобилях с бортовым компьютером присутствуют дополнительные подменю.

Выбор и отображение тех или иных функций на дисплее среднего уровня и на комбинированном дисплее верхнего уровня могут быть различными.

Меню данных поездки/топлива, путевой компьютер ⇨ 111.

### Меню ЭКО-информации

Нажмите клавишу **MENU**, чтобы выбрать **ECO** в верхней строке комбинированного дисплея верхнего уровня.

Поворачивайте колесо регулятора для выбора подменю: Нажмите клавишу **SET/CLR**, чтобы подтвердить сделанный выбор.

Имеются следующие подменю:

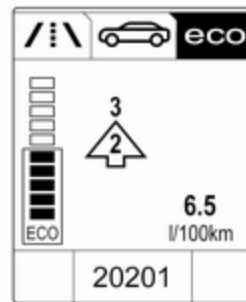

- **Индикатор переключения передач:** Текущая передача отображается внутри стрелки. Графический символ наверху обозначает рекомендацию переключиться на более высокую передачу в целях экономии топлива.

### Индикатор индекса экономичности

**экономичности:** Текущий расход топлива отображается с помощью сегментного индикатора.

Для наибольшей экономичности вождения адаптируйте свой стиль вождения таким образом, чтобы заполненные сегменты оставались в зоне Eco. Чем больше заполнено сегментов, тем больше расход топлива. Одновременно отображается текущее значение расхода топлива.



- **Гл.потреб-ли:** перечень основных потребляющих энергию климатических подсистем в порядке убывания их энергопотребления. Отображается потенциальная экономия топлива. При выключе-

нии системы-потребителя она пропадает из списка, и значение расхода топлива обновляется.



- **Тренд экономии:** Отображается средний расход за последние 50 км. Заполненные сегменты показывают расход по отрезкам в 5 км, демонстрируя влияние топографии местности или манеры вождения на расход топлива.

## Графический информационный дисплей, цветной информационный дисплей

В зависимости от конфигурации в автомобиль устанавливается графический или цветной информационный дисплей. Информационный дисплей встраивается в приборную панель над информационно-развлекательной системой.

## Графический информационный дисплей



20153

Графический информационный дисплей отображает:

- время ↻ 85
- температуру наружного воздуха ↻ 85
- дату ↻ 85

- данные информационно-развлекательной системы, см. описание в руководстве на информационно-развлекательную систему
- индивидуальные настройки автомобиля ↻ 114

## Цветной информационный дисплей



На цветном информационном дисплее в цвете отображается:

- время ↻ 85
- температуру наружного воздуха ↻ 85

- дату ↻ 85
- данные информационно-развлекательной системы, см. описание в руководстве на информационно-развлекательную систему
- данные навигационной системы, см. описание в руководстве на информационно-развлекательную систему
- системные установки
- сообщения автомобиля ↻ 108
- индивидуальные настройки автомобиля ↻ 114

Вид информации и способ отображения данных зависит от оборудования автомобиля и выполненных настроек.

## Выбор меню и установок

Доступ к меню и установкам осуществляется с помощью дисплея.

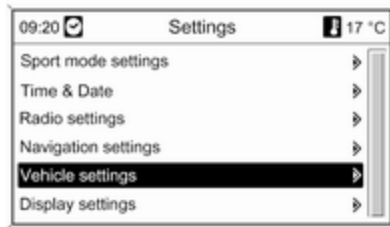

Выбор осуществляется с помощью:

- меню
- функциональных клавиш и многофункциональной рукоятки информационно-развлекательной системы

### Выбор с помощью органов управления информационно-развлекательной системы



Выберите функцию с помощью кнопок информационно-развлекательной системы. Отображается меню выбранной функции.

Колесо контроллера используется для выбора элемента меню и подтверждения сделанного выбора.

### Многофункциональная ручка

Многофункциональная ручка является центральным средством управления для меню:

### Повернуть

- Чтобы отметить опцию меню
- Чтобы задать числовое значение или отобразить опцию меню

### Нажать (наружное кольцо)

- Чтобы выбрать или включить отмеченную опцию
- Чтобы подтвердить заданное значение
- Чтобы включить/выключить функцию системы

### Кнопка **BACK**

Нажать кнопку, чтобы:

- выйти из меню без изменения установок
- возвратиться из подменю на более высокий уровень меню
- удалить последний символ из последовательности символов

Нажмите и удерживайте кнопку несколько секунд, чтобы удалить всю запись.

Сохранение индивидуальных настроек ↻ 114.

## Информационные сообщения

Сообщения выводятся на дисплей информационного центра водителя, при этом в некоторых случаях они сопровождаются предупреждениями и звуковым сигналом.



Чтобы подтвердить сообщение, необходимо нажать кнопку **SET/CLR**, кнопку **MENU** или повернуть колесико регулятора.

### Сообщения автомобиля на дисплее среднего уровня



Информационные сообщения выводятся в виде цифровых кодов.

№	Информационное сообщение
10	Перегрев тормозной системы
16	Неисправность стоп-сигнала
25	Неисправность левого переднего указателя поворота

№	Информационное сообщение
26	Неисправность левого заднего указателя поворота
27	Неисправность правого переднего указателя поворота
28	Неисправность правого заднего указателя поворота
53	Затяните пробку заливной горловины топливного бака
54	Конденсат в фильтре дизельного топлива
S68	Выполните техническое обслуживание усилителя рулевого управления
S73	Выполните техническое обслуживание системы постоянного полного привода
S75	Выполните техническое обслуживание системы кондиционирования воздуха
S79	Долейте моторное масло

<b>№</b>	<b>Информационное сообщение</b>
S81	Выполните сервисное обслуживание коробки передач
S82	Приближается время замены моторного масла
S84	Мощность двигателя снижена
S89	Индикатор приближения очередного технического обслуживания
128	Крышка капота открыта
134	Ошибка системы облегчения парковки - очистите бампер
S136	Выполните обслуживание системы помощи при парковке
174	Низкий уровень заряда аккумулятора

### Примечание

Символ "S" означает "Требуется техобслуживание в ближайшее время". Как можно скорее обратитесь на станцию техобслуживания.

### Сообщения автомобиля на комбинированном дисплее верхнего уровня



Информационные сообщения выводятся в виде текста. Следуйте инструкциям в сообщениях.

Высвечиваемые сообщения могут относиться к одной из следующих областей:

- Сервисные сообщения
- Уровни жидкостей
- Противогогонная сигнализация
- Тормозная система
- Системы управления автомобилем
- Системы контроля движения
- Системы помощи водителю
- Круиз-контроль
- Ограничитель скорости
- Системы облегчения парковки
- Освещение, замена ламп
- Система адаптивного головного освещения
- Стеклоочистители и омыватели
- Двери и окна
- Система обнаружения дорожных знаков
- Сигнал системы предупреждения о сходе с полосы движения

- Багажный отсек, крышка багажника
- Пульт дистанционного управления
- Ремни безопасности
- Системы подушек безопасности
- Двигатель и коробка передач
- Давление в шинах
- Сажевый фильтр дизельного двигателя
- Состояние аккумулятора автомобиля

## Предупреждающие звуковые сигналы

### При запуске двигателя или во время движения

- Если открыты дверь или капот.
- Если не пристегнут ремень безопасности.
- Если при включенном стояночном тормозе превышена заданная скорость.

- Если на дисплее информационного центра водителя отображается предупреждающее сообщение или код.
- Если система помощи при парковке обнаруживает препятствие.

### Если автомобиль запаркован и/или открыта дверь водителя

- При вставленном ключе в замок зажигания.
- При включенных наружных осветительных приборах.

## Напряжение аккумуляторной батареи

Если напряжение аккумуляторной батареи опустится ниже критического уровня, на дисплее информационного центра водителя появится предупреждающее сообщение или код 174.

1. В этом случае следует немедленно отключить все потребители, работа которых не является необходимой для продол-

жения безопасного движения автомобиля, например, подогрев сидений, подогрев заднего стекла и пр.

2. Зарядите аккумулятор, для чего необходимо продолжить движение в течение определенного времени или подключить зарядное устройство.

Предупреждающее сообщение или код перестанут отображаться после двух включений двигателя подряд без провала напряжения.

Если зарядить аккумулятор невозможно, обратитесь для устранения причины неисправности на станцию техобслуживания.



## Бортовой компьютер

Для выбора меню и функций используются клавиши на комбинированном переключателе указателей поворота ↵ 102.



На дисплее базовой комплектации нажмите клавишу **MENU**, чтобы выбрать **Меню информации маршрут/топл.**, или выберите /: \ на комбинированном дисплее верхнего уровня.



**Меню информации маршрут/топл. на комбинированном дисплее верхнего уровня**

Поворачивайте колесо регулятора для выбора подменю:

/:\		Car icon	
75 km/h			
>>	Fuel pump icon	343	km
Fuel pump icon	9.8	L / 100km	
N	002915		

- Цифровая скорость
- Запас хода
- Текущий расход



- Одометр поездки 1
- Средний расход топлива 1
- Средняя скорость 1



- Одометр поездки 2
- Средний расход топлива 2
- Средняя скорость 2
- Указание маршрута

### Бортовой компьютер 1 и 2

Показания счетчика пробега, среднего расхода и средней скорости для двух бортовых компьютеров могут сбрасываться по отдельности, благодаря чему появляется возможность отображать разную информацию для разных водителей.

Для сброса показаний несколько секунд удерживайте нажатой клавишу **SET/CLR** в каждом режиме.

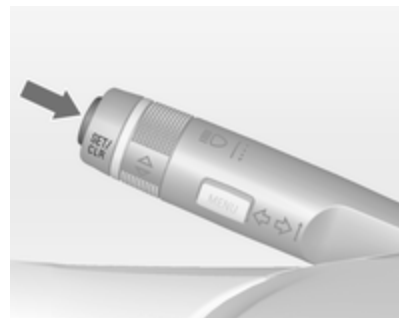

### Счетчик текущего пробега

Счетчик суточного пробега показывает расстояние, пройденное автомобилем после сброса показаний счетчика.

Счетчик текущего пробега работает до расстояния 2000 км, после чего снова начинает отсчет с 0.

Для сброса показаний несколько секунд удерживайте нажатой клавишу **SET/CLR**.

### **Запас хода по топливу**

Запас хода рассчитывается на основе текущего остатка топлива в баке и текущего расхода. На дисплее выводится усредненное значение.

Спустя некоторое время после заправки величина запаса хода автоматически обновляется.

При низком уровне топлива в баке на комбинированном дисплее верхнего уровня выводится соответствующее сообщение.

Если необходимо немедленно выполнить заправку топливом, на автомобилях с дисплеем среднего уровня и комбинированным дисплеем верхнего уровня выводится предупреждающий код или сообщение.

При этом также загорается или мигает индикатор , размещенный внутри циферблата указателя уровня топлива ⇨ 100.

### **Запас хода по топливу для версии на СПГ**

На автомобилях с двигателем на СПГ и дисплеем Uplevel-Combi: отображается примерный запас хода с учетом остатка топлива отдельно в баке с бензином и баке для СПГ, а также суммарный запас хода для обоих видов топлива. Переключение между режимами производится кнопкой **SET/CLR**.

### **Средний расход топлива**

Вывод среднего расхода. Показания можно сбросить в любой момент, при этом новый отсчет начнется со значения, используемого по умолчанию.

Для сброса показаний несколько секунд удерживайте нажатой клавишу **SET/CLR**.

На автомобилях с двигателем на СПГ и дисплеем Uplevel-Combi: отображается средний расход топлива для выбранного в данный момент режима - сжиженный газ (СПГ) или бензин.

### **Текущий расход**

Указание текущего расхода.

На автомобилях с двигателем на СПГ и дисплеем Uplevel-Combi: отображается текущий расход топлива для выбранного в данный момент режима - сжиженный газ (СПГ) или бензин.

### **Средняя скорость**

Выводится средняя скорость движения. Результат можно сбросить в любой момент.

Для сброса показаний несколько секунд удерживайте нажатой клавишу **SET/CLR**.

### **Цифровая скорость**

Цифровой дисплей мгновенной скорости.

### **Указание маршрута**

Помимо цветного информационного дисплея, подсказки системы навигации также отображаются на дисплее информационного центра водителя.

## Сохранение индивидуальных настроек

Поведение автомобиля можно персонализировать путем изменения установок на информационном дисплее.

В зависимости от комплектации автомобиля некоторые из функций, о которых рассказывается ниже, могут отсутствовать.

### Настройки графического информационного дисплея CD 400

Чтобы открыть меню настроек, нажмите клавишу **CONFIG**.

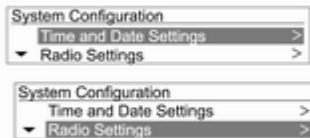

Нажмите кнопку **CONFIG** при включенном зажигании и включенной информационно-развлекательной системе.

Появляются меню настройки.

Для переключения между различными меню настройки поверните ручку **MENU**.

Для выбора меню настройки нажмите кнопку **MENU**.

Для закрытия меню или возврата к предыдущему нажмите кнопку **BACK**.

Здесь можно выбрать следующие настройки:

- Языки (Languages)
- Время и дата
- Настройки радио
- Настройки Bluetooth
- Настройки автомобиля (Vehicle Setting)

В соответствующих подменю можно изменить следующие настройки:

#### Языки (Languages)

Обеспечивает выбор требуемого языка.

#### Время и дата

См. раздел "Часы" ⇄ 85.

#### Настройки радио

Более подробная информация приведена в руководстве по информационно-развлекательной системе.

## Настройки Bluetooth

Более подробная информация приведена в руководстве по информационно-развлекательной системе.

## Настройки автомобиля (Vehicle Setting)

### ■ Регулир. кондиц. и кач. воздуха

**Авт. скор. вент.:** регулирует скорость вращения вентилятора. Новое значение параметра вступает в силу после того как зажигание будет выключено и снова включено.

**Режим кондиц. воздуха:** включает/выключает охлаждение.

**Очищ. запотевших стекол:** поддерживает удаление запотевания с лобового стекла путем автоматического задания необходимых установок и включения режима кондиционирования воздуха.

**Авт. очищ. заднего стекла:** автоматически включает подогрев заднего стекла.

### ■ Выбор условий комфорта

**Громк. сигналов:** изменяет громкость предупреждающих звуковых сигналов.

**Персонализация вод.:** включает или отключает функцию сохранения индивидуальных настроек.

**Задн. стеклооч./ задн. ход:** включает или отключает автоматическое включение стеклоочистителя заднего стекла при выборе передачи заднего хода.

### ■ Рассеянное наружное освежение

**Наружное освещ. при откр.:** Включает или отключает подсветку при открывании дверей.

### ■ Время после выхода:

Включает или отключает подсветку при выходе водителя из автомобиля и изменяет ее продолжительность.

### ■ Принудит. закр. дверей

**Авт. закр. дверей:** включает или отключает функцию автоматической разблокировки замков две-

рей после выключения зажигания. Включает или отключает функцию автоматической блокировки замков дверей после начала движения.

**Выкл. замок при откр. дв.:** включает или отключает функцию автоматической блокировки замков при открытой двери.

**Задержка закр.:** включает или отключает функцию задержки блокировки замков дверей.

### ■ Дистанц. закр, откр., запуск

#### Подтв. дист. Открывания:

Включает или отключает функцию подтверждения разблокировки замков миганием авариинно-световой сигнализации.

**Дист. открывание дверей:** изменяет конфигурацию разблокирования замка только двери водителя или всего автомобиля по команде разблокировки.

### ■ Вернуть завод. настр.:

Выполняет сброс всех установок в состояние по умолчанию.

## Настройки цветного информационного дисплея CD 600/Navі 650/Navі 950

Откройте меню настройки конфигурации нажатием клавиши **CONFIG** на лицевой панели информационно-развлекательной системы.

Список прокручивается вверх-вниз поворотом многофункциональной ручки. Выбрать тот или иной пункт меню можно, нажав на многофункциональную ручку в системах (Navі 950 / Navі 650 - на наружное кольцо).

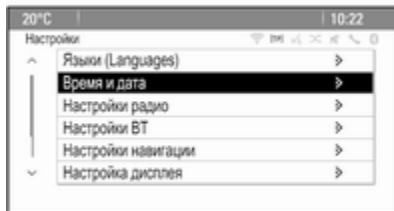

- Языки (Languages)
- Время и дата
- Настройки радио
- Настройки BT
- Настройки навигации
- Настройка дисплея
- Настройки автомобиля

В соответствующих подменю можно изменить следующие настройки:

### Языки (Languages)

Обеспечивает выбор требуемого языка.

### Время и дата

Более подробная информация приведена в руководстве по информационно-развлекательной системе.

### Настройки радио

Более подробная информация приведена в руководстве по информационно-развлекательной системе.

### Настройки BT

Более подробная информация приведена в руководстве по информационно-развлекательной системе.

### Настройки навигации

Более подробная информация приведена в руководстве по информационно-развлекательной системе.

### Настройка дисплея

#### ■ Меню главной страницы:

Более подробная информация приведена в руководстве по информационно-развлекательной системе.

#### ■ Опция задней камеры:

Нажмите, чтобы отрегулировать параметры видеокamеры заднего обзора ↪ 164.

**■ Выкл. дисплей:**

Более подробная информация приведена в руководстве по информационно-развлекательной системе.

**■ Настройки карты:**

Более подробная информация приведена в руководстве по информационно-развлекательной системе.

**Настройки автомобиля****■ Настр. сис-мы климат-контроля**

**Авторегулировка вентилятора:** регулирует скорость вращения вентилятора. Новое значение параметра вступит в силу после того как зажигание будет выключено и снова включено.

**Режим кондиционирования:**

включает и выключает систему охлаждения при включении зажигания или использует последний выбранный режим.

**Авт. сис-ма антизапот.:** включает или отключает функцию автоматического обдува и обогрева стекла для защиты от запотевания.

**Отпотевание зад. стекла:** включение автоматического обогрева заднего стекла.

**■ Выбор условий комфорта**

**Громкость сигнала:** изменяет громкость предупреждающих звуковых сигналов.

**Персонализация по водителям:** включает или отключает функцию сохранения индивидуальных настроек.

**Вкл. очист. при движ. назад:** включает или отключает функцию автоматического включения заднего стеклоочистителя при выборе передачи заднего хода.

**■ Сис-ма ухода от столкновения**

**Помощь при парковке:** включает или отключает ультразвуковые датчики.

**■ Рассеянное наружное освещение**

**Наружн. освещ. при откр.:** включает или отключает подсветку при открывании дверей.

**Освещение при выходе:** включает или отключает подсветку

при выходе водителя из автомобиля и изменяет ее продолжительность.

**■ Принудит.закр. дверей**

**Антиблок. открытых дверей:** включает или отключает функцию автоматической блокировки замков при открытой двери.

**Авт. закрывание дверей:** включает или отключает функцию автоматической разблокировки замков дверей после выключения зажигания. Включает или отключает функцию автоматической блокировки замков дверей после начала движения.

**Блок. дверей с задержкой:** включает или отключает функцию задержки блокировки замков дверей.

**■ Дистанц. закр, откр., запуск**

**Подтверждение закрывания:** включает или отключает функцию подтверждения блокировки замков миганием аварийной сигнализации.

**Дист. открывание дверей:** включает или отключает функцию подтверждения разблокировки замков миганием аварийно-световой сигнализации.

**Дист. разблок. дверей:** изменяет конфигурацию отпирания замка только двери водителя или всего автомобиля по команде отпирания.

**Закрытие дист. откр. дверей:** включает или отключает функцию автоматической повторной блокировки замков дверей после того, как замки были разблокированы, но двери не открывались.

- **Вернуть заводские настройки:** выполняет сброс всех установок в состояние по умолчанию.



## Освещение

Наружное освещение .....	119
Освещение салона .....	127
Особенности системы освещения .....	128

## Наружное освещение

### Переключатель освещения



Поверните переключатель освещения:

**AUTO** = Автоматическое управление освещением: включение и выключение внешних световых приборов происходит в автоматическом режиме в зависимости от внешней освещенности.

 = Включение или выключение системы автоматического управления освещением. Переключатель возвращается в положение **AUTO**.

 = Боковые огни

 = Ближний свет

Автомобили без автоматического управления освещением:

**O** = выкл.

### Задние фонари

Задние габаритные огни включаются вместе с ближним светом фар и боковыми габаритными огнями.

## Автоматическое управление освещением



Если включен режим автоматического управления осветительными приборами, а двигатель работает, то переключение между дневными ходовыми огнями и ближним светом осуществляется автоматически в зависимости от внешних условий освещения.

Работа фар при движении в дневное время ⇨ 122.

## Автоматическое включение фар

При плохой освещенности включается ближний свет.

## Обнаружение туннеля

При въезде в туннель включается ближний свет.

Система адаптивного головного освещения ⇨ 122.

## Дальний свет

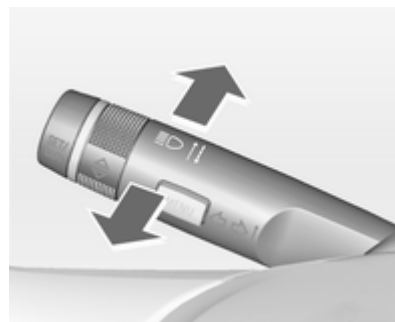

Для переключения с ближнего света на дальний нажмите рычаг от себя.

Для включения ближнего света снова нажмите рычаг от себя или потяните его.

## Подача кратковременных сигналов дальним светом фар

Чтобы мигнуть фарами, потяните за рычаг на себя.

## Регулировка угла наклона фар

### Ручная регулировка угла наклона фар



Чтобы подстроить наклон света фар в соответствии с загрузкой автомобиля во избежание ослепления встречных водителей: поверните колесико с накаткой  в требуемое положение.

- 0 = Передние сиденья заняты
- 1 = Все сиденья заняты

- 2 = Заняты все сиденья и загружено багажное отделение
- 3 = Занято сиденье водителя и загружено багажное отделение

## Регулировка фар при езде за рубежом

Асимметричный свет фар улучшает обзор придорожной полосы со стороны пассажира.

Однако при поездках в странах с левосторонним движением не забудьте изменить регулировку фар, чтобы исключить ослепление водителей встречного транспорта.

## Автомобили с галогенными фарами

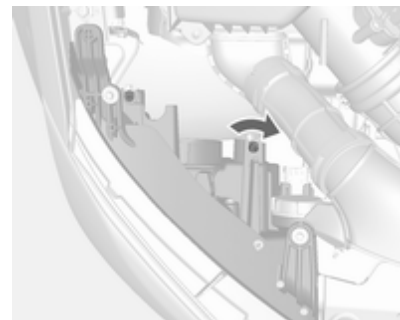

Регулировочные винты находятся над фарами.

Поверните регулировочные винты отверткой по часовой стрелке на полоборота.

Для отключения поверните регулировочные винты против часовой стрелки на полоборота.

**Внимание**

После отключения следует проверить регулировку света фар. Рекомендуется обратиться на СТО.

### Автомобили с системой адаптивного головного освещения

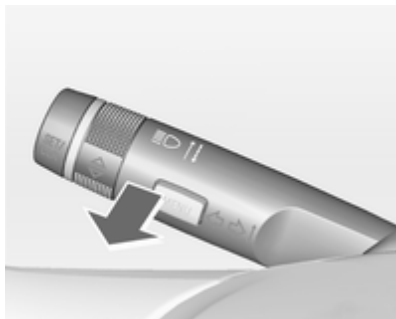

1. Ключ в замке зажигания.
2. Потяните и удерживайте рычаг указателей поворота (подача кратковременных сигналов дальним светом фар).
3. Включите зажигание.
4. Примерно через 3 секунды раздается звуковой сигнал.

Регулировка угла наклона передних фар выполняется автоматически.

Каждый раз при включении зажигания индикатор  $\text{⚡}$  будет мигать примерно по 4 секунды в качестве напоминания.

Для отключения повторите описанную выше процедуру. Если данная функция отключена, индикатор  $\text{⚡}$  не мигает.

Индикатор  $\text{⚡}$   $\rightarrow$  100.

### Фары, включаемые при езде в светлое время суток

Фары дневного света улучшают видимость автомобиля в дневное время.

Они включаются автоматически, когда включено зажигание.

### Система адаптивного переднего освещения

Функции адаптивного головного освещения действуют только для биксеноновых фар. Дальность луча, форма светового пятна и интенсивность света изменяются в зависимости от условий освещенности, погодных условий и типа дорожного покрытия.

### Освещение в зоне действия знака "Осторожно, дети!"

Включается автоматически на малой скорости примерно до 30 км/ч. Конус света фар поворачивается на угол  $-5^{\circ}/3^{\circ}$  к обочине.

### Освещение в городе

Данный режим включается автоматически при движении на скорости до 50 км/ч, если датчик освещенности определил наличие фонарного освещения улицы. Дальность светового пучка уменьшается за счет перераспределения света.

### Освещение на загородной трассе

Включается автоматически в диапазоне скоростей примерно от 50 до 115 км/ч. Направления пучков света фар и их яркость различны с левой и с правой стороны автомобиля.

### Освещение для автомагистралей

Включается автоматически на скорости выше примерно 115 км/ч и при минимальном управлении рулем. Включается непосредственно в момент резкого разгона автомобиля или с небольшой задержкой. Пучок света фар длиннее и ярче.

### Освещение в неблагоприятных погодных условиях

Данный режим включается автоматически при движении на скорости до 70 км/ч, если при этом сработал датчик дождя или очистители работают непрерывно. Наклон, распределение и яркость света регулируются в зависимости от условий видимости.

### Динамическое освещение на поворотах



В зависимости от положения рулевого колеса и скорости движения происходит поворот светового луча, чем достигается улучшенная освещенность полотна дороги во время прохождения поворота.

Индикатор   100.

### Фары бокового света

На крутых поворотах или при разворотах в зависимости от угла поворота руля или включенного указателя поворотов включается дополнительный левый или правый рефлектор, который освещает дорогу под прямым углом к направлению движения автомобиля. Включается автоматически до скорости 40 км/ч.

Индикатор   100.

### Дополнительное освещение при движении задним ходом

Если передние фары включены и выбрана передача заднего хода, включаются обе фары бокового света. Продолжают гореть в течение 20 секунд после выключения передачи заднего хода или до того момента, когда скорость движения вперед превысит 17 км/ч.

### Автоматическое переключение дальнего света фар

Эта функция разрешает использовать дальний свет фар в качестве основного при движении ночью и при скорости автомобиля выше 40 км/ч.

Переключение на ближний свет фар выполняется в следующих случаях:

- когда видеочамера у лобового стекла обнаруживает свет фар встречных или едущих впереди автомобилей
- при скорости автомобиля ниже 20 км/ч

- в условиях тумана или снега
- при езде в городских условиях

### Включение

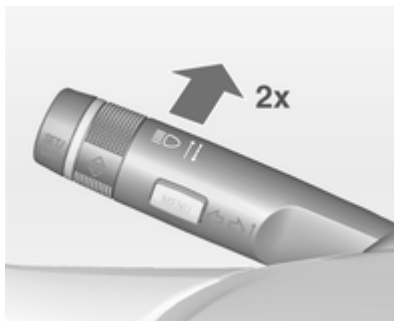

Чтобы включить систему автоматического переключения дальнего света, нужно дважды нажать на рычаг указателей поворота по достижении скорости 40 км/ч.

При включенном режиме автоматического управления переключением дальнего света фар всегда горит зеленый индикатор  $\equiv \text{D}$ , синий индикатор  $\equiv \text{D}$  включается только тогда, когда включен дальний свет.

Индикатор  $\equiv \text{D}$   $\rightarrow$  100.

### Отключение

Нажмите рычаг указателей поворота один раз. Он также отключается при включении передних или задних противотуманных фар.

Если при включенном дальнем свете фар подать световой сигнал дальним светом фар, вспомогательный режим дальнего света фар будет выключен.

Если при выключенном дальнем свете фар подать кратковременный сигнал дальним светом, то включается режим автоматического переключения дальнего света фар.

Система автоматического переключения дальнего света активируется всегда после включения зажигания.

### Автоматическая динамическая регулировка угла наклона фар

Для предотвращения ослепления водителей встречного транспорта, угол светового пучка фар постоянно корректируется в зависимости от угла наклона самого автомобиля, измеряемого по показаниям датчиков на переднем и заднем мосту, а также ускорения, замедления и скорости движения.

### Неисправность в системе адаптивного головного освещения

Когда обнаруживается неисправность в системе адаптивного головного освещения, система переключается в предварительно настроенное положение во избежание ослепления водителей встречных автомобилей. Немедленно обратитесь в автомастерскую, чтобы там устранили неисправность.

### Аварийная световая сигнализация



Включается с помощью кнопки .

### Сигналы поворота и смены полосы движения



Рычаг вверх = правый сигнал поворота  
 Рычаг вниз = левый сигнал поворота

Если перевести рычаг через точку сопротивления, то указатель поворота будет включен постоянно. Когда рулевое колесо возвращается в положение для движения прямо, указатель поворота автоматически отключается.

Для трехкратного мигания, например, при смене полосы движения, нажмите рычаг до точки ощутимого сопротивления и отпустите его.

Для более продолжительного мигания переместите рычаг к точке сопротивления и удерживайте его в этом положении.

Для ручного отключения указателя поворота сдвиньте рычаг в исходное положение.

## Передние противотуманные фары



Включается с помощью кнопки .

## Задний противотуманный фонарь



Включается с помощью кнопки .

Переключатель освещения находится в положении **AUTO**: при включении заднего противотуманного фонаря основные фары включатся автоматически.

Переключатель освещения установлен в положение : задние противотуманные фары можно включить только вместе с передними противотуманными фарами.

## Фонари заднего хода

Фонари заднего хода включаются при включенном зажигании и передаче заднего хода.

## Запотевание стекол фар

В тяжелых, влажных и холодных погодных условиях, при сильном дожде или после мойки внутренняя сторона стекол осветительных приборов может ненадолго запотевать. Запотевание быстро пройдет само по себе; для ускорения процесса включите фары.



## Освещение салона

### Управление подсветкой приборной панели



Яркость подсветки следующих элементов можно отрегулировать при включенном наружном освещении:

- Подсветка приборной панели
- Органы управления на рулевом колесе

Поверните колесико  и удерживайте его до достижения требуемой яркости.



## Освещение салона

### Плафон

#### Спереди



Нажмите клавишу переключателя:

- нажмите  = выкл.  
 = автоматическое включение и выключение  
 нажмите  = вкл.

### Сзади

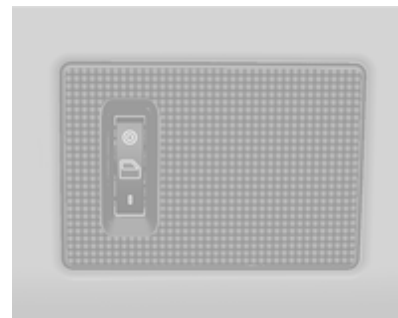



Нажмите клавишу переключателя:

- | = вкл.  
 = автоматическое включение и выключение  
 ○ = выкл.

## Плафоны для чтения



Передние плафоны индивидуального освещения расположены на потолочной консоли.

Включение/выключение плафонов производится нажатием на  и .

## Освещение перчаточного ящика

Включается автоматически при открывании крышки вещевого отделения.

## Подсветка на солнцезащитном козырьке

Включается автоматически при открывании крышки.

## Особенности системы освещения

### Включение освещения при посадке в автомобиль

#### Опознавательные огни

Следующие огни загораются на короткое время при отпирании автомобиля с радиобрелока дистанционного управления:

- ближний свет,
- боковые огни,
- задние фонари,
- освещение номерного знака,
- подсветка панели приборов,
- освещение салона.

Данная функция работает только в условиях недостаточного освещения и помогает обнаружить автомобиль на стоянке.

Включить или отключить эту функцию можно в меню **Настройки** информационного дисплея. Сохранение индивидуальных настроек ⇨ 114.

При открывании двери водителя дополнительно включается подсветка следующих элементов:

- некоторых выключателей,
- некоторых осветительных приборов внутри салона.

## Включение освещения при выходе из автомобиля

Фары ближнего света, боковые фонари и задние фонари освещают окрестности автомобиля. Продолжительность интервала, в течение которого огни остаются включенными после выхода из автомобиля, можно регулировать.

## Включение

Включить или отключить эту функцию и задать длительность работы фонарей можно в настройках автомобиля. Сохранение индивидуальных настроек ⇨ 114.



1. Выключите зажигание.
2. Выньте ключ из замка зажигания.
3. Откройте дверь водителя.
4. Потяните рычаг указателей поворота.
5. Закройте дверь водителя.

Если дверь водителя не закрыта, световые приборы погаснут через несколько секунд.

Если потянуть рычаг указателей поворота при открытой двери водителя освещение отключится сразу же.

## Защита от разряда аккумуляторной батареи

Во избежание разряда аккумуляторной батареи часть освещения салона автоматически отключается через некоторое время после выключения зажигания.

## Климат-контроль

Системы климат-контроля ..... 130

Вентиляционные отверстия .... 135

Техническое обслуживание .... 136

### Системы климат-контроля

#### Система обогрева и вентиляции



Органы управления:

- Распределением воздуха
- Температурой
- Скоростью вращения вентилятора

: удаление влаги и инея

Обогреваемое заднее стекло 

↪ 35.

#### Температура

Красный = теплее

Синий = холоднее

Полная мощность обогрева достигается, когда двигатель прогреется до рабочей температуры.

#### Распределение воздуха

 = к ветровому стеклу и стеклам передних дверей

 = к области головы

 = к нише для ног

Возможны совмещенные режимы.

#### Скоростью вращения вентилятора

Регулирует воздушный поток, переключая вентилятор на соответствующую скорость.

#### Удаление влаги и инея



- Нажмите кнопку : вентилятор автоматически переключится на более высокую частоту вращения, воздух будет распределяться и направляться на ветровое стекло.

- Установите регулятор на самую высокую температуру.
- Включите обогрев заднего стекла .
- При необходимости, откройте боковые вентиляционные отверстия и направьте их рефлекторы на боковые стекла.

## Кондиционер



Помимо функций обогрева и вентиляции система кондиционирования воздуха позволяет обеспечить следующие функции:

-  = Охлаждение
-  = Рециркуляция воздуха

### Охлаждение

Управляется кнопкой  и работает только тогда, когда работают двигатель и вентилятор.

Кондиционер охлаждает воздух и удаляет из него влагу (осушает), когда наружная температура превышает заданный уровень. Образовавшийся конденсат может капать из-под автомобиля.

Если охлаждение или осушение не требуется, отключите систему охлаждения для экономии топлива. Работающее охлаждение может препятствовать автоматическому выключению двигателя.

### Система рециркуляции воздуха

Включается с помощью кнопки .



### Предупреждение

В режиме рециркуляции уменьшается объем поступающего в салон с улицы воздуха. Если рециркуляция включена без охлаждения, влажность воздуха повышается и возможно запотевание стекол с внутренней стороны. Качество воздуха в салоне со временем ухудшается, что может вызывать у пассажиров чувство сонливости.

Подача воздуха к : Рециркуляция воздуха отключена.



### Максимальное охлаждение

Немного приоткройте окна, чтобы дать выход горячему воздуху.



- Включите охлаждение .
- Включение системы рециркуляции воздуха .
- Нажмите клавишу переключателя распределения воздуха .

- Установите регулятор температуры на самый холодный уровень.
- Установите наибольшую скорость вентилятора.
- Откройте все вентиляционные отверстия.

### Удаление влаги и инея со стекол

- Нажмите кнопку : вентилятор автоматически переключится на более высокую частоту вращения, воздух будет распределяться и направляться на ветровое стекло.
- Включите охлаждение .
- Установите регулятор на самую высокую температуру.
- Включите обогрев заднего стекла .
- При необходимости, откройте боковые вентиляционные отверстия и направьте их рефлекторы на боковые стекла.

### Примечание

Если при работающем двигателе нажать клавишу , режим Autostop временно отключится до тех пор, пока клавиша  не будет нажата повторно.

Если в режиме Autostop нажать клавишу , двигатель будет автоматически запущен.

## Электронная система климат-контроля



Органы управления:

- Распределением воздуха
- Температурой
- Скоростью вращения вентилятора

**AUTO** = Автоматический режим

 = Ручная рециркуляция воздуха

 = Удаление влаги и инея

Обогреваемое заднее стекло   
↕ 35.

Предустановленная температура поддерживается автоматически. В автоматическом режиме скорость вентилятора и распределение воздуха автоматически регулируют поток воздуха.

Система может быть настроена вручную с помощью регуляторов распределения и потока воздуха.

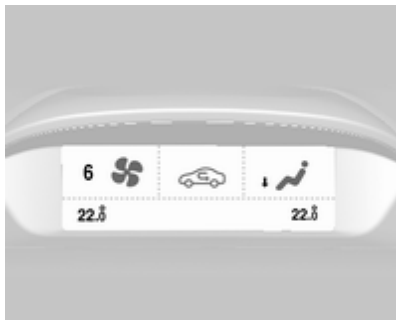

При каждом изменении параметров данные на несколько секунд выводятся на Info-Display.

Электронная система климат-контроля полностью работает только при работающем двигателе.

## Автоматический режим AUTO

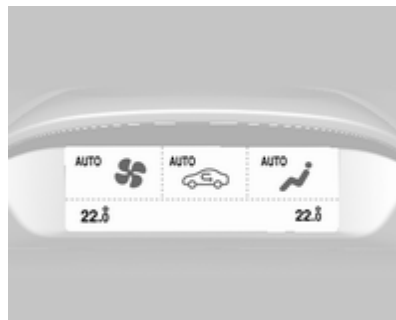

Базовая установка, обеспечивающая максимальный комфорт:

- Нажмите клавишу **AUTO**, распределение потоков воздуха и скорость вентилятора будут регулироваться автоматически.
- Откройте все вентиляционные отверстия.
- Нажмите клавишу , чтобы включить режим охлаждения.
- Установите желаемую температуру.

## Предварительная установка температуры

Температуру можно установить на нужное значение.

Если установлена минимальная температура, система климат-контроля работает при максимальном охлаждении.

Если установлена максимальная температура, система климат-контроля работает при максимальном обогреве.





### Примечание

Включение охлаждения для снижения температуры до комфортной для пассажиров и водителя может сказаться на работоспособности функции автостопа или привести к автоматическому перезапуску двигателя.



Система автоматической остановки и пуска двигателя ⇨ 141.

Температуру со стороны водителя и со стороны пассажира можно регулировать независимо.

## Удаление влаги и инея со стекла

- Нажмите на кнопку .
- Нажмите клавишу охлаждения .
- Температура и распределение воздуха устанавливаются автоматически, вентилятор работает на высокой скорости.
- Включите обогрев заднего стекла .
- Возврат в автоматический режим: нажмите кнопку  или **AUTO**.

### Примечание

Если при работающем двигателе нажать клавишу , режим Autostop временно отключится до тех пор, пока клавиша  не будет нажата повторно.

Если в режиме Autostop нажать клавишу , двигатель будет автоматически запущен.

## Ручные настройки

Параметры работы системы климат-контроля можно изменять с помощью кнопок и ручек регуляторов в соответствии с приведенным ниже описанием. При ручном изменении какого-либо параметра автоматический режим управления отключится.



### Скорость вращения вентилятора

Выбранная скорость вентилятора выводится в виде  и числа на дисплее. Если вентилятор выключен, кондиционирование воздуха отключается.

Для возврата к автоматическому режиму: Нажмите кнопку **AUTO**.

### Распределение воздуха , ,

Нажмите соответствующую клавишу, чтобы включить необходимый режим. Включение подтверждается подсветкой клавиши.

-  = к ветровому стеклу и стеклам передних дверей
-  = к области головы
-  = к нише для ног

Возможны совмещенные режимы.

Возврат к автоматическому распределению воздуха: Отключите соответствующую установку или нажмите кнопку **AUTO**.

### Охлаждение

Включается и выключается с помощью клавиши .

Система кондиционирования охлаждает воздух и удаляет из него влагу (осушает), когда наружная температура превышает заданный уровень. Образовавшийся конденсат может капать из-под автомобиля.

Если охлаждение или осушение не требуется, отключите систему охлаждения для экономии топлива. Работающее охлаждение может препятствовать автоматическому выключению двигателя.



При отключении охлаждения на дисплее появится значок Eco.

### Режим рециркуляции воздуха

Нажмите кнопку  один раз, чтобы активизировать ручной режим рециркуляции воздуха.

#### Предупреждение

В режиме рециркуляции уменьшается объем поступающего в салон с улицы воздуха. Если рециркуляция включена без охлаждения, влажность воздуха повышается и возможно запотевание стекол с внутренней стороны. Качество воздуха в салоне со временем ухудшается, что может вызывать у пассажиров чувство сонливости.

### Кондиционирование воздуха при неработающем двигателе

Когда зажигание выключено, для управления климатом в салоне могут использоваться сохранившиеся в системе тепло или холод.

## Дополнительный отопитель

### Отопитель

Нагреватель ускоренного обогрева - это электрический вспомогательный нагреватель воздуха, который ускоренно автоматически прогревает пассажирский салон.

## Вентиляционные отверстия

### Регулируемые решетки вентиляционных отверстий

При включенном режиме охлаждения воздуха как минимум одно вентиляционное отверстие должно быть открыто.

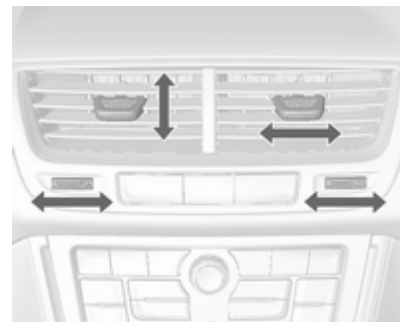

Чтобы открыть вентиляционное отверстие, следует повернуть колесико регулятора вправо. Регулировка количества воздуха,

выходящего из вентиляционных отверстий, выполняется колесиком регулятора.

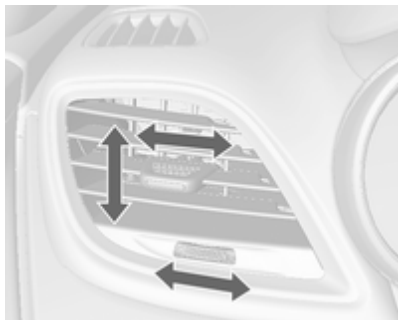

Наклоняя и поворачивая решетку, установите требуемое направление потока воздуха.

Чтобы закрыть вентиляционное отверстие, следует повернуть колесико регулятора влево.

### ⚠ Предупреждение

Не прикрепляйте к шторкам дефлекторов обдува никаких посторонних предметов. Опасность повреждения и травмирования в случае аварии.

### Неподвижные вентиляционные отверстия

Дополнительные вентиляционные отверстия установлены под ветровым стеклом и дверными стеклами, а также в нише для ног.

## Техническое обслуживание

### Воздухозаборник

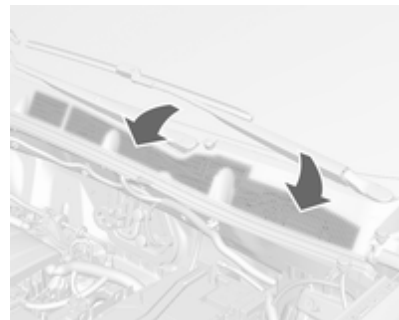

Для обеспечения необходимого притока воздуха, расположенные в моторном отделении перед ветровым стеклом воздухозаборные отверстия должны быть свободны.

При необходимости удалите листву, грязь или снег.

## Фильтр салона

Салонный фильтр задерживает имеющиеся в поступающем через воздухозаборник в салон автомобиля воздухе пыль, сажу, пыльцу и споры.

## Нормальная работа кондиционера

Для обеспечения непрерывной эффективной работы необходимо включать охлаждение на несколько минут один раз в месяц, независимо от погоды и времени года. Работа системы охлаждения невозможна, если температура наружного воздуха слишком низкая.

## Обслуживание

Для обеспечения оптимальной эффективности охлаждения рекомендуется ежегодно проводить проверку системы кондиционирования (первая проверка через три года после первой регистрации автомобиля), в том числе:

- Проверка работоспособности и испытание давлением,
- работоспособность отопителя,
- проверка герметичности,
- проверка приводных ремней,
- очистка конденсатора и дренажных отверстий испарителя,
- проверка мощности.

## Вождение и управление автомобилем

Советы водителю .....	138
Запуск и эксплуатация .....	139
Отработавшие газы .....	144
Автоматическая коробка передач .....	146
Механическая коробка передач .....	150
Системы управления автомобилем .....	150
Тормозная система .....	151
Системы контроля движения ..	153
Системы помощи водителю ....	156
Топливо .....	171
Тягово-сцепное устройство .....	179

## Советы водителю

### Управление автомобилем

#### Запрещается езда накатом с выключенным двигателем (допускается только в режиме Autostop)

Многие системы при этих условиях не работают (например, усилители тормозной системы и рулевого управления). Выбирая такой стиль езды, вы подвергаете опасности себя и окружающих. В режиме Autostop работают все системы, однако коэффициент усиления усилителя рулевого управления будет снижен, а скорость движения автомобиля уменьшена.

Система автоматической остановки и пуска двигателя ⇨ 141.

#### Педали

Чтобы обеспечить полный ход педалей, не размещайте под ними коврики.

## Рулевое управление

В случае отказа усилителя рулевого управления из-за заглушки двигателя или неисправности системы автомобиль управления не теряет, хотя к рулевому колесу, возможно, придется приложить определенные усилия.

Индикатор ⚠ ⇨ 97.

### Внимание

Автомобили, оборудованные гидравлическим сервоусилителем рулевого управления:

Если рулевое колесо поворачивается до упора и удерживается в этом положении дольше 15 секунд, может быть повреждена система сервоусилителя рулевого управления и нарушена поддержка рулевого управления.

## Запуск и эксплуатация

### Обкатка нового автомобиля

В течение нескольких первых поездок не следует без необходимости резко тормозить.

Во время первой поездки может выделяться дым, поскольку воск и масло испаряются с выхлопной системы. После первой поездки на некоторое время следует припарковать автомобиль на открытом месте, стараясь не вдыхать дым.

Во время периода обкатки расход топлива и моторного масла может увеличиваться, а интервал очистки сажевого фильтра дизельного двигателя может значительно укорачиваться. Включение режима Autostop может быть запрещено, чтобы обеспечить возможность зарядки аккумуляторной батареи.

Сажевый фильтр дизельного двигателя ⇨ 145.

### Положения замка зажигания

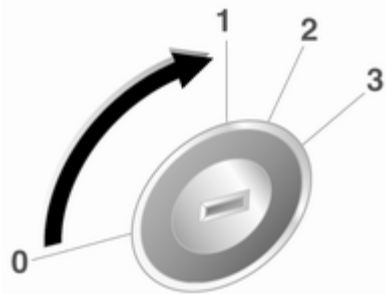

30051

- 0** = Зажигание выключено
- 1** = Рулевое колесо разблокировано, зажигание выключено
- 2** = Зажигание включено, для дизельного двигателя: предварительный нагрев
- 3** = Пуск

### Запуск двигателя

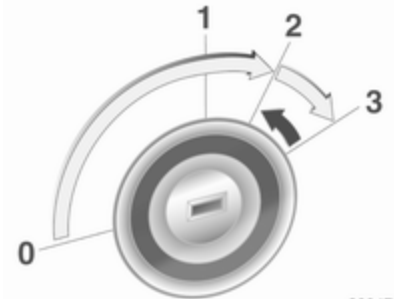

30047

Механическая коробка передач: выжмите сцепление.

Автоматическая коробка передач: нажмите на педаль тормоза и установите рычаг переключения передач в положение **P** или **N**.

Не следует нажимать на педаль акселератора.

На автомобилях с дизельными двигателями: поверните ключ в положение **2**, чтобы включить предварительный подогрев, и дождитесь, когда погаснет контрольный индикатор .

Кратковременно поверните ключ в положение **3** и отпустите: автоматическая процедура пуска после небольшой задержки включит стартер до запуска двигателя, см. пункт "Автоматическое управление стартером".

Перед повторным пуском или для того, чтобы заглушить двигатель, следует вновь повернуть ключ в положение **0**.

В режиме Autostop для включения двигателя необходимо выжать педаль сцепления.

### Блокировка ключа зажигания

Отдельные автомобили с автоматической коробкой передач снабжены электронной системой блокировки ключа зажигания. Блокировка позволяет вынуть ключ зажигания, только если рычаг переключения передач установлен в положение **P**.

### Пуск двигателя при низкой температуре

Пуск дизельных двигателей без использования дополнительных предпусковых подогревателей возможен только при температуре до  $-25^{\circ}\text{C}$ , а бензиновых — при температуре до  $-30^{\circ}\text{C}$ . Необходимо использовать моторное масло с правильно подобранной вязкостью, соответствующее топливу, все необходимые операции ТО должны быть выполнены, а аккумуляторная батарея должна быть заряжена. При температуре ниже  $-30^{\circ}\text{C}$  автоматическая коробка передач требуют предварительного прогрева в течение примерно 5 минут. Рычаг переключения передач должен быть установлен соответственно в положение **P**.

### Автоматическое управление стартером

Эта функция управляет процедурой запуска двигателя. От водителя не требуется удерживать ключ в положении **3**. После включения система будет выполнять за-

пуск автоматически до начала работы двигателя. Вследствие действия процедуры контроля двигатель начинает работать по истечении короткой задержки.

Возможные причины того, что двигатель не запускается:

- Педаль сцепления не выжата (механическая коробка передач)
- Не выжата педаль тормоза, или рычаг селектора не переведен в положение **P** или **N** (автоматическая коробка передач)
- Превышено максимально допустимое время работы стартера

### Прогрев двигателя с турбонаддувом

В течение короткого отрезка времени сразу после пуска двигателя вырабатываемый им крутящий момент может быть недостаточно высоким, особенно в условиях холодного пуска. Ограничение необходимо для того, чтобы система смазки смогла обеспечить необходимую защиту двигателя.

## Предотвращение резкого заброса оборотов

При резком повышении оборотов, например у автомобиля с включенной передачей, но отпущенной педалью акселератора, подача топлива автоматически прекращается.

## Система остановки-запуска двигателя

Система автоматической остановки и пуска двигателя помогает экономить топливо и уменьшать токсичность выхлопных газов. При соблюдении определенных условий она отключает двигатель, как только скорость автомобиля станет ниже определенного значения или автомобиль остановится, например, на запрещающий сигнал светофора или в пробке. Система автоматически снова запустит двигатель, как только водитель выжмет педаль сцепления. Датчик заряда аккумулятора позволяет использовать функцию Autostop только в том случае, если уровень заряда аккумулятора является достаточным для пуска двигателя.

## Включение

Систему автоматической остановки и пуска двигателя можно включить сразу после того, как двигатель будет запущен, автомобиль начнет движение и будут соблюдены перечисленные ниже условия.

## Отключение



Чтобы принудительно отключить систему автоматической остановки и пуска двигателя, нажмите клавишу **eco**. При отключении системы подсветка клавиши гаснет.

## Autostop

Если автомобиль движется с низкой скоростью или стоит на месте, для включения функции Autostop необходимо выполнить следующие действия:

- выжмите педаль сцепления,
- переведите рычаг в положение нейтральной передачи,
- отпустите педаль сцепления.

Двигатель будет заглушен, при этом зажигание останется включенным.



Если выбран режим Autostop стрелка тахометра должна указывать на **AUTOSTOP**.

В режиме Autostop система отопления, усилитель рулевого управления и усилитель тормоза продолжают работать.

### Условия включения режима Autostop

Система автоматической остановки и пуска двигателя проверяет выполнение всех перечисленных ниже условий:

- Система автоматической остановки и пуска двигателя не отключена принудительно.
- Капот закрыт.
- Дверь водителя закрыта или пристегнут ремень безопасности водителя.
- Аккумулятор заряжен и находится в исправном состоянии.
- Двигатель прогрет.
- Температура охлаждающей жидкости двигателя не является слишком высокой.

- Температура отработавших газов не является слишком высокой, например, после работы двигателя в режиме высокой нагрузки.
- Температура воздуха за бортом не является слишком низкой.
- Включение режима Autostop не запрещено системой климат-контроля.
- В камере вакуумного усилителя тормоза имеется достаточное разрежение.
- Не включен режим регенерации сажевого фильтра (на автомобилях с дизельным двигателем).
- С момента последней остановки в режиме Autostop автомобиль возобновляет движение.

Если какое-то из условий не выполняется, режим Autostop не включится.

При низкой температуре наружного воздуха функция автоматической остановки двигателя может перестать работать.



Некоторые параметры работы системы климат-контроля не предусматривают возможность включения режима Autostop. Более подробные сведения приведены в разделе, посвященном системе климат-контроля.

Режим Autostop может не включаться сразу после съезда со скоростного шоссе.

Обкатка нового автомобиля ⇨ 139.

### **Защита от разряда аккумулятора**

Для обеспечения надежных повторных запусков двигателя в составе системы старт-стоп реализованы несколько функций защиты от разряда аккумуляторной батареи.

### **Меры снижения энергопотребления**

В режиме Autostop ряд функций, таких как дополнительный электрический обогреватель и подогрев заднего стекла, отключаются или переводятся в режим энергосбере-

жения. Скорость вращения вентилятора системы климат-контроля снижается для экономии заряда.

### **Пуск двигателя водителем**

Чтобы снова запустить двигатель, выжмите педаль сцепления.

Стрелка тахометра в позиции оборотов холостого хода указывает запуск двигателя.

Если, прежде чем выжать сцепление, водитель переместит рычаг переключения передач из положения нейтральной передачи, индикатор  включится или отобразится в качестве сообщения на дисплее информационного центра водителя.

Индикатор  ⇨ 96.

### **Автоматический пуск двигателя в режиме Autostop**

Чтобы система могла автоматически запустить двигатель, рычаг переключения передач должен находиться в положении нейтральной передачи.

Если в режиме Autostop будет выполнено одно из следующих условий, система автоматической остановки и пуска двигателя самостоятельно запустит двигатель:

- Система автоматической остановки и пуска двигателя отключена принудительно.
- Открыта крышка капота.
- Отстегнут ремень безопасности водителя и открыта дверь водителя.
- Температура двигателя слишком низкая.
- Аккумуляторная батарея разряжена.
- В камере вакуумного усилителя тормоза отсутствует достаточное разрежение.
- Автомобиль начал движение.
- Включение двигателя запрошено системой климат-контроля.
- Вручную включен воздушный кондиционер.

Если крышка капота не закрыта полностью, на экране информационного центра водителя появится предупреждающее сообщение.

Если в розетку подключен внешний потребитель, например, портативный проигрыватель компакт-дисков, то в момент перезапуска двигателя может наблюдаться кратковременный провал напряжения.

## Стоянка

- Не оставляйте автомобиль стоять над легко воспламеняющимися объектами. В этом случае причиной пожара может стать высокая температура системы выпуска отработавших газов автомобиля.
- При затягивании стояночного тормоза не нажимайте на кнопку фиксатора. На спусках или подъемах затягивайте ручной тормоз как можно сильнее. Чтобы уменьшить усилие включения стояночного тормоза, одновременно выжмите педаль тормоза.

- Остановка двигателя и выключение зажигания. Покачайте рулевое колесо, пока не почувствуете, что сработал замок.
- Если автомобиль стоит на ровной поверхности или подъеме, перед тем, как выключить зажигание, включите первую передачу или переведите рычаг селектора в положение **P**. Остановившись на подъеме, поверните передние колеса в сторону от бордюрного камня.

Остановившись на спуске, перед выключением зажигания включите заднюю передачу или переведите рычаг селектора в положение **P**. Поверните передние колеса к бордюрному камню.

- Заприте автомобиль и включите противоугонную сигнализацию.

### Примечание

При аварии со срабатыванием надувной подушки безопасности двигатель заглушается автоматически, если автомобиль останавливается в течение определенного времени.

## Отработавшие газы

### Выхлопные газы

#### Опасность

Отработавшие газы двигателя содержат ядовитый угарный газ, не имеющий цвета и запаха и способный, если его вдохнуть, привести к смертельному исходу.

При попадании отработавших газов в салон автомобиля откройте окна. Устраните причину неисправности на станции обслуживания.

Движение с открытым багажным отделением не рекомендуется, поскольку при этом в салон автомобиля могут попасть отработавшие газы.

## Сажевый фильтр дизельного двигателя

Система сажевого фильтра в дизельном двигателе обеспечивает удаление частиц сажи из отработанных газов двигателя. В системе имеется функция самоочистки, которая инициируется автоматически во время движения без всякого уведомления. Фильтр очищается периодически путем сжигания частиц сажи при высокой температуре. Этот процесс автоматически выполняется при определенных условиях движения и может занимать до 25 минут. Обычно для этого требуется время от 7 до 12 минут. При этом функция Autostop будет недоступна, также возможен повышенный расход топлива. Запах и дым являются нормальным следствием процесса самоочистки.



При определенных режимах движения, например, при езде на короткие расстояния, система автоматически очищаться не может.

Если требуется очистка фильтра, а предыдущие условия движения не позволяли включить автоматическую очистку, то включится контрольный индикатор .

Индикатор  загорится, когда будет заполнен сажевый фильтр дизельного двигателя. Следует как можно скорее выполнить процедуру очистки.

Индикатор  начнет мигать, когда сажевый фильтр дизельного двигателя достигнет максимального заполнения. Во избежание повреждения двигателя следует незамедлительно начать процесс очистки.

### Процедура очистки

Чтобы инициировать процедуру очистки, следует продолжать движение, поддерживая частоту вращения коленчатого вала двигателя выше 2000 оборотов/минуту. При необходимости, переключитесь на понижающую передачу. При этом начнется процедура очистки фильтра твердых частиц.

Если контрольный индикатор  тоже светится, то очистка невозможна. Обратитесь за помощью на станцию техобслуживания.

### Внимание

Если процесс очистки прерывается, создается опасность серьезного выхода двигателя из строя.



На высоких оборотах и нагрузках двигателя время очистки уменьшается.

Индикатор  определит момент окончания самоочистки.

## Каталитический нейтрализатор

Каталитический нейтрализатор уменьшает содержание вредных веществ в отработавших газах.

### Внимание

Заправка топливом, марка которого не соответствует приведенному на страницах  171,  235, может стать причиной повреждения катализатора или других компонентов Вашего автомобиля.

Несгоревший бензин может перегреть и повредить каталитический нейтрализатор. Поэтому избегайте чрезмерно длительных запусков двигателя, не до-

пускайте попадания в топливный бак влаги и не заводите двигатель с толчка или буксировкой.

При пропусках зажигания, нестабильной работе двигателя, снижении мощности двигателя или других проблемах, как можно скорее обратитесь для устранения дефекта на станцию техобслуживания. В экстренной ситуации можно продолжить движение в течение короткого времени, при этом частота вращения двигателя и скорость автомобиля не должны быть высокими.

## Автоматическая коробка передач

Автоматическая коробка передач допускает автоматическое переключение передач (автоматический режим) или ручное переключение передач (ручной режим).

## Дисплей коробки передач

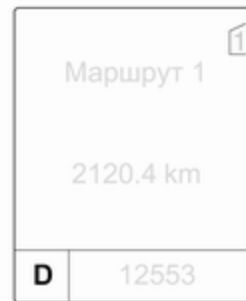

На дисплей коробки передач выводится режим ее работы и выбранная передача.

## Рычаг переключения передач



- P** = положение для парковки, колеса заблокированы, допускается устанавливать только на стоящем автомобиле с включенным стояночным тормозом
- R** = передачу заднего хода можно включить, только если автомобиль неподвижен
- N** = нейтральное положение
- D** = автоматический режим (все передачи)
- M** = ручной режим

В положении **P** рычаг селектора блокируется. Вывести его из этого положения можно только при включенном зажигании и нажатой педали тормоза.



Чтобы включить передачу **P** или **R**, следует нажать кнопку освобождения.

Двигатель можно запустить, только если рычаг переключения передач установлен в положение **P** или **N**. Если рычаг включен в положение **N**, перед запуском двигателя нажать педаль тормоза или затянуть стояночный тормоз.

Не нажимайте педаль акселератора при включенной передаче. Никогда не нажимайте педали акселератора и тормоза одновременно.

При включенной передаче, после отпущания педали тормоза автомобиль начинает медленно двигаться.

### Торможение двигателем

Чтобы при движении под уклон использовать эффект торможения двигателем, следует своевременно выбирать пониженную передачу, см. ручной режим коробки передач.

### Раскачивание автомобиля

Раскачивать автомобиль можно только в том случае, если он забуксовал в песке, грязи или снегу. Попеременно переводите селектор передач в положения **D** и **R**. Не разгоняйте двигатель и избегайте внезапных ускорений.

## Стоянка

Включите стояночный тормоз и переведите селектор в положение **P**. Вынуть ключ зажигания можно, только если селектор передач находится в положении **P**.

## Ручной режим

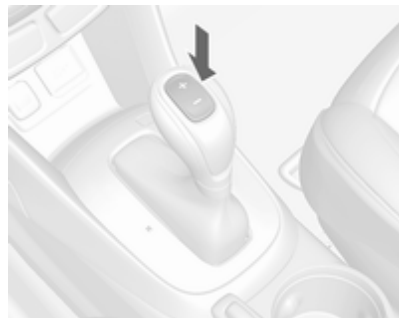

Переведите рычаг селектора в положение **M**.

Нажмите кнопку на рычаге селектора передач:

**+** = Переключение на повышающую передачу

**-** = Переключение на понижающую передачу

При выборе повышенной передачи на слишком низкой скорости движения автомобиля или пониженной передачи при слишком высокой скорости движения переключение не происходит. Это может привести к выдаче сообщения на информационный дисплей водителя.

В ручном режиме при повышенных оборотах коленчатого вала двигателя не происходит переключения на повышенную передачу.

## Программы вождения

- После холодного пуска программа управления рабочей температурой повышает обороты двигателя и быстро выводит каталитический нейтрализатор на требуемую температуру.
- Функция автоматического включения нейтральной передачи автоматически включает холостой

ход при остановке автомобиля с включенной передачей хода вперед и нажатой педалью тормоза.

- Специальные программы автоматически адаптируют моменты переключения передач при движении автомобиля на подъем и под уклон.

## Принудительное переключение на понижающую передачу

Если в автоматическом режиме нажать педаль акселератора до упора, коробка передач переключится на пониженную передачу в зависимости от частоты вращения коленчатого вала двигателя.

## Неисправности

В случае неисправности включается . При этом на дисплее информационного центра водителя отобразится информационное сообщение или код. Информационные сообщения ⇨ 108.

Коробка передач прекращает переключать передачи автоматически. Можно продолжить движение с ручным переключением передач.

Можно включить только самую высокую передачу В зависимости от неисправности, 2-ю передачу можно включить и в ручном режиме. Включение передачи следует выполнять только из неподвижного положения автомобиля.

Устраните причину неисправности на станции техобслуживания.

## Сбой электропитания

В случае отсутствия напряжения питания селектор передач нельзя вывести из положения **P**. Ключ зажигания невозможно извлечь из замка зажигания.

При разряженной аккумуляторной батарее, запустите двигатель "прикуриванием" ⇨ 218.

Если причиной неисправности не является аккумуляторная батарея, освободить рычаг переключения передач.

1. Выключите зажигание и выньте ключ.
2. Выжмите и удерживайте педаль тормоза и поднимите рычаг стояночного тормоза.



3. Снимите крышку на консоли с помощью тонкого предмета - например, отвертки.

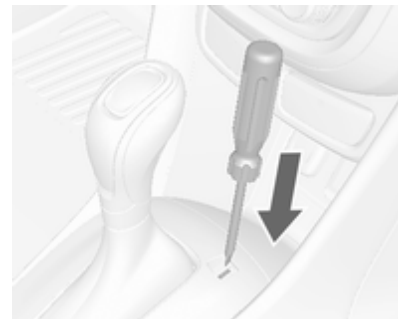

4. Вставьте отвертку в отверстие как можно глубже.
5. Переведите рычаг переключения передач в положение **N**.
6. Выньте отвертку из прорези.
7. Установите крышку на место.
8. Устраните причину потери напряжения питания на станции техобслуживания.

## Механическая коробка передач

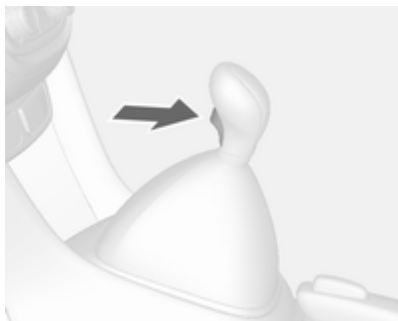

Чтобы включить задний ход, при неподвижном автомобиле выжать педаль сцепления, через 3 секунды нажать кнопку освобождения на рычаге переключения и включить передачу.

Если передача не включается, установите рычаг в нейтральное положение, отпустите педаль сцепления и вновь нажмите на нее; затем повторите выбор передачи.

Не выжимайте сцепления без необходимости.

Во время движения отпускайте педаль сцепления полностью. Не пользуйтесь педалью в качестве подставки для ног.

### Внимание

Не рекомендуется вести автомобиль, положив руку на рычаг переключения передач.

## Системы управления автомобилем

### Система постоянного полного привода

Система постоянного полного привода (AWD) улучшает динамические характеристики автомобиля, повышает его устойчивость и обеспечивает наилучшую управляемость на любом дорожном покрытии. Система работает постоянно и не может быть отключена.

Крутящий момент плавно перераспределяется между передними и задними колесами в зависимости от условий движения. Кроме того, в зависимости от состояния дорожного покрытия система распределяет крутящий момент и между колесами заднего моста.

Для оптимальной работы системы износ шин автомобиля не должен значительно отличаться.

При временной установке запасного колеса система AWD автоматически отключается.



Кроме того, система AWD временно отключается для защиты от перегрева при чрезмерной пробуксовке колес. После охлаждения система AWD снова включается.

На экран дисплея Информационного центра водителя выводится оповещение об отключении системы AWD.

Если система AWD неисправна, то на экран дисплея Информационного центра водителя выводится служебное сообщение или предупреждение с кодом S73. Обратитесь за помощью на станцию техобслуживания.

Информационные сообщения  
↪ 108, буксировка автомобиля  
↪ 220.

## Тормозная система

Тормозная система имеет два независимых друг от друга тормозных контура.

При отказе одного тормозного контура автомобиль будет тормозить с помощью другого контура. Однако для обеспечения эффективного торможения на тормозную педаль в этом случае придется нажимать сильнее. Это означает, что от вас потребуется больше усилий. Увеличится тормозной путь. Перед тем, как продолжить поездку, обратитесь за помощью на станцию техобслуживания.

Если двигатель не работает, после одного или двух нажатий на педаль тормоза перестает работать тормозной усилитель. Эффективность торможения не снизится, но для торможения понадобится гораздо большее усилие. Очень важно помнить об этом при буксировке.

Индикатор  ↪ 96.

## Антиблокировочная тормозная система

Антиблокировочная тормозная система (ABS) предотвращает блокировку колес.

ABS начинает управлять тормозными механизмами, как только колесо проявит тенденцию к блокировке. Управляемость автомобиля сохраняется даже при резком торможении.

Работа системы ABS сопровождается пульсированием тормозной педали и характерным шумом.

Для оптимальной эффективности торможения педаль тормоза должна быть полностью нажата, даже несмотря на ее пульсацию. Не уменьшайте давление на педаль.

После включения зажигания система начнет самодиагностику, которая может сопровождаться характерными шумами.

Индикатор  ↪ 96.

### Адаптивная система стоп-сигналов

При экстренном торможении все три фонаря стоп-сигнала мигают, пока работает ABS.

### Неисправности

#### ⚠ Предупреждение

При неисправности ABS колеса могут заблокироваться при более резком, чем обычно торможении. Преимущества ABS при этом становятся недоступны. При резком торможении автомобиль может потерять управляемость и свернуть в сторону.

Устраните причину неисправности на станции техобслуживания.

### Стояночный тормоз

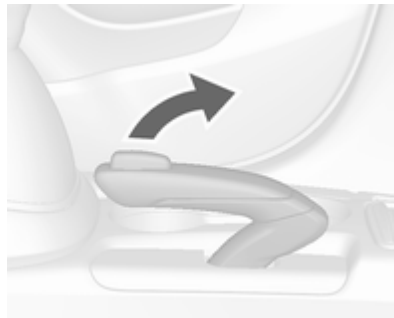

Не нажимая кнопку фиксатора, сильно затяните стояночный тормоз. На спуске или подъеме стояночный тормоз следует затягивать с максимальным усилием.

Чтобы отключить стояночный тормоз, слегка приподнимите рычаг, нажмите на кнопку фиксатора и полностью опустите рычаг.

Для уменьшения усилия, необходимого для включения стояночного тормоза, одновременно с его затяжкой нажмите педаль тормоза.

Индикатор (P) ⇨ 96.

### Система облегчения экстренного торможения

При быстром и сильном нажатии на педаль тормоза осуществляется автоматическое торможение с максимальным тормозным усилием (торможение до полной остановки).

Пока необходимость полного торможения не исчезнет, нажимайте на педаль тормоза с постоянным усилием. Максимальное усилие торможения автоматически уменьшится при отпускании тормозной педали.

### Система облегчения начала движения на подъеме

Система не позволяет автомобилю откатываться назад при трогании на уклоне.

Если автомобиль находится на уклоне, при отпускании педали тормоза растормаживание колес произойдет с задержкой в две секунды. Колеса растормаживаются автоматически, как только автомобиль начинает движение.

Система облегчения начала движения на подъеме в режиме Autostop не включается.

## Системы контроля движения

### Система контроля тягового усилия

Система контроля тягового усилия (ТС) - это компонент электронной системы динамической стабилизации (ESC) ⇨ 154.

Система ТС при необходимости повышает устойчивость автомобиля во время движения независимо от типа дорожного покрытия и сцепления шин, предотвращая пробуксовку ведущих колес.

Как только система регистрирует пробуксовку, мощность двигателя снижается и колесо, буксующее сильнее других, подтормаживается индивидуально. Благодаря этому повышается устойчивость автомобиля на скользких дорожных покрытиях.

Система ТС начинает работать после запуска двигателя сразу после погасания контрольного индикатора .

При работе системы ТС индикатор  мигает.

#### Предупреждение

Эта система активной безопасности не дает водителю прав на рискованный стиль вождения.



Скорость движения должна соответствовать дорожным условиям.

Индикатор  ⇨ 98.

#### Отключение



Если пробуксовка ведущих колес необходима, систему можно отключить.

Для отключения системы ТС кратковременно нажмите на кнопку . Загорится индикатор . В сообщениях о состоянии информационного центра водителя (DIC) появляется информация об отключении системы.

Чтобы снова включить систему, нажмите клавишу  еще раз.

Кроме того, система контроля тягового усилия снова включится при следующем включении зажигания.

## Электронная система динамической стабилизации

Электронная система динамической стабилизации (ESC) при необходимости повышает устойчивость автомобиля независимо от типа дорожного покрытия или сцепления шин. Кроме того, она предотвращает пробуксовку ведущих колес.

Как только автомобиль начинает заносить (фактическая траектория движения отличается от заданной водителем), мощность двигателя принудительно снижается и колеса подтормаживаются по отдельности. Благодаря этому повышается устойчивость автомобиля на скользких дорожных покрытиях.

Система ESC начинает работать после запуска двигателя сразу после погасания контрольного индикатора .

При работе системы ESC индикатор  мигает.

### Предупреждение

Эта система активной безопасности не дает водителю прав на рискованный стиль вождения.

Скорость движения должна соответствовать дорожным условиям.

Индикатор   98.

## Отключение



Если водитель предпочитает более активный стиль вождения, систему динамической стабилизации можно отключить. Для этого необходимо нажать клавишу  и удерживать ее около 5 секунд.

Индикаторы  и  горят непрерывно.

Чтобы снова включить систему ESC, нажмите клавишу  еще раз. Если перед этим вы отключили систему контроля тягового усилия, при

повторном нажатии клавиши включатся и система динамической стабилизации, и система контроля тягового усилия.

Кроме того, система динамической стабилизации снова включится при следующем включении зажигания.

## Система контроля движения под уклон

Система контроля движения под уклон позволяет спускаться по уклону с низкой скоростью, не используя педаль тормоза. Если система включена, автомобиль самостоятельно замедлит скорость и будет ее поддерживать. При включенной системе DCS работа тормозной системы может сопровождаться небольшим шумом или вибрацией.



### Внимание

Используйте данную систему только для спуска по крутому склону на бездорожье. Не сле-

дует включать систему при движении по обычному дорожному покрытию. Неоправданное использование системы DCS, например при движении по обычной дороге, может привести к выходу из строя тормозной системы или системы ESC.

### Включение



При скорости менее примерно 40 км/ч нажмите кнопку . Когда система DCS начинает работать, загорается контрольный индикатор .

### Включение



Система DCS работает при скоростях от 2 до 35 км/ч. В зависимости от текущей скорости автомобиля система может ускорять или замедлять автомобиль до скорости, находящейся в пределах от 5 до 20 км/ч. Когда система DCS активна, мигает индикатор .

Систему DCS можно активизировать только на дорогах с определенным уклоном.

### Отключение

Система DCS деактивируется, если автомобиль замедляется до скорости менее 2 км/ч или ускоряется до скорости более 35 км/ч.

### Выключение

Нажмите клавишу  еще раз. Индикатор  погаснет.

При скорости более 60 км/ч система автоматически выключается.

## Системы помощи водителю

### ⚠ Предупреждение

Системы помощи водителю, предназначенные для облегчения управления автомобилем, не отменяют необходимости внимательно следить за дорогой.

Водитель несет полную ответственность за управление автомобилем.

При использовании систем помощи водителю всегда учитывайте дорожную обстановку.

## Круиз-контроль

Система круиз-контроля может сохранять в памяти и поддерживать скорость примерно от 30 до 200 км/ч. Отклонения от сохраненных в памяти значений скоростей могут возникать при движении на подъём или под уклон.

По соображениям безопасности круиз-контроль может включаться только после однократного нажатия педали тормоза. Включение первой передачи невозможно.





Не включайте круиз-контроль, если поддержание постоянной скорости нецелесообразно.

На автомобилях с автоматической коробкой передач круиз-контроль включается только в автоматическом режиме.

Индикатор   101.

## Включение

Нажмите клавишу , при этом на приборной доске включается контрольный индикатор , который светится белым.

## Включение

Увеличить скорость до требуемого значения и повернуть колесико с накаткой в положение **SET/-**, текущая скорость будет записана в память, и автомобиль будет поддерживать эту скорость. Индикатор  в комбинации приборов загорится зеленым цветом. Можно убрать ногу с педали акселератора.

Для увеличения скорости автомобиля нажмите педаль акселератора. При отпускании педали акселератора автомобиль возвращается к сохраненному ранее значению скорости.

При переключении передач круиз-контроль продолжает работать.

### Повышение скорости



При работающем круиз-контроле поверните и удерживайте колесо регулятора к **RES/+** или сдвиньте его в направлении **RES/+** несколько раз: скорость будет увеличиваться непрерывно или с небольшим шагом.

Вы также можете самостоятельно разогнать автомобиль до необходимой скорости и сохранить ее в памяти, повернув колесо регулятора к **SET/-**.

### Понижение скорости

При работающем круиз-контроле поверните и удерживайте колесо регулятора к **SET/-** или сдвиньте его в направлении **SET/-** несколько раз: скорость будет уменьшаться непрерывно или с небольшим шагом.

### Отключение

Нажмите клавишу , при этом на приборной доске включается контрольный индикатор , который светится белым. Круиз-контроль выключится. Последнее запро-

граммированное значение скорости сохраняется в памяти системы и может быть в дальнейшем вызвано из нее.



Автоматическое отключение:

- при скорости автомобиля ниже примерно 30 км/ч,
- при скорости движения автомобиля выше примерно 200 км/ч,
- при нажатии педали тормоза,
- при нажатой несколько секунд педали сцепления,
- при переводе рычага переключения передач в положение **N**,
- при очень низких оборотах двигателя,
- при срабатывании системы контроля тягового усилия или электронной системы динамической стабилизации.

### Возобновление движения с заданной скоростью

Поверните колесико с накаткой **RES/+** при скорости выше 30 км/ч. Сохраненное значение скорости восстанавливается.

### Выключение

Нажмите клавишу , при этом контрольный индикатор  на приборной доске погаснет. Скорость, записанная в память, будет удалена.

В случае нажатия клавиши включения ограничителя скорости  или выключения зажигания круиз-контроль также отключается, а сохраненное в памяти системы значение скорости удаляется.

### Ограничитель скорости

Функция ограничения скорости не позволяет автомобилю превышать заданную скорость.



Установить максимально допустимую скорость можно на скорости не менее 25 км/ч.

Водитель имеет возможность увеличить скорость движения автомобиля только до установленного предела. На спусках скорость может отличаться от запрограммированной.

Если система включена, запрограммированное максимальное значение скорости отображается в верхней строке на дисплее информационного центра водителя.

### Включение



Нажмите на кнопку . Если ранее был включен круиз-контроль или адаптивный круиз-контроль, при включении ограничителя скорости эти системы будут отключены, при этом индикатор  погаснет.

### Программирование максимальной скорости

При включенном ограничителе скорости поверните и удерживайте колесо регулятора к **RES/+** или сдвиньте его в направлении **RES/+** несколько раз, пока на дисплее информационного центра водителя не отобразится необходимое значение максимально допустимой скорости.

Также можно набрать необходимую скорость и повернуть колесо регулятора в сторону **SET/-**. Текущая скорость автомобиля сохранится в памяти в качестве максимально допустимой. Максимально допустимое значение скорости отображается на дисплее информационного центра водителя.



### Изменение максимальной скорости

При включенном ограничителе скорости поверните колесо регулятора в сторону **RES/+**, чтобы увеличить значение максимально допустимой скорости, или в сторону **SET/-**, чтобы уменьшить его.

### Превышение максимально допустимой скорости

В экстренной ситуации можно превысить предельную скорость, выжав педаль акселератора дальше точки ее сопротивления.



При этом на дисплее информационного центра водителя замигает максимально допустимое значение скорости и раздастся звуковой сигнал.

Отпустите педаль акселератора; функция ограничителя скорости будет вновь включена после того, как скорость станет ниже установленного предела.

### Отключение

Нажмите клавишу , чтобы отключить ограничитель скорости и продолжить движение без установленного ограничения.

Максимально допустимое значение скорости будет сохранено в памяти, а на экране информационного центра водителя появится соответствующее сообщение.

### Вызов максимально допустимого значения скорости из памяти

Поверните колесо регулятора к **RES/+**. Сохраненное максимально допустимое значение скорости будет вызвано из памяти.

### Выключение



Нажмите клавишу , максимально допустимое значение скорости на дисплее информационного центра водителя перестанет отображаться. Скорость, записанная в память, будет удалена.

При нажатии клавиши  включения круиз-контроля или адаптивного круиз-контроля, а также при выключении зажигания ограничитель скорости отключается, а сохраненное максимально допустимое значение скорости удаляется из памяти.

### Предупреждение о фронтальном столкновении

Система предупреждения о фронтальном столкновении позволяет избежать лобового столкновения или снизить повреждения при таком столкновении. Если сближение с движущимся впереди транспортным средством происходит слишком быстро, раздается предупреждающий звуковой сигнал и включается индикатор на дисплее информационного центра водителя.



Если система обнаруживает движущееся по вашей полосе транспортное средство, в окне спидометра загорается зеленый индикатор . Для этого необходимо включить в меню индивидуальных настроек  114 систему предупреждения о лобовом столкновении и не отключать её клавишей  (в зависимости от типа системы, см. далее).

### Система предупреждения о фронтальном столкновении с камерой переднего вида

Система предупреждения о фронтальном столкновении использует камеру переднего вида, расположенную за ветровым стеклом, с помощью которой она распознает транспортные средства, движущиеся впереди по вашей полосе на удалении до 60 метров.



#### Включение

Система предупреждения о лобовом столкновении включается автоматически по превышении скорости 40 км/ч, если она не отключалась клавишей  (см. далее).

#### Выбор параметров предупреждения

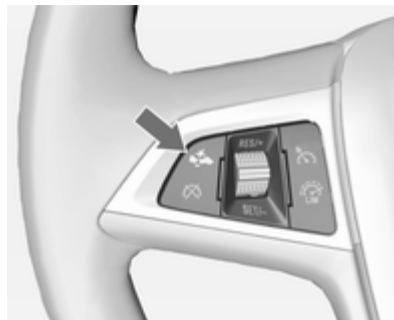
В качестве дистанции, при которой будет срабатывать система предупреждения, можно установить короткую, среднюю или большую дистанцию.



Нажмите клавишу , чтобы вывести на экран дисплея Информационного центра водителя текущее значение параметра. Нажмите клавишу  еще раз, чтобы изменить дистанцию для срабатывания предупреждений.



### Предупреждение водителя



При быстром сближении с другим транспортным средством на дисплее информационного центра водителя отобразится меню системы предупреждения о столкновении. Одновременно раздается предупреждающий звуковой сигнал. Выжмите педаль тормоза, если того требует ситуация.

### Отключение

Систему можно отключить. Нажимайте клавишу , пока на экране дисплея Информационного центра водителя не появится приведенное далее сообщение.

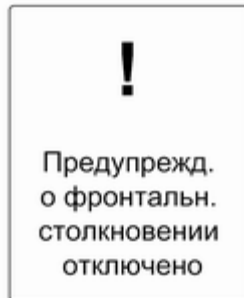

### Общая информация

#### Предупреждение

Система предупреждения о фронтальном столкновении лишь выявляет потенциальную опасность, никак не задействуя тормозную систему. При слиш-

ком быстром сближении с движущимся впереди транспортным средством водитель может не успеть среагировать на выдаваемое системой предупреждение, чтобы избежать столкновения.

Водитель несет всю ответственность за поддержание соответствующей дистанции следования с учетом ситуации на дороге, погодных условий и видимости.

Во время движения водитель должен быть полностью сосредоточен на управлении автомобилем. Водитель должен быть готов в любой момент принять меры и начать торможение.

### Ограничения в работе системы

Система должна предупреждать только об опасности столкновения с другими автомобилями, но она может реагировать и на другие металлические объекты.

В следующих обстоятельствах система предупреждения о фронтальном столкновении может не обнаружить движущееся впереди транспортное средство, либо эффективность работы датчика может снизиться:

- при движении по извилистой дороге,
- в условиях ограниченной видимости из-за погодных условий, например в тумане, во время дождя или снегопада,
- если датчик закрыт наледью, снегом или грязью, а также в случае повреждения ветрового стекла.

## Система облегчения парковки

### Система помощи при парковке

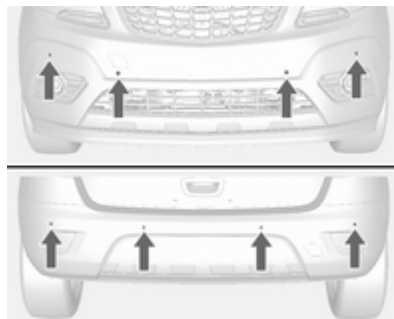

Система помощи при парковке облегчает парковку автомобиля путем измерения расстояния от автомобиля до расположенных сзади препятствий и подачи звуковых сигналов. Однако это не в коей мере не снимает с водителя ответственность за маневрирование при постановке автомобиля на стоянку.

В состав системы входят четыре ультразвуковых датчика парковки, установленные в заднем бампере. Если автомобиль оборудован передней системой облегчения парковки, то в ее состав входят еще четыре дополнительных ультразвуковых датчика парковки, установленные в переднем бампере.

Индикатор Р   97.

### Включение



При включении передачи заднего хода система включается автоматически.

Кроме того, передний парковочный радар можно включить при движении на малой скорости, нажав кнопку **P** .

Горение светодиода в кнопке системы помощи при парковке указывает на готовность системы к работе.

При обнаружении препятствия подается звуковой сигнал. По мере уменьшения расстояния до препятствия частота повторения сигналов зуммера увеличивается. Если расстояние менее 30 см, зуммер звучит непрерывно.

Если в цикле зажигания один раз нажать кнопку **P** , система облегчения парковки спереди будет автоматически включаться всякий раз при снижении скорости движения автомобиля ниже определенного значения.

#### Отключение

Если необходимо выключить систему, нажмите кнопку **P** .

Светодиод в кнопке погаснет, а на дисплее информационного центра водителя появится сообщение **Парктроник выкл.**

Система выключается автоматически при определенной скорости.

#### Неисправности

В случае возникновения сбоя в работе системы загорается **P**  и на дисплее информационного центра водителя выводится сообщение.

Если в системе возникает неисправность вследствие временно действующих условий, например, при обнаружении покрытых снегом датчиков, то в информационном центре водителя дополнительно загорается индикатор **P**  или выводится сообщение.

Информационные сообщения  
⇨ 108.

## Важные советы по работе с системами помощи при парковке

### Предупреждение

В определенных обстоятельствах различные отражающие поверхности объектов или одежды, а также внешние источники шумов могут приводить к сбоям в обнаружении препятствий системой.

Особое внимание следует обращать на низко расположенные препятствия, которые могут повредить нижнюю часть бампера. Если такие препятствия выходят из зоны обнаружения датчиков во время приближения автомобиля, будет подан непрерывный предупреждающий звуковой сигнал.

### Внимание

Рабочие характеристики датчика могут ухудшаться при покрывании датчика, например, льдом или снегом.

Рабочие характеристики систем облегчения парковки могут ухудшаться вследствие значительной загрузки автомобиля.

Особые условия возникают, если имеются более высокие автомобили (например, внедорожники, минифургоны, крупногабаритные фургоны). Опознавание объектов в верхней части таких автомобилей не обеспечивается.

Кроме того, система может не обнаруживать объекты очень малого сечения или изготовленные из мягких материалов.

Система облегчения парковки не позволяет избежать столкновения с объектами, которые находятся вне дальности обнаружения датчиков.

### Примечание

Система помощи при парковке автоматически обнаруживает установленное на заводе-изготовителе тягово-сцепное устройство. Выключение происходит при подстыковке разъема.

Датчик может обнаружить несуществующий объект (помехи в виде эхо-сигналов), это вызвано внешними акустическими или механическими помехами.

### Примечание

При раскладывании задней системы перевозки грузов система помощи при парковке отключается.

## Камера заднего вида

Камера заднего вида облегчает управление автомобилем при движении задним ходом, отображая на дисплее участок за автомобилем.

Передаваемое камерой изображение отображается на цветном информационном дисплее.

### ⚠ Предупреждение

Камера заднего вида не заменяет зрение водителя. Обратите внимание, что препятствия, находящиеся вне поля зрения камеры и датчиков системы предупреждающей помощи при парковке, например под бампером или днищем кузова, отображаться не будут.

Не двигайтесь задним ходом, глядя только на информационный дисплей. Прежде чем начать движение задним ходом, необходимо осмотреть участок за автомобилем и вокруг него.

### Включение

Камера заднего вида включается автоматически при включении передачи заднего хода.

## Порядок работы



Камера установлена на кронштейне подвески выпускной трубы и имеет угол обзора 130°.

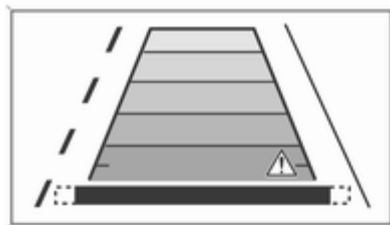

Высокое расположение камеры позволяет видеть на дисплее задний бампер, что помогает водителю сориентироваться.

Камера имеет ограниченный обзор. Изображение на экране не позволяет получить представления о реальной дистанции до препятствия.

### Предупреждающие знаки

Предупреждающие знаки отображаются в виде треугольников  накладываемых поверх изображения, и указывают на препятствия,

обнаруженные задними датчиками системы предупреждающей помощи при парковке.

### Настройки дисплея

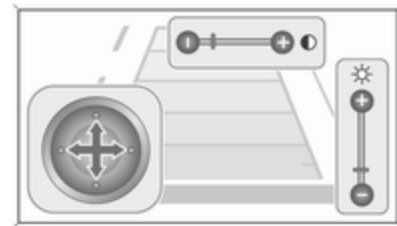

Яркость можно регулировать кнопками со стрелками вверх/вниз на многофункциональной ручке.

Контрастность регулируется кнопками со стрелками влево/вправо на многофункциональной ручке.

### Отключение

Камера отключается при достижении определенной скорости движения передним ходом, а также если

передача заднего хода не используется в течение примерно 10 секунд.

Активировать или отключить камеру заднего вида можно в меню **Настройки** информационного дисплея. Сохранение индивидуальных настроек ↪ 114.

### Неисправности

Сообщения о неисправностях выводятся в верхней строке информационного дисплея вместе со знаком .

Камера заднего вида не может функционировать должным образом в следующих условиях:

- территория вокруг автомобиля плохо освещена,
- в объектив камеры попадает солнечный свет или свет фар другого автомобиля,
- объектив камеры обледенел, забился снегом или грязью. Очистите объектив, промойте его водой и вытрите мягкой тканью,

- задняя дверь багажного отделения закрыта неполностью,
- задняя часть автомобиля была повреждена в результате ДТП,
- наблюдаются резкие перепады температуры.

### Помощник по дорожным знакам

#### Порядок работы

Система обнаружения дорожных знаков предназначена для обнаружения определенных дорожных знаков при помощи камеры, расположенной в передней части автомобиля, и отображения информации о них на дисплее информационного центра водителя.



Система позволяет обнаруживать следующие дорожные знаки:

#### Ограничительные знаки и знаки, запрещающие движение

- ограничение скорости
- обгон запрещен
- окончание действия ограниченной скорости
- окончание действия запрета на обгон



### Дорожные знаки

Начало и окончание:

- скоростная автомагистраль
- федеральные автомагистрали
- улица с пешеходным движением

### Знаки дополнительной информации

- знаки дополнительной информации к дорожным знакам
- ограничение езды с прицепом
- мокрая дорога
- скользкая дорога
- направление поворота

Знаки ограничения скорости движения отображаются на дисплее информационного центра водителя до тех пор, пока система не обнаружит другой знак ограничения скорости, знак конца зоны ограничения скорости или не истечет заданный интервал времени.



На дисплее могут отображаться несколько знаков.



Восклицательный знак, заключенный в рамку, указывает, что система выявила наличие еще одного знака, но не смогла его распознать.

Система работает на скорости до 200 км/ч в зависимости от условий освещенности. В темное время суток система работает, если скорость не превышает 160 км/ч.

Как только скорость станет ниже 55 км/ч, будет выполнен сброс дисплея, и содержимое страницы дорожных знаков будет очищено. На дисплее отобразится следующее распознанное ограничение скорости.

## Отображение информации



Дорожные знаки отображаются в меню **"Распознавание дорожных знаков"** на дисплее информационного центра водителя. Выбор меню осуществляется с помощью колеса регулятора подрулевого рычага переключателя указателей поворота  $\Phi$  102.

При выборе другой функции меню информационного центра водителя, после возврата к странице **обнаружения дорожных знаков** на дисплей выводится последний обнаруженный дорожный знак.

После того, как система очистит окно дорожных знаков, появляется приведенный ниже символ:

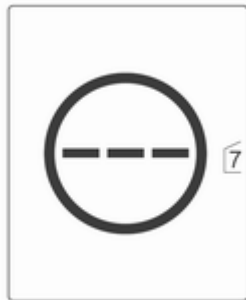

Окно дорожных знаков также очищается, если во время езды водитель нажмет и удерживает кнопку **SET/CLR** на рычаге указателей поворота.

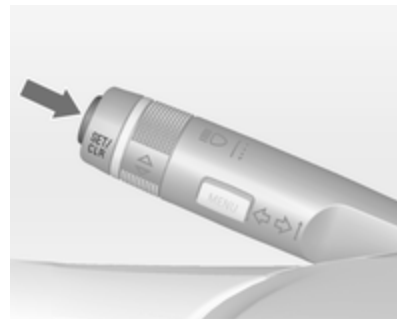

## Функция всплывающих сообщений

Знаки ограничения скорости и запрета обгона отображаются на любой странице дисплея информационного центра водителя поверх остальной информации.

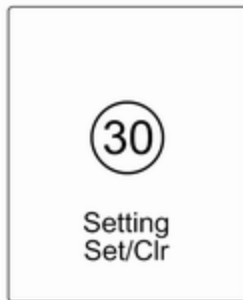

Функцию всплывающих сообщений можно отключить на странице параметров системы распознавания дорожных знаков, нажав кнопку **SET/CLR** на подрулевом переключателе указателей поворота.



После того как на экране отобразится страница настроек, выберите **Выкл**, чтобы отключить функцию всплывающих сообщений. Чтобы снова включить эту функцию, выберите **On**. При включении зажигания функция всплывающих сообщений отключается.

Длительность отображения всплывающих сообщений на дисплее информационного центра водителя составляет около 8 секунд.

## Неисправности

Система обнаружения дорожных знаков может работать неправильно в следующих случаях:

- загрязнена зона лобового стекла, у которой установлена передняя видеочамера
- дорожные знаки полностью или частично перекрыты или же их трудно распознать
- присутствуют неблагоприятные условия окружающей среды, например, сильный дождь, снег, прямой солнечный свет или тени. В этом случае на дисплее выводится символ **Чтение дорож.знаков недоступно: плохая погода**
- дорожные знаки неправильно установлены или повреждены
- дорожные знаки не соответствуют Венской конвенции о дорожных знаках (Wiener Übereinkommen über Straßenverkehrszeichen)

### Внимание

Система помогает водителю различать дорожные знаки в определенном диапазоне скоростей. Не игнорируйте дорожные знаки, если система о них не сообщила.

Система различает только обычные дорожные знаки, которые устанавливают или отменяют ограничение скорости.

Эта система активной безопасности не дает водителю прав на рискованный стиль вождения.

Всегда следует выбирать скорость автомобиля в соответствии с дорожными условиями.

Системы оказания помощи водителю не освобождают его от полной ответственности за управление автомобилем.

### Система предупреждения о выходе за пределы полосы движения

Система предупреждения о выезде из полосы движения с помощью передней видеочкамеры следит за разделительными линиями полос движения, между которыми движется автомобиль. Система реагирует на изменения разметки и предупреждает водителя при неожиданном выходе за пределы полосы при помощи визуальных и звуковых предупреждающих сигналов.

Вывод о том, что имеет место непреднамеренный выход за пределы полосы движения, делается на основании следующих критериев:

- указатели поворотов не работают
- педаль тормоза не нажата

- активные действия педалью акселератора или ускорение отсутствуют
- активные действия рулевым колесом отсутствуют

Если водитель выполняет активные действия, предупреждение не подается.

### Включение



Система предупреждения о выходе за пределы полосы движения включается нажатием на кнопку . При этом включается светодиод подсветки кнопки. Включение

контрольного индикатора  на панели приборов (светится зеленым) говорит о готовности системы.

Система работает только при скорости автомобиля более 56 км/ч, и если на дороге имеется разметка разделительных линий между полосами движения.

Если система определяет, что имеет место непреднамеренный выход за пределы полосы движения, цвет индикатора  изменяется на желтый, при этом индикатор начинает мигать. Одновременно подается звуковой сигнал.



### Отключение

Для отключения системы необходимо нажать клавишу , при этом светодиод в клавише погаснет.

При скорости ниже 56 км/ч система не работает.

### Неисправности

Система предупреждения о выезде из полосы движения может работать неправильно в случаях, когда:

- лобовое стекло загрязнено
- присутствуют неблагоприятные условия окружающей среды, например, сильный дождь, снег, прямой солнечный свет или тени

Система работает только при наличии разметки на дороге.

## Топливо

### Сорта топлива для бензиновых двигателей

Использование топлива, не соответствующего требованиям действующего технического регламента (Постановление Правительства РФ от 27.02.2008 N 118 ред. № 1076 от 30.12.2008) может привести к выходу двигателя из строя и лишению гарантии.

Используйте бензин с рекомендованным октановым числом  $\diamond$  235. При эксплуатации на бензине со слишком низким октановым числом снижается мощность и крутящий момент двигателя и немного возрастает расход топлива.

### Внимание

Запрещается использовать топливо и присадки к топливу, содержащие металлы, например,

присадки на основе марганца. Это может привести к повреждению двигателя.

### Внимание

При использовании бензина с низким октановым числом возможно нарушение процесса сгорания и двигатель может быть поврежден.

## Сорта топлива для дизельных двигателей

Использование топлива, не соответствующего требованиям действующего технического регламента (Постановление Правительства РФ от 27.02.2008 N 118 ред. № 1076 от 30.12.2008) может привести к выходу двигателя из строя и лишению гарантии.

В странах за пределами Европейского Союза используется дизельное топливо Euro с содержанием серы менее 50 мкг/г.

Не используйте дизельное топливо для судовых двигателей, печное топливо Aquazole и аналогичные водотопливные эмульсии. Нельзя разбавлять дизельное топливо бензином.

## Топливо для работы на сжиженном газе

Сжиженный газ также известен как СНГ (сжиженный нефтяной газ).

Основными компонентами СНГ являются пропан и бутан. Октановое число составляет от 105 до 115 единиц, в зависимости от содержания бутана. Для поддержания СНГ в сжиженном состоянии необходимо давление от 5 до 10 бар.

Температура кипения зависит от давления и состава. При атмосферном давлении она равна  $-42^{\circ}\text{C}$  (чистый пропан) и  $-0,5^{\circ}\text{C}$  (чистый бутан).

### Внимание

Система работает в диапазоне температур окружающей среды примерно от  $-8^{\circ}\text{C}$  до  $100^{\circ}\text{C}$ .

Полная работоспособность газотопливной системы автомобиля может быть гарантирована только при использовании сжиженного газа, отвечающего минимальным требованиям стандарта DIN EN 589.

## Селектор выбора топлива



При нажатии клавиши **LPG** происходит переключение с бензина на СНГ, как только будут выполнены необходимые для этого условия (температура охлаждающей жидкости, температура газа и минимальная скорость вращения коленчатого вала двигателя). Эти условия обычно выполняются примерно через 60 секунд (в зависимости от температуры окружающей среды) и после первого выжимания педали акселератора. Состояние светодиода соответствует текущему рабочему режиму.

светодиод = используется бензин  
 светодиод = используется сжиженный газ  
 светодиод = переключение невозможно, топливо одного из видов израсходовано

Если сжиженный газ в баллоне израсходован, до отключения зажигания автомобиль автоматически перейдет на работу на бензине.

Каждые шесть месяцев следует переключаться на использование бензина и вырабатывать его запас в топливном баке до включения индикатора ●, после чего снова заправлять бак. Это необходимо для поддержания требуемого качества топлива и сохранения работоспособности системы в режиме использования бензина.

Через регулярные промежутки времени во избежание коррозии полностью заполняйте бак топливом.

### Неисправности и способы их устранения

Если система не переключается в режим использования газа, необходимо проверить следующее:

- Достаточно ли сжиженного газа в баллоне?
- Достаточно ли в топливном баке бензина для пуска двигателя?

В условиях очень высоких или низких температур переключение с бензина на газ может занять больше времени, чем обычно.

В особо тяжелых условиях система может переключиться обратно на бензин, если минимальные требования не выполняются.

При обнаружении любых других неисправностей следует обратиться за помощью на станцию техобслуживания.

### Внимание

Чтобы обеспечить безопасность эксплуатации системы питания сжиженным нефтяным газом и сохранить гарантию, ремонт и регулировку системы должны выполнять только обученные специалисты.

В сжиженный газ добавляют специальную присадку (одорант), которая позволяет легко обнаружить утечку.

### ⚠ Предупреждение

Если вы почувствовали запах газа в салоне автомобиля или рядом с автомобилем, немедленно переключитесь на бензин. Не курите. Не используйте открытый огонь и источники возгорания.

Если запах газа по-прежнему присутствует, запускать двигатель запрещается. Устраните причину неисправности на станции техобслуживания.

При использовании подземных парковок необходимо следовать инструкциям эксплуатирующей парковку организации и требованиям местного законодательства.

#### Примечание

В случае ДТП необходимо выключить зажигание и осветительные приборы.

## Заправка



### ⚠ Опасность

Перед заправкой топлива выключите двигатель и дополнительные отопители, имеющие собственные камеры сгорания. Отключите мобильные телефоны.

Во время заправки соблюдайте инструкции и правила техники безопасности заправочной станции.

### ⚠ Опасность

Топливо является легковоспламеняющимся и взрывоопасным веществом. Не курите. Не допускайте открытого огня и искрообразования.

При появлении в салоне автомобиля запаха топлива немедленно устраните причину неисправности на станции техобслуживания.

### Внимание

В случае возникновения сбоя топливоподдачи не включайте зажигание.

Топливозаправочная горловина расположена с правой стороны автомобиля.





Заправочный лючок открывается только если замки автомобиля разблокированы. Нажмите на крышку и откройте ее.

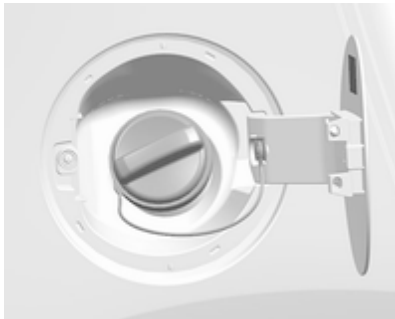

Медленно поверните пробку наливной горловины против часовой стрелки, чтобы открыть ее.

Крышка топливозаправочной горловины удерживается в специальной скобе.

Чтобы выполнить заправку, полностью вставьте заправочный пистолет и включите подачу топлива.

После автоматического отключения можно добавить не более двух доз топлива.

### Внимание

Перелившееся топливо следует немедленно вытереть.

Чтобы закрыть крышку, поверните ее по часовой стрелке до щелчка.

Закройте крышку люка до срабатывания защелки.

### Заправка сжиженным газом

Во время заправки соблюдайте инструкции и правила техники безопасности заправочной станции.

Заправочный вентиль газового баллона находится под крышкой люка заправочной горловины топливного бака.



Скрутите предохранительную пробку с заправочной горловины.

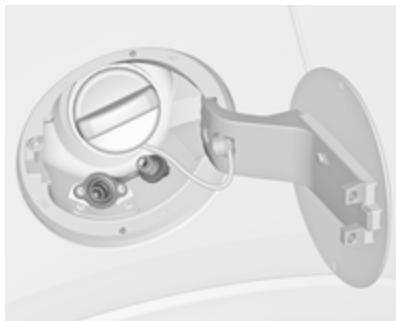

Вкрутите необходимый переходник в горловину фильтра и затяните его усилием руки.

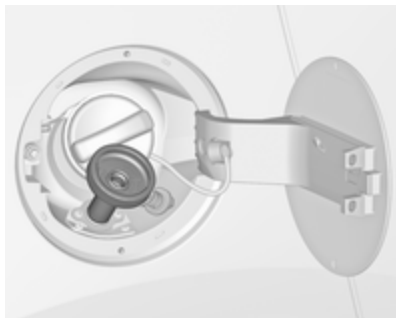

**Переходник АСМЕ:** накрутите гайку заправочного пистолета на переходник. Отожмите вниз рычаг блокировки пистолета.

**Итальянский заправочный пистолет (DISH):** вставьте пистолет в переходник. Отожмите вниз рычаг блокировки пистолета.

**Пистолет с байонетным соединением:** вставьте пистолет в переходник и поверните влево или вправо на четверть оборота. Затяните рычаг блокировки пистолета до упора.

**Европистолет:** вставьте пистолет в переходник до фиксации.

Нажмите кнопку включения подачи газа из раздаточной колонке. Подача газа прекратится или замедлится, как только баллон будет заполнен на 80 % (максимально допустимый объем заправки баллона).

Отпустите кнопку подачи газа, чтобы прекратить процесс заправки. Отпустите рычаг блоки-

ровки и извлеките пистолет. Возможна утечка незначительного количества сжиженного газа.

Снимите переходник и уложите его на штатное место.

Установите на место предохранительную пробку, чтобы предотвратить попадание инородных предметов в систему через открытую горловину.

#### ⚠ Предупреждение

Из-за особенностей конструкции некоторая утечка сжиженного газа после отпущания рычага блокировки неизбежна. Старайтесь не вдыхать его.

#### ⚠ Предупреждение

Баллон можно заполнять сжиженным газом не более чем на 80%. Это требование техники безопасности.

Блок запорно-предохранительной арматуры автоматически ограничивает подачу газа при максимально допустимом заполнении. Если в систему заправлено свыше необходимого объема сжиженного газа, рекомендуется не оставлять автомобиль на солнце до тех пор, пока излишек газа не будет израсходован.

#### Заправочные переходники

Поскольку заправочные системы в разных странах не стандартизированы, требуется использовать различные переходники, которые можно приобрести у дилеров и в авторизованных сервис-центрах Opel.

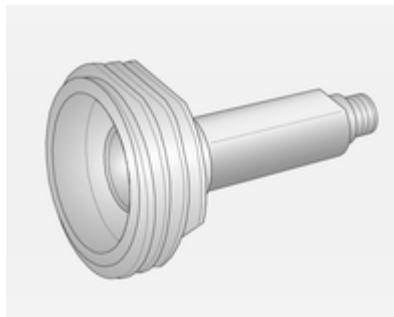

**Переходник АСМЕ:** Бельгия, Германия, Ирландия, Люксембург, Швейцария

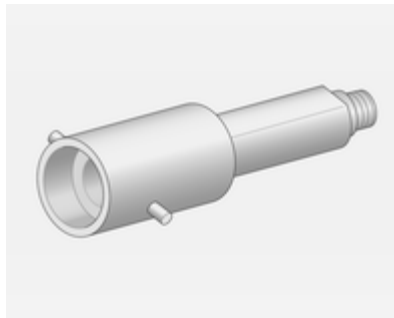

**Байонетный переходник:** Нидерланды, Норвегия, Испания, Великобритания

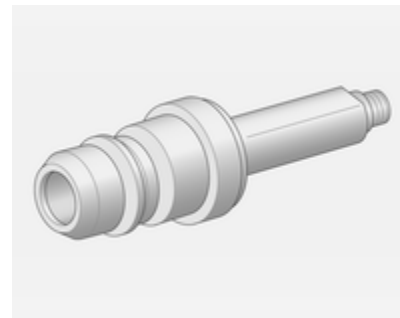

**Европереходник:** Испания

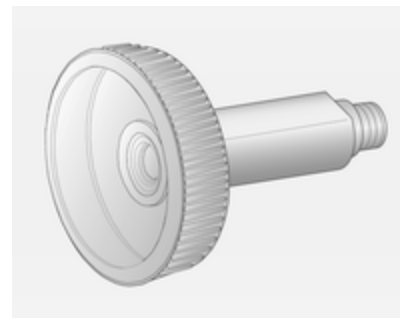

**Итальянский переходник (DISH):**

Босния и Герцеговина, Болгария, Дания, Эстония, Франция, Греция, Италия, Хорватия, Латвия, Литва, Македония, Австрия, Польша, Португалия, Румыния, Швеция, Швейцария, Сербия, Словакия, Словения, Чешская Республика, Турция, Украина, Венгрия

**Крышка заливной горловины**

Следует использовать только фирменную крышку наливной горловины топливного бака. В дизельных автомобилях используются специальные крышки заливной горловины.

**Расход топлива - выбросы CO<sub>2</sub>**

У модели Opel Mokka расход топлива (суммарный) составляет от 7,7 до 4,5 л на 100 км.

Выбросы CO<sub>2</sub> (суммарные) составляют от 158 до 120 г/км.

Характеристики вашей модели указаны в сертификате соответствия ЕС на ваш автомобиль или в других регистрационных документах для вашей страны.

**Общая информация**

Официальные данные о расходе топлива и выбросе CO<sub>2</sub> получены на основе европейской методики испытания автомобиля в стандартной комплектации.

Данные о расходе топлива и выбросах CO<sub>2</sub> получены на основе испытаний в соответствии с нормативом R (ЕС) № 715/2007 (в действующей редакции) с учетом эксплуатационной массы автомобиля.

Приводимые данные носят исключительно справочный характер и не могут рассматриваться в качестве гарантии фактического расхода топлива для любого конкретного автомобиля. Установка дополнительного оборудования может привести к некоторому увеличению расхода топлива и выброса

CO<sub>2</sub> относительно заявленных показателей. Более того, расход топлива в значительной степени определяется персональным стилем вождения, дорожными условиями и плотностью потока автомобилей.

## Тягово-сцепное устройство

### Общие сведения

Разрешается использовать только допущенное к использованию с данным автомобилем тягово-сцепное устройство. Установка тягово-сцепного устройства разрешается только на станции техобслуживания. В некоторых случаях необходимо внести в автомобиль изменения, касающиеся охлаждения, теплозащитных экранов и других агрегатов.

Установка тягово-сцепного устройства может закрыть отверстие буксировочной проушины. В этом случае для буксировки следует использовать буксирное устройство с шаровой опорой. Необходимо всегда иметь в автомобиле шаровую опору.

## Ходовые качества и советы по буксировке

Перед тем как присоединить прицеп, смажьте шаровую опору. Однако этого делать не нужно, если в качестве шаровой опоры используется стабилизатор, позволяющий уменьшить рыскание.

Для грузовых прицепов с низкой устойчивостью и для жилых прицепов с допустимым полным весом автомобиля более 1000 кг не следует превышать скорость движения 80 км/ч; настоятельно рекомендуется применять стабилизатор.

Если прицеп начинает рыскать, замедлите движение, но не пытайтесь компенсировать рыскание за счет руления и при необходимости резко затормозите.

На спусках включайте такую передачу, как будто вы поднимаетесь наверх и двигайтесь примерно с той же скоростью.

Установите давление в шинах, указанное для полной загрузки ⇨ 240.

## Буксировка прицепа

### Нагрузка прицепа

Допустимая нагрузка прицепа определяется в зависимости от автомобиля и двигателя и ее нельзя превышать. Фактическая нагрузка прицепа - это разность между фактической полной массой прицепа и фактической нагрузкой на тягово-сцепное устройство с присоединенным прицепом.

Допустимые нагрузки для прицепов приведены в документации на автомобиль. В общем случае, они применимы для подъемов не более 12 %.

Значением допустимой нагрузки для прицепа можно руководствоваться вплоть до указанных уклонов и на высотах не более 1000 метров над уровнем моря. Поскольку на большой высоте мощность двигателя падает из-за разрежения воздуха, соответственно уменьшается способность к подъему, и допустимая полная масса автомобиля с прицепом

уменьшается на 10 % для каждых 1000 метров дополнительной высоты. При движении по дорогам с небольшим уклоном (не более 8 %, т.е. по автострадам), полную массу автомобиля с прицепом можно не уменьшать.

Не допускается превышение общей массы автопоезда (автомобиля с прицепом). Допустимая общая масса автопоезда указана на типовой табличке ⇨ 230.

### **Вертикальная нагрузка на сцепку**

Вертикальная нагрузка на сцепку - это нагрузка, оказываемая прицепом на шаровую опору. Ей можно управлять, распределяя массу при загрузке прицепа.

Максимальная допустимая вертикальная нагрузка на сцепку (75 кг) указана на типовой табличке буксирного оборудования и в документации на автомобиль. Всегда учитывайте эту величину, особенно для тяжелых прицепов. Вертикаль-

ная нагрузка на тягово-сцепное устройство никогда не должна быть меньше 25 кг.

### **Нагрузка на заднюю ось**

Не разрешается превышать максимально допустимую осевую нагрузку (см. на паспортной табличке или в документации на автомобиль).

## Уход за автомобилем

Общая информация .....	181
Проверка автомобиля .....	183
Замена ламп .....	191
Электрооборудование .....	197
Автомобильный инструмент ...	203
Колеса и шины .....	203
Запуск от дополнительной АКБ .....	218
Буксировка .....	220
Внешний вид .....	222

## Общая информация

### Аксессуары и модернизация автомобиля

Мы рекомендуем использовать фирменные запчасти и принадлежности и детали, разрешенные к применению заводом-изготовителем конкретно для автомобиля вашего типа. Мы не разрешаем применение и не предоставляем гарантий надежности другой продукции - даже если она официально сертифицирована.

Не допускается вносить изменения в электрические системы, например, модифицировать электронные блоки управления (заменять компоненты).

### Внимание

Во время транспортировки автомобиля по железной дороге или на автомобиле-эвакуаторе брызговики могут быть повреждены.

## Хранение автомобиля

### Длительное хранение

Если автомобиль не будет использоваться несколько месяцев:

- Вымойте автомобиль и нанесите воск.
- Проверьте слой воска в моторном отсеке и на днище автомобиля.
- Очистите и выполните консервацию резиновых уплотнений.
- Заполняйте топливный бак полностью.
- Замените моторное масло.
- Слейте жидкость из бачка омывателя.

- Проверьте морозостойкость и антикоррозионные свойства охлаждающей жидкости.
- Установите давление в шинах, указанное для полной загрузки.
- Припаркуйте автомобиль в сухом хорошо проветриваемом месте. Включите первую передачу или задний ход или установите селектор передач в положение **P**. Примите меры, чтобы автомобиль не скатывался.
- Стояночный тормоз не затягивать.
- Откройте капот, закройте все двери и закройте автомобиль.
- Снимите зажим с "минусового" контакта аккумуляторной батареи автомобиля. Убедитесь в том, что все системы, включая противоугонную, отключены.

### **Ввод в эксплуатацию**

Когда вы захотите снова воспользоваться автомобилем:

- Подключите зажим к минусовой клемме аккумуляторной батареи автомобиля. Включите электро-стеклоподъемники.
- Проверьте давление в шинах.
- Заполните бачок стеклоомывателя.
- Проверьте уровень моторного масла.
- Проверьте уровень охлаждающей жидкости.
- При необходимости установите на место номерной знак.

### **Утилизация отработавшего срок службы автомобиля**

Информация о центрах восстановления и утилизации старых автомобилей в тех странах, где такая утилизация обязательна по закону,

приведена на нашем сайте. Утилизацию могут проводить только уполномоченные на это предприятия.

Утилизацию автомобилей с газотопливной системой следует осуществлять в сервисных центрах, уполномоченных для работы с данным типом автомобилей.



## Проверка автомобиля

### Выполнение работ



#### **⚠ Предупреждение**

Проверки в моторном отсеке можно выполнять только при выключенном зажигании.

Вентилятор радиатора может заработать даже при выключенном зажигании.

#### **⚠ Опасность**

Система зажигания и ксенон-овые фары находятся под высоким напряжением. Не касайтесь этих узлов.

## Капот

### Открывание



Потяните за отжимной рычаг и верните его в исходное положение.

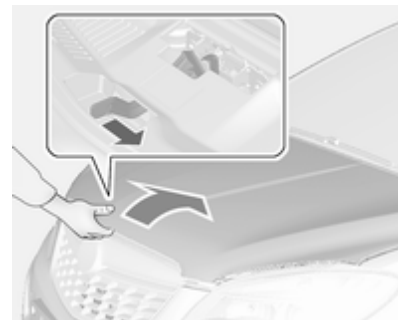

Сдвиньте предохранительную защелку вбок к левой стороне автомобиля и откройте капот.

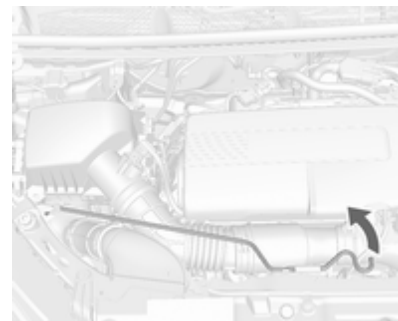

Слегка потяните из держателя вверх стержень опоры. Затем зацепите его за крючок на левой стороне капота.

Если в режиме Autostop будет открыта крышка капота, двигатель будет запущен автоматически из соображений безопасности.

### Закрывание

Перед тем как закрыть капот, уложите опору в держатель.

Опустите капот двигателя, захлопните его и проверьте блокировку. Убедитесь, что капот защелкнулся.

### Моторное масло

Необходимо регулярно проверять уровень моторного масла вручную, чтобы избежать повреждения двигателя. Проверить, что применяется моторное масло с надлежащими характеристиками. Рекомендуемые для применения жидкости и смазки ↗ 227.

Автомобиль должен стоять на ровной поверхности. Двигатель должен быть прогрет до рабочей температуры и выключен не менее, чем за 5 минут до проверки.

Выньте щуп определения уровня масла, протрите его, вставьте до упора на ручке, снова выньте и определите уровень масла.

Вставьте щуп до упора на ручке и поверните на пол-оборота.

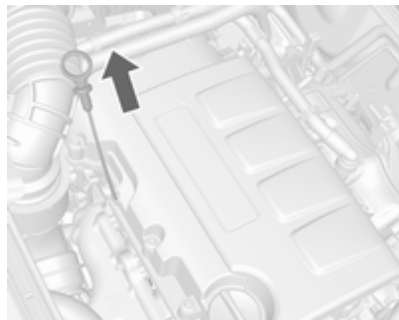

Если уровень моторного масла упал до отметки **MIN**, необходимо долить моторное масло.

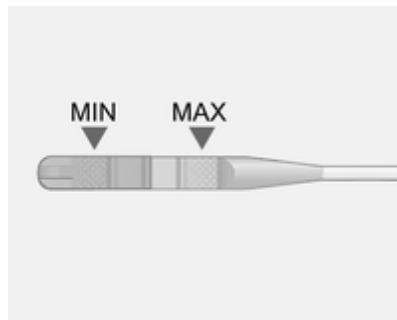

Мы рекомендуем заливать то же масло, которое использовалось при последней замене.

Уровень моторного масла не должен быть выше верхней отметки **MAX** на щупе.

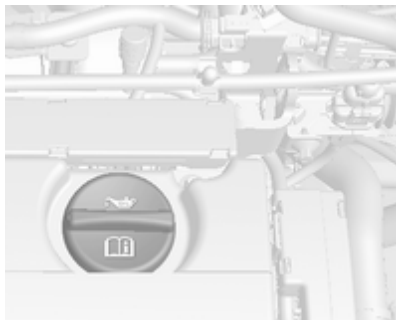

Крышка маслоналивной горловины двигателя находится на крышке распределителя.

### Внимание

Излишки масла необходимо слить или откачать.

Заправочные емкости ⇨ 239.

Установите крышку ровно и затяните ее.

## Охлаждающая жидкость двигателя

Температура замерзания охлаждающей жидкости составляет примерно  $-30^{\circ}\text{C}$ . В автомобилях, предназначенных для регионов с холодным климатом, на заводе заправляется охлаждающая жидкость, имеющая температуру замерзания около  $-40^{\circ}\text{C}$ .

### Внимание

Применяйте только разрешенный антифриз.

## Уровень охлаждающей жидкости

### Внимание

Слишком низкий уровень охлаждающей жидкости может привести к повреждению двигателя.

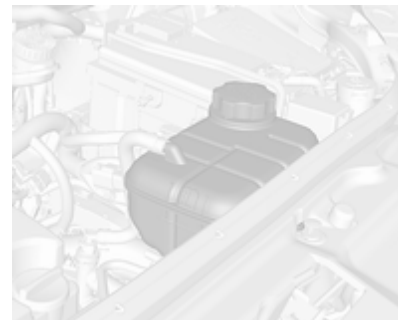

Если система охлаждения холодная, уровень охлаждающей жидкости должен быть выше заправочной метки. Если уровень низкий, долейте охлаждающую жидкость.

### ⚠ Предупреждение

Перед тем как снять крышку расширительного бачка, дайте двигателю остыть. Осторожно отверните крышку, постепенно снижая давление.

Для долива следует использовать смесь 1:1 концентрата охлаждающей жидкости и чистой водопроводной воды. Если концентрата охлаждающей жидкости нет, следует использовать чистую водопроводную воду. Плотно заверните крышку. Проверьте в мастерской концентрацию охлаждающей жидкости и устраните причину убывания уровня охлаждающей жидкости.

## Рабочая жидкость усилителя рулевого управления

### Внимание

Даже очень небольшое загрязнение может привести к выходу из строя или к ненадлежащей работе системы рулевого управления. Следует строго следить, чтобы загрязнения не попадали в жидкость в бачке че-

рез отверстие, закрытое крышечкой, или через штыковой указатель уровня.

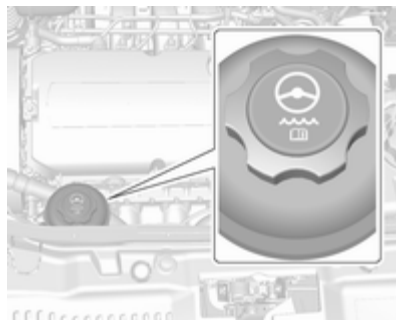

Проверять уровень рабочей жидкости усилителя рулевого управления обычно нет необходимости. Если во время маневрирования раздается необычный шум или усилитель рулевого управления работает ненадлежащим образом, обратитесь за помощью на станцию техобслуживания.

## Жидкость омывателя



Залейте чистую воду, смешанную с соответствующим количеством содержащей антифриз промывочной жидкости.

### Внимание

При резком понижении температуры или при пониженных значениях температур защиту может обеспечить только жидкость для омывателя с достаточной концентрацией антифриза.

## Тормозная система

При минимальной толщине накладок тормозных колодок во время торможения слышно визжание.

Можно продолжать движение, но постарайтесь как можно скорее заменить тормозные накладки.

После установки новых тормозных колодок, первые несколько поездок избегайте резких торможений.

## Тормозная жидкость

### ⚠ Предупреждение

Тормозная жидкость ядовита и вызывает коррозию. Постарайтесь, чтобы она не попала в глаза, на кожу, одежду и на окрашенные поверхности.



Уровень тормозной жидкости должен лежать между метками **MIN** и **MAX**.

Если уровень жидкости находится ниже отметки **MIN**, обратитесь на станцию техобслуживания.

Жидкость для тормозной системы и сцепления ⇨ 227.

## Аккумуляторная батарея автомобиля

Автомобили без системы автоматической остановки-запуска двигателя оснащаются свинцово-кислотной аккумуляторной батареей.

Автомобили с системой автоматической остановки-запуска двигателя оснащаются аккумуляторной батареей типа AGM.

Аккумуляторная батарея автомобиля не требует технического обслуживания при условии, что при движении автомобиля обеспечивается ее достаточная зарядка. Аккумуляторная батарея разряжается при движении автомобиля на короткие расстояния с частыми пусками двигателя. Старайтесь не использовать ненужные потребители электрической энергии.



Не допускается утилизация батареи с обычным бытовым мусором. Батареи следует сдавать для утилизации в специальных пунктах сбора.

При простое автомобиля более 4 недель может потребоваться подзарядка аккумуляторной батареи. Снимите зажим с "минусового" контакта аккумуляторной батареи автомобиля.

Перед тем как приступить к подключению и отключению контактов аккумулятора, убедитесь, что зажигание выключено.

Защита от разряда аккумуляторной батареи ⇨ 129.

## Замените аккумуляторную батарею автомобиля

### Примечание

Нарушение приведенных в этом разделе инструкций может привести к временному отключению системы автоматической остановки и пуска двигателя.

Во время замены аккумуляторной батареи автомобиля убедитесь в том, что поблизости от ее положительного контакта нет открытых вентиляционных отверстий. Если имеются открытые вентиляционные отверстия, их необходимо за-

крыть заглушкой. Вентиляционные отверстия около отрицательного контакта должны быть открыты.

Используйте только автомобильные аккумуляторные батареи, которые могут разместиться под расположенным выше батареи блоком предохранителей.

На автомобилях, оборудованных системой автоматической остановки и пуска двигателя, для замены "гелевых" аккумуляторных батарей (выполненных по технологии AGM) необходимо использовать только аккумуляторные батареи типа AGM.



Аккумулятор типа AGM имеет специальное обозначение на корпусе. Рекомендуется использовать фирменные автомобильные аккумуляторы марки Opel.

### Примечание

Установка стороннего аккумулятора AGM (отличного от фирменного аккумулятора Opel) может привести к ухудшению работы системы автоматической остановки и пуска двигателя.

Рекомендуется выполнять замену аккумуляторной батареи автомобиля на станции техобслуживания.

Система автоматической остановки и пуска двигателя ⇨ 141.

## Зарядка аккумуляторной батареи автомобиля

### ⚠ Предупреждение

На автомобилях, оборудованных системой автоматической остановки и пуска двигателя, необходимо следить за тем,

чтобы напряжение зарядки при использовании зарядного устройства не превышало 14,6 вольт. В противном случае возможен выход аккумуляторной батареи из строя.

Запуск от дополнительной АКБ  
⇨ 218.

### Предупреждающая табличка



Значение символов:

- Не допускаются искры, открытое пламя и курение.
- Обязательна защита глаз. Взрывоопасные газы могут вызвать слепоту или травмы.
- Храните аккумуляторные батареи в недоступном для детей месте.
- В аккумуляторной батарее находится серная кислота, которая может стать причиной потери зрения или сильных химических ожогов.
- Подробнее см. руководство по эксплуатации.
- Рядом с аккумуляторной батареей могут присутствовать взрывоопасные газы.

### Удаление воздуха из дизельной топливной системы

Если топливный бак был израсходован полностью, необходимо стравить воздух из системы подачи дизельного топлива. Включите зажигание трижды, по 15 секунд каждый раз. После этого запустите двигатель максимум на 40 секунд. Повторите эту процедуру, выждав не менее 5 секунд. Если двигатель не запускается, обратитесь за помощью на станцию техобслуживания.

## Замена щеток стеклоочистителя

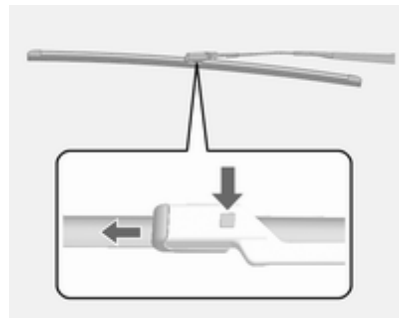

Поднять рычаг стеклоочистителя, нажать кнопку, чтобы отсоединить щетку стеклоочистителя, и снять ее.

Установите щетку стеклоочистителя на рычаг под небольшим углом и надавите до фиксации.

Осторожно опустите рычаг стеклоочистителя.

## Стеклоочиститель заднего стекла



1. Снимите крышку механизма стеклоочистителей.
2. Поднимите щетку стеклоочистителя.

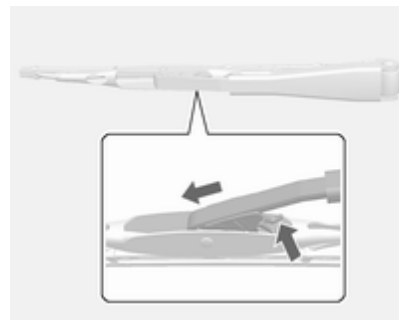

3. Нажмите пальцами на штифт держателя щетки.
4. Потяните щетку стеклоочистителя наружу.



## Замена ламп

Выключите зажигание и соответствующий выключатель или закройте двери.

Новую лампу держите только за цоколь. Не касайтесь стеклянной колбы голыми руками.

Используйте лампы того же типа, что и заменяемые.

Замена ламп передних фар осуществляется со стороны моторного отсека.

## Галогенные фары

### Ближний свет и дальний свет

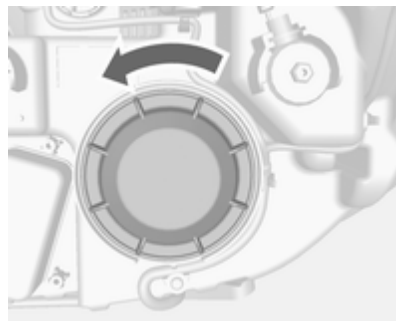

Снимите защитную крышку.

## Ближний свет



1. Отсоедините разъем патрона лампы фары.



- Нажмите на пружинный зажим и разъедините его.



- Извлеките лампу из патрона и замените.
- При установке новой лампы вставьте штыри на цоколе в прорези отражателя.
- Установите фару в сборе на место.
- Закрепите лампу пружинным зажимом.
- Присоедините разъем патрона лампы фары.
- Установите и закройте защитный чехол фары.

### Дальний свет



- Вытяните патрон с лампой.
- Извлеките лампу из патрона и замените.
- При установке новой лампы вставьте ее лепестки в прорези отражателя.
- Установите фару в сборе на место.
- Установите и закройте защитный чехол фары.

### Боковые фонари

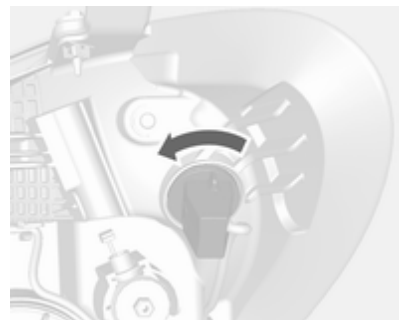

- Извлеките патрон лампы из блок-фары, повернув его против часовой стрелки.
- Выньте патрон из отражателя.
- Отсоедините разъем от лампы.

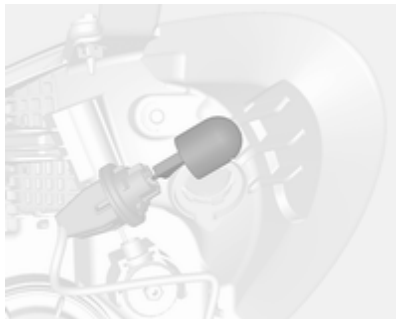

4. Удалите лампу из патрона.
5. Вставьте новую лампу.
6. Подключите разъем к лампе.
7. Вставьте патрон лампы в отражатель.
8. Установите фару в сборе на место.

## Ксеноновые фары

### ⚠ Опасность

Ксеноновые фары работают под очень высоким напряжением. Не касайтесь этих узлов. Замену ламп выполнять на станции техобслуживания.

### Фары с увеличенным углом освещения на повороте



1. Снимите защитную крышку.

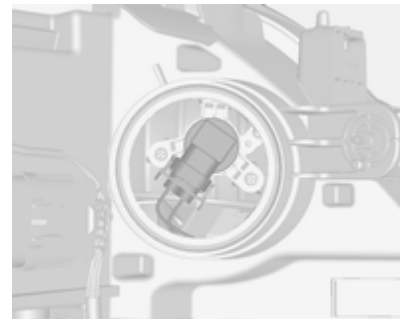

2. Вытяните патрон с лампой.

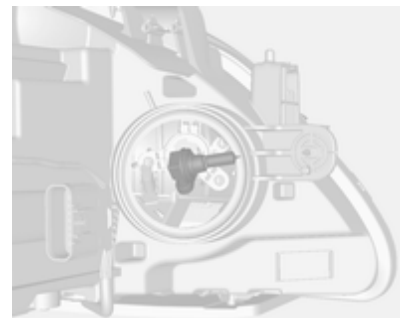

3. Извлеките лампу из патрона и замените.

4. При установке новой лампы вставьте ее лепестки в прорези отражателя.
5. Установите фару в сборе на место.
6. Установите и закройте защитный чехол фары.

## Противотуманная фара

Замену ламп выполнять на станции техобслуживания.

## Передние указатели поворота



1. Поверните патрон лампы против часовой стрелки и выньте его.

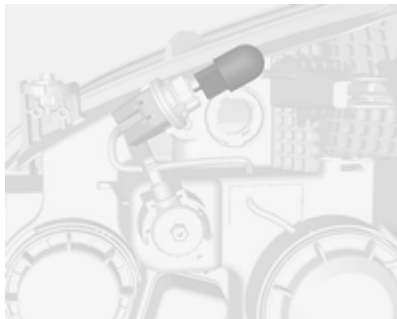

2. Слегка вдавите лампу в патрон, поверните ее против часовой стрелки, выньте и установите новую лампу.
3. Вставьте патрон в отражатель и поверните по часовой стрелке, чтобы его зафиксировать.

## Задние фонари

### Левая сторона



1. Снимите обе крышки и выверните винты. Снимите панель.



2. Снимите крышку.

### Правая сторона



1. Выньте дверь отсека для хранения и комплект для ремонта шин.



2. Снимите крышку.

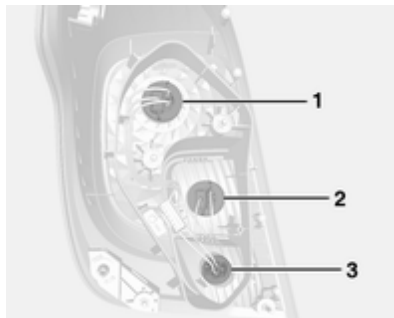

3. Задний фонарь/стоп-сигнал (1)  
Указатель поворота (2)  
Фонарь заднего хода (3)

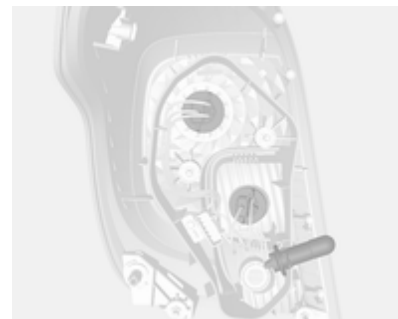

4. Извлеките патрон лампы. Демонтируйте и замените лампу.
5. Установите патрон с лампой в блок заднего фонаря. Установите задний фонарь на кузов и затяните винты. Установите крышки и защелкните фиксаторы.
6. Включите зажигание, включите и проверьте работу всех огней.

### Боковые указатели поворота



Если фары не работают, обратитесь на станцию техобслуживания для проверки.

### Верхний центральный стоп-сигнал



Если центральный верхний стоп-сигнал не работает, обратитесь на станцию техобслуживания для ремонта.

### Освещение номерного знака



1. Отсоедините светильник с помощью отвертки.
2. Выньте корпус лампы вниз, не тяните его за кабель.  
Поверните патрон лампы против часовой стрелки, пока он не освободится.
3. Выньте лампу из патрона и установите новую лампу.

4. Вставьте патрон в корпус лампы и поверните его по часовой стрелке.
5. Вставьте корпус лампы и закрепите его отверткой.

## Освещение салона

### Светильники освещения подножки

1. Для снятия светильника подденьте его плоской отверткой со стороны, противоположной выключателю.
2. Извлеките лампу.
3. Замените лампу.
4. Установите на место блок освещения.

### Подсветка грузового отделения

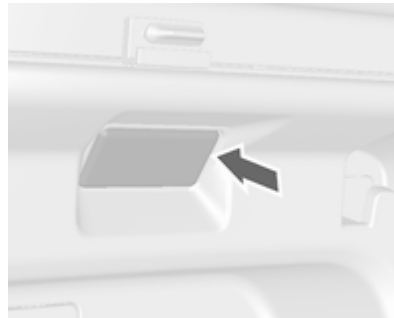

1. Отсоедините светильник с помощью отвертки.
2. Выньте лампу.
3. Вставьте новую лампу.
4. Установите светильник.

## Электрооборудование

### Предохранители

Маркировка нового предохранителя должна совпадать с маркировкой дефектного предохранителя.

В блоке над положительной клеммой аккумулятора расположена группа основных предохранителей. При необходимости их замены обратитесь на станцию техобслуживания.

Перед заменой предохранителя отключите соответствующий выключатель или выключите зажигание.

Дефектный предохранитель можно определить по сгоревшей плавкой нити. Замену предохранителя следует производить только после устранения причины его выхода из строя.

Некоторые цепи могут быть защищены несколькими предохранителями.

Кроме того, в блоке могут быть установлены дополнительные предохранители.

**Примечание**

Некоторые описания блока предохранителей могут не относиться к вашему автомобилю.

При осмотре блока предохранителей обратите внимание на маркировочную табличку.

**Приспособление для снятия предохранителей**

Приспособление для снятия предохранителей хранится в блоке предохранителей, установленном в моторном отсеке.

Наденьте приспособление на предохранитель сверху или сбоку, в зависимости от типа предохранителя, и выньте предохранитель.

**Блок предохранителей в моторном отсеке**

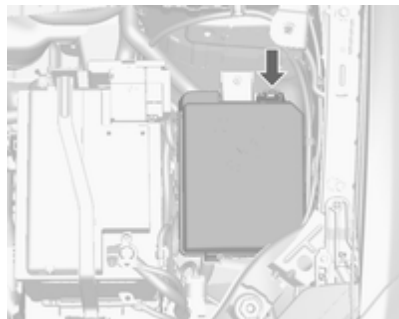

Блок предохранителей находится в моторном отсеке.

Освободите защелку крышки, поднимите крышку вверх и снимите ее.



Минипредохранители



**№ Электрическая цепь**

- 1 Вентиляционный люк крыши
- 2 Наружные зеркала
- 3 –
- 4 –
- 5 Электронный модуль управления тормозной системой
- 6 Датчик интеллектуального управления аккумуляторной батареей
- 7 –
- 8 Блок управления коробкой передач
- 9 Блок управления кузовным оборудованием
- 10 Регулировка угла наклона фар
- 11 Очиститель заднего стекла
- 12 Обогрев заднего стекла
- 13 Привод фары (левой)
- 14 Обогрев наружных зеркал
- 15 –
- 16 Обогрев сидений
- 17 Блок управления коробкой передач

**№ Электрическая цепь**

- 18 Блок управления двигателем
- 19 Топливный насос
- 20 –
- 21 Охлаждающий обдув
- 22 –
- 23 Катушка зажигания, модуль управления двигателем
- 24 Насос омывателя
- 25 Привод фары (правой)
- 26 Блок управления двигателем
- 27 –
- 28 Блок управления двигателем
- 29 Блок управления двигателем
- 30 Выхлопная система
- 31 Левый дальний свет
- 32 Правый дальний свет
- 33 Блок управления двигателем
- 34 Звуковой сигнал
- 35 Система климат-контроля, кондиционер
- 36 Передняя противотуманная фара

**Предохранители типа J****№ Электрическая цепь**

- 1 Электронный модуль управления тормозной системой
- 2 Передний стеклоочиститель
- 3 Блок управления двигателем
- 4 Блок управления двигателем
- 5 –
- 6 Топливный подогреватель
- 7 –
- 8 Охлаждающий обдув
- 9 Охлаждающий обдув
- 10 Модуль управления двигателем, калильная свеча
- 11 Стартер

## Блок предохранителей в приборной панели



Внутренний блок предохранителей расположен под приборной панелью на стороне водителя.

Чтобы добраться до предохранителей, снимите отсек для хранения.

Для снятия отсека для хранения откройте его и потяните на себя.

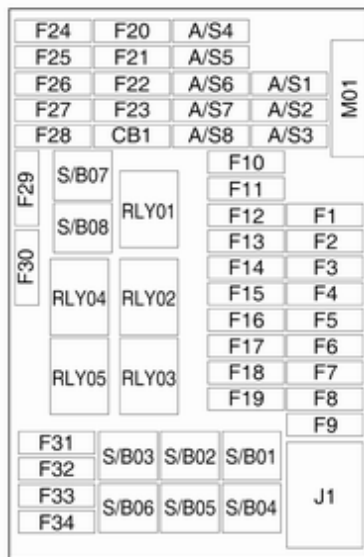

Минипредохранители

## № Электрическая цепь

- 1 Блок управления кузовным оборудованием
- 2 Блок управления кузовным оборудованием
- 3 Блок управления кузовным оборудованием
- 4 Блок управления кузовным оборудованием
- 5 Блок управления кузовным оборудованием
- 6 Блок управления кузовным оборудованием
- 7 Блок управления кузовным оборудованием
- 8 Блок управления кузовным оборудованием
- 9 Дверные замки
- 10 Модуль защитной диагностики
- 11 Дверные замки
- 12 Климат-контроль
- 13 Задняя дверь
- 14 Система облегчения парковки

**№ Электрическая цепь**

- 15 Предупреждение о выходе за пределы полосы движения, внутреннее зеркало
- 16 Система адаптивного головного освещения
- 17 Электрический стеклоподъемник, сторона водителя
- 18 Датчик дождя
- 19 Резерв
- 20 Рулевое колесо
- 21 Блок управления коробкой передач
- 22 Прикуриватель
- 23 Резерв
- 24 Резерв
- 25 Резерв
- 26 Индикация
- 27 Комбинация приборов
- 28 Система адаптивного головного освещения
- 29 Резерв
- 30 Резерв
- 31 Комбинация приборов

**№ Электрическая цепь**

- 32 Информационно-развлекательная система, аксессуары, розетка питания
- 33 Дисплей, информационно-развлекательная система
- 34 OnStar UHP/DAB

**Плавкие предохранители с увеличенным временем срабатывания****№ Электрическая цепь**

- 01 Резерв
- 02 Резерв
- 03 Электростеклоподъемники передние
- 04 Электростеклоподъемники задние
- 05 Режим транспортировки
- 06 Резерв
- 07 Резерв
- 08 Резерв

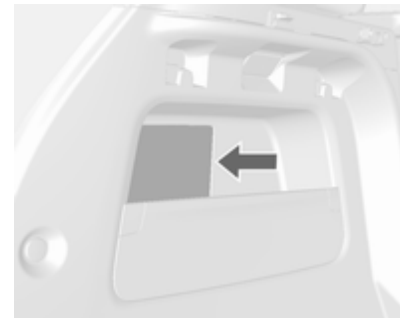
**Блок предохранителей в багажном отделении**

Находится в левой части заднего отсека.

Чтобы добраться до предохранителей, снимите крышку.

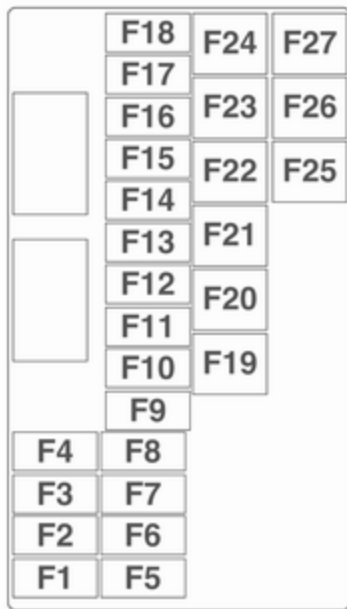

Минипредохранители

**№ Электрическая цепь**

- 1 Система питания сжиженным нефтяным газом
- 2 Внутреннее зеркало, камера заднего вида
- 3 Датчик воды в топливе
- 4 Резерв
- 5 Разъем жгута проводов прицепа
- 6 Рулевое колесо с обогревом
- 7 Резерв
- 8 Модуль управления прицепом
- 9 Поясничная опора сиденья водителя
- 10 Поясничная опора сиденья пассажира
- 11 Усилитель
- 12 Разъем жгута проводов прицепа
- 13 Система постоянного полного привода
- 14 Резерв
- 15 Система питания сжиженным нефтяным газом

**№ Электрическая цепь**

- 16 Резерв
- 17 Резерв
- 18 Резерв

**Плавкие предохранители с увеличенным временем срабатывания****№ Электрическая цепь**

- 19 Электрическая регулировка сиденья водителя
- 20 Электрическая регулировка сиденья пассажира
- 21 Модуль управления прицепом
- 22 Преобразователь напряжения
- 23 Система зажигания
- 24 Омыватель фар
- 25 Резерв
- 26 Резерв
- 27 Резерв

## Автомобильный инструмент

### Инструмент

Автомобили, оборудованные комплектом для ремонта шин



Инструменты и комплект для ремонта шин хранятся в правой части багажного отсека.↪ 210.

Автомобили, оборудованные запасным колесом



Домкрат и инструмент уложены в ящик в багажном отделении над запасным колесом.

Замена колеса ↪ 213, запасное колесо ↪ 216.

## Колеса и шины

### Состояние шин, состояние колес

Переезжайте бордюры медленно и по возможности под прямым углом. При пересечении острых кромок можно повредить шину и колесо. Во время стоянки не притирайтесь шинами к бордюру.

Регулярно осматривайте колеса на предмет повреждений. При повреждении или повышенном износе обратитесь за помощью на станцию техобслуживания.

### Шины

Шинами типоразмеров 195/70 R16 и 215/60 R17 можно пользоваться только как зимними.

## Зимние шины

Зимние шины позволяют повысить уровень безопасности движения при температурах ниже 7 °С и поэтому должны устанавливаться на все колеса.

В тех странах, где это предусмотрено правилами, установите в поле зрения водителя наклейку с информацией о предельной скорости.

Шины типоразмера 195/70 R16 можно использовать только в качестве зимних.

## Обозначение шин

например, **215/60 R 16 95 H**

**215** = ширина шины в мм

**60** = отношение поперечного сечения (высота шины к ее ширине) в %

**R** = конструкция шины: радиальная

**RF** = тип: RunFlat

**16** = диаметр обода колеса в дюймах

**95** = коэффициент грузоподъемности, например, 95 соответствует 690 килограммам

**H** = шифр скорости

шифр скорости:

**Q** = до 160 км/ч

**S** = до 180 км/ч

**T** = до 190 км/ч

**H** = до 210 км/ч

**V** = до 240 км/ч

**W** = до 270 км/ч

## Давление в шинах

Проверяйте давление в холодных шинах каждые 14 дней и перед каждой длительной поездкой. Не забудьте про запасное колесо. Это также относится к автомобилям, оснащенным системой контроля давления в шинах.

Скрутите колпачок вентиля.



Давление в шинах  $\varnothing$  240 и на табличке на дверном проеме водителя.

Данные о давлении приведены для холодных шин. Они справедливы как для летних, так и для зимних шин.

Запасную шину накачивайте до давления, указанного для полной нагрузки.

Система поддержания давления в шинах ECO позволяет максимально снизить расход топлива.

При неправильном давлении в шинах снижается безопасность, ухудшаются ходовые качества, комфортность, расход топлива и увеличивается износ шин.

Давление воздуха в шинах может быть различным в зависимости от комплектации. Чтобы узнать, какое давление воздуха необходимо поддерживать в шинах, действуйте следующим образом:

1. Установите код двигателя. Сведения о двигателе ⇨ 235.
2. Установите тип шин.

В таблицах указано давление воздуха в шинах для всех возможных комбинаций ⇨ 240.

Тип шин, рекомендованный для вашего автомобиля, указан в его сертификате соответствия ЕС или в других регистрационных документах.

Водитель обязан следить за давлением воздуха в шинах и поддерживать его на рекомендуемом уровне.

### Предупреждение

Чрезмерно низкое давление может привести к сильному нагреву шин и их внутренним повреждениям, способным вызвать расслоение протектора, а на высокой скорости даже разрыв шины.

## Система контроля давления в шинах

В системе контроля давления воздуха в шинах (TPMS) для отслеживания давления используются специальные датчики, передающие сигналы по радиоканалу.

Все колеса должны быть оснащены датчиками давления, давление в шинах должно отвечать паспортным значениям.

### Примечание

В странах, где наличие системы контроля давления воздуха в шинах является обязательным, использование колес без датчиков давления приведет к тому, что

сертификат одобрения типа транспортного средства будет недействителен.

Сигналы датчиков системы TPMS, отслеживающих давление воздуха в шинах, поступают на установленный в автомобиле приемник.

Необходимо ежемесячно проверять в холодном накачанном состоянии все шины, включая шину запасного колеса, на соответствие давления накачки указанному на маркировке шины.

При существенном падении давления в одной или нескольких шинах включается контрольный индикатор (⚠).

Немедленно проверьте давление и накачайте шины до рекомендованного давления ⇨ 204.

В случае обнаружения неисправности индикатор (⚠) мигает примерно одну минуту, после чего светится постоянно. Пока неисправность не будет устранена, индикатор будет вести себя аналогичным образом при каждом включении зажигания.

Если индикатор  светится, значит, система не может определить давление в шинах или подать сигнал о падении давления.

### Принцип работы системы контроля давления в шинах

Система TPMS информирует водителя о снижении давления в шинах. Датчики системы TPMS установлены на всех колесах, кроме запасного. Сигналы датчиков давления системы TPMS, расположенных на колесах, поступают на установленный в автомобиле приемник.



При выявлении низкого давления воздуха в шинах загорается индикатор . Как можно скорее остановите автомобиль и накачайте шины до рекомендованного давления ⇨ 204.

Кроме того, на дисплее информационного центра водителя отображится предупреждающее сообщение или код ошибки ⇨ 108.

Индикатор низкого давления в шинах и соответствующее оповещение о неисправности или код ошибки появляются в каждом цикле зажигания до тех пор, пока шины не будут накачаны до нормы.

### Индикатор неисправности системы TPMS и сообщение о неисправности

Система TPMS не может функционировать должным образом, если отсутствуют или не работают один или несколько датчиков TPMS. При обнаружении неисправности индикатор  мигает примерно одну минуту, после чего светится

постоянно. Дополнительно отображаются предупреждающее сообщение или код ошибки.

Индикатор неисправности системы TPMS и соответствующее сообщение о неисправности или код ошибки появляются в каждом цикле зажигания до тех пор, пока проблема не будет устранена. Ниже перечислены некоторые причины индикации неисправности:

- Одно из колес было заменено запасным колесом, не имеющим датчика TPMS.
- После ротации шин процедура привязки датчиков системы TPMS не была выполнена или была выполнена со сбоем. После успешного выполнения процедуры привязки датчиков индикатор неисправности и предупреждающее сообщение или код ошибки должны исчезнуть. См. "Процедура привязки датчиков системы контроля давления воздуха в шинах" далее в этом разделе.



- Отсутствуют или повреждены один или несколько датчиков TPMS. После установки датчиков TPMS и успешного выполнения процедуры привязки датчиков индикатор неисправности и предупреждающее сообщение или код ошибки должны исчезнуть. Обратитесь на станцию техобслуживания.
  - Сменные шины и диски не подходят к штатным дискам и шинам, установленным на заводе-изготовителе. Использование нерекондованных шин или дисков может помешать нормальной работе системы TPMS.
  - Датчики системы TPMS могут давать сбои при использовании радиоустройств или при нахождении рядом с радиоборудованием, работающим на частотах, близких к частотам системы TPMS.
- При наличии сбоев в работе системы TPMS выявление падения давления и извещение об этом водителя будут невозможны.

Если индикатор неисправности системы TPMS не гаснет, либо соответствующее оповещение о неисправности или код ошибки не исчезают, обратитесь на станцию техобслуживания.

### Процедура привязки датчиков системы контроля давления воздуха в шинах

Каждый датчик TPMS имеет уникальный идентификационный код. После перестановки колес или замены одного или нескольких датчиков системы TPMS нужно выполнить процедуру привязки идентификационного кода к соответствующему колесу. После замены запасного колеса рабочим колесом, имеющим датчик TPMS, необходимо выполнить процедуру привязки датчиков системы TPMS.

В следующем цикле зажигания индикатор неисправности и предупреждающее сообщение или код ошибки должны исчезнуть. В ходе процедуры с помощью специального программатора TPMS выполняется привязка датчиков к поло-

жениям колес в следующем порядке: переднее колесо со стороны водителя, переднее колесо со стороны пассажира, заднее колесо со стороны пассажира, заднее колесо со стороны водителя. Обратитесь на станцию техобслуживания для выполнения этой процедуры или приобретения программатора. На привязку датчика первого колеса отводится две минуты, а на привязку всех четырех - в общей сложности пять минут. Если выполнение необходимых действий занимает больше времени, процедура будет прервана и ее потребуется выполнить заново.

Процедура приписки датчиков системы TPMS выполняется следующим образом:

1. Затяните стояночный тормоз.
2. Включите зажигание.
3. С помощью кнопки **MENU** на рычажке сигнала поворота выберите **Меню информации автомобиля** в информационном центре водителя.

4. Поворачивая колесико, выберите в меню пункт "Давление в шинах".
5. Нажмите кнопку **SET/CLR** для запуска процедуры привязки датчиков. Появится запрос на подтверждение процедуры.
6. Еще раз нажмите кнопку **SET/CLR**, чтобы подтвердить выбор. Двойной звуковой сигнал известит о том, что приемник находится в режиме привязки.
7. Начните с переднего колеса со стороны водителя.
8. Поднесите программатор к боковине шины рядом с вентилем. Затем нажмите кнопку, чтобы активировать датчик TPMS. Короткий сигнал звукового прибора подтверждает, что идентификационный код датчика был «привязан» к соответствующему колесу.
9. Перейдите к переднему колесу со стороны пассажира и повторите действия, описанные в п. 8.
10. Перейдите к заднему колесу со стороны пассажира и повторите действия, описанные в п. 8.
11. Перейдя к заднему колесу со стороны водителя, выполните действия согласно п. 8. Раздадутся два звуковых сигнала, извещающая, что идентификационный код датчика привязан к заднему колесу со стороны водителя, а процедура привязки датчиков системы TPMS завершена.
12. Выключите зажигание.
13. Накачайте все четыре колеса до рекомендованного давления, указанного на маркировке шины.

## Глубина протектора

Регулярно проверяйте глубину протектора.

Из соображений безопасности шину нужно заменить при глубине протектора 2-3 мм (4 мм для зимней шины).

В целях обеспечения безопасной эксплуатации автомобиля высота протектора шин на колесах одного моста не должна отличаться больше чем на 2 мм.



Установленной правилами минимальной глубине рисунка протектора (1,6 мм) соответствует появление индикаторов износа (TWI). Места индикаторов отмечены на боковине покрывки.

Если износ передних колес больше износа задних колес, поменяйте колеса местами. Рисунок протектора должен совпадать с прежним направлением вращения колес.

Старение шин происходит даже в том случае, если они не используются. Мы рекомендуем заменять комплект покрышек каждые 6 лет.

## Изменение размера шин и колес

Если шины по размеру отличаются от оригинальных, может потребоваться перепрограммировать спидометр, изменить номинальное значение давления воздуха в шинах и внести в автомобиль другие изменения.

После установки шин другого размера замените табличку, содержащую сведения о давлении в шинах.

### ⚠ Предупреждение

Установка неподходящих шин или дисков может стать причиной аварии и аннулирования разрешения на эксплуатацию автомобиля.

## Колпаки колес

Используйте оригинальные колёсные колпаки и шины, рекомендуемые для соответствующего автомобиля и отвечающие всем требованиям к сочетанию дисков и шин.

При выборе других крышек и шин следите за тем, чтобы у шины не было защитных утолщений.

Колпаки не должны ухудшать условия охлаждения тормозных механизмов.

### ⚠ Предупреждение

Использование неподходящих колесных колпаков и шин может стать причиной внезапной потери давления и связанной с этим аварии.

Колёса с литыми дисками из сплава: Не допускается крепление колпаков к стальным колёсам, которые монтируются с гайками из сплава, например, при замене шин на зимние.

## Цепи противоскольжения



Используйте цепи противоскольжения только на передних колесах.

### ⚠ Предупреждение

Повреждение цепи способно привести к разрыву шины.

Установка колесных цепей допускается на колеса типоразмера 195/70 R16.

Со спортивными автомобилями всегда следует использовать цепи противоскольжения со звеньями малого размера, увеличивающими размер протектора и бортов шины не более, чем на 12 мм (включая замок цепи).

На шины типоразмера 215/55 R18 допускается установка только специальных снежных цепей, которые имеют вращающийся пояс на протекторе, не имеют звеньев с внутренней стороны шин и увеличивают высоту протектора не более чем на 12 мм. За более подробной информацией по правильному применению снежных цепей для шин этого типоразмера обращайтесь в специализированную фирму по продаже автозапчастей или к производителю снежных цепей.

Установка цепей противоскольжения на шины размеров 205/70 R 16, 215/65 R 16, 215/60 R 17 и 225/45 R 19 не допускается.

Запрещается использовать цепь противоскольжения на временном запасном колесе.

## Комплект для ремонта шин

Незначительные повреждения протектора шины можно устранить с помощью комплекта для ремонта шин.

Не вынимайте из шины посторонние предметы.

С помощью комплекта для ремонта шин невозможно устранить повреждения размером больше 4 мм или расположенные на боковине шины.

### ⚠ Предупреждение

Не следует превышать скорость более 80 км/ч.

Не используйте отремонтированное колесо длительное время.

Управляемость и ходовые качества автомобиля могут ухудшиться.

При повреждении шины:

Включите стояночный тормоз, выберите первую передачу, передачу заднего хода или установите селектор передач в положение **P**.



Комплект для ремонта шин находится в правой части заднего отсека.



1. Достаньте комплект для ремонта шин из ящика.
2. Извлеките компрессор.

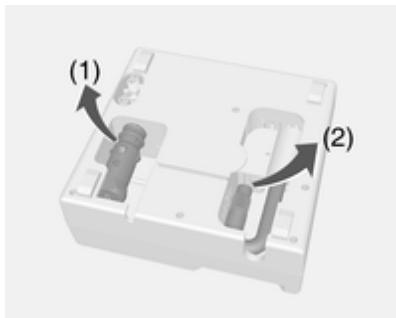

3. Извлеките соединительный электрический провод (1) и воздушный шланг (2) из отделений для их хранения под компрессором.



4. Накрутите воздушный шланг компрессора на штуцер баллона с герметиком.
5. Закрепите баллон с герметиком на держателе компрессора. Установите компрессор рядом с шиной таким образом, чтобы баллон с герметиком располагался вертикально.

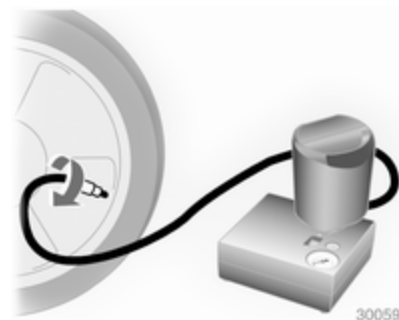

6. Отверните колпачок вентиля поврежденной шины.
7. Наверните свободный конец шланга на вентиль шины.
8. Выключатель компрессора необходимо установить в положение 0.
9. Вставьте вилку питания компрессора в розетку для питания дополнительного оборудования или в прикуриватель. Во избежание разряда аккумуляторной батареи мы рекомендуем запустить двигатель.

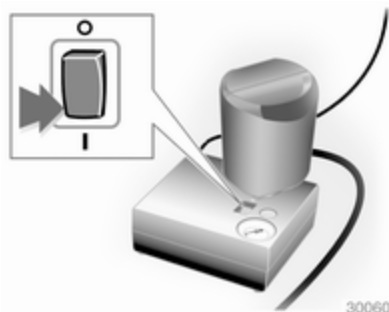

30060

10. Установите клавишу выключателя компрессора в положение I. Шина заполнится герметиком.
11. Если герметик в резервуаре заканчивается, манометр компрессора непродолжительное время (около 30 сек) показывает давление до 6 бар. Затем давление начинает падать.
12. Это означает, что в шину закачан весь герметик. Затем шину нужно накачать воздухом.
13. Рабочее давление в шине устанавливается примерно через 10 минут. Давление в шинах

↷ 240. По достижении нужного давления, выключите компрессор.

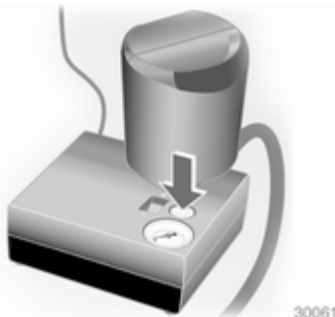

30061

Если после 10 минут заданное давление не установилось, снимите комплект для ремонта шин. Сдвиньте автомобиль, чтобы колеса сделали полный оборот. Снова установите комплект для ремонта шин и продолжайте накачивать шину еще 10 минут. Если требуемое давление все равно не устанавливается, шина повреждена очень сильно. Обратитесь за помощью на станцию техобслуживания.

Стравите излишнее давление в шине с помощью кнопки на манометре.

Включайте компрессор не дольше, чем на 10 минут.

14. Отсоедините комплект для ремонта шин. Чтобы снять баллон герметика, толкните захват на кронштейне. Наверните шланг для накачивания шин на свободный штуцер баллона с герметиком. Это позволит сохранить герметик в баллоне. Уложите комплект для ремонта шин в багажное отделение.
15. Удалите выступивший герметик тряпкой.
16. Снимите с баллона для герметика наклейку, на которой указана максимально допустимая скорость движения, и приклейте ее в поле зрения водителя.
17. Сразу же продолжите движение, чтобы герметик смог равномерно распределиться по шине. После проезда расстояния около 10 км (но не дольше

10 минут) остановитесь и проверьте давление воздуха в шинах. Для этого наверните воздушный шланг компрессора непосредственно на вентиль шины и компрессор.

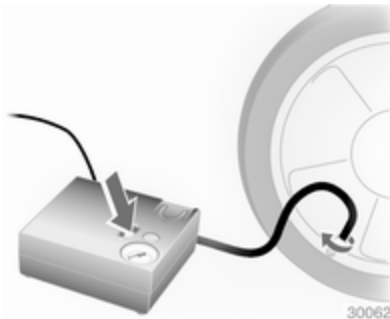

При давлении больше 1,3 бар доведите давление до требуемого значения. Повторяйте процедуру до тех пор, пока давление не перестанет падать.

Если давление упадет ниже 1,3 бар, автомобиль эксплуатировать нельзя. Обратитесь за

помощью на станцию техобслуживания.

18. Уберите комплект для ремонта шин в багажное отделение.

#### **Примечание**

Ремонт заметно снижает ходовые качества шины, поэтому такую шину следует заменить.

Если появляется посторонний шум, или компрессор сильно нагревается, его следует выключить не менее, чем на 30 минут.

Встроенный предохранительный клапан открывается при давлении 7 бар.

Проверьте срок годности комплекта. После указанного срока производитель не может гарантировать эффективное устранение прокола. Внимательно прочитайте приведенные на баллоне с герметиком сведения о хранении.

Замените использованный баллон. Утилизируйте баллон в соответствии с требованиями законодательства.

Компрессором и герметиком можно пользоваться при температуре не ниже примерно  $-30^{\circ}\text{C}$ .

Прилагаемые переходники можно применить для накачивания мячей, надувных матрацев, надувных лодок и т.п. Они хранятся в нижней части компрессора.

Чтобы извлечь переходник, следует навернуть на него воздушный шланг компрессора и потянуть.

## **Смена колеса**

На некоторых автомобилях вместо запасного колеса  $\varnothing 210$  предусмотрен комплект для ремонта шин.

Выполните следующие подготовительные работы и соблюдайте следующие указания:

- Установите автомобиль на ровной, прочной и нескользкой поверхности. Передние колеса должны быть направлены прямо вперед.

- Включите стояночный тормоз, выберите первую передачу, передачу заднего хода или установите селектор передач в положение **P**.
- Выньте запасное колесо ⇨ 216.
- Категорически запрещается одновременно менять несколько колес.
- Используйте домкрат только для замены колеса в случае прокола, но не для замены летних шин на зимние или наоборот.
- Если автомобиль находится на мягком грунте, под домкрат следует подложить прочную доску (толщиной не более 1 см).
- Прежде чем поднимать автомобиль домкратами, выгрузите тяжелые грузы.
- В вывешенном автомобиле не должно быть людей или животных.
- Не влезайте под поднятый на домкрате автомобиль.

- Не включайте на поднятом автомобиле двигатель.
- Очистите гайки крепления колеса и резьбу чистой ветошью, прежде чем устанавливать колесо.

### ⚠ Предупреждение

Не смазывайте колесный болт, колесную гайку и конус колесной гайки.

1. Подцепите колпачки колесных гаек отверткой и снимите их. Снимите колпак колеса.

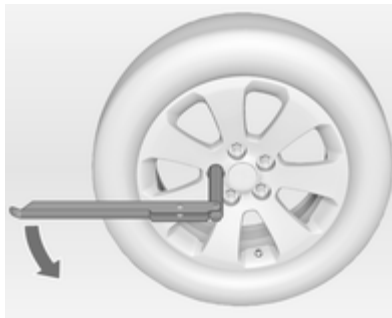

2. Разложите колесный ключ и установите его, убедившись, что он стоит надежно, затем ослабьте каждую колесную гайку на пол-оборота.

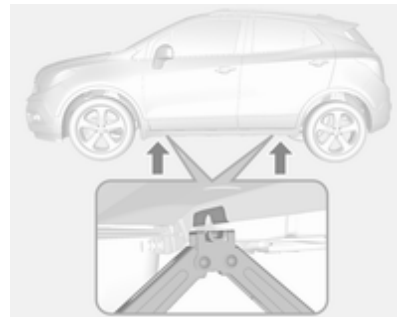

3. Убедитесь, что домкрат надлежащим образом установлен под соответствующей подъемной точкой на автомобиле. Если подъемные точки закрыты крышками, снимите их.
4. Установите домкрат на необходимую высоту. Поставьте его непосредственно под точкой для поддомкрачивания так, чтобы он не выскользнул.



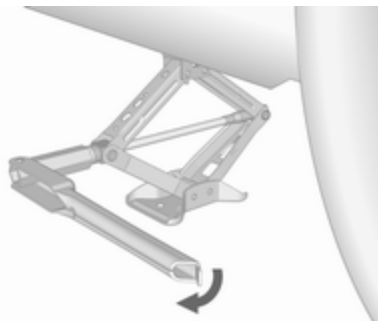

Установите колесный ключ и, следя за положением домкрата, вращайте ключ, пока колесо не оторвется от земли.

5. Отверните колесные гайки.
6. Замените колесо. Запасное колесо  $\varnothing$  216.
7. Наверните колесные гайки.
8. Опустите автомобиль и убедите домкрат.
9. Установите колесный ключ, убедитесь, что он стоит надежно, и затяните гайки крестнакрест. Болты следует затягивать моментом 140 Нм.

10. Перед тем как установить колесный колпак, совместите предусмотренное в нем отверстие для вентиля с вентилям шины.

Установите колпачки колесных гаек.

Установите центральную крышку на колеса с литыми дисками.

11. Если автомобиль укомплектован защитными панелями порогов, установите на место крышку точки поддомкрачивания.
12. Уберите замененное колесо  $\varnothing$  216 и комплект инструментов  $\varnothing$  203.
13. Незамедлительно проверить давление воздуха в шине установленного колеса и момент затяжки колесных гаек.

Как можно быстрее замените дефектную шину на новую или отремонтированную.

## Места под лапы подъемника

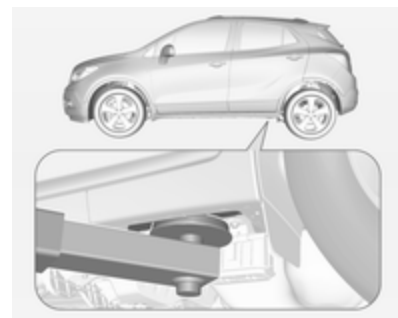

Задний рычаг подъемной платформы располагают по центру подпазом порога кузова.



Место установки передней лапы подъемника на днище кузова.

## Запасное колесо

На некоторых автомобилях вместо запасного колеса предусмотрен комплект для ремонта шин.

Если устанавливаемое запасное колесо отличается по размеру от других колес, оно может классифицироваться как временное колесо и могут действовать соответствующие ограничения скорости, даже если это не указано на маркировке.

Для уточнения применимого ограничения скорости обратитесь на станцию техобслуживания. Запасное колесо всегда имеет стальной диск.

### Внимание

Применение запасного колеса меньшего размера по сравнению с другими колесами или в сочетании с зимними шинами может отрицательно сказаться на управляемости автомобиля. Замените дефектную шину как можно быстрее.

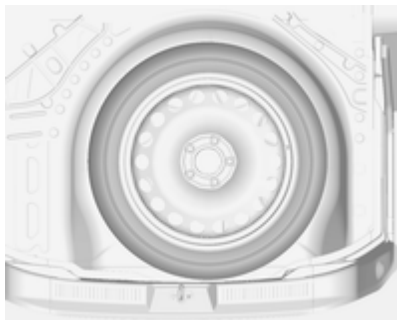

Запасное колесо хранится в багажном отделении под ковриком пола. Его крепление осуществляется ба-  
рашковой гайкой.

## Хранение поврежденного полноразмерного колеса в багажном отделении

В нишу запасного колеса помещаются только колеса такого же размера, как запасное колесо.

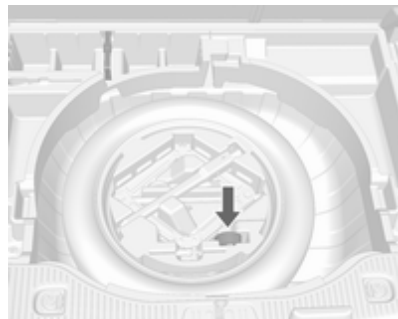

Поврежденное полноразмерное колесо необходимо положить в багажник и прикрепить крепежным ремнем. Автомобильный инструмент ⇨ 203. Для крепления колеса:

1. Положите колесо посередине багажного отделения.
2. Проденьте петлю ремня через проушину с одной стороны.
3. Вставить крючок на конце крепежного ремня в петлю на другом его конце и натянуть ремень так, чтобы он был надежно прикреплен к проушине.

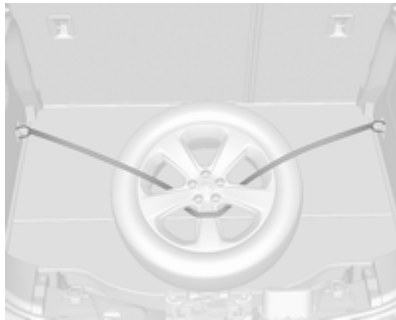

4. Ввести крепежный ремень между спицами колесного диска, как показано на рисунке.

5. Закрепите крюк на противоположной проушине.
6. Натянуть крепежный ремень с помощью яшки.

#### **⚠ Опасность**

Если в багажное отделение уложено поврежденное полноразмерное колесо, обязательно сложите и закрепите подголовники задних сидений, прежде чем трогаться в путь.

#### **Временное запасное колесо**

##### **Внимание**

Применение запасного колеса меньшего размера по сравнению с другими колесами или в сочетании с зимними шинами может отрицательно сказаться на управляемости автомобиля. Замените дефектную шину как можно быстрее.

Разрешается устанавливать только одно временное запасное колесо. Не следует превышать скорость более 80 км/ч. Повороты следует проходить на небольшой скорости. Не пользуйтесь таким колесом длительное время.

В случае прокола шины заднего колеса во время буксировки другого автомобиля следует установить малоразмерное запасное колесо вперед, а демонтированное полноразмерное переднее колесо переставить назад.

Цепи противоскольжения ↪ 209.

#### **Шины с направленным рисунком протектора**

Устанавливайте шины с направленным рисунком протектора так, чтобы они вращались в направлении движения. Направление вращения шины указывает символ (например стрелка) на боковине шины.

Для шин, вращающихся в противоположном направлении, справедливо следующее:

- Ухудшается управляемость автомобиля. Как можно быстрее замените дефектную шину на новую или отремонтированную.
- Особенно осторожно двигайтесь по мокрым и покрытым снегом поверхностям.

## Запуск от дополнительной АКБ

Не запускать двигатель от агрегата быстрой зарядки.

Если аккумуляторная батарея (АКБ) разрядилась, то двигатель можно запустить с помощью вспомогательных пусковых проводов и батареи другого автомобиля.

### ⚠ Предупреждение

При запуске от внешнего источника будьте крайне внимательны. Любое отклонение от приведенных ниже рекомендаций может привести к травме или повреждениям в результате взрыва аккумуляторных батарей и выходу из строя электрооборудования обоих автомобилей.

### ⚠ Предупреждение

Следует избегать попадания электролита аккумуляторной батареи в глаза, на кожу, на ткани и на окрашенные поверхности. Электролит содержит серную кислоту, которая может причинить травму или привести к смерти при непосредственном воздействии.

- Не допускайте попадания на аккумуляторную батарею искр и открытого пламени.
- Разряженная аккумуляторная батарея может замерзнуть уже при температуре около 0 °С. Перед подключением пусковых проводов разморозьте замерзшую аккумуляторную батарею.
- Работая с аккумуляторной батареей надевайте защитные очки и одежду.

- Используйте аккумуляторную батарею того же напряжения (12 В). Ее емкость (Ач) должна быть не менее емкости разряженной аккумуляторной батареи.
- Пусковые провода должны иметь изолированные зажимы сечением не менее 16 мм<sup>2</sup> (25 мм<sup>2</sup> для дизельных двигателей).
- Не отключайте разряженную батарею от автомобильной сети.
- Отключите лишние потребители тока.
- Во время запуска от внешнего источника не наклоняйтесь над аккумуляторной батареей.
- Зажимы одного провода не должны касаться зажимов другого провода.
- При запуске от вспомогательной батареи автомобиля не должны касаться друг друга.
- Затяните стояночный тормоз, установите рычаг переключения механической коробки передач в нейтральное положение, устано-

вите рычаг переключения автоматической коробки передач в положение **P**.

- Снимите защитные колпачки с положительных клемм обеих аккумуляторных батарей.

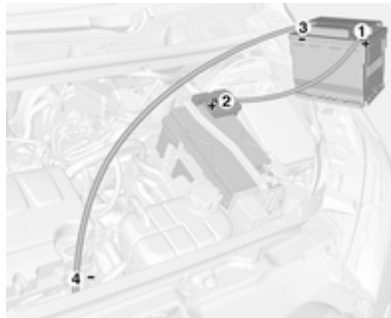

Порядок подключения проводов:

1. Подключите красный провод к "положительной" клемме вспомогательной АКБ.
2. Другой конец красного провода подключите к "положительной" клемме разрядившейся АКБ.

3. Подключите черный провод к "отрицательной" клемме вспомогательной АКБ.
4. Другой конец черного провода подключите на "массу" автомобиля, например, к блоку двигателя или болту крепления двигателя. Подключение следует выполнить как можно дальше от разряженной аккумуляторной батареи, но в пределах 60 см.

Проложите провода таким образом, чтобы они не касались вращающихся деталей в моторном отсеке.

Для запуска двигателя:

1. Запустите двигатель автомобиля, используемого в качестве "донора".
2. Через 5 минут запустите двигатель другого автомобиля. Стартер можно включать не более чем на 15 секунд и с интервалом в 1 минуту.

3. Дайте обоим двигателям с подключенными проводами поработать примерно 3 минуты на холостом ходу.
4. На автомобиле с разряженной АКБ включите потребители тока (например, фары, обогрев заднего стекла).
5. Отключение проводов производится в обратном порядке.

## Буксировка

### Буксировка автомобиля



Подденьте крышку отверткой и снимите ее.

Буксировочная проушина хранится в комплекте инструментов ↗ 203.



Заверните буксирную проушину до упора, остановив ее в горизонтальном положении.

Прикрепите к проушине буксирный трос или лучше буксирную штангу.

Буксирную проушину допускается использовать только для буксировки по дороге, но не вытягивания застрявшего автомобиля.

Включите зажигание, чтобы разблокировать рулевое колесо и обеспечить возможность включения стоп-сигнала, звукового сигнала и стеклоочистителей.

Коробка передач в нейтральном положении.

### Внимание

Автомобиль с постоянным полным приводом (AWD) запрещается буксировать с катящимися по дороге передними или задними колесами. Буксировка автомобиля с катящимися по дороге передними или задними колесами может привести к серьезному повреждению системы AWD. Во время буксировки автомобиля, оснащенного системой AWD, его 4 колеса не должны соприкасаться с дорожным полотном.

### Внимание

Медленно трогайтесь с места. Избегайте рывков. Слишком большое тяговое усилие может повредить автомобиль.

При неработающем двигателе для торможения и управления рулевым колесом требуются значительно большие усилия.

Чтобы в салон не попадали отработавшие газы буксирующего автомобиля, необходимо включить систему рециркуляции воздуха  $\text{↻}$  131 и закрыть окна.

Автомобили с механической коробкой передач: Автомобиль следует буксировать передним ходом. Максимальная скорость составляет 80 км/ч. Во всех остальных случаях, а также при неисправности коробки передач, передний мост автомобиля необходимо поднять.

Автомобиль с автоматической коробкой передач: Не буксируйте автомобиль за буксирную проушину. Буксировка с помощью троса может привести к серьезному повреждению автоматической коробки передач. Для буксировки автомобиля с автоматической коробкой передач используйте грузовую платформу или специальные тележки для вывешивания моста.

Обратитесь за помощью на станцию техобслуживания.

После завершения буксировки выкрутите буксирную проушину.

Вставьте крышку и защелкните ее.

## Буксировка другого автомобиля

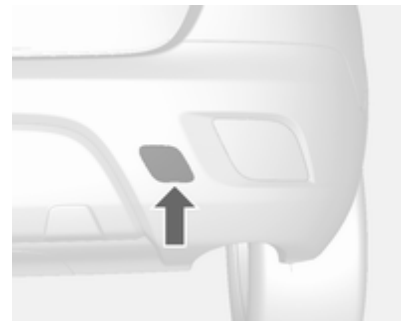

Подденьте крышку отверткой и снимите ее.

Буксировочная проушина хранится в комплекте инструментов  $\text{↻}$  203.



Заверните буксирную проушину до упора, остановив ее в горизонтальном положении.

Категорически запрещается использовать в качестве буксирной проушины проволочную серьгу, расположенную под автомобилем сзади.

Прикрепите буксирный трос, или, лучше, жесткую буксирную балку к буксирной проушине.

Буксирную проушину допускается использовать только для буксировки по дороге, но не вытягивания застрявшего автомобиля.

Включите аварийную световую сигнализацию на обоих автомобилях.

### Внимание

Медленно трогайтесь с места. Избегайте рывков. Слишком большое тяговое усилие может повредить автомобиль.

После завершения буксировки выкрутите буксирную проушину.

Вставьте колпачок снизу и зафиксируйте его.

## Внешний вид

### Уход за автомобилем

#### Замки

Замки смазаны на заводе высококачественной смазкой для цилиндров замков. Пользуйтесь размораживающей жидкостью только в случае крайней необходимости, поскольку она разрушает смазку цилиндра замка и может нарушить его работу. После применения размораживающей жидкости обязательно смажьте замки на станции техобслуживания.

#### Мойка

Окружающая среда влияет на лакокрасочное покрытие. Регулярно мойте и наносите воск на кузов автомобиля. На автоматической автомобильной мойке выберите программу, предусматривающую нанесение воска.

Птичий помет, мертвых насекомых, древесную смолу, пыльцу цветов и другие загрязнения необходимо



тут же удалять, поскольку содержащиеся в них активные вещества могут повредить краску.

При использовании мойки, следуйте инструкциям ее производителя. Стеклоочистители ветрового и заднего стекол должны быть включены. Снимите антенну и внешнее оборудование, например багажник на крыше и т.д.

При ручной мойке тщательно промойте колесные ниши.

Очистите края и пазы открытых дверей и капота, а также закрываемые ими участки кузова.

### Внимание

Используйте только чистящее средство с уровнем pH в диапазоне от 4 до 9.

Не наносите чистящее средство на горячие поверхности.

Необходимо смазывать петли всех дверей автомобиля (выполняется на станции техобслуживания).

Запрещается очищать моторный отсек с помощью пароструйного аппарата или мойки высокого давления.

Тщательно вымойте и протрите автомобиль замшей. Промывайте замшевую тряпку как можно чаще. Для окрашенных поверхностей и стекол пользуйтесь разными тряпками: при попадании воска на стекла, видимость через них ухудшается.

Не пытайтесь соскоблить смолу твердыми предметами. На окрашенных поверхностях пользуйтесь спреем для удаления смолы.

### Наружное освещение

Крышки передних фар и других осветительных приборов выполнены из пластмассы. Для чистки не рекомендуется использовать абразивные, едкие или агрессивные средства, скребки для удаления льда и допускать чистки всухую.

### Полировка и вошение

Регулярно покрывайте автомобиль воском (по крайней мере после того, как вода перестанет стекать с поверхности). В противном случае лакокрасочное покрытие автомобиля может быть повреждено.

Полировка необходима только в том случае, если краска стала матовой или покрыта твердыми наслоениями.

Полироль с силиконом образует защитную пленку, поэтому нанести после него воск не нужно.

Не обрабатывайте воском или полиролем пластмассовые детали.

### Стекла окон и щетки стеклоочистителей

Очищайте мягкой тканью без волокон или замшей для протирки стекол вместе со средствами для чистки стекол и удаления насекомых.

Протирайте заднее стекло с внутренней стороны только параллельно нагревательным элементам, чтобы не повредить их.

Для механического удаления льда используйте скребок с острой кромкой. Скребок следует вплотную прижимать к стеклу, чтобы под него не попадала грязь, которая может поцарапать стекло.

Смазывающие щетки стеклоочистителя очищайте мягкой тканью и средством для чистки окон.

### Колеса и шины

Не очищайте струей под высоким давлением.

Для мытья дисков применяйте специальные чистящие средства, рН-нейтральные.

Диски окрашены и для их очистки могут использоваться те же средства, что и для очистки кузова.

### Повреждения лакокрасочного покрытия

Небольшие повреждения лакокрасочного покрытия устраняются с помощью специального карандаша для предотвращения образования ржавчины. Большие дефекты лакокрасочного покрытия, а также ржавчину необходимо устранять на станции техобслуживания.

### Днище

Днище кузова частично покрыто защитной мастикой на основе ПВХ, а в критических местах нанесен прочный слой защитного воска.

Проверьте днище кузова после его мойки и при необходимости нанесите воск.

Материалы, содержащие битум или резину, могут повредить полихлорвиниловое покрытие. Работы по обслуживанию днища выполняйте на станции техобслуживания.

Мойте днище до и после зимы, периодически проверяйте состояние защитного воскового покрытия.

### Система питания сжиженным газом

#### Опасность

Сжиженный газ тяжелее воздуха, поэтому он скапливается в углублениях рельефа.

Соблюдайте осторожность во время выполнения работ на днище кузова автомобиля, находясь в смотровой яме.

При проведении покрасочных работ, а также при помещении автомобиля в сушильную камеру при температуре более 60 °С газобаллонное оборудование необходимо полностью опорожнить.

Запрещается вносить какие-либо изменения в конструкцию газотопливной системы.

### Тягово-сцепное устройство

Запрещается очищать тягово-сцепное устройство с шаровой опорой с помощью пароструйного аппарата или мойки высокого давления.

### Задняя система перевозки грузов

Заднюю систему перевозки грузов необходимо очищать парогенератором или моющей установкой высокого давления не реже одного раза в год.

Если вы не используете заднюю систему перевозки грузов регулярно, следует время от времени раскладывать и складывать ее для профилактики, особенно зимой.

## Уход за салоном

### Салон и обивка

Очищайте салон автомобиля, включая облицовку приборной панели и обшивку, только сухой тряпкой или специальным очистителем для салона.

Обивку из кожи следует очищать чистой водой и мягкой тряпкой. В случае сильного загрязнения необходимо использовать специальные продукты для ухода за кожаными изделиями.

Стекла приборного щитка и дисплеев чистятся смоченной мягкой тканью. При необходимости используйте слабый мыльный раствор.

Тканевые обивки следует очищать с помощью пылесоса и щетки. Пятна следует удалять с помощью средства для очистки обивки.

Ткань одежды может окрашивать. Это может привести к появлению видимых пятен, особенно на светлых участках обивки. Смываемые пятна следует удалять как можно скорее.

Для очистки ремней безопасности пользуйтесь теплой водой или средством для чистки салона.

### Внимание

Закройте имеющиеся в одежде замки на липучках, поскольку используемая в них липучка может повредить обивку сидений.

Это же правило применимо и к другим предметам одежды с деталями, имеющими острые края, такими как застежки-молнии, пряжки ремней или заклепки джинсов.

### Пластмассовые и резиновые детали

Пластмассовые и резиновые детали можно чистить теми же очистителями, что и кузов. При необходимости, используйте очиститель для салона. Другие средства применять не следует. Прежде всего, это относится к растворителям и бензину. Не очищайте струей под высоким давлением.

## Сервис и техническое обслуживание

Общие сведения .....	226
Рекомендуемые рабочие жидкости, смазочные материалы и запасные части .....	227

### Общие сведения

#### Сервисная информация

Для экономной и безопасной эксплуатации автомобиля и поддержания его в хорошем состоянии необходимо выполнять техническое обслуживание автомобиля с установленной периодичностью.

В мастерской имеется подробный обновленный план-график технического обслуживания вашего автомобиля.

Дисплей технического обслуживания ⇨ 90.

#### Европейские требования к периодичности технического обслуживания

Техническое обслуживание вашего автомобиля необходимо выполнять через каждые 30000 км или 1 раз в год, в зависимости от того, какое событие возникнет первым, если на дисплее техобслуживания не указано иное.

Для автомобилей, эксплуатируемых в экстремальных режимах вождения, например, для такси или полицейских машин, может потребоваться сокращение межсервисных интервалов.

Европейские требования к периодичности технического обслуживания являются обязательными в следующих странах:

Андорра, Австрия, Бельгия, Босния-Герцеговина, Болгария, Хорватия, Кипр, Чешская Республика, Дания, Эстония, Финляндия, Франция, Германия, Греция, Гренландия, Венгрия, Исландия, Ирландия, Италия, Латвия, Литва, Люксембург, Македония, Мальта, Черногория, Нидерланды, Норвегия, Польша, Португалия, Румыния, Сербия, Словакия, Словения, Испания, Швеция, Швейцария, Великобритания.

Дисплей технического обслуживания ⇨ 90.

## Международные требования к периодичности технического обслуживания

Техническое обслуживание вашего автомобиля необходимо выполнять через каждые 15000 км или 1 раз в год, в зависимости от того, какое событие возникнет первым, если на дисплее техобслуживания не указано иное.

Международные интервалы обслуживания действуют для стран, которые не перечислены для европейских интервалов обслуживания.

Дисплей технического обслуживания ⇨ 90.

## Подтверждение

Выполнение технического обслуживания подтверждается записью в Сервисном и Гарантийном буклете. Дата и пробег заверяются печатью станции техобслуживания и подписью.

Подтвержденное прохождение технического обслуживания является обязательным условием вы-

полнения гарантийных и других обязательств и учитывается при продаже автомобиля, поэтому следите, чтобы Сервисный и Гарантийный буклет заполнялся правильно.

## Периодичность технического обслуживания, рассчитываемая на основании ресурса моторного масла

Интервалы обслуживания основаны на нескольких параметрах в зависимости от эксплуатации.

Дисплей техобслуживания указывает водителю время замены моторного масла.

Дисплей технического обслуживания ⇨ 90.

## Рекомендуемые рабочие жидкости, смазочные материалы и запасные части

### Рекомендуемые жидкости и масла

Используйте только те продукты, которые отвечают рекомендованным требованиям. Использование жидкостей и масел, не отвечающих указанным требованиям, может стать причиной повреждений, не подпадающих под гарантийные обязательства.

### Предупреждение

Эти вещества опасны и могут быть ядовитыми. Обращайтесь с ними с осторожностью. Прочитайте приведенную на упаковках информацию.

## Моторное масло

Моторные масла обозначают параметрами качества и вязкости. При этом при выборе моторного масла имейте в виду, что качество важнее, чем вязкость. Качество масла обеспечивает, например, чистоту двигателя, защиту от износа и контроль старения масла, а сорт вязкости указывает густоту масла в определенном диапазоне температур.

Dexos – это новейший технический стандарт, определяющий требования к качеству моторного масла, который обеспечивает оптимальную защиту как бензиновых, так и дизельных двигателей. Если оно отсутствует, можно применять указанные моторные масла другого качества. Рекомендации, разработанные для бензиновых двигателей, также действуют и в отношении двигателей, работающих на сжатом природном газе (СПГ), сжиженном нефтяном газе (СНГ) и этаноле (E85).

Выберите подходящее моторное масло, исходя из его характеристик и минимальной температуры, при которой будет эксплуатироваться автомобиль ↪ 232.

### Долівка моторного масла

Моторные масла разных изготовителей и марок можно смешивать, если они соответствуют требуемому сорту по качеству и вязкости.

Использование масла только класса ACEA A1/B1 или только A5/B5 категорически запрещается, т. к. при определенных условиях возможно серьезное повреждение двигателя.

Выберите подходящее моторное масло, исходя из его характеристик и минимальной температуры, при которой будет эксплуатироваться автомобиль ↪ 232.

### Дополнительные присадки к моторному маслу

Использование дополнительных присадок к моторному маслу может привести к выходу двигателя из строя и аннулирует гарантию.

## Сорта вязкости моторного масла

Сорт вязкости по SAE указывает густоту масла.

Всесезонное масло имеет сложное обозначение, например SAE 5W-30. Первая цифра в обозначении, после которой следует буква W, обозначает вязкость при низкой температуре, а вторая – вязкость при высокой температуре.

Выбирайте соответствующий сорт вязкости в зависимости от минимальной температуры окружающей среды ↪ 232.

Все рекомендованные масла по вязкости пригодны для использования в условиях высокой температуры окружающей среды.

## Охлаждающая жидкость и антифриз

Используйте только антифриз с длительным сроком службы на основе органических кислот, разрешенный к применению на данном автомобиле. Проконсультируйтесь на станции техобслуживания.

На заводе система заполняется охлаждающей жидкостью, обеспечивающей высокую степень защиты от коррозии и не замерзающей примерно до  $-28^{\circ}\text{C}$ . В автомобилях, предназначенные для регионов с холодным климатом, на сборочном заводе заправляется охлаждающая жидкость, имеющая температуру замерзания около  $-37^{\circ}\text{C}$ . Такую концентрацию следует поддерживать круглый год. Применение дополнительных присадок к охлаждающей жидкости, предназначенных для обеспечения дополнительной защиты от коррозии или для укупорки небольшой течи, может создать проблемы при работе двигателя. Компания не несет ответственности за последствия, возникшие в результате применения дополнительных присадок к охлаждающей жидкости.

### **Жидкости тормозной системы и сцепления**

Со временем тормозная жидкость поглощает влагу, что может повлиять на эффективность тормозов. Поэтому тормозную жидкость следует заменять через установленные периоды времени.

## Технические данные

Идентификационные данные автомобиля .....	230
Данные автомобиля .....	232

## Идентификационные данные автомобиля

### Идентификационный номер автомобиля

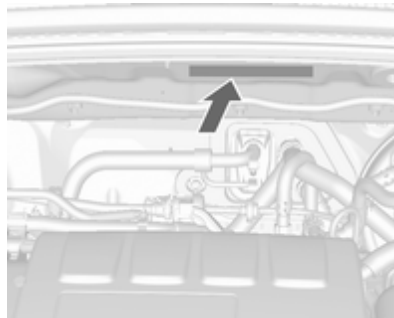

Табличка с идентификационным номером автомобиля расположена в моторном отсеке.

## Паспортная табличка



Паспортная табличка расположена на раме левой передней двери.

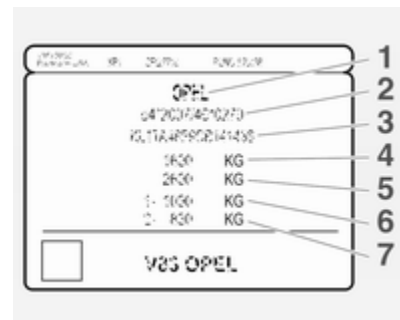



Информация на наклейке с обозначением:

- 1 = Изготовитель
- 2 = Номер разрешения
- 3 = Идентификационный номер автомобиля
- 4 = Допустимая полная масса автомобиля, кг
- 5 = Допустимая полная масса автомобиля с прицепом, кг
- 6 = Максимально допустимая нагрузка на переднюю ось, кг
- 7 = Максимально допустимая нагрузка на заднюю ось, кг

## Маркировка двигателя

В таблицах с техническими характеристиками двигателя указан его идентификационный код. Сведения о двигателе ⇨ 235.

Чтобы узнать модель двигателя вашего автомобиля, см. его мощность в сертификате соответствия ЕС или в других регистрационных документах.

## Данные автомобиля

### Рекомендуемые жидкости и смазочные материалы

#### Европейский график технического обслуживания

##### Требования к качеству моторного масла

Качество моторного масла	Все европейские страны (кроме Беларуси, Молдовы, России и Турции)		только Израиль	
	Бензиновые двигатели (включая КПГ, СНГ, E85)	Дизельные двигатели	Бензиновые двигатели (включая КПГ, СНГ, E85)	Дизельные двигатели
<b>dexos 1</b>	–	–	✓	–
<b>dexos 2</b>	✓	✓	–	✓

При отсутствии моторного масла, соответствующего спецификации Dexos, для доливки можно использовать до 1 литра масла, соответствующего требованиям ACEA C3 (не более одного раза между заменами масла).

##### Сорта вязкости моторного масла

Температура окружающей среды	Все европейские страны и Израиль (кроме Беларуси, Молдовы, России и Турции)
	Бензиновые и дизельные двигатели
до -25 °C	SAE 5W-30 или SAE 5W-40
ниже -25 °C	SAE 0W-30 или SAE 0W-40

## Международный график технического обслуживания

### Требования к качеству моторного масла

Все страны за пределами Европы  
кроме Израиля

Только Беларусь, Молдова, Россия и Турция

Качество моторного масла	Все страны за пределами Европы кроме Израиля		Только Беларусь, Молдова, Россия и Турция	
	Бензиновые двигатели (включая КПГ, СНГ, E85)	Дизельные двигатели	Бензиновые двигатели (включая КПГ, СНГ, E85)	Дизельные двигатели
<b>dexos 1</b>	✓	–	–	–
<b>dexos 2</b>	–	✓	✓	✓

При отсутствии моторного масла, соответствующего спецификации Dexos, можно использовать перечисленные ниже масла:

Все страны за пределами Европы  
кроме Израиля

Только Беларусь, Молдова, Россия и Турция

Качество моторного масла	Все страны за пределами Европы кроме Израиля		Только Беларусь, Молдова, Россия и Турция	
	Бензиновые двигатели (включая КПГ, СНГ, E85)	Дизельные двигатели	Бензиновые двигатели (включая КПГ, СНГ, E85)	Дизельные двигатели
GM-LL-A-025	✓	–	✓	–
GM-LL-B-025	–	✓	–	✓

Качество моторного масла	Все страны за пределами Европы кроме Израиля		Только Беларусь, Молдова, Россия и Турция	
	Бензиновые двигатели (включая КПП, СНГ, E85)	Дизельные двигатели	Бензиновые двигатели (включая КПП, СНГ, E85)	Дизельные двигатели
ACEA A3/B3	✓	–	✓	–
ACEA A3/B4	✓	✓	✓	✓
ACEA C3	✓	✓	✓	✓
API SM	✓	–	✓	–
API SN (ресурсосбере- гающее)	✓	–	✓	–

## Сорта вязкости моторного масла

	Все страны за пределами Европы (кроме Израиля), включая Беларусь, Молдову, Россию и Турцию
Температура окружающей среды	Бензиновые и дизельные двигатели
до -25 °С	SAE 5W-30 или SAE 5W-40
ниже -25 °С	SAE 0W-30 или SAE 0W-40
до -20 °С	SAE 10W-30 <sup>1)</sup> или SAE 10W-40 <sup>1)</sup>

1) Использование данного масла допускается, однако рекомендуется использовать масла SAE 5W-30 или SAE 5W-40, соответствующие спецификации Dexos.

## Параметры двигателя

Торговое обозначение Обозначение двигателя	1.4 A14NET	1.4 LPG B14NET	1.6 A16XER	1.7 A17DTS
Количество цилиндров	4	4	4	4
Рабочий объем [см <sup>3</sup> ]	1364	1364	1598	1686
Мощность двигателя [кВт] при об/мин	103 4900-6000	103 4900-6000	85 6200	96 4000
Крутящий момент [Нм] при об/мин	200 1850-4900	200 1850-4900	155 4000	300 2000-2500
Тип топлива	Бензин	Сжиженный газ/бензин	Бензин	Дизельное топливо
Октановое число по исследовательскому методу (RON)				
рекомендуемое	95	95	95	
разрешенное	98	98	98	
Газ	–	LPG	–	–
Расход моторного масла [л/1000 км] <sup>2)</sup>	0,6	0,6	0,6	0,6

2) Максимальное значение.

## Тягово-динамические характеристики

Двигатель	A14NET	B14NET	A16XER	A17DTS
		LPG		
Максимальная скорость <sup>3)</sup> [км/ч]				
Механическая коробка передач	193	193	170	190/185 <sup>4)</sup>
Автоматическая коробка передач	187	–	–	184

3) До указанной максимальной скорости автомобиль можно разогнать при общей массе автомобиля, равной его снаряженной массе (без учета водителя) плюс 200 кг груза. Специальное оснащение может снижать максимальную скорость.

4) Автомобили с системой постоянного полного привода.

## Весовые характеристики автомобиля

### Собственная масса базовой модели без дополнительного оборудования

	Двигатель	Механическая коробка передач	Автоматическая коробка передач
[кг]	A14NET	1394	1409
	B14NET LPG	1464	–
	A16XER	1355	–
	A17DTS	1449	1462
	A17DTS <sup>5)</sup>	1504	–

5) Автомобили с системой постоянного полного привода.

Дополнительное оборудование и принадлежности увеличивают снаряженную массу автомобиля.

Сведения о разрешенной загрузке ⇨ 79.

## Размеры автомобиля

Длина [мм]	4278
Ширина без наружных зеркал [мм]	1764
Ширина с двумя наружными зеркалами [мм]	2038
Высота (без антенны) [мм]	1658
Длина багажного отделения, по полу [мм]	729
Длина багажного отделения при сложенных задних сиденьях [мм]	1428
Ширина багажного отделения [мм]	915

## 238 Технические данные

---

Высота багажного отделения [мм]	757
База [мм]	2555
Диаметр поворота [м]	11,5

---



## Заправочные емкости

### Моторное масло

Двигатель	A14NET	B14NET LPG	A16XER	A17DTS
Включая фильтр [л]	4,5	4,5	5,1	5,4
Между отметками MIN и MAX [л]	1,0	1,0	1,0	1,0

### Топливный бак

Двигатель	A14NET	B14NET LPG	A16XER	A17DTS
Заправочный объем [л] бензина или дизельного топлива	52	52	52	52
СПГ, объем заправки [л]	–	34	–	–

## Давление в шинах

Двигатель	Шины	Comfort, до 3 пассажиров		ECO, до 3 пассажиров		При полной загрузке	
		спереди [кПа/бар] ([фунтов/ кв.дюйм])	сзади [кПа/бар] ([фунтов/ кв.дюйм])	спереди [кПа/бар] ([фунтов/ кв.дюйм])	сзади [кПа/бар] ([фунтов/ кв.дюйм])	спереди [кПа/бар] ([фунтов/ кв.дюйм])	сзади [кПа/бар] ([фунтов/ кв.дюйм])
A14NET, B14NET LPG,	195/70 R16, 205/70 R16	200/2,0 (29)	200/2,0 (29)	270/2,7 (39)	280/2,8 (41)	270/2,7 (39)	280/2,8 (41)
A16XER, A17DTS	215/60 R17, 215/65 R16, 215/55 R18	220/2,2 (32)	220/2,2 (32)	270/2,7 (39)	280/2,8 (41)	270/2,7 (39)	280/2,8 (41)
	225/45 R19	240/2,4 (35)	240/2,4 (35)	270/2,7 (39)	280/2,8 (41)	270/2,7 (39)	280/2,8 (41)
Все	Временное запасное колесо	420/4,2 (61)	420/4,2 (61)	–	–	420/4,2 (61)	420/4,2 (61)

## Установочные размеры тягово-сцепного устройства

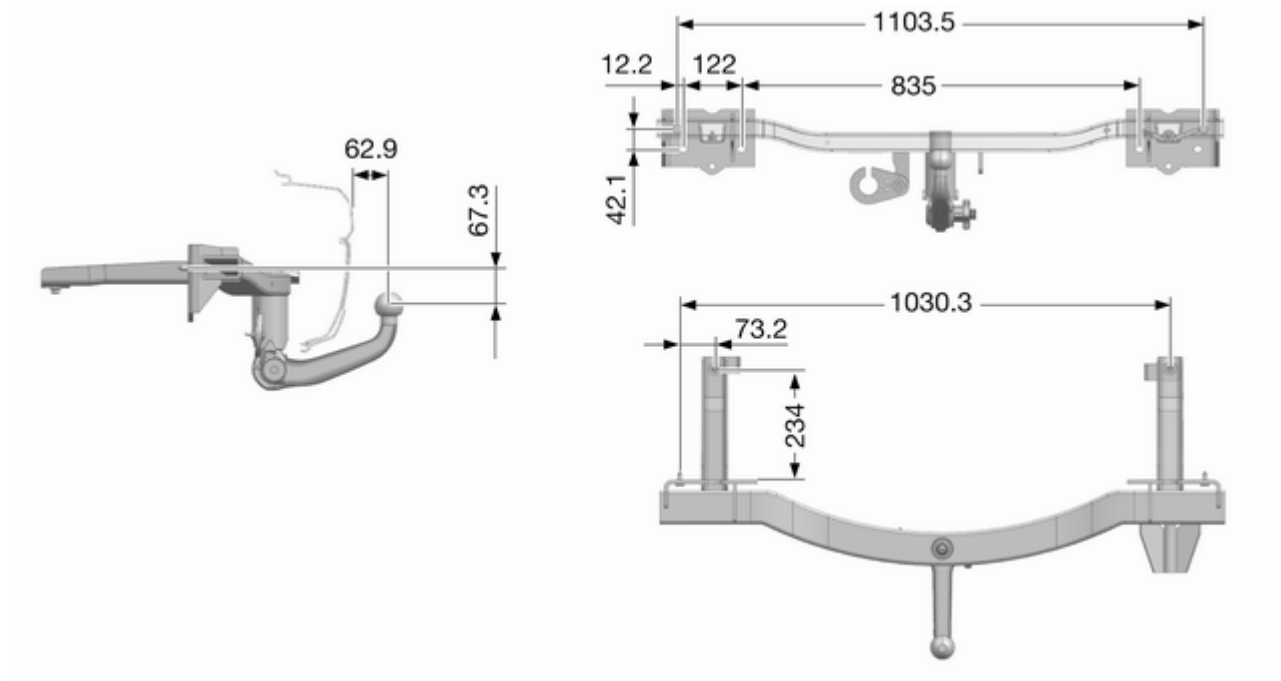

## Информация о клиенте

Информация о клиенте ..... 242

Запись данных автомобиля и конфиденциальность ..... 242

## Информация о клиенте

### Декларация соответствия

В автомобиле используются передающие и (или) принимающие радиосигналы электронные системы, регламентированные Директивой 1999/5/ЕС. Эти системы соответствуют основным требованиям и прочим применимым положениям Директивы 1999/5/ЕС. Копии деклараций о соответствии размещены на нашем сайте.

## Запись данных автомобиля и конфиденциальность

### Регистраторы данных о событиях

#### Используемые в автомобиле модули памяти

Во многих блоках управления, установленных на вашем автомобиле, имеются модули памяти, которые используются для временного или постоянного хранения технической информации о состоянии автомобиля, тех или иных событиях и сбоях. Эта техническая информация используется для контроля состояния различных деталей и узлов, блоков управления, систем или окружающей среды, фиксируя следующие данные:

- Рабочие параметры деталей и узлов систем (например, сведения об уровне эксплуатационных жидкостей)

- Сообщения о состоянии автомобиля и отдельных деталей и узлов (например, сведения о скорости вращения колес, скорости замедления, поперечном ускорении)
- Сведения о сбоях и выходе из строя важных деталей и узлов
- Сведения о поведении автомобиля в различных ситуациях (например, информация о срабатывании надувных подушек безопасности, включении системы динамической стабилизации)
- Параметры окружающей среды (например, температура)

Эти сведения имеют исключительно технический характер и могут быть полезны для выявления и устранения причин неисправностей, а также для обеспечения более оптимального режима эксплуатации различных систем автомобиля.

С помощью этих данных невозможно восстановить маршрут движения автомобиля.

Специалисты сети сервисного обслуживания (куда вы можете обратиться, например, для проведения ремонта, ТО, гарантийного обслуживания или устранения каких-либо дефектов) могут считывать эти технические данные из модулей памяти блоков управления различными системами автомобиля с помощью специальных диагностических приборов (сканеров). При необходимости вы можете обратиться за дополнительной информацией к этим специалистам. После устранения неисправности, вызвавшей занесение в память блока диагностического кода, данные либо удаляются, либо перезаписываются без возможности восстановления.

В процессе эксплуатации автомобиля могут возникать ситуации, в которых эти данные, будучи сопоставлены с другой информацией (протокол ДТП, наличие повреждений на автомобиле, показания свидетелей и пр.), могут помочь уста-

новить, кто управлял транспортным средством. Для этого может потребоваться помощь эксперта.

Клиент может заключить договор на оказание дополнительных услуг (например, определение местоположения автомобиля в критических ситуациях), которые предусматривают передачу данных, хранящихся в памяти блоков управления автомобиля, внешним получателям.

## Радиочастотная идентификация (RFID)

Технология RFID применяется в некоторых автомобилях для реализации таких функций, как отслеживание давления в шинах и защита системы зажигания. Кроме того, она применяется в таких системах обеспечения комфорта, как дистанционное радиоуправление запиранием/отпиранием дверей и пуском двигателя, а также для работы устанавливаемых в автомобиль передатчиков для открывания ворот гаража. Для функционирования технологии RFID в автомобилях Opel не требуется ни использование, ни регистрация личной информации, как и не требуется связь с другими системами Opel, содержащими личную информацию.



## Предметный указатель

<b>А</b>		Блок предохранителей в приборной панели ..... 200	
Аварийная световая сигнализация .....	125	Боковые указатели поворота ..	196
Автоматическая коробка передач .....	146	Бортовой компьютер .....	111
Автоматическое включение режима предотвращения бликов .....	32	Буксировка.....	179, 220
Автоматическое запираение .....	26	Буксировка автомобиля .....	220
Автоматическое управление освещением .....	120	Буксировка другого автомобиля .....	221
Автомобильный инструмент.....	203	Буксировка прицепа .....	179
Аккумуляторная батарея автомобиля .....	187	<b>В</b>	
Аксессуары и модернизация автомобиля .....	181	Введение .....	3
Антиблокировочная тормозная система .....	151	Вентиляционные отверстия.....	135
Антиблокировочная тормозная система (ABS) .....	96	Вентиляция.....	130
<b>Б</b>		Верхний центральный стоп-сигнал.....	196
Багажник на крыше .....	79	Весовые характеристики автомобиля .....	237
Багажное отделение .....	27, 75	Ветровое стекло.....	32
Блокировка замков от детей .....	26	Вещевой ящик под сиденьем ...	63
Блок предохранителей в багажном отделении .....	201	Вещевые ящики.....	61
Блок предохранителей в моторном отсеке .....	198	Включение освещения при выходе из автомобиля .....	129
		Включение освещения при посадке в автомобиль .....	128
		Внешний вид.....	222
		Внутренние зеркала.....	32
		Воздухозаборник .....	136
		Выжмите педаль.....	96



Выполнение работ .....	183
Выхлопные газы .....	144

**Г**

Галогенные фары .....	191
Глубина протектора .....	208
Графический информационный дисплей, цветной информационный дисплей .....	105
Груз на крыше.....	79

**Д**

Давление в шинах .....	204, 240
Давление моторного масла .....	99
Дальний свет .....	100, 120
Данные автомобиля.....	232
Двери.....	27
Декларация соответствия.....	242
Дисплей коробки передач .....	146
Дисплей технического обслуживания .....	90
Домкрат.....	203
Дополнительный отопитель.....	135
Дорожная аптечка .....	78

**Ж**

Жидкости тормозной системы и сцепления.....	227
Жидкость омывателя .....	186

**З**

Задние фонари .....	194
Задний противотуманный фонарь .....	101, 126
Задняя система перевозки грузов.....	64
Замена ламп .....	191
Замена щеток стеклоочистителя .....	190
Запасное колесо .....	216
Запирание с задержкой.....	25
Запись данных автомобиля и конфиденциальность.....	242
Запотевание стекол фар .....	126
Заправка .....	174
Заправочные емкости .....	239
Запуск двигателя .....	139
Запуск и эксплуатация.....	139
Запуск от дополнительной АКБ .....	218
Защита автомобиля.....	28
Защита от разряда аккумуляторной батареи .....	129
Звуковой сигнал .....	14, 82
Зимние шины .....	204
Знак аварийной остановки .....	78

**И**

Идентификационный номер автомобиля .....	230
Изменение размера шин и колес .....	209
Имобилайзер .....	30, 100
Индикатор приближения очередного технического обслуживания .....	96
Индикатор температуры охлаждающей жидкости двигателя .....	90
Индикаторы.....	88, 91
Инструмент .....	203
Информационные дисплеи.....	102
Информационные сообщения	108
Информационный центр водителя.....	102
Исходные сведения, необходимые при вождении.....	6

**К**

Как пользоваться настоящим Руководством .....	3
Камера заднего вида .....	164
Капот .....	183
Каталитический нейтрализатор .....	146
Климат-контроль .....	16

Ключи .....	21
Ключи, замки.....	21
Ключ, сохраненные установки... ..	23
Код.....	108
Колеса и шины .....	203
Колпаки колес .....	209
Комплект для ремонта шин .....	210
Кондиционер .....	131
Контрольные лампы.....	88
Коробка передач .....	17
Краткое описание приборной панели .....	10
Крепежные проушины .....	78
Круз-контроль .....	101, 156
Крыша.....	35
Крышка багажного отделения . .	77
Крышка заднего напольного отсека .....	77
Крышка капота открыта.....	101
Ксеноновые фары .....	193
<b>М</b>	
Маркировка двигателя.....	231
Масло, моторное.....	227, 232
Места для установки детских кресел безопасности .....	55
Места для хранения.....	61
Механическая коробка передач .....	150

Механические зеркала заднего вида .....	32
Механические стеклоподъемники .....	33
Моторное масло .....	184, 227, 232
<b>Н</b>	
Надувные подушки безопасности и натяжители ремней безопасности .....	94
Наклейка с предупреждением о наличии подушки безопасности.....	46
Напоминание о ремне безопасности .....	94
Напряжение аккумуляторной батареи .....	110
Наружная температура .....	85
Наружное освещение 12, 100, 119	
Наружные зеркала.....	30
Начало движения .....	18
Неисправности .....	148
Неподвижные вентиляционные отверстия .	136
Низкий уровень топлива .....	100
Нормальная работа кондиционера .....	137

<b>О</b>	
Обивка.....	225
Обкатка нового автомобиля . .	139
Обнаружено движущееся впереди транспортное средство.....	101
Обогрев заднего стекла .....	35
Обозначение шин .....	204
Обслуживание .....	137
Общие сведения .....	179
Ограничитель скорости.....	157
Одометр .....	88
Окна.....	32
Омыватели и стеклоочистители 14	
Опасность, Предупреждение и Внимание .....	4
Органы управления.....	81
Органы управления на рулевом колесе .....	81
Освещение номерного знака . .	196
Освещение перчаточного ящика.....	128
Освещение салона.....	127, 197
Отключение надувной подушки безопасности .....	95
Отключение подушки безопасности .....	52
Открыта дверь .....	101
Отпирание автомобиля .....	6

Отсек хранения вещей в центральной консоли .....	64
Охлаждающая жидкость двигателя .....	185
Охлаждающая жидкость и антифриз.....	227
Очиститель/омыватель ветрового стекла .....	82
Очиститель/омыватель заднего стекла .....	84
<b>П</b>	
Панорамное зеркало .....	30
Параметры двигателя .....	235
Паспортная табличка .....	230
Передние противотуманные фары .....	126
Передние сиденья.....	39
Передние указатели поворота	194
Переключатель освещения	119
Переключение на повышенную передачу.....	97
Перчаточный ящик .....	62
Плафоны для чтения .....	128
Подача кратковременных сигналов дальним светом фар .....	120
Подголовники .....	38
Подогрев .....	42
Подогрев зеркал .....	31

Подсветка на солнцезащитном козырьке . .	128
Подстаканники .....	62
Положения сиденья .....	39
Положения замка зажигания . .	139
Поломка.....	220
Помощник по дорожным знакам.....	166
Предварительный подогрев ....	98
Предотвращение резкого заброса оборотов .....	141
Предохранители .....	197
Предупреждающие звуковые сигналы .....	110
Предупреждение о выходе за пределы полосы движения.....	97
Предупреждение о фронтальном столкновении.	159
Приборы.....	88
Проверка автомобиля.....	183
Программы вождения .....	148
Прозрачный люк .....	35
Прокол .....	213
Противотуманная фара .....	194
Противотуманные фары .....	101
Противоугонная сигнализация .	28
Противоугонная система .....	28

**Р**

Рабочая жидкость усилителя рулевого управления.....	186
Радиобрелок дистанционного управления .....	21
Радиочастотная идентификация (RFID).....	244
Размеры автомобиля .....	237
Рама для крепления велосипедов.....	64
Расход топлива - выбросы CO <sub>2</sub>	178
Регистраторы данных о событиях.....	242
Регулировка зеркал .....	9
Регулировка подголовника .....	8
Регулировка положения рулевого колеса .....	9, 81
Регулировка сидений .....	6, 40
Регулировка угла наклона фар	121
Регулировка фар при езде за рубежом .....	121
Регулируемые решетки вентиляционных отверстий .	135
Рекомендуемые жидкости и масла .....	227
Рекомендуемые жидкости и смазочные материалы.....	232
Ремень безопасности .....	8
Ремни безопасности .....	43

Рулевое колесо с подогревом . . .	82
Рулевое управление.....	138
Ручной режим .....	148
Рычаг переключения передач	147

**С**

Сажевый фильтр.....	145
Сажевый фильтр дизельного двигателя.....	98, 145
Сбой электропитания .....	149
Сведения о разрешенных нагрузках .....	79
Селектор выбора топлива .....	89
Сервисная информация .....	226
Сигнализатор неисправности ...	95
Сигналы поворота и смены полосы движения .....	125
Символы .....	4
Система адаптивного головного освещения .....	100
Система адаптивного переднего освещения .....	122
Система безопасности детей Top-Tether .....	60
Система боковых подушек безопасности .....	51
Система зарядки .....	95
Система контроля давления в шинах.....	99, 205

Система контроля движения под уклон .....	97, 155
Система контроля тягового усилия .....	153
Система контроля тягового усилия отключена.....	98
Система облегчения начала движения на подъеме .....	152
Система облегчения парковки	162
Система облегчения экстренного торможения .....	152
Система обнаружения объектов.....	162
Система обогрева и вентиляции .....	130
Система остановки-запуска двигателя.....	141
Система передних подушек безопасности .....	50
Система подушек безопасности	46
Система постоянного полного привода .....	150
Система предупреждения о выходе за пределы полосы движения.....	170
Система шторок безопасности для защиты головы .....	51
Система Flex-Fix.....	64

Система ISOFIX крепления детских кресел безопасности	59
Системы безопасности детей....	54
Системы климат-контроля.....	130
Системы контроля движения... 153	
Системы помощи водителю....	156
Складывающиеся зеркала .....	31
Смена колеса .....	213
Советы водителю.....	138
Солнцезащитные козырьки .....	35
Сорта топлива для бензиновых двигателей .....	171
Сорта топлива для дизельных двигателей .....	172
Сохранение индивидуальных настроек .....	114
Сохраненные установки.....	23
Спидометр .....	88
Стоянка .....	20, 144
Стояночный тормоз.....	151, 152
Счетчик текущего пробега .....	88

**Т**

Тахометр .....	88
Технические данные автомобиля	3
Топливо.....	171
Топливо для работы на сжиженном газе.....	172
Тормозная жидкость .....	187
Тормозная система .....	151, 187

Тормозная система и сцепление .....	96
Трехточечный ремень безопасности .....	44
Тягово-динамические характеристики .....	236
Тягово-сцепное устройство.....	179

**У**

Удаление воздуха из дизельной топливной системы .....	189
Указатель поворота .....	94
Указатель уровня топлива .....	89
Ультразвуковая система облегчения парковки .....	97
Ультразвуковая система помощи при парковке.....	162
Управление автомобилем .....	138
Управление подсветкой приборной панели .....	127
Усилитель рулевого управления	97
Установочные размеры тягово-сцепного устройства	241
Утилизация отработавшего срок службы автомобиля .....	182
Уход за автомобилем .....	222
Уход за салоном .....	225

**Ф**

Фары, включаемые при езде в светлое время суток .....	122
Фильтр салона .....	137
Фонари заднего хода .....	126
Функции освещения.....	128
Футляр для солнцезащитных очков .....	63

**Х**

Ходовые качества и советы по буксировке .....	179
Хранение автомобиля.....	181

**Ц**

Центральный замок .....	23
Цепи противоскольжения .....	209

**Ч**

Часы .....	85
------------	----

**Ш**

Шины .....	203
Штепсельные розетки .....	87

**Э**

Электрическая регулировка .....	30
Электрические стеклоподъемники .....	33
Электронная система динамической стабилизации	154

**Электронная система**

динамической стабилизации и контроля тягового усилия.....	98
Электронная система динамической стабилизации отключена.....	98
Электронная система климат-контроля .....	132
Электрооборудование.....	197

**Я**

Ящик для хранения на щитке приборов.....	61
--	----



Copyright by ADAM OPEL AG, Rüsselsheim, Germany.

Содержащиеся в настоящей публикации данные соответствуют состоянию на указанную ниже дату. Фирма Adam Opel AG оставляет за собой право вносить изменения в технологию, оборудование и форму автомобилей в сравнении с данными, приведенными в настоящей публикации, а также вносить изменения в текст данной публикации.

Состояние: Январь 2014, ADAM OPEL AG, Rüsselsheim.

Отпечатано на бумаге, отбеленной без использования хлора.

**KTA-2749/2-ru**

**01/2014**

