

# Предисловие

Добро пожаловать в растущую семью владельцев автомобилей NISSAN. Компания полностью уверена в автомобиле, который вы приобрели. Он был изготовлен с использованием самых современных технологий при строжайшем соблюдении качества.

Данное "Руководство по эксплуатации" предназначено для того, чтобы помочь владельцу изучить устройство автомобиля и функционирование систем автомобиля, а также дать сведения по его техническому обслуживанию. Правильная эксплуатация в соответствии с рекомендациями завода-изготовителя обеспечит машине долгий срок службы и позволит вам получать удовольствие за рулем своего автомобиля на протяжении многих лет. Настоятельно рекомендуем вам прочесть настоящее Руководство, прежде чем приступать к эксплуатации автомобиля.

В отдельной Гарантийной книжке подробно изложена информация об условиях и содержании гарантийных обязательств завода-изготовителя, которые распространяются на ваш автомобиль. Официальный дилер компании NISSAN знает ваш автомобиль лучше, чем кто-либо иной. Когда вашему автомобилю потребуется техническое обслуживание или ремонт, или если у вас возникнут любые вопросы, связанные с вашим автомобилем, официальный дилер компании NISSAN с удовольствием поможет вам и использует для этого все имеющиеся в его распоряжении средства.

## ВАЖНАЯ ИНФОРМАЦИЯ О БЕЗОПАСНОСТИ ПРАВИЛА БЕЗОПАСНОГО ВОЖДЕНИЯ!

Всегда соблюдайте изложенные ниже важные правила. Это обеспечит для вас и ваших пассажиров максимальную безопасность во время движения автомобиля.

- **НИКОГДА не садитесь за руль автомобиля, находясь в состоянии алкогольного опьянения или под действием наркотических средств.**
- **ВСЕГДА соблюдайте ограничения скорости, установленные дорожными знаками, и никогда не превышайте скорость, безопасную в конкретных условиях движения.**
- **ВСЕГДА пристегивайте ремень безопасности. При перевозке в автомобиле детей используйте соответствующие детские удерживающие системы. Малолетних детей разрешается перевозить только с использованием детских удерживающих систем, установленных на заднем сиденье автомобиля.**
- **ВСЕГДА инструктируйте всех находящихся в автомобиле пассажиров о правилах пользования системами безопасности, которыми оснащен автомобиль.**
- **РЕГУЛЯРНО просматривайте это Руководство, чтобы освежить в памяти важную информацию о безопасном управлении автомобилем.**

## ЗАМЕЧАНИЕ

Данное Руководство по эксплуатации содержит информацию по автомобилям с различными вариантами комплектации. Поэтому вы можете встретить в Руководстве описание оборудования, которое отсутствует на вашем автомобиле.

Описание автомобиля, технические характеристики и иллюстрации, приведенные в Руководстве, соответствуют состоянию продукции на дату публикации. Компания NISSAN оставляет за собой право в любое время вносить изменения в конструкцию или технические характеристики автомобиля без предварительного уведомления и без каких-либо обязательств со своей стороны.

## ИЗМЕНЕНИЕ КОНСТРУКЦИИ АВТОМОБИЛЯ

Запрещается вносить какие-либо изменения в конструкцию автомобиля. Это может привести к ухудшению эксплуатационных свойств автомобиля, снижению его безопасности или долговечности. В ряде случаев изменение конструкции автомобиля может стать причиной нарушения действующих государственных стандартов и правил. Кроме того, на любые повреждения или ухудшение эксплуатационных качеств автомобиля, вызванные внесением изменений, гарантийные обязательства компании NISSAN не распространяются.

## В ЦЕЛЯХ ВАШЕЙ БЕЗОПАСНОСТИ – ПЕРЕД НАЧАЛОМ ЭКСПЛУАТАЦИИ АВТОМОБИЛЯ ОБЯЗАТЕЛЬНО ИЗУЧИТЕ ДАННОЕ РУКОВОДСТВО

Перед началом эксплуатации автомобиля обязательно внимательно прочитайте данное Руководство по эксплуатации. Это позволит вам изучить органы управления автомобилем, познакомиться с требованиями, касающимися технического обслуживания, и, в конечном счете, обеспечит безопасную эксплуатацию вашего автомобиля.

В тексте настоящего Руководства для визуального выделения предупреждений об опасности используются следующие значки:

### ОПАСНОСТЬ

Этот заголовок используется в случаях, когда существует реальная опасность травмирования людей или повреждения автомобиля. Во избежание травмирования или гибели людей необходимо строго следовать приведенным указаниям.

### ВНИМАНИЕ

Этот заголовок указывает на предупреждение об опасных ситуациях, которые могут привести к незначительным или умеренным травмам, или к повреждению деталей автомобиля. Во избежание таких рисков или существенного их снижения необходимо строго следовать приведенным указаниям.

### ПРИМЕЧАНИЕ

Данный заголовок обозначает дополнительные полезные сведения.



NISSAN  
GREEN PROGRAM

Символ NISSAN GREEN PROGRAM (экологическая программа NISSAN) обозначает сведения об экологической безопасности и соответствующие правила поведения.

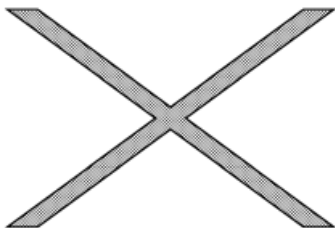

Такое обозначение предупреждает: **"Не делайте этого"** или **"Не допускайте, чтобы это произошло"**.

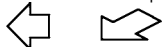

Стрелки на рисунках, аналогичные приведенным выше, указывают на переднюю часть автомобиля.



Подобные стрелки на иллюстрациях обозначают направление движения или воздействия.



Черные стрелки обращают ваше внимание на определенные детали иллюстрации.

## ПРЕДОСТЕРЕЖЕНИЯ, КАСАЮЩИЕСЯ ВОЖДЕНИЯ ПО ДОРОГАМ С ТВЕРДЫМ ПОКРЫТИЕМ И ПО БЕЗДОРОЖЬЮ (модели с полным приводом 4WD)

Управляемость и маневренность вашего автомобиля значительно отличаются от обычного легкового автомобиля, так как его конструкция отличается высоко расположенным центром тяжести для движения по бездорожью. Как и для любого иного автомобиля подобного типа, неправильное управление этим автомобилем может привести к потере контроля над автомобилем и дорожно-транспортному происшествию.

Обязательно прочитайте параграф "Система полного привода (4WD)" в разделе "5. Запуск двигателя и вождение автомобиля".

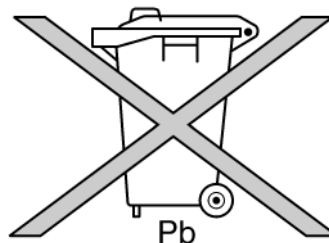

## УТИЛИЗАЦИЯ АККУМУЛЯТОРНЫХ БАТАРЕЙ И ЭЛЕМЕНТОВ ПИТАНИЯ

### ВНИМАНИЕ

**Неправильная утилизация отработавших источников питания может представлять опасность для окружающей среды. При утилизации источников питания действуйте в соответствии с местным законодательством.**

К источникам питания, используемым в автомобиле, относятся:

- Аккумуляторная батарея
- Элементы питания пульта дистанционного управления (для ключа "Intelligent Key" и/или системы дистанционного управления замками дверей)
- Элементы питания датчиков системы контроля давления воздуха в шинах (TPMS)
- Элементы питания пульта дистанционного управления (для мобильной развлекательной системы)

В случае возникновения каких-либо сомнений, обратитесь к представителям местных властей или к официальному дилеру NISSAN за консультацией о правилах утилизации.



Bluetooth является зарегистрированной торговой маркой компании Bluetooth SIG, Inc., США



Название iPod является торговой маркой корпорации Apple Inc.

© 2010 Nissan International SA, Switzerland

# СОДЕРЖАНИЕ

Основные иллюстрации	0
Безопасность - сиденья, ремни безопасности и дополнительные удерживающие системы	1
Приборная панель и органы управления	2
Подготовка к началу движения	3
Информационный дисплей. Система отопления и кондиционирования воздуха. Аудиосистема	4
Пуск двигателя и вождение автомобиля	5
В случае неисправности	6
Уход за кузовом и салоном автомобиля	7
Техническое обслуживание и операции, выполняемые владельцем	8
Техническая информация	9
Алфавитный указатель	10

# 0 Основные иллюстрации

Подушки безопасности.....	0-2	Внешний вид спереди и сзади .....	0-8
Расположение приборов и органов управления .....	0-3	Вид спереди .....	0-8
Автомобили с левосторонним управлением (LHD) .....	0-3	Вид сзади .....	0-8
Автомобили с правосторонним управлением (RHD).....	0-5	Моторный отсек.....	0-9
Стрелочные указатели и приборы.....	0-7		

## ПОДУШКИ БЕЗОПАСНОСТИ

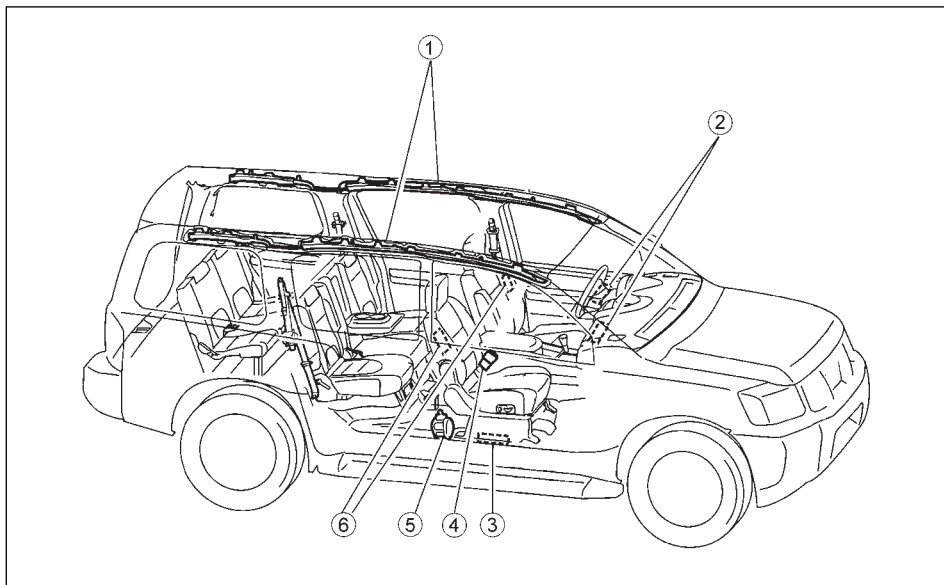

- ① Модули шторок безопасности\* (стр. 1-14)
- ② Модули фронтальных подушек безопасности (стр. 1-14)
- ③ Дополнительный датчик
- ④ Замки ремней безопасности (стр. 1-10)
- ⑤ Пиротехнический преднатяжитель ремня безопасности (стр. 1-13)
- ⑥ Модули боковых подушек безопасности (стр. 1-14)

\* для некоторых вариантов исполнения автомобиля

## РАСПОЛОЖЕНИЕ ПРИБОРОВ И ОРГАНОВ УПРАВЛЕНИЯ

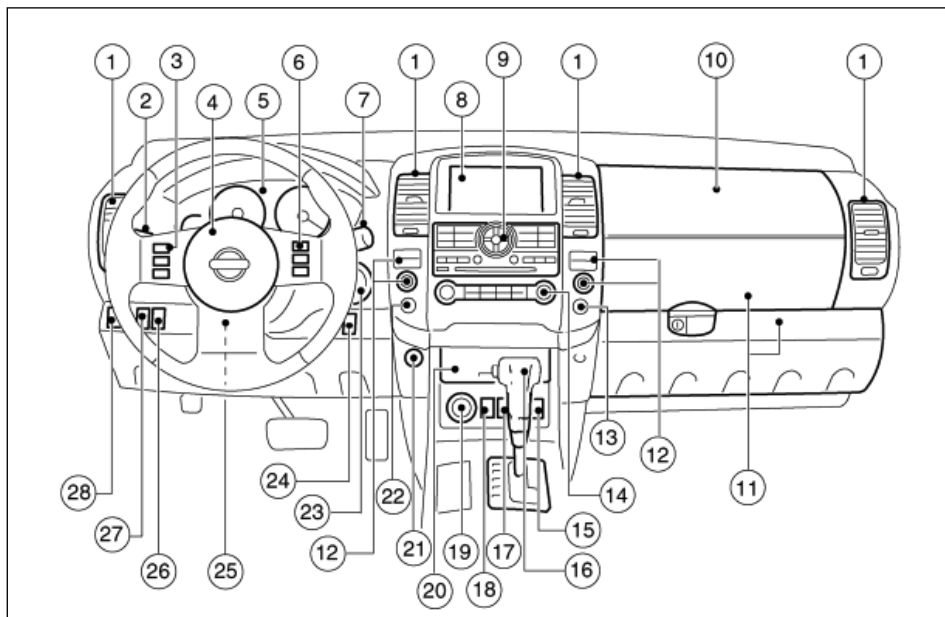

### АВТОМОБИЛИ С ЛЕВОСТОРОННИМ УПРАВЛЕНИЕМ (LHD)

1. Вентиляционные решетки (стр. 4-19)
2. Переключатель света фар, противотуманных фар и указателей поворота (стр. 2-17)
3. Органы управления аудиосистемой<sup>1</sup> (стр. 4-61), навигационной системой<sup>2</sup> и системой голосового управления<sup>2</sup> на рулевом колесе
4. Кожух подушки безопасности водителя/Кнопка звукового сигнала (стр. 1-14, 2-21)
5. Контрольно-измерительные приборы, световые сигнализаторы и индикаторы (стр. 2-2, 2-7)
6. Органы управления системой круиз-контроль<sup>1</sup> (стр.5-24), ограничителя скорости движения<sup>1</sup> (стр. 5-22) на рулевом колесе

7. Выключатель очистителя/омывателя ветрового и заднего стекла (стр. 2-14)
8. Дисплей<sup>1,2</sup> (стр. 4-41)/Отделение для хранения мелких предметов<sup>1</sup> (стр. 2-23)
9. Многофункциональный переключатель<sup>1</sup> (стр. 4-41)
10. Фронтальная подушка безопасности пассажира (стр. 1-14)
11. Перчаточный ящик (стр. 2-24)
12. Органы управления аудиосистемой<sup>1</sup> (стр. 4-24)
13. Сигнализатор не пристегнутого ремня безопасности переднего пассажира (стр. 1-8)
14. Панель управления системой климат-контроля (стр. 4-19)
15. Выключатель электрообогрева сидений<sup>1</sup> (стр. 2-21)
16. Рычаг переключения механической коробки передач/ Рычаг селектора автоматической коробки передач (стр. 5-11)
17. Выключатель системы динамической стабилизации (ESP)<sup>1</sup> (стр. 5-36)
18. Выключатель центрального электрического замка дверей (стр. 3-7)
19. Переключатель системы полного привода<sup>1</sup> (стр. 5-18)
20. Отделение для хранения мелких предметов<sup>1</sup> (стр. 2-23)
21. Розетка для подключения дополнительного электрооборудования<sup>1</sup> (стр. 2-22)
22. Выключатель аварийной сигнализации (стр. 2-20)
23. Выключатель зажигания (стр. 5-6) или кнопка зажигания (для моделей, оснащенных Intelligent Key) (стр. 5-8)
24. Выключатель дополнительного отопителя\* (стр. 4-23)
25. Рычаг фиксатора регулируемой рулевой колонки (стр. 3-13)

- 26. Кнопка системы контроля движения на спуске<sup>\*1</sup>  
(стр. 5-34)
- 27. Регулятор угла наклона луча фар ближнего света  
(стр. 2-16)
- 28. Регулятор наружных зеркал заднего вида (стр. 3-14)

<sup>\*1</sup> для некоторых вариантов исполнения автомобиля

<sup>\*2</sup> см. отдельное "Руководство по эксплуатации навигационной системы" (для некоторых вариантов исполнения автомобиля).

**В скобках указаны страницы Руководства, где приведена информация о соответствующих устройствах.**



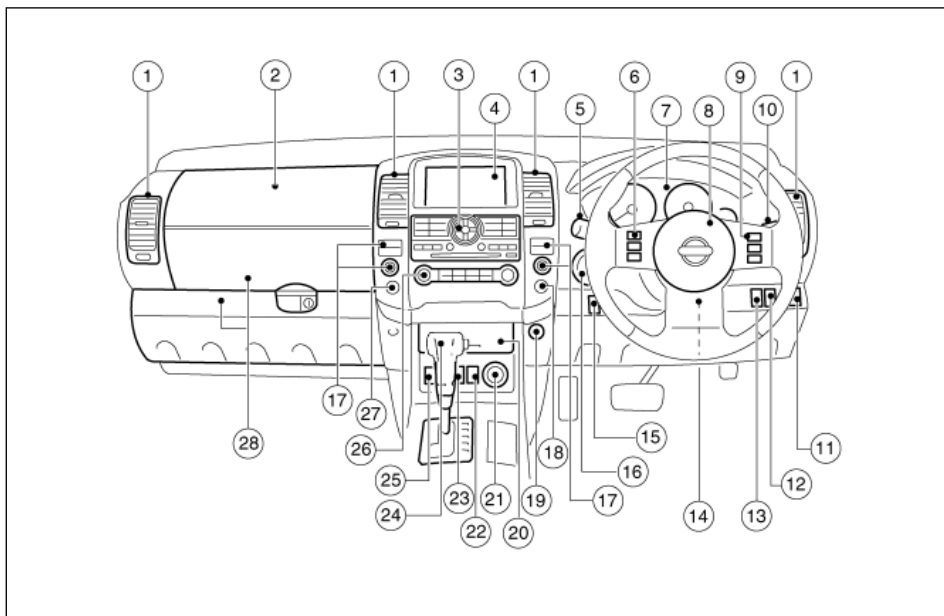

## АВТОМОБИЛИ С ПРАВОСТОРОННИМ УПРАВЛЕНИЕМ (RHD)

1. Вентиляционные решетки (стр. 4-19)
2. Фронтальная подушка безопасности пассажира (стр. 1-14)
3. Многофункциональный переключатель<sup>1</sup> (стр. 4-41)
4. Дисплей<sup>1 2</sup> (стр. 4-41)/Отделение для хранения мелких предметов<sup>1</sup> (стр. 2-23)

5. Переключатель света фар, противотуманных фар и указателей поворота (стр. 2-17)
6. Органы управления аудиосистемой<sup>1</sup> (стр. 4-61), навигационной системой<sup>2</sup> и системой голосового управления<sup>2</sup> на рулевом колесе
7. Контрольно-измерительные приборы, световые сигнализаторы и индикаторы (стр. 2-2, 2-7)

8. Кожух подушки безопасности водителя/Кнопка звукового сигнала (стр. 1-14, 2-21)
9. Органы управления системой круиз-контроль<sup>1</sup> (стр.5-24), ограничителя скорости движения<sup>1</sup> (стр. 5-22) на рулевом колесе
10. Выключатель очистителя/омывателя ветрового и заднего стекла (стр. 2-14)
11. Регулятор угла наклона луча фар ближнего света (стр. 2-16)
12. Кнопка системы контроля движения на спуске<sup>1</sup> (стр. 5-34)
13. Регулятор наружных зеркал заднего вида (стр. 3-14)
14. Рычаг фиксатора регулируемой рулевой колонки (стр. 3-13)
15. Выключатель дополнительного отопителя<sup>1</sup> (стр. 4-23)
16. Выключатель зажигания (стр. 5-6) или кнопка зажигания (для моделей, оснащенных Intelligent Key) (стр. 5-8)
17. Органы управления аудиосистемой (стр. 4-24)
18. Выключатель аварийной сигнализации (стр. 2-20)
19. Розетка для подключения дополнительного электрооборудования<sup>1</sup> (стр. 2-22)
20. Отделение для хранения мелких предметов<sup>1</sup> (стр. 2-23)
21. Переключатель системы полного привода<sup>1</sup> (стр. 5-18)
22. Выключатель системы динамической стабилизации (ESP)<sup>1</sup> (стр. 5-36)
23. Выключатель электрообогрева сидений<sup>1</sup> (стр. 2-21)
24. Рычаг переключения механической коробки передач/Рычаг селектора автоматической коробки передач (стр. 5-11)
25. Выключатель центрального электрического замка дверей (стр. 3-7)

- 26. Панель управления системой климат-контроля (стр. 4-19)
- 27. Сигнализатор не пристегнутого ремня безопасности переднего пассажира (стр. 1-8)
- 28. Перчаточный ящик (стр. 2-24)

<sup>\*1</sup> для некоторых вариантов исполнения автомобиля

<sup>\*2</sup> см. отдельное "Руководство по эксплуатации навигационной системы" (для некоторых вариантов исполнения автомобиля).

**В скобках указаны страницы Руководства, где приведена информация о соответствующих устройствах.**

## СТРЕЛОЧНЫЕ УКАЗАТЕЛИ И ПРИБОРЫ

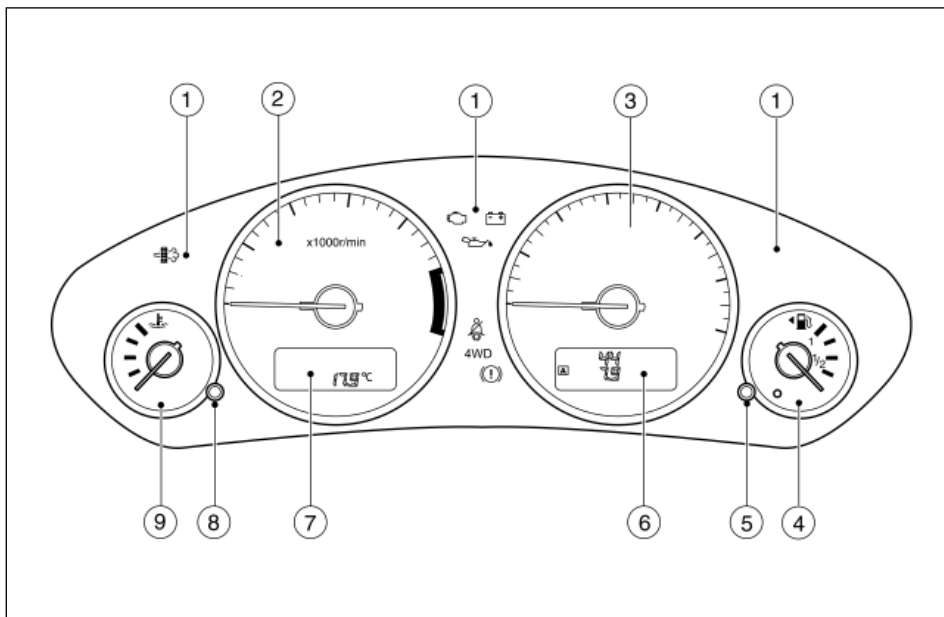

- ① Световые сигнализаторы и индикаторы (стр. 2-7)
- ② Тахометр (стр. 2-4)
- ③ Спидометр (стр. 2-2)
- ④ Указатель уровня топлива (стр. 2-6)
- ⑤ Кнопка сброса показаний счетчика частичного пробега (стр. 2-2), регулятор яркости подсветки приборов\* (стр. 2-2)
- ⑥ Дисплей спидометра со счетчиком общего пробега, регулятором яркости подсветки приборов\* (стр. 2-2), дисплеем счетчика частичного пробега на две поездки\* или дисплеем бортового компьютера, данными об уровне моторного масла\* (стр. 2-2)
- ⑦ Дисплей тахометра с указателем температуры наружного воздуха\* (стр. 2-5), индикатор режима система 4WD\*,

индикатор положения рычага селектора автоматической коробки передач (модели с автоматической коробкой передач) (стр. 2-5)

- ⑧ Кнопка корректировки показаний часов (стр. 2-4)
- ⑨ Указатель температуры охлаждающей жидкости (стр. 2-5)

\* для некоторых вариантов исполнения автомобиля

Имейте в виду, что расположение и вид сигнализаторов и индикаторов зависит от модели автомобиля и может отличаться от показанного на иллюстрациях.

# ВНЕШНИЙ ВИД СПЕРЕДИ И СЗАДИ

## ВИД СПЕРЕДИ

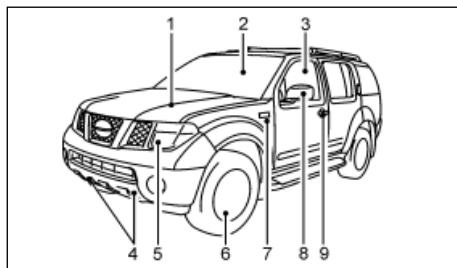

- ① Капот (стр. 3-11)
- ② Ветровое стекло (выключатель очистителя и омывателя – стр. 2-14, замена щеток очистителя – стр. 8-20, жидкость омывателя – стр. 8-14)
- ③ Электрические стеклоподъемники (стр. 2-29)
- ④ Проушина для буксировки (стр. 6-10)
- ⑤ Фары, передние габаритные фонари, передние указатели поворота (выключатель – стр. 2-17, расположение и замена ламп накаливания – стр. 8-23)
- ⑥ Шины (шины и колеса – стр. 8-29, стр. 9-6, замена поврежденного колеса – стр. 6-2)
- ⑦ Боковые повторители указателей поворота (выключатель – стр. 2-17, расположение и замена ламп накаливания – стр. 8-23)
- ⑧ Наружные зеркала заднего вида (стр. 3-14, фонари освещения порогов дверей\* – стр. 2-34)
- ⑨ Двери (ключи – стр. 3-2, замки дверей – стр. 3-6, система дистанционного управления замками дверей – стр. 3-3)

\* для некоторых вариантов исполнения автомобиля

## ВИД СЗАДИ

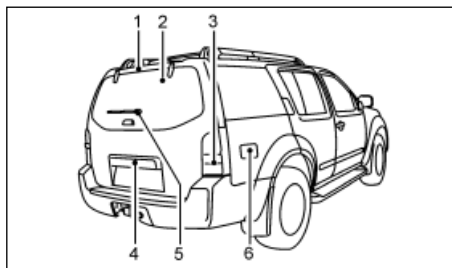

- ① Центральный верхний стоп-сигнал (стр. 8-25)
- ② Заднее стекло (выключатель электрообогревателя – стр. 2-16, стекло двери багажного отделения – стр. 3-8)
- ③ Боковой комбинированный фонарь (выключатель – стр. 2-17, расположение и замена ламп накаливания – стр. 8-25)
- ④ Ручка двери багажного отделения (замки дверей – стр. 3-8, система дистанционного управления замками дверей – стр. 3-3, стекло двери багажного отделения – стр. 3-8)
- ⑤ Очиститель заднего стекла (выключатель очистителя и омывателя – стр. 2-14, замена щетки очистителя – стр. 8-20)
- ⑥ Лючок заливной горловины топливного бака (стр. 3-11)

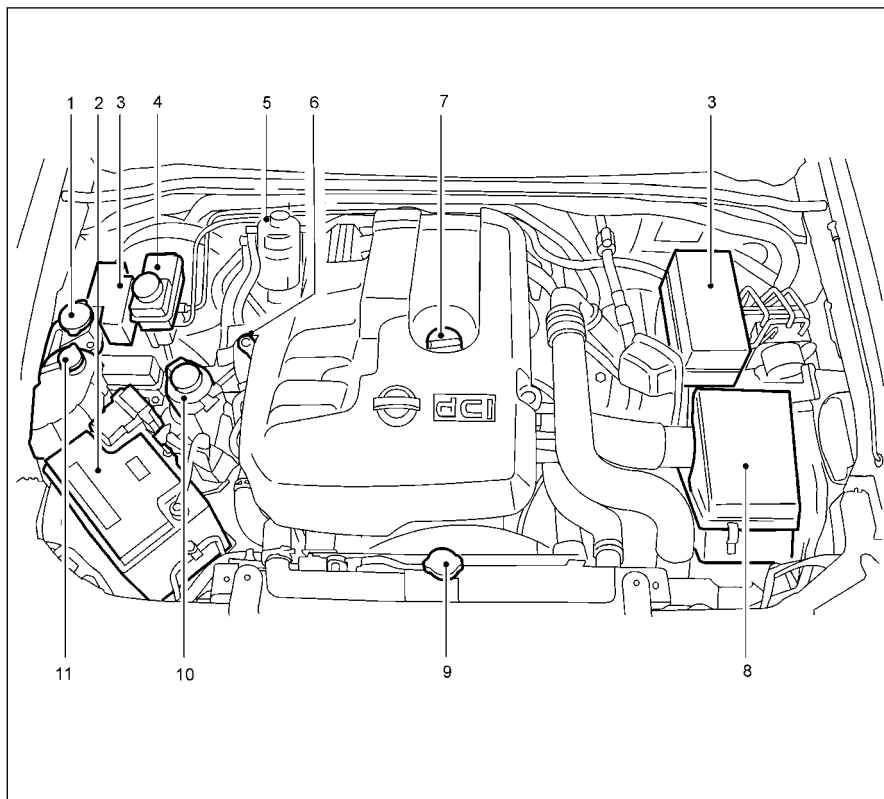

## Двигатель YD25DDTi (модели с правосторонним управлением)

- ① Бачок для жидкости омывателя ветрового стекла (стр. 8-14)
- ② Аккумуляторная батарея (стр. 8-15)
- ③ Блок предохранителей и плавких вставок (стр. 8-22)
- ④ Бачок главного тормозного цилиндра/привода сцепления (стр. 8-13)
- ⑤ Топливный фильтр (стр. 8-11)
- ⑥ Масляный щуп двигателя (стр. 8-7)
- ⑦ Крышка заливной горловины для моторного масла (стр. 8-8)
- ⑧ Воздушный фильтр (стр. 8-20)
- ⑨ Пробка радиатора (стр. 8-6)
- ⑩ Бачок с рабочей жидкостью гидроусилителя рулевого управления (стр. 8-12)
- ⑪ Расширительный бачок системы охлаждения двигателя (стр. 8-5)

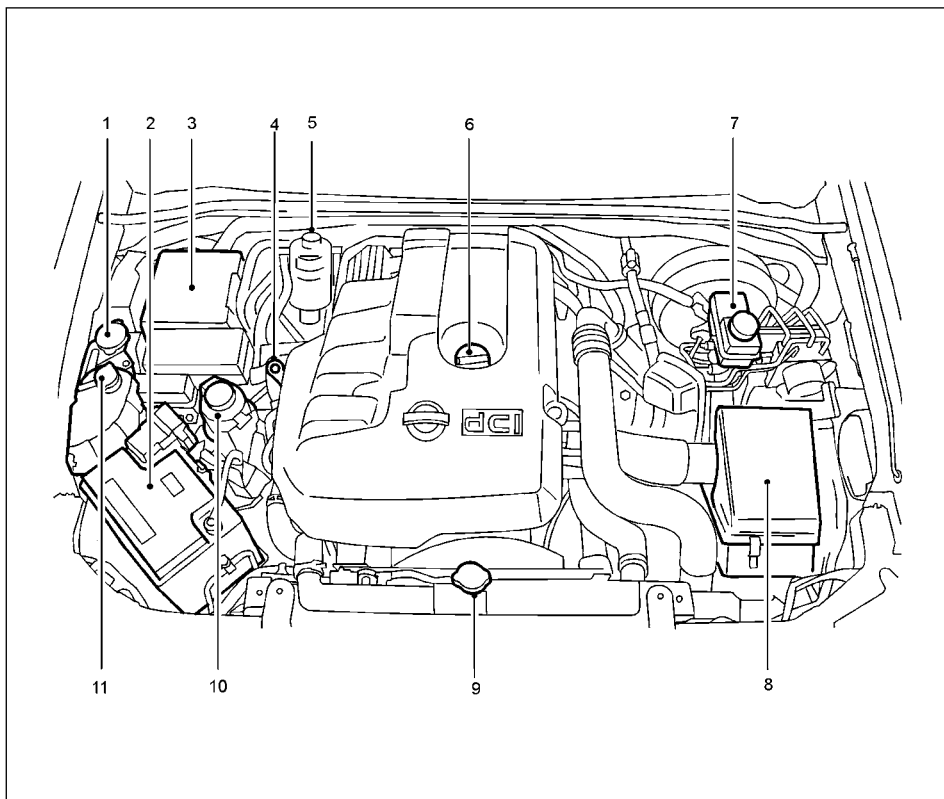

### Двигатель YD25DDTi (модели с левосторонним управлением)

- ① Бачок для жидкости омывателя ветрового стекла (стр. 8-14)
- ② Аккумуляторная батарея (стр. 8-15)
- ③ Блок предохранителей и плавких вставок (стр. 8-22)
- ④ Масляный щуп двигателя (стр. 8-7)
- ⑤ Топливный фильтр (стр. 8-11)
- ⑥ Крышка заливной горловины для моторного масла (стр. 8-8)
- ⑦ Бачок главного тормозного цилиндра/привода сцепления (стр. 8-13)
- ⑧ Воздушный фильтр (стр. 8-20)
- ⑨ Пробка радиатора (стр. 8-6)
- ⑩ Бачок с рабочей жидкостью гидроусилителя рулевого управления (стр. 8-12)
- ⑪ Расширительный бачок системы охлаждения двигателя (стр. 8-5)

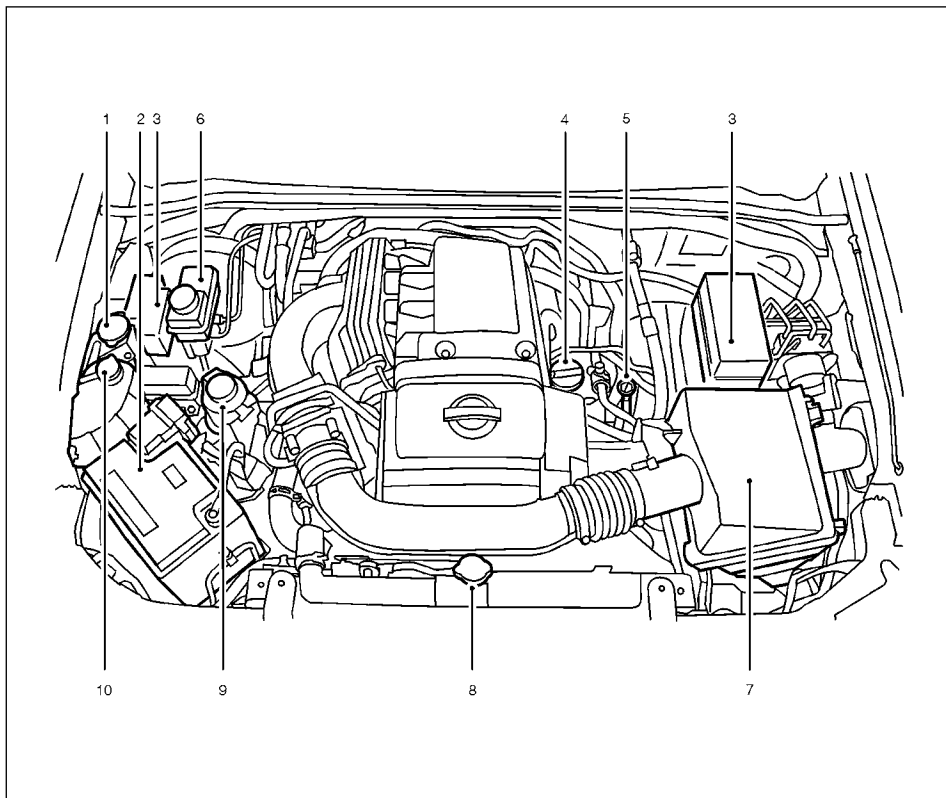

## Двигатель VQ40DE (модели с правосторонним управлением)

- ① Бачок для жидкости омывателя ветрового стекла (стр. 8-14)
- ② Аккумуляторная батарея (стр. 8-15)
- ③ Блок предохранителей и плавких вставок (стр. 8-22)
- ④ Крышка заливной горловины для моторного масла (стр. 8-8)
- ⑤ Масляный щуп двигателя (стр. 8-7)
- ⑥ Бачок главного тормозного цилиндра/привода сцепления (стр. 8-13)
- ⑦ Воздушный фильтр (стр. 8-20)
- ⑧ Пробка радиатора (стр. 8-6)
- ⑨ Бачок с рабочей жидкостью гидроусилителя рулевого управления (стр. 8-12)
- ⑩ Расширительный бачок системы охлаждения двигателя (стр. 8-5)

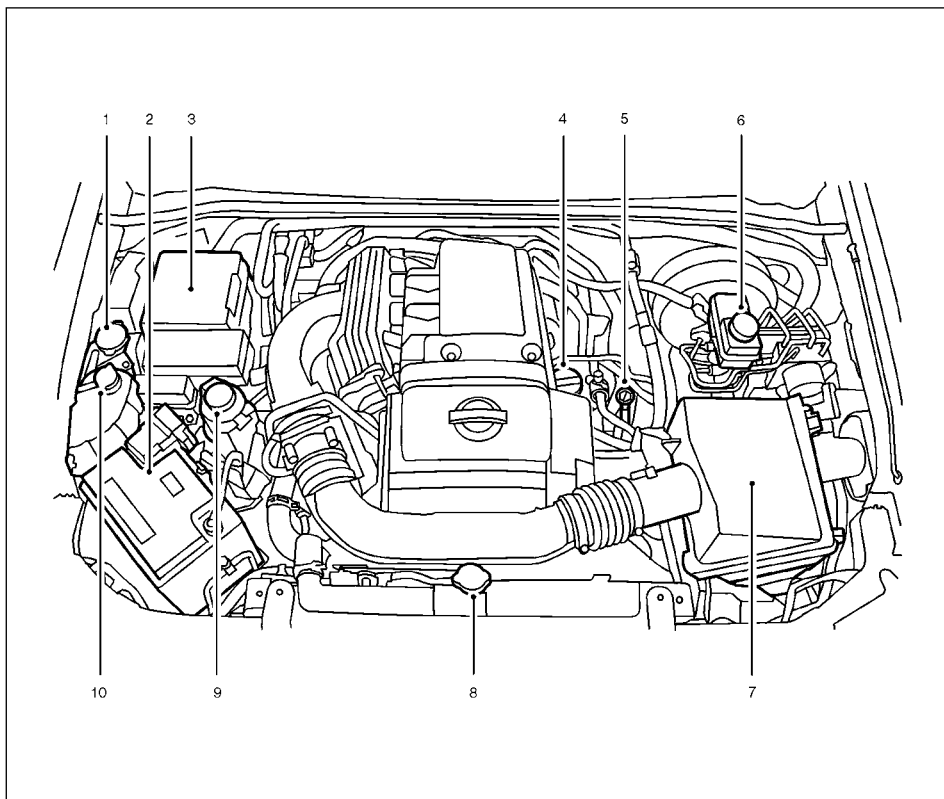

## Двигатель VQ40DE (модели с левосторонним управлением)

- ① Бачок для жидкости омывателя ветрового стекла (стр. 8-14)
- ② Аккумуляторная батарея (стр. 8-15)
- ③ Блок предохранителей и плавких вставок (стр. 8-22)
- ④ Крышка заливной горловины для моторного масла (стр. 8-8)
- ⑤ Масляный щуп двигателя (стр. 8-7)
- ⑥ Бачок главного тормозного цилиндра/привода сцепления (стр. 8-13)
- ⑦ Воздушный фильтр (стр. 8-20)
- ⑧ Пробка радиатора (стр. 8-6)
- ⑨ Бачок с рабочей жидкостью гидроусилителя рулевого управления (стр. 8-12)
- ⑩ Расширительный бачок системы охлаждения двигателя (стр. 8-5)



# 1 Безопасность - сиденья, ремни безопасности и дополнительные удерживающие системы

Сиденья.....	1-2	Пиротехнические преднатяжители ремней безопасности.....	1-13
Передние сиденья .....	1-2	Дополнительные удерживающие системы(подушки безопасности) .....	1-14
Переднее пассажирское сиденье .....	1-3	Подушки безопасности .....	1-16
Задние сиденья .....	1-4	Предупреждающие таблички с информацией о подушках безопасности .....	1-17
Подголовники .....	1-7	Сигнализатор неисправности подушек безопасности .....	1-18
Ремни безопасности .....	1-8	Детские удерживающие системы .....	1-19
Сигнализаторы не пристегнутых ремней безопасности .....	1-8	Меры предосторожности при использовании детских удерживающих систем .....	1-19
Меры предосторожности при использовании ремней безопасности .....	1-9	Установка детских удерживающих систем на сиденьях 2-го и 3-го ряда ..	1-22
Безопасность детей .....	1-10	Система креплений стандарта ISOFIX.....	1-24
Безопасность беременных женщин .....	1-10	Верхняя стропа крепления детского кресла .....	1-25
Безопасность инвалидов .....	1-10		
Уход за ремнями безопасности .....	1-12		

# СИДЕНЬЯ

## ПЕРЕДНИЕ СИДЕНЬЯ

### Ручная регулировка сидений

#### **⚠ ОПАСНОСТЬ**

- Запрещается регулировать положение водительского сиденья во время движения автомобиля. Сиденье может неожиданно сдвинуться, и водитель может потерять контроль над автомобилем.
- Отрегулировав сиденье, слегка покачайтесь в нем, чтобы убедиться в надежности его фиксации.
- Не следует наклонять спинку сиденья больше, чем требуется для удобного положения. Защитное действие ремней безопасности наиболее эффективно, когда пассажир сидит прямо и плотно опирается на спинку сиденья. При большом наклоне спинки сиденья существует опасность соскальзывания пассажира под лямку ремня, что увеличивает риск получения травмы.

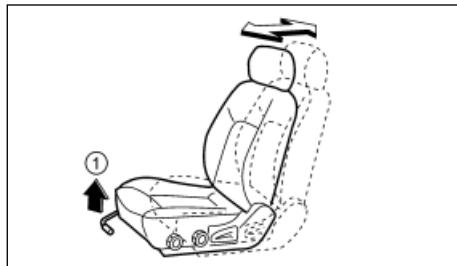

#### Регулировка продольного положения сиденья

Потяните рычаг ① вверх и переместите сиденье вперед или назад для установки в требуемое положение. Отпустите рычаг, чтобы зафиксировать сиденье в выбранном положении.

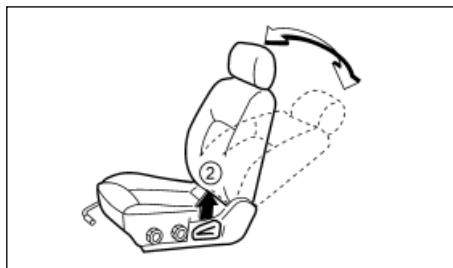

#### Регулировка наклона спинки сиденья

Для наклона спинки сиденья потяните рычаг ② и вверх и отклонитесь назад. Чтобы вернуть спинку в прежнее положение, потяните за рычаг и наклонитесь вперед. Спинка сиденья сместится вперед.

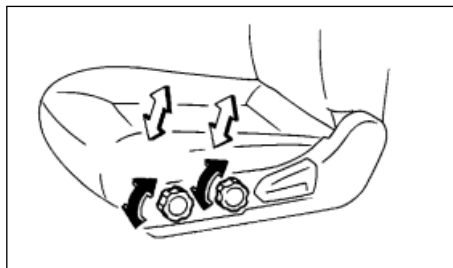

Сиденье водителя

#### Регулировка подушки сиденья водителя по высоте (для некоторых вариантов исполнения автомобиля)

Для регулировки угла наклона и высоты расположения подушки сиденья поворачивайте соответствующий маховичок до достижения нужного положения.

Электрическая регулировка сидений (для некоторых вариантов исполнения автомобиля)

#### **⚠ ОПАСНОСТЬ**

- Не регулируйте положение сиденья водителя во время движения, поскольку внимание должно быть полностью сосредоточено на управлении автомобилем.
- Не оставляйте детей в автомобиле без присмотра. Дети могут по неосторожности воздействовать на органы управления автомобилем, что может привести к серьезному несчастному случаю.
- Не следует наклонять спинку сиденья больше, чем требуется для удобного положения. Ремни безопасности наиболее эффективны, когда пассажир сидит прямо и плотно опирается на спинку. При большом наклоне спинки сиденья существует опасность соскальзывания пассажира под лямку ремня, что увеличивает риск получения травмы.

#### Рекомендации по эксплуатации системы

- Электродвигатель привода регулировки сиденья имеет защиту от перегрузки. Если электродвигатель отключился во время регулировки, необходимо подождать 30 секунд и затем снова нажать на переключатель.
- Не пользуйтесь механизмами электрической регулировки сидений в течение продолжительного времени при выключенном двигателе. Это может привести к разряду аккумуляторной батареи.

#### ПРИМЕЧАНИЕ

Вы можете задать положение сиденья водителя при помощи системы запоминания положения сиденья (для некоторых вариантов исполнения автомобиля). Для получения более подробной информации смотрите параграфы "Система автоматического восстановления положения сиденья водителя" в главе "3. Подготовка к началу движения".

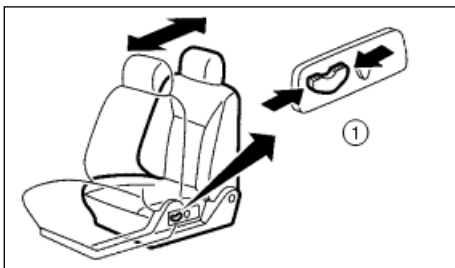

#### Регулировка продольного положения сиденья

Передвиньте ползунок переключателя ① вперед или назад, чтобы передвинуть сиденье вперед или назад в нужное положение.

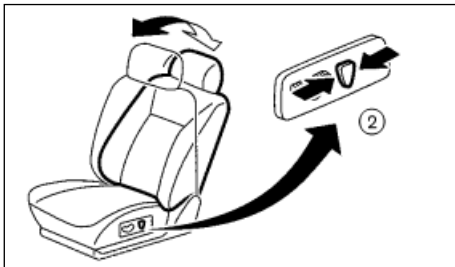

#### Регулировка наклона спинки сиденья

Передвиньте ползунок переключателя регулировки наклона спинки ② вперед или назад, чтобы наклонить спинку сиденья в нужное положение. Чтобы вернуть спинку в прежнее положение, передвиньте переключатель вперед и сами наклонитесь вперед. Спинка сиденья сместится вперед.

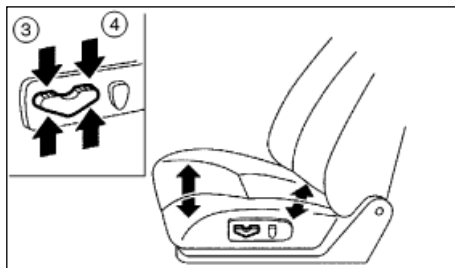

#### Регулировка высоты подушки сиденья (сиденье водителя)

Нажимайте на переднюю ③ или заднюю ④ часть переключателя вверх или вниз, чтобы отрегулировать угол наклона и высоту подушки сиденья водителя.

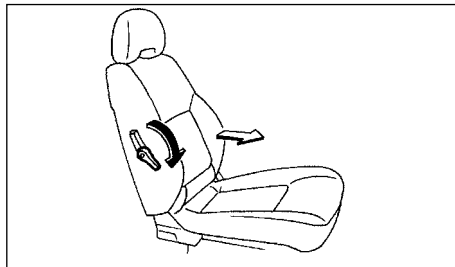

#### Регулировка поясничной опоры (для некоторых вариантов исполнения автомобиля)

Поверните рычаг вперед или назад, чтобы отрегулировать поясничную опору.

## ПЕРЕДНЕЕ ПАССАЖИРСКОЕ СИДЕНЬЕ

### ⚠ ОПАСНОСТЬ

- Не допускайте перевозки людей в любом месте автомобиля, где нет сиденья, оборудованного ремнями безопасности. Требуется от всех пассажиров, чтобы они должным образом сидели на сиденье и пристегнули ремни безопасности.
- Правильно отрегулированные подголовники могут существенно повысить уровень защиты при дорожно-транспортном происшествии. Если по какой-либо причине подголовники были сняты, вновь установите их и отрегулируйте должным образом.
- Если подголовники по каким-либо причинам сняты с сидений, то они должны быть уложены и надежно закреплены. Это исключит травмирование пассажиров и повреждение кабины автомобиля в случае экстренного торможения или дорожно-транспортного происшествия.
- При возврате спинок сидений в вертикальное положение проверьте, чтобы они были надежно зафиксированы. Если спинка сиденья плохо зафиксирована, то при столкновении или внезапной остановке автомобиля пассажиры могут получить травму.
- Должным образом закрепляйте багаж, чтобы предотвратить его смещение во время движения или при резкой остановке автомобиля. Не размещайте багаж выше уровня спинок сидений. При резком торможении или при столкновении плохо закрепленный груз может стать причиной получения травм.

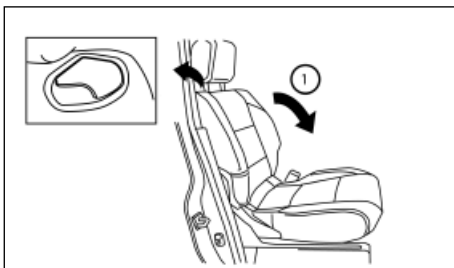

Складывание спинки переднего пассажирского сиденья (для некоторых вариантов исполнения автомобиля)

Спинку переднего пассажирского сиденья можно сложить в горизонтальное положение, что увеличивает длину грузового пространства и позволяет перевозить в автомобиле длинномерные грузы.

1. Сдвиньте сиденье в крайнее заднее положение. Выполните описанную выше процедуру наклона спинки сиденья для складывания спинки до упора вперед. (Если сиденье, оснащенное системой электрической регулировки, зафиксировано, то может оказаться необходимым предварительно слегка выпрямить спинку, воздействуя на переключатель в обратную сторону). Затем поднимите вверх рукоятку фиксатора, расположенную на верхнем углу спинки, для того чтобы освободить ограничитель наклона спинки.

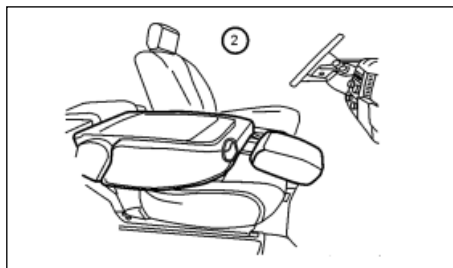

2. После освобождения ограничителя спинки ее можно опустить в горизонтальное положение на подушку сиденья.
3. Для того чтобы вернуть спинку переднего пассажирского сиденья в нормальное положение, поднимите спинку вверх и нажмите на нее назад до вертикального положения. Затем, используя регулятор наклона спинки (для моделей с электрической регулировкой сидений), отрегулируйте необходимый наклон спинки. Отпустите рычаг, чтобы зафиксировать сиденье в выбранном положении (модели с ручной регулировкой сидений).

### **⚠ ОПАСНОСТЬ**

- Если вы перевозите длинномерные грузы при сложенной в горизонтальное положение спинке переднего пассажирского сиденья, то грузы должны быть надежно закреплены. Кроме того, они не должны располагаться в непосредственной близости от подушки безопасности. В противном случае, при дорожно-транспортном происшествии надувающаяся подушка безопасности может с силой отбросить груз в сторону пассажира. Это может привести к серьезным травмам и даже к гибели пассажира. Размещайте предметы вне зоны, которую проходит подушка безопасности при наполнении. Более подробная информация приведена в разделе "Система подушек безопасности" далее в этой главе.

- Запрещается перевозить пассажиров в багажном отделении или на сложенном сиденье переднего пассажира. Невозможность использования средств пассивной безопасности при такой транспортировке может стать причиной получения серьезных травм при столкновении или внезапной остановке автомобиля.

## ЗАДНИЕ СИДЕНЬЯ

### **⚠ ОПАСНОСТЬ**

- Если в автомобиле перевозится груз, то груз должен быть тщательно закреплен, чтобы он не смещался и не сдвигался вперед. Не размещайте багаж выше уровня спинки сидений. При резком торможении или при столкновении плохо закрепленный груз может стать причиной получения травм.
- Во время движения автомобиля все сиденья должны находиться в зафиксированном положении.
- При возвращении спинок сидений в вертикальное положение убедитесь в том, что они надежно зафиксированы. Если спинка сиденья плохо зафиксирована, то при столкновении или внезапной остановке автомобиля пассажиры могут получить травму.
- Для эффективной защиты шейного отдела позвоночника при ударе в автомобиль сзади, подголовники должны быть правильно отрегулированы. После возвращения спинки заднего сиденья в вертикальное положение заново отрегулируйте положение подголовников.
- Отрегулировав сиденье, слегка покачайтесь в нем, чтобы убедиться в надежности его фиксации.

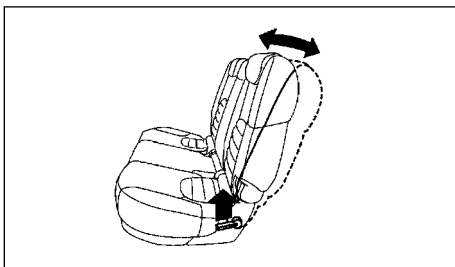

### Регулировка сиденья 2-го ряда

#### Регулировка наклона спинки сиденья

Для регулировки наклона спинки сиденья потяните за рычаг вверх и откиньтесь назад. Чтобы вернуть спинку сиденья в вертикальное положение, потяните рычаг и наклонитесь вперед. Спинка сиденья сместится вперед.

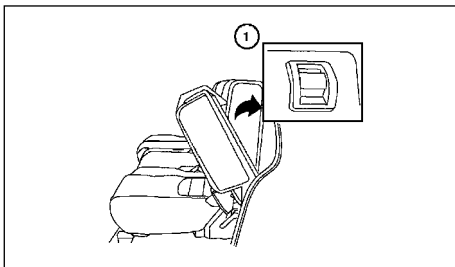

### Наклон сиденья для облегчения посадки-высадки с сиденья 3-го ряда

Крайние сиденья 2-го ряда можно наклонять вперед для облегчения посадки и высадки пассажиров 3-го ряда. Для посадки на сиденье 3-го ряда, поднимите вверх фиксатор ① в верхнем углу спинки сиденья 2-го ряда и сложите спинку сиденья вперед. При этом разблокируется фиксатор задней части сиденья, что даст возможность наклонить сиденье вперед автоматически.

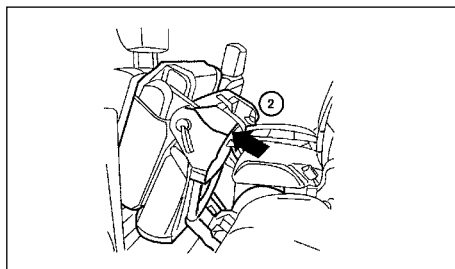

Затем поднимите вверх нижнюю часть основания сиденья ②, чтобы механизм наклонил вперед крайнее сиденье 2-го ряда. Для высадки с сиденья 3-го ряда поднимите вверх тот же самый фиксатор и сложите спинку сиденья 2-го ряда вперед на подушку сиденья. Затем поднимите подушку сиденья и наклоните сиденье вперед.

#### ПРИМЕЧАНИЕ

**Сиденья 2-го ряда не оснащены системой облегчения посадки и высадки.**

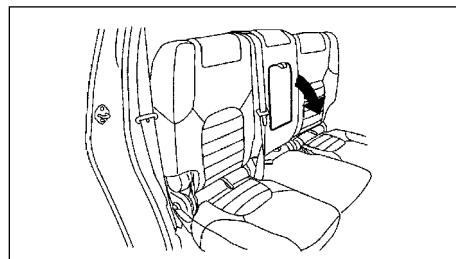

### Подлокотник сиденья 2-го ряда (для некоторых вариантов комплектации автомобиля)

Вытяните подлокотник сиденья 2-го ряда вперед и установите его горизонтально.

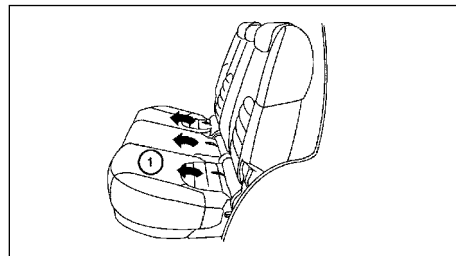

### Складывание сиденья 2-го ряда

Чтобы сложить сиденье 2-го ряда для обеспечения максимальной вместимости багажного отделения:

1. Опустите подголовники в самое нижнее (нерабочее) положение. Потяните вперед за петлю, имеющуюся в центре подушки каждого сиденья, и сложите ① каждую подушку сиденья вперед.

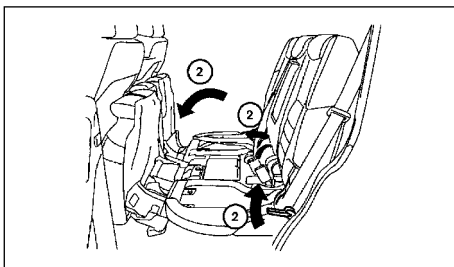

2. Затем поднимите вверх рычаг наклона ②, находящийся на боковых поверхностях крайних сидений, чтобы сложить спинки сидений в горизонтальное положение. Чтобы сложить спинку центрального сиденья, потяните вверх петлю, имеющуюся сбоку подушки центрального сиденья, и сложите спинку сиденья вперед.

### ВНИМАНИЕ

При выполнении описанной выше процедуры соблюдайте осторожность, чтобы не прищемить руки или пальцы при складывании сидений.

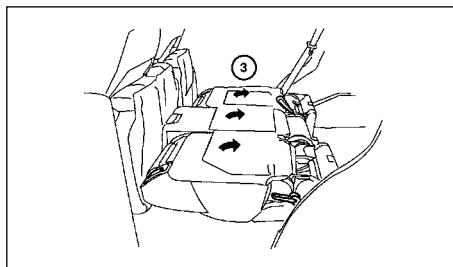

3. На спинке каждого сиденья имеется клапан из коврового покрытия, который можно откинуть назад ③.

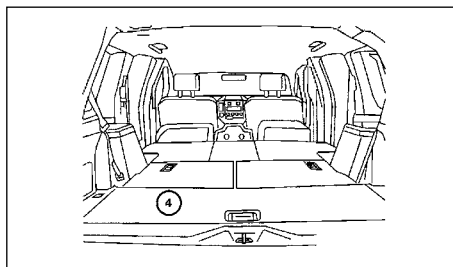

4. Эти клапаны обеспечивают ровную погрузочную площадку ④, когда сиденье 3-го ряда также сложено.
5. Чтобы вернуть сиденье 2-го ряда в исходное положение, выполните в обратном порядке процедуру для крайних сидений 2-го ряда.
6. Чтобы вернуть в исходное положение центральное сиденье, потяните вверх за петлю в задней части подушки сиденья, одновременно поднимая спинку сиденья. Затем установите на место подушку сиденья.

Убедитесь в том, что спинка сиденья зафиксирована в вертикальном положении, и что подушка сиденья также должным образом зафиксирована.

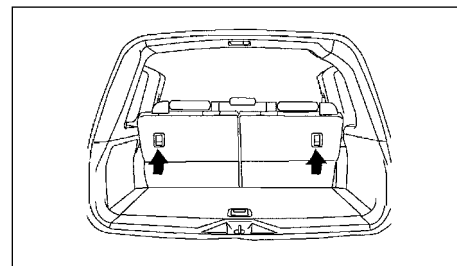

### Складывание сиденья 3-го ряда (для некоторых вариантов исполнения автомобиля)

Чтобы сложить сиденье 3-го ряда для обеспечения максимальной вместимости багажного отделения:

1. Убедитесь в том, что подголовники сидений опущены в самое нижнее (нерабочее) положение.
2. Зафиксируйте ремни безопасности сидений третьего ряда в зажимах, имеющихся с обеих сторон багажного отделения.
3. Потяните за ремень, расположенный имеющийся в верхней части спинки каждого сиденья, и сложите спинки сидений вперед на подушки сидений.

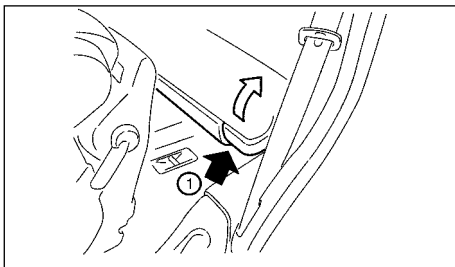

Чтобы вернуть сиденье 3-го ряда в нормальное положение, разложите спинки сидений через боковые двери, поднимая их за края ①, а затем нажмите на спинки сидений до фиксации в нормальном положении.

#### ПРИМЕЧАНИЕ

Если спинка сиденья зафиксирована в вертикальном положении раньше, чем сиденье в сборе фиксируется к полу, вновь сложите спинку сиденья и попробуйте вернуть сиденье в нормальное положение еще раз.

#### ПОДГОЛОВНИКИ

##### ⚠ ОПАСНОСТЬ

- Подголовники сидений второго ряда и третьего ряда (для некоторых вариантов исполнения автомобиля) можно зафиксировать в двух положениях: "пассажирское" положение, которое должно использоваться всегда, когда данное сиденье занято пассажиром, и "грузовое" положение, которое следует использовать только в том случае, когда на сиденье нет пассажира.
- Запрещается использовать "грузовое" положение подголовника, когда на сиденье сидит пассажир.

- Не выполняйте поездок на автомобиле в качестве водителя или пассажира при снятом подголовнике. Это опасно. Правильно отрегулированные подголовники могут существенно повысить уровень защиты при дорожно-транспортном происшествии. Проверьте, правильно ли отрегулирована высота подголовника, если перед этим на данном сиденье располагался другой пассажир.
- Если подголовники по каким-либо причинам сняты с сидений, то они должны быть правильно уложены во избежание нанесения травм пассажирам или повреждения автомобиля при резком торможении или дорожно-транспортном происшествии.

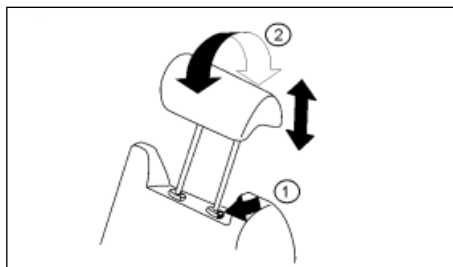

#### Регулировка

1. Поднимите подголовник на требуемую высоту.
2. Нажмите на кнопку фиксатора ① и нажмите на подголовник, чтобы опустить его в необходимое положение.
3. Отрегулируйте угол наклона подголовника ②.



Высота подголовников должна быть отрегулирована так, чтобы средняя часть подголовника находилась на уровне центра ушной раковины пассажира.

## АКТИВНЫЕ ПОДГОЛОВНИКИ ПЕРЕДНИХ СИДЕНИЙ (для некоторых вариантов исполнения автомобиля)

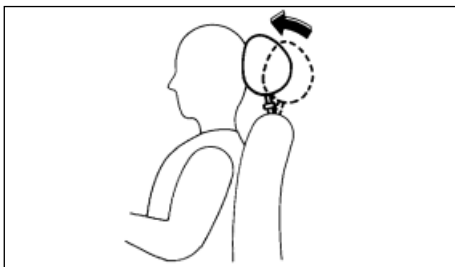

### **⚠ ОПАСНОСТЬ**

- Подголовники должны быть всегда правильно отрегулированы, как это описано выше. Неправильная регулировка может снизить эффективность защитного действия активного подголовника.
- Активные подголовники являются дополнением к другим средствам пассивной безопасности. Обязательно пристегивайте ремень безопасности. Ни одна из существующих удерживающих систем не обеспечивает полной защиты при аварии.
- Запрещается прикреплять какие-либо предметы к стойкам подголовников. Это может привести к неправильному функционированию активных подголовников.

При ударе в заднюю часть автомобиля активный подголовник перемещается вперед за счет инерции тела пассажира, находящегося на сиденье. Перемещение подушки подголовника вперед способствует уменьшению динамического отклонения головы назад и снижает вероятность "хлыстовой" травмы шейного отдела позвоночника.

Активные подголовники эффективны при столкновениях на малой и средней скорости, когда наиболее часто случаются "хлыстовые" травмы.

Активные подголовники эффективны только при определенных видах удара сзади. После столкновения активные подголовники возвращаются в исходное положение.

Активные подголовники должны быть всегда правильно отрегулированы, как описано в предыдущем разделе.

## РЕМНИ БЕЗОПАСНОСТИ

### СИГНАЛИЗАТОРЫ НЕ ПРИСТЕГНУТЫХ РЕМНЕЙ БЕЗОПАСНОСТИ

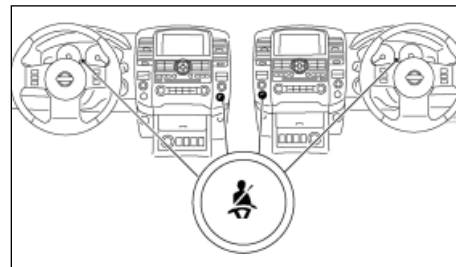

#### Со стороны водителя

Сигнализатор не пристегнутого ремня безопасности водителя расположен в панели приборов, как показано на рисунке, и включается, если водитель не пристегивает свой ремень. Для получения более подробной информации смотрите параграфы "Световые сигнализаторы и индикаторы, звуковые предупреждающие сигналы" в главе "2. Приборная панель и органы управления".

#### Со стороны пассажира

Сигнализатор не пристегнутого ремня безопасности переднего пассажира находится в центральной консоли, как показано на рисунке, и напоминает переднему пассажиру о необходимости пристегнуть ремень безопасности. Сигнализатор включается при каждом включении зажигания (положение ON) и выключается, если ремень безопасности переднего пассажира пристегнут правильно.

### ПРИМЕЧАНИЕ

**Сигнализатор не пристегнутого ремня безопасности переднего пассажира не будет включаться, если это сиденье не занято.**



## МЕРЫ ПРЕДОСТОРОЖНОСТИ ПРИ ИСПОЛЬЗОВАНИИ РЕМНЕЙ БЕЗОПАСНОСТИ

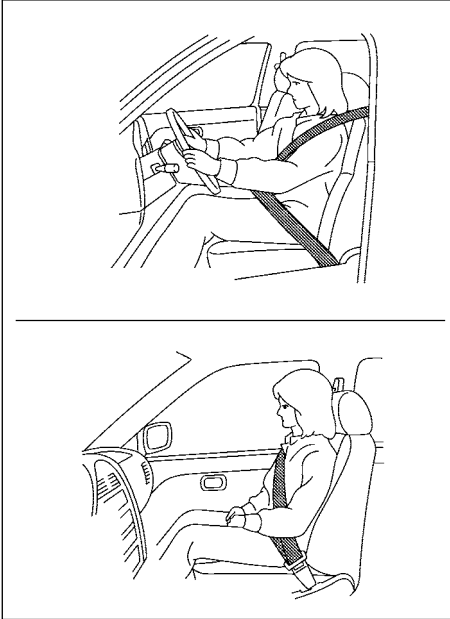

Сидите прямо. Опирайтесь на спинку сиденья.

В случае аварии использование правильно отрегулированного ремня безопасности значительно уменьшает риск получения травмы и/или снижает ее тяжесть. Компания NISSAN настоятельно рекомендует вам и всем вашим пассажирам всегда пристегивать ремень безопасности, даже если ваше сиденье оснащено подушкой безопасности.

### **⚠ ОПАСНОСТЬ**

При использовании ремней безопасности обязательно учитывайте следующие предостережения. В противном случае может увеличиться вероятность и/или тяжесть травмы при дорожно-транспортном происшествии.

- Ремни безопасности предназначены для передачи возникающей нагрузки на скелет человека и должны соответствующим образом охватывать таз, грудную клетку и плечи. Следует избегать того, чтобы поясная лямка ремня охватывала живот. Неправильное использование ремня безопасности может стать причиной получения серьезных травм.
- Владельцу автомобиля запрещается самостоятельно изменять конструкцию ремней безопасности, а также любым способом блокировать инерционную катушку, которая обеспечивает выбор слабину и поддержание предварительного натяжения ремня.
- Для того чтобы ремни безопасности эффективно выполняли свою защитную функцию, необходимо, чтобы они плотно облегали тело, но не причиняли неудобства. Если ремень безопасности имеет слабинку, это значительно снижает уровень защиты пассажира.
- Оберегайте лямки ремней от загрязнения полиролями, маслами; от воздействия агрессивных химических веществ, в особенности от воздействия электролита, используемого в аккумуляторной батарее. Для чистки ремней безопасности следует применять водный раствор нейтрального мыла. При сильном загрязнении, повреждении или наличии следов износа на лямках ремни безопасности следует заменить.
- После серьезной аварии необходимо заменять ремни безопасности в сборе, даже если они не имеют очевидных признаков повреждения.

- При использовании ремня безопасности следите за тем, чтобы его лямки не перекручивались.
- Каждый ремень безопасности предназначен для использования только одним пассажиром. Опасно пристегивать одним ремнем пассажира и ребенка, сидящего у него на коленях.
- Во время движения автомобиля водитель и пассажиры должны быть всегда пристегнуты ремнями безопасности.
- Ваш автомобиль имеет сиденья и ремни безопасности для пяти (5) пассажиров (модели с двумя рядами сидений) или для семи (7) пассажиров (модели со вторым и третьим рядами сидений): два (2) сиденья в первом ряду, три (3) сиденья во втором ряду и два (2) сиденья в третьем ряду (при наличии). Запрещается перевозить в автомобиле количество пассажиров, превышающее число имеющихся в автомобиле ремней безопасности.
- После любого дорожно-транспортного происшествия необходимо проверить ремни безопасности, включая инерционные катушки и крепежные узлы, на сервисной станции официального дилера NISSAN. Компания NISSAN рекомендует заменить все ремни безопасности в сборе, которые испытывали нагрузку при дорожно-транспортном происшествии. Исключение могут составлять только незначительные столкновения, после которых ремни не имеют повреждений и продолжают нормально функционировать. Одновременно следует проверить также те ремни безопасности, которые не использовались во время дорожно-транспортного происшествия. При обнаружении повреждений или нарушения нормального функционирования необходимо заменить ремни в сборе.
- Сработавший преднатяжитель ремня безопасности не подлежит дальнейшему использованию. Преднатяжитель подлежит замене вместе с инерционной катушкой. Для замены обратитесь на сервисную станцию официального дилера NISSAN.

- Демонтаж и монтаж узлов системы ремней безопасности с пиротехническими преднатяжителями должны производиться **ТОЛЬКО** на сервисной станции официального дилера NISSAN.
- Если сигнализатор непристегнутого ремня безопасности постоянно горит при включенном зажигании, закрытых дверях и застегнутых ремнях безопасности, это может указывать на неисправность системы. Обратитесь к официальному дилеру NISSAN для проверки и ремонта системы.
- Плечевая лямка ремня должна проходить через плечо и прижиматься к грудной клетке. Запрещается пропускать ремень под рукой. Неправильное использование ремня безопасности может стать причиной получения серьезных травм.
- Поясная лямка ремня безопасности должна располагаться как можно ниже **НА БЕДРАХ, А НЕ НА ТАЛИИ**.

## БЕЗОПАСНОСТЬ ДЕТЕЙ

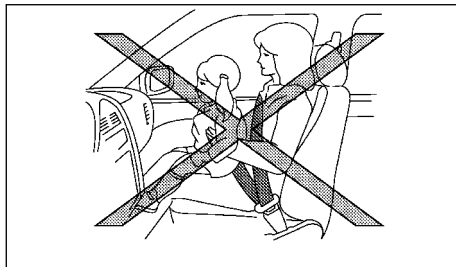

## Младенцы или маленькие дети

Компания NISSAN рекомендует перевозить младенцев и малолетних детей в подходящих детских кроватках и креслах только на заднем сиденье. Согласно статистике, при дорожно-транспортных происшествиях дети, должным образом зафиксированные на заднем сиденье, находятся в большей безопасности, чем дети, находящиеся на переднем сиденье, см. раздел "Детские удерживающие системы" ниже в этой главе. **Выберите детскую удерживающую систему, которая подходит для установки в ваш автомобиль. При установке и эксплуатации детской удерживающей системы всегда строго следуйте инструкциям изготовителя конкретного изделия.**

## Дети

Если ребенок уже вырос из специальных детских удерживающих систем, пристегивайте его обычным ремнем безопасности, имеющимся в вашем автомобиле.

Использование имеющейся в продаже специальной подушки поможет избежать расположения плечевой лямки ремня безопасности на уровне лица или шеи ребенка. Дополнительная подушка приподнимает ребенка и обеспечивает правильное положение ремня безопасности, при котором плечевая лямка ремня проходит через плечо, а поясная лямка охватывает бедра. Дополнительная подушка должна подходить к сиденью вашего автомобиля. Когда ребенок достаточно подрастет, и плечевая лямка ремня безопасности перестанет прилегать к лицу или лежать на его шее, от использования подушки можно будет отказаться.

## **⚠ ОПАСНОСТЬ**

**Не позволяйте ребенку вставать ногами или коленями на сиденье, а также находиться в багажном отделении во время движения автомобиля.**

## БЕЗОПАСНОСТЬ БЕРЕМЕННЫХ ЖЕНЩИН

Компания NISSAN рекомендует беременным женщинам использовать ремни безопасности. За более подробными рекомендациями обратитесь к своему врачу. Поясная лямка ремня безопасности должна лежать как можно ниже на бедрах, и ни в коем случае не на талии, а плечевая лямка должна проходить через плечо и грудную клетку. Запрещается располагать плечевую или поясную лямку ремня безопасности на животе.

## БЕЗОПАСНОСТЬ ИНВАЛИДОВ

Компания NISSAN рекомендует инвалидам пользоваться ремнями безопасности, но учитывать при этом свои особенности. Обратитесь к своему врачу за более подробными рекомендациями.

## Трехточечные ремни безопасности

**Все люди, находящиеся в автомобиле, во время движения должны быть пристегнуты ремнями безопасности.**

## Пристегивание ремней безопасности

1. Отрегулируйте положение сиденья.

## **⚠ ОПАСНОСТЬ**

**Не следует наклонять спинку сиденья больше, чем требуется для удобного положения. Защитное действие ремней безопасности наиболее эффективно, когда пассажир сидит прямо и плотно опирается на спинку сиденья. При большом наклоне спинки сиденья существует опасность соскальзывания пассажира под лямку ремня, что увеличивает риск получения травмы.**



2. Медленно вытяните ремень из инерционной катушки и вставьте запорную скобу в замок до щелчка.

### ВНИМАНИЕ

Инерционная катушка блокирует вытягивание ремня при резком торможении или при столкновении. При плавном вытягивании ремня блокировки не происходит, и инерционная катушка позволяет пристегнутому пассажиру иметь определенную свободу движений на сиденье. Инерционная катушка может также заблокировать ремень безопасности, когда сложное сиденье устанавливается в поднятое положение.

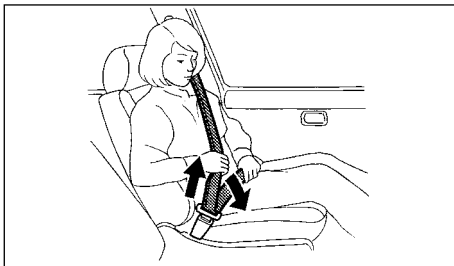

3. Расположите поясную лямку ремня как можно ниже и плотнее на бедрах, как показано на иллюстрации.
4. Потяните плечевую лямку ремня в сторону инерционной катушки, чтобы выбрать слабинку ремня. Плечевая лямка ремня должна проходить через плечо и удобно располагаться на груди.

### ⚠ ОПАСНОСТЬ

- Плечевая лямка ремня должна располагаться посередине плеча. Она не должна прижиматься к шее.
- Проверьте, чтобы лямка ремня безопасности не была нигде перекручена.

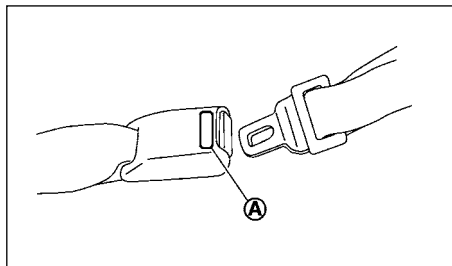

Правильное использование ремней безопасности, установленных на заднем сиденье

Замок ремня безопасности, предназначенного для среднего пассажира, имеет специальную метку (A). Запорная скоба ремня безопасности центрального сиденья может быть пристегнута только к центральному замку.

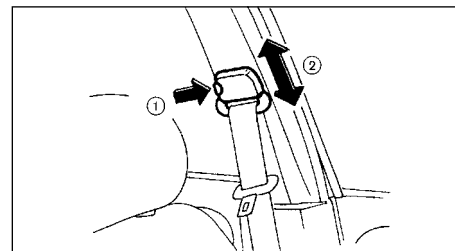

Тип А

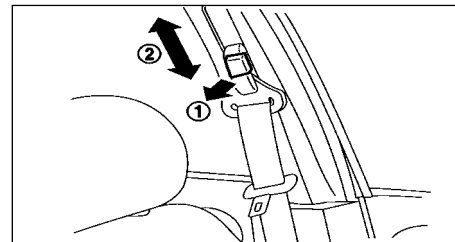

Тип В

Регулировка высоты плечевой лямки ремня безопасности (передние и крайние задние сиденья - для некоторых вариантов исполнения автомобиля)

### ⚠ ОПАСНОСТЬ

- Высота расположения крепежного узла плечевой лямки ремня безопасности должна быть отрегулирована в соответствии с вашим ростом. Если этого не сделать, эффективность всей удерживающей системы может снизиться, что повышает риск получения серьезных травм при дорожно-транспортных происшествиях.

- После регулировки отпустите кнопку фиксатора и подержайте плечевую лямку ремня вверх-вниз, чтобы убедиться, что фиксатор надежно заблокирован.
- Плечевая лямка ремня безопасности должна проходить посередине плеча. Она не должна прижиматься к шее.
- Плечевая лямка ремня безопасности не должна касаться лица, лежать на шее или спадать с плеча.
- Следите за тем, чтобы ремни не были перекручены.
- Убедитесь в том, что верхнее крепление плечевой лямки ремня безопасности надежно зафиксировано. Для этого потяните крепление вверх и вниз после регулировки.

Высота расположения крепежного узла плечевой лямки ремня безопасности должна быть отрегулирована в соответствии с вашим ростом (см. раздел "Меры предосторожности при использовании ремней безопасности" выше в этой главе). Плечевая лямка ремня безопасности не должна касаться лица, лежать на шее или спадать с плеча.

**Тип А:** Нажмите кнопку ① фиксатора и сдвиньте крепление ② лямки вверх или вниз, чтобы лямка ремня безопасности проходила через среднюю часть плеча. Отпустите кнопку для фиксации крепления плечевой лямки ремня безопасности в установленном положении.

**Тип В:** Нажмите кнопку ① фиксатора и сдвиньте крепление ② лямки вверх или вниз, чтобы лямка проходила через среднюю часть плеча. Отпустите кнопку для фиксации крепления плечевой лямки ремня безопасности в установленном положении.

## Отстегивание ремня безопасности

Для того чтобы отстегнуть ремень безопасности, нажмите на кнопку замка. При этом ремень автоматически сматывается на инерционную катушку.

## Проверка функционирования ремней безопасности

Инерционная катушка должна блокировать ремень безопасности в двух случаях:

- При резком вытягивании ремня с катушки.
- При резком замедлении автомобиля.

Для того чтобы быть уверенным в исправности ремня безопасности, проверьте функционирование инерционной катушки следующим образом:

Сядьте на то сиденье, ремень безопасности которого вы хотите проверить. Возьмитесь за плечевую лямку ремня и резко потяните ее вперед. При этом инерционная катушка должна заблокировать дальнейшее вытягивание ремня.

Если при проверке катушка не блокирует выдачу ремня или у вас имеются какие-либо вопросы по ремням безопасности, обратитесь на сервисную станцию официального дилера NISSAN.

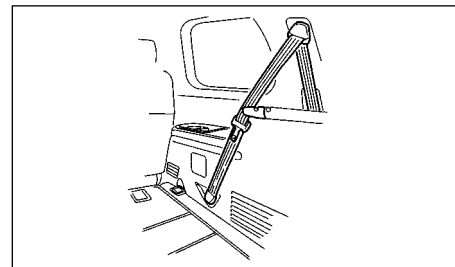

## Крючок для фиксации ремней безопасности (сиденья 3-го ряда для некоторых вариантов исполнения автомобиля)

Когда сиденье не используется или когда вы складываете задние сиденья, зафиксируйте ремни безопасности задних сидений при помощи предусмотренных для этого крючков.

## УХОД ЗА РЕМНЯМИ БЕЗОПАСНОСТИ

- **Для чистки ленты ремня** применяйте водный раствор нейтрального мыла или любой моющий раствор, предназначенный для чистки тканевой обивки или ковров. После нанесения моющего раствора обработайте ленту ремней щеткой, затем вытрите их тканью и высушите в тени. Не допускайте наматывания ремней безопасности на инерционную катушку до полного высыхания.
- При наличии отложений грязи на направляющей промежуточной петле скорость втягивания ремня инерционной катушкой может снизиться. Протрите направляющую петлю сухой чистой тканью.
- **Периодически проверяйте состояние и функционирование всех узлов и деталей ремней безопасности:** лент, скоб, замков, инерционных катушек и узлов крепления.

## ПИРОТЕХНИЧЕСКИЕ ПРЕДНАТЯЖИТЕЛИ РЕМНЕЙ БЕЗОПАСНОСТИ

При ослаблении крепления деталей, сильном загрязнении, наличии порезов или других повреждений на ленте необходимо заменить ремень безопасности в сборе.

### ОПАСНОСТЬ

- Пиротехнические преднатяжители ремней безопасности являются устройствами одноразового действия. После срабатывания преднатяжитель подлежит замене вместе с инерционной катушкой.
- Если пиротехнический преднатяжитель ремня безопасности не сработал во время дорожно-транспортного происшествия, связанного с фронтальным столкновением, обратитесь на сервисную станцию официального дилера NISSAN для его проверки или замены.
- Запрещается вносить какие-либо любые изменения в узлы и детали пиротехнических преднатяжителей, а также в соответствующую электрическую проводку. Этот запрет направлен на предотвращение случайного срабатывания пиротехнического патрона или нарушения нормального функционирования системы преднатяжителей ремней безопасности. Самостоятельное вмешательство в конструкцию преднатяжителей ремней безопасности связано с опасностью серьезного травмирования людей.
- Все работы, непосредственно или косвенно связанные с системой пиротехнических преднатяжителей ремней безопасности, должны выполняться только на сервисной станции официального дилера NISSAN. Установка дополнительного электрооборудования также должна производиться на сервисных станциях официальных дилеров NISSAN. Запрещается использовать для проверки и ремонта электропроводки преднатяжителей ремней безопасности тестеры и пробники, которые не имеют допуска компании NISSAN.
- При необходимости утилизировать преднатяжитель ремня безопасности или весь автомобиль, нужно обратиться на сервисную станцию официального дилера NISSAN. Правильная процедура утилизации преднатяжителей ремней безопасности изложена в соответствующем Ру-

**ководстве по техническому обслуживанию автомобилей NISSAN. Нарушение правил утилизации может привести к травмированию людей.**

Пиротехнические преднатяжители передних ремней безопасности срабатывают одновременно с фронтальными подушками безопасности. Преднатяжители обеспечивают дополнительное натяжение лямки ремня безопасности и надежную фиксацию туловища водителя или пассажира при различных фронтальных столкновениях.

Пиротехнический преднатяжитель встроен в корпус инерционной катушки ремня безопасности. Ремни безопасности с преднатяжителями используются так же, как и обычные ремни безопасности.

Срабатывание пиротехнического преднатяжителя ремня безопасности сопровождается сильным хлопком и выделением дыма. Этот дым не является вредным для человека. Однако во избежание раздражения верхних дыхательных путей и затруднения дыхания не следует долго вдыхать этот дым.

Сигнализатор неисправности подушек безопасности включается при переводе замка зажигания в положение ON или START. Если система подушек безопасности исправна, сигнализатор должен погаснуть примерно через 7 секунд. Если возникает одно из описанных ниже условий, то система надувных подушек безопасности и пиротехнические преднатяжители ремней безопасности нуждаются в проверке и ремонте на ближайшей сервисной станции официального дилера NISSAN.

- Сигнализатор неисправности подушек безопасности остается включенным по истечении примерно 7 секунд после включения зажигания.
- Сигнализатор неисправности подушек безопасности мигает.
- Сигнализатор неисправности подушек безопасности вообще не включается.

## ДОПОЛНИТЕЛЬНЫЕ УДЕРЖИВАЮЩИЕ СИСТЕМЫ (подушки безопасности)

До устранения неисправности система подушек безопасности и/или пиротехнические преднатяжители ремней безопасности не смогут функционировать должным образом. Их нужно проверить и, при необходимости, отремонтировать.

При продаже автомобиля вы должны непременно информировать нового владельца о наличии в автомобиле системы пиротехнических преднатяжителей ремней безопасности и адресовать его за более подробными сведениями к соответствующим разделам настоящего Руководства.

Данный раздел Руководства содержит важные сведения о фронтальных подушках безопасности водителя и переднего пассажира, боковых подушках безопасности, боковых шторках безопасности и пиротехнических преднатяжителях ремней безопасности.

**Фронтальные подушки безопасности:** эти подушки предназначены для смягчения силы удара, воздействующего на голову и грудную клетку водителя и переднего пассажира при определенных фронтальных столкновениях.

**Боковые подушки безопасности (для некоторых вариантов исполнения автомобиля).** Эти подушки предназначены для смягчения силы удара, воздействующего на грудную клетку водителя и переднего пассажира при определенных боковых столкновениях. При столкновении надувается только та боковая подушка, которая расположена со стороны удара.

**Система оконных подушек (надувных шторок) безопасности (для некоторых вариантов исполнения автомобиля):** эти надувные шторки предназначены для защиты головы пассажиров, сидящих на передних и крайних задних сиденьях. При столкновении надувается только та боковая шторка, которая расположена со стороны удара.

Надувные подушки только **дополняют** ремни безопасности водителя и переднего пассажира, но **не заменяют** их. Водитель и пассажиры должны быть всегда пристегнуты ремнями безопасности. При этом важно, чтобы водитель и передний пассажир располагались на своих местах на достаточном расстоянии соответственно от рулевого колеса и панели управления, а также от передних дверей и боковых стоек кузова. Дополнительные сведения приведены в разделе "Ремни безопасности" выше в этой главе.

**Сигнализатор неисправности подушек безопасности** включается при повороте замка зажигания в положение ON или START. Если подушки безопасности исправны, сигнализатор должен погаснуть примерно через семь секунд. Для получения более подробной информации смотрите параграфы "Световые сигнализаторы и индикаторы, звуковые

предупреждающие сигналы" в главе "2. Приборная панель и органы управления".

Подушки безопасности могут функционировать только в том случае, если замок зажигания находится в положении ON или START.

### ОПАСНОСТЬ

**Фронтальные подушки безопасности водителя и переднего пассажира.**

- Фронтальные подушки безопасности не должны срабатывать при боковом ударе, ударе сзади, при переворачивании автомобиля, а также при фронтальном ударе незначительной силы. Поэтому всегда пристегивайте ремень безопасности, чтобы снизить риск травмирования или уменьшить серьезность последствий дорожно-транспортных происшествий различного рода.
- Ремни безопасности и подушки безопасности наиболее эффективно выполняют свои защитные функции, если вы сидите, плотно прислонившись спиной к вертикально расположенной спинке сиденья. Подушки безопасности наполняются быстро и с большой силой. Если вы не пристегнуты ремнем безопасности, сидите, наклонившись вперед или повернувшись боком, или занимаете какую-либо другую неудобную позу, то вы рискуете получить серьезные травмы или погибнуть в случае дорожно-транспортного происшествия. Кроме того, сама подушка может стать причиной серьезных или даже смертельных травм, если в момент наполнения подушки вы находились в непосредственной близости от нее.

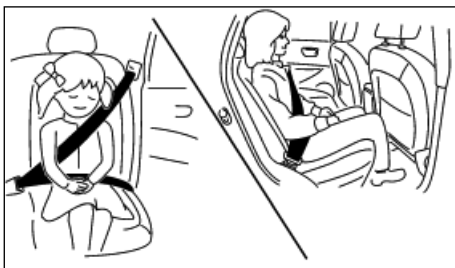

Правильное положение задних пассажиров

## ⚠ ОПАСНОСТЬ

- Никогда не позволяйте детям находиться в движущемся автомобиле без использования детских удерживающих систем, а также высовывать руки или голову из окна автомобиля. Не сажайте детей на колени и не держите их в руках. На рисунках на предыдущей странице показаны некоторые примеры неправильного расположения пассажиров, которое представляет опасность.
- Фронтальные и боковые подушки безопасности могут сильно травмировать или стать причиной гибели ребенка, если он не зафиксирован должным образом. По возможности, всегда располагайте ребенка на заднем сиденье и обязательно пристегивайте его должным образом.
- Никогда не устанавливайте на переднем пассажирском сиденье детское устройство безопасности, в котором ребенок располагается лицом против хода движения автомобиля. Срабатывание фронтальной подушки безопасности может сильно травмировать ребенка или стать причиной его гибели. Дополнительная информация приведена в разделе "Детские удерживающие системы" ниже в этой главе.

## ⚠ ОПАСНОСТЬ

Боковые подушки безопасности и боковые надувные шторки (для некоторых вариантов исполнения автомобиля)

- Боковые подушки и шторки безопасности, как правило, не срабатывают при фронтальном ударе, ударе сзади или при боковом ударе незначительной силы. Поэтому всегда пристегивайте ремень безопасности, чтобы снизить риск травмирования или уменьшить серьезность последствий дорожно-транспортных происшествий различного рода.
- Ремни безопасности, боковые подушки и шторки безопасности наиболее эффективно выполняют свои защитные функции, если вы располагаетесь на сиденье, прислонившись к спинке кресла, и спинка находится в вертикальном положении. Боковые подушки безопасности и боковые шторки безопасности наполняются быстро и с большой силой. Запрещается располагать руки, ноги или голову вблизи боковых подушек безопасности и надувных шторок. Пассажиру на переднем сиденье запрещается высовывать из окна руки или прислоняться к двери.
- Пассажирам, сидящим на заднем сиденье, не следует держаться руками за спинки передних сидений. В случае срабатывания боковых подушек безопасности задние пассажиры могут быть серьезно травмированы. Будьте особенно внимательны к обеспечению безопасности детей, которые всегда должны быть зафиксированы при помощи соответствующих удерживающих систем.
- Запрещается надевать чехлы на спинки передних сидений. Чехлы могут помешать наполнению боковых подушек безопасности.

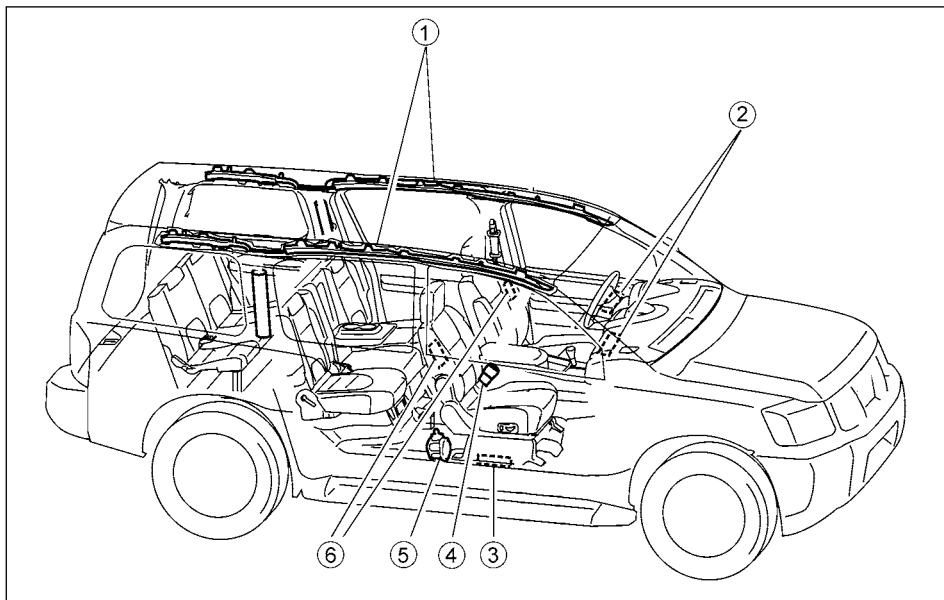

## ПОДУШКИ БЕЗОПАСНОСТИ

1. Шторки безопасности (для некоторых вариантов исполнения автомобиля);
2. Модули фронтальных подушек безопасности
3. Дополнительный датчик
4. Замок ремня безопасности
5. Преднатяжитель ремня безопасности
6. Модули боковых подушек безопасности

## Фронтальные подушки безопасности

Модули фронтальных подушек безопасности водителя и переднего пассажира встроены, соответственно, в ступицу рулевого колеса и переднюю панель над перчаточным ящиком. Подушки безопасности должны срабатывать и наполняться только при сильных фронтальных ударах. Однако подушки могут также сработать и в других аварийных случаях, если автомобиль будет испытывать воздействия, аналогичные тем, которым он подвергается при сильном фронтальном ударе. Подушки безопасности могут не сработать при фронтальном

ударе определенного характера. Не следует делать какие-либо выводы относительно исправности системы подушек безопасности по состоянию автомобиля после аварии.

Наполнение фронтальных подушек безопасности сопровождается сильным хлопком и выделением дыма. Этот дым не является вредным для человека, и его появление не свидетельствует о возгорании. Однако не следует им дышать, чтобы не возникло раздражение дыхательных путей и спазм в горле. Людям, страдающим заболеваниями дыхательных путей, следует быстро выбраться на свежий воздух.

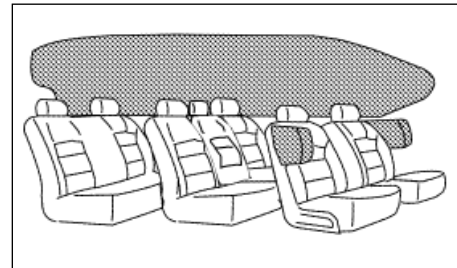

**Боковые подушки безопасности и боковые шторки безопасности (для некоторых вариантов исполнения автомобиля)**

Модули боковых подушек безопасности встроены в спинки передних сидений со стороны дверей. Боковые надувные шторки расположены под обивкой потолка над проемами дверей. Боковые подушки безопасности и шторки безопасности должны раскрываться только при сильных боковых ударах. Однако подушки могут также сработать и в других аварийных случаях, если автомобиль будет испытывать воздействия, аналогичные тем, которым он подвергается при сильном боковом ударе. При дорожно-транспортном происшествии наполняются только подушки со стороны удара.



Подушки могут не наполниться при боковом ударе определенного характера. Степень повреждения кузова автомобиля при столкновении (или отсутствие серьезных повреждений) не всегда является показателем нормальной или ненормальной работы боковых подушек безопасности и надувных шторок.

Наполнение боковых подушек безопасности и шторок безопасности сопровождается сильным хлопком и выделением дыма. Этот дым не является вредным для человека, и его появление не свидетельствует о возгорании. Однако не следует им дышать, чтобы не возникло раздражение дыхательных путей и спазм в горле. Людям, страдающим заболеваниями дыхательных путей, следует быстро выбраться на свежий воздух.

Боковые подушки безопасности, действуя совместно с ремнями безопасности, помогают снизить опасное воздействие удара на грудную клетку водителя и переднего пассажира. Шторки безопасности предназначены для защиты головы передних и крайних задних пассажиров. Подушки безопасности могут спасти жизнь или снизить тяжесть травм при дорожно-транспортном происшествии. Однако при наполнении боковой подушки безопасности или надувной шторки пассажиры могут получить садины или другие травмы. Боковые подушки безопасности и надувные шторки не защищают нижнюю часть тела.

Ремни безопасности должны быть правильно отрегулированы и пристегнуты должным образом. Водитель и передний пассажир должны располагаться на своих сиденьях прямо и возможно дальше от боковых подушек безопасности. Спинки сидений следует привести в вертикальное положение. Пассажиры на заднем сиденье должны располагаться как можно дальше от панелей и верхних кромок дверей. Для эффективной защиты передних пассажиров боковые подушки и шторки безопасности наполняются с большой скоростью. Поэтому, если водитель или пассажир располагается слишком близко к модулям боковых подушек или шторок безопасности, это увеличивает риск получения травмы при их

срабатывании. После наполнения боковые подушки и шторки безопасности быстро сдуваются.

### **⚠️ ОПАСНОСТЬ**

- Сразу после срабатывания подушек безопасности некоторые элементы системы будут иметь высокую температуру. Во избежание сильных ожогов не прикасайтесь к горячим деталям.
- Запрещается вносить какие-либо изменения в конструкцию узлов и деталей подушек безопасности, а также соответствующей электрической проводки. В противном случае имеется опасность случайного срабатывания подушек безопасности, а также выхода системы из строя.
- Любое вмешательство, затрагивающее функционирование системы подушек безопасности, чревато серьезным травмированием людей. Под вмешательством в данном случае понимается, например, использование дополнительных декоративных материалов для обтягивания ступицы рулевого колеса или панели управления (в зоне расположения модуля подушки), а также использование дополнительных элементов отделки салона в местах расположения модулей подушек безопасности.
- Не прикрепляйте на накладку ступицы рулевого колеса и на панель управления никаких посторонних предметов. Эти предметы будут представлять для вас серьезную опасность при срабатывании подушек безопасности.
- Все работы, непосредственно или косвенно связанные с подушками безопасности, должны выполняться только на сервисной станции официального дилера NISSAN. Установка дополнительного электрооборудования также должна производиться на сервисных станциях официальных дилеров NISSAN. Запрещается отсоединять разъемы или вносить изменения в электрическую проводку системы подушек безопасности (эти разъемы и провода окрашены в желтый цвет)\*. Запрещается использовать для проверки и ремонта электропроводки системы поду-

шек безопасности тестеры и пробники, которые не имеют допуска компании NISSAN.

- \* Для выделения жгутов проводки системы подушек безопасности эти жгуты полностью или непосредственно перед разрезами покрыты желтой изоляцией.

### ПРЕДУПРЕЖДАЮЩИЕ ТАБЛИЧКИ С ИНФОРМАЦИЕЙ О ПОДУШКАХ БЕЗОПАСНОСТИ

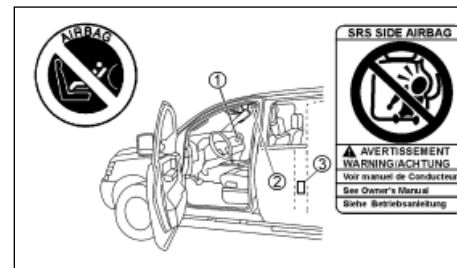

На этом рисунке изображен автомобиль с левосторонним управлением.

- ① Предупреждающая табличка для переднего пассажира о мерах безопасности, связанных с фронтальными подушками безопасности.

Эта предупредительная табличка расположена на панели управления, со стороны переднего пассажира, ближе к двери.

- ② Предупреждающие таблички о мерах безопасности, связанных с подушками безопасности.

Предупредительная табличка расположена на солнцезащитном козырьке.

- ③ Предупредительная табличка о мерах безопасности, связанных с боковыми подушками безопасности (для некоторых вариантов исполнения автомобиля).

Эта предупредительная табличка расположена на боковой части средней стойки, со стороны пассажира.

В салоне автомобиля, оснащенного подушками безопасности, имеются таблички с предупреждениями о мерах предосторожности. Эти таблички предназначены для обеспечения вашей безопасности, а также безопасности пассажиров. Не снимайте таблички с автомобиля.

### Размещение детей на переднем сиденье (автомобили, оснащенные фронтальной подушкой безопасности переднего пассажира)

Если ваш автомобиль оборудован фронтальной подушкой безопасности для переднего пассажира, то на панели управления со стороны пассажира вы найдете соответствующую предупреждающую табличку, как показано на рисунке.

Эта табличка означает:

**"Очень опасно! Не устанавливайте детское кресло, в котором ребенок располагается лицом назад, на сиденье, оборудованное фронтальной подушкой безопасности!"**

Данная табличка напоминает вам, что запрещено устанавливать на сиденье переднего пассажира детское кресло, в котором ребенок СИДИТ в положении "лицом назад".

Компания NISSAN рекомендует перевозить младенцев и малолетних детей в подходящих детских кроватках и креслах только на заднем сиденье. Согласно статистике, при дорожно-транспортных происшествиях дети, должным образом зафиксированные на заднем сиденье, находятся в большей безопасности, чем дети, находящиеся на переднем сиденье.

При установке на ваш автомобиль детских удерживающих систем строго следуйте инструкциям изготовителя. Подробная информация об установке детских удерживающих систем приведена в разделе "Детские удерживающие системы" ниже в этой главе.

Размещение детей на переднем сиденье (автомобили, оснащенные боковыми подушками безопасности)

Если ваш автомобиль оборудован боковыми подушками безопасности, то в салоне автомобиля вы найдете соответствующую предупреждающую табличку, как показано на рисунке.

Табличка предупреждает о запрещении перевозить на переднем сиденье младенцев и малолетних детей, поскольку они могут быть серьезно травмированы боковой подушкой безопасности в случае дорожно-транспортного происшествия.

Компания NISSAN рекомендует перевозить младенцев и малолетних детей в подходящих детских кроватках и креслах только на заднем сиденье. Согласно статистике, при дорожно-транспортных происшествиях дети, должным образом зафиксированные на заднем сиденье, находятся в большей безопасности, чем дети, находящиеся на переднем сиденье.

### СИГНАЛИЗАТОР НЕИСПРАВНОСТИ ПОДУШЕК БЕЗОПАСНОСТИ

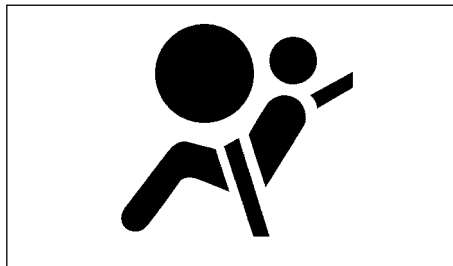

Сигнализатор неисправности системы подушек безопасности , расположенный на приборной панели, отображает состояние передних и боковых подушек безопасности, надувных шторок безопасности (для некоторых вариантов исполнения автомобиля) и преднатяжителей ремней безопасности.

Сигнализатор неисправности подушек безопасности следит за состоянием следующих цепей: все датчики, модули подушек безопасности и вся связанная с ними проводка, а также цепи преднатяжителей ремней безопасности.

**Сигнализатор неисправности подушек безопасности включается при повороте выключателя зажигания в положение ON или START. Если подушки безопасности исправны, сигнализатор должен погаснуть примерно через семь секунд.**

При возникновении любого из перечисленных ниже условий передние и боковые подушки безопасности, шторки безопасности и преднатяжители ремней безопасности нуждаются в ремонте, для выполнения которого следует обратиться к официальному дилеру компании NISSAN:

- Сигнализатор неисправности подушек безопасности остается включенным в течение более 7 секунд после включения зажигания.
- Сигнализатор неисправности подушек безопасности мигает.
- Сигнализатор неисправности подушек безопасности не загорается при включении зажигания.

При этих условиях передние и боковые подушки безопасности, шторки безопасности (при наличии) и преднатяжители ремней безопасности не будут работать должным образом. Необходимо немедленно проверить и, при необходимости, отремонтировать эти системы.

### Ремонт и замена элементов системы

Фронтальные и боковые подушки безопасности, а также надувные шторки безопасности (для некоторых вариантов исполнения автомобиля) и пиротехнические преднатяжители ремней безопасности являются одноразовыми устройствами. После срабатывания подушек включается и постоянно горит сигнализатор неисправности подушек безопасности (если он остался исправным после аварии), напоминая о необходимости замены элементов системы. Все работы, непосредственно или косвенно связанные с ремонтом или заменой подушек безопасности, должны выполняться только на сервисной станции официального дилера NISSAN.

## ДЕТСКИЕ УДЕРЖИВАЮЩИЕ СИСТЕМЫ

При проведении технического обслуживания автомобиля следует обратить внимание механика, производящего работы, на наличие в автомобиле системы подушек безопасности, а также пиротехнических преднатяжителей ремней безопасности.

При работе в моторном отсеке или в салоне автомобиля выключатель зажигания должен всегда находиться в положении LOCK.

### ОПАСНОСТЬ

- После срабатывания модуль надувной подушки безопасности или преднатяжитель ремня безопасности становятся неработоспособными и подлежат замене. Для замены модулей подушек безопасности обратитесь на сервисную станцию официального дилера NISSAN. Модули подушек безопасности не подлежат ремонту.
- Если автомобиль получил фронтальные или боковые повреждения, система надувных подушек безопасности должна быть проверена на сервисной станции официального дилера NISSAN.
- При продаже автомобиля вы должны непременно информировать нового владельца о наличии в автомобиле системы подушек безопасности и пиротехнических преднатяжителей ремней безопасности, и адресовать его к соответствующим разделам настоящего Руководства за более подробными сведениями.
- При необходимости утилизировать подушку безопасности или весь автомобиль нужно обратиться на сервисную станцию официального дилера NISSAN. Правильная процедура утилизации подушек безопасности изложена в соответствующем Руководстве по техническому обслуживанию автомобилей NISSAN. Нарушение правил утилизации может привести к травмированию людей.

## МЕРЫ ПРЕДОСТОРОЖНОСТИ ПРИ ИСПОЛЬЗОВАНИИ ДЕТСКИХ УДЕРЖИВАЮЩИХ СИСТЕМ

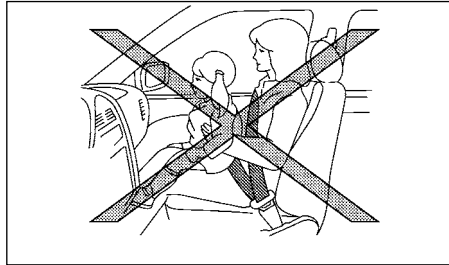

Перевозка детей и младенцев в автомобиле допускается только с использованием специальных кресел и кроваток.

### ОПАСНОСТЬ

- Запрещается перевозить грудных детей и детей младшего возраста на коленях взрослых пассажиров. При дорожно-транспортном происшествии даже физически сильный человек не сможет удержать ребенка в руках. Ребенок может быть прижат телом взрослого пассажира к спинке переднего сиденья или к передней панели. Кроме того, запрещается пристегивать одним ремнем безопасности пассажира и ребенка. Как правило, детские удерживающие системы закрепляются на сиденье при помощи поясной лямки трехточечного ремня безопасности.
- Компания NISSAN рекомендует устанавливать детские удерживающие системы только на заднем сиденье автомобиля. Согласно статистике, при дорожно-транспортных происшествиях дети, должным образом зафиксированные на заднем сиденье, находятся в большей безопасности, чем дети, находящиеся на переднем сиденье.

- **Неправильная установка или крепление детской удерживающей системы могут привести к получению серьезных травм при дорожно-транспортном происшествии.**

Детские кресла и кроватки производятся несколькими компаниями. При выборе детской удерживающей системы нужно руководствоваться следующими соображениями:

- Выбирайте детское кресло или кроватку, которые соответствуют последним европейским требованиям по безопасности – Правилам ЕЭК ООН № 44.03.
- Посадите ребенка в детскую удерживающую систему и проверьте все возможные регулировки, чтобы быть уверенным в том, что данная система подходит для вашего ребенка. Всегда соблюдайте инструкции изготовителя.
- Примерьте детское кресло или кроватку в вашем автомобиле, чтобы проверить возможность их крепления на сиденье штатным ремнем безопасности.
- В таблице, приведенной ниже, содержатся сведения по рекомендуемым местам установки детских удерживающих систем и перечень устройств, допущенных к применению на вашем автомобиле.

### ОПАСНОСТЬ

- Никогда не устанавливайте на переднем пассажирском сиденье детское устройство безопасности, в котором ребенок располагается лицом против хода движения автомобиля. Детские удерживающие системы, в которых ребенок располагается лицом против хода движения, можно устанавливать только на заднее сиденье автомобиля.
- При установке и эксплуатации детских удерживающих систем строго следуйте всем инструкциям изготовителя. При покупке детской удерживающей системы проверьте, чтобы она подходила для вашего ребенка и могла быть должным образом установлена в автомобиле. В продаже могут встречаться такие детские удерживающие системы, которые не подходят для вашего автомобиля.

- Неправильное использование детских удерживающих систем может привести к серьезным травмам как самого ребенка, так и других пассажиров автомобиля.
- Если детская удерживающая система не используется, она должна быть надежно закреплена ремнем безопасности, чтобы в случае внезапной остановки или аварии она не могла сместиться вперед.
- Помните о том, что детская удерживающая система, оставленная в закрытом автомобиле, может сильно нагреться. Перед тем как посадить в нее ребенка, проверьте на ощупь температуру подушек и замка.
- Перед тем как посадить ребенка в установленное детское кресло, нужно проверить надежность его крепления. Потяните детскую удерживающую систему из стороны в сторону. Попытайтесь потянуть кресло вперед-назад и проверьте, насколько хорошо оно удерживается на месте ремнем безопасности. При необходимости подтяните ремень или установите детское кресло на другое сиденье, затем повторно проверьте надежность фиксации детского кресла.
- Неправильная установка или фиксация детского кресла значительно увеличивает риск травмирования ребенка при дорожно-транспортном происшествии или при резком торможении автомобиля.
- Регулируемые спинки сидений должны располагаться таким образом, чтобы можно было установить детскую удерживающую систему, но при этом положение спинки должно быть как можно ближе к вертикальному.
- Для детских кресел, обращенных по ходу движения и крепящихся при помощи трехточечного ремня безопасности, убедитесь в том, что плечевая лямка ремня не проходит близко от лица или шеи ребенка. При необходимости пропустите плечевую лямку ремня позади детского кресла.
- Если детское кресло имеет фиксирующий зажим, убедитесь в том, что зажим надежно закреплен к штатному ремню безопасности автомобиля. Если зажим не будет закреплен, то детское кресло может опрокинуться во время обычного торможения или при выполнении поворота.

## Разрешенные места установки детских удерживающих систем

Вес (возраст) ребенка	Расположение детской удерживающей системы			
	Переднее пассажирское сиденье	Крайнее сиденье 2-го ряда	Центральное сиденье 2-го ряда	Сиденье 3-го ряда
Группа 0 (< 10 кг, 0 - 9 месяцев)	X	U или I (1)	U (1)	X
Группа 0+ (< 13 кг, 0 - 24 месяца)	X	U или I (1)	U (1)	X
Группа 1 (9 - 18 кг, 9 - 48 месяцев)	X	U или I	U	X
Группа 2 и 3 (15 - 36 кг, 4 - 12 лет)	X	U	U	L

- X: Не допускается установка детских устройств безопасности для детей данной возрастной группы.
- L: Разрешена установка детских удерживающих систем определенных типов, перечисленных в таблице ниже.
- I: Разрешается установка детских кресел системы "ISOFIX" (с верхней стропой).
- U: Сиденье пригодно для установки детских кресел категории "Universal".
- (1) Только сиденья, где ребенок сидит лицом назад (против хода).

## Перечень одобренных детских удерживающих систем “ISOFIX” и определенных кресел “Universal”

Вес (возраст) ребенка	Расположение детской удерживающей системы		
	Переднее пассажирское сиденье	Крайнее сиденье 2-го ряда	Сиденье 3-го ряда
Группа 0 (< 10 кг, 0 - 9 месяцев)	X	Fair G0/1 (1)(2)	X
Группа 0+ (< 13 кг, 0 - 24 месяца)	X	Fair G0/1 (1) (2)	X
Группа 1 (9 - 18 кг, 9 - 48 месяцев)	X	Fair G0/1 (2)	X
Группа 2 и 3 (15 - 36 кг, 4 - 12 лет)	X	—	Britax / Romer Kid (3) Britax / Romer High-liner (3)

X: Не допускается установка на этом сиденье детских удерживающих систем для детей данной возрастной группы.

- (1) Только сиденья, где ребенок сидит лицом против хода движения.
- (2) Установка детского кресла требует установки в вашем автомобиле дополнительной платформы системы "ISOFIX". Для выбора и установки подходящей дополнительной системы креплений обратитесь к официальному дилеру NISSAN.
- (3) Только кресла категории "Universal"

### ОПАСНОСТЬ

- Если автомобиль оснащен фронтальной подушкой безопасности переднего пассажира, то запрещается устанавливать детские кресла и кроватки на переднее пассажирское сиденье. Подушка безопасности, сработавшая при дорожно-транспортном происшествии, может стать причиной серьезного травмирования ребенка.
- На автомобилях, оснащенных боковыми подушками безопасности, запрещается размещать малолетних детей или младенцев на переднем пассажирском сиденье. При сработывании подушки безопасности в случае дорожно-транспортного происшествия ребенок может получить тяжелые травмы.

### ПРИМЕЧАНИЕ

Универсальные детские удерживающие системы, соответствующие требованиям Правил ЕЭК ООН № 44.03, имеют маркировку "Universal".

## УСТАНОВКА ДЕТСКИХ УДЕРЖИВАЮЩИХ СИСТЕМ НА СИДЕНЬЯХ 2-ГО И 3-ГО РЯДА

### ОПАСНОСТЬ

- Для перевозки маленьких детей компания NISSAN рекомендует использовать специальные детские удерживающие системы (детские автомобильные кресла). Согласно статистике, при дорожно-транспортных происшествиях дети, должным образом зафиксированные на заднем сиденье, находятся в большей безопасности, чем дети, находящиеся на переднем сиденье.
- Ориентация детской удерживающей системы (лицом вперед или назад) зависит от ее типа, а также от роста и веса ребенка.

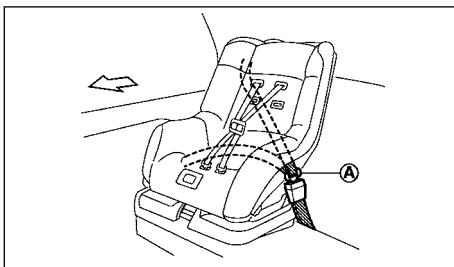

Крайнее заднее сиденье

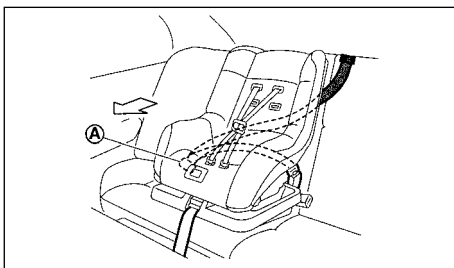

Центральное заднее сиденье

### Детская удерживающая система, обращенная по ходу автомобиля

При установке детского кресла, в котором ребенок сидит лицом вперед, на крайнее или среднее место заднего сиденья, нужно выполнить следующее:

1. Установите детскую удерживающую систему, в которой ребенок располагается лицом по ходу движения, на заднее сиденье автомобиля.

При установке и эксплуатации детского кресла следуйте инструкциям изготовителя кресла.

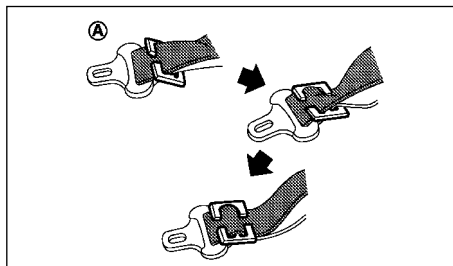

2. Пропустите ремень безопасности с запорной скобой через крепежные элементы детской удерживающей системы и вставьте скобу в замок ремня до щелчка.

Чтобы не допустить ослабления поясной лямки ремня, нужно закрепить диагональный ремень фиксатором **(A)**. Используйте фиксатор, входящий в комплект детского кресла, или равноценный ему.

При прокладке ремня безопасности следуйте инструкциям изготовителя детского кресла.

3. Проверьте надежность фиксации детской удерживающей системы, прежде чем усаживать в нее ребенка. Потяните детскую удерживающую систему из стороны в сторону. Попытайтесь сдвинуть ее вперед и проверьте, насколько хорошо она удерживается на месте ремнем безопасности.

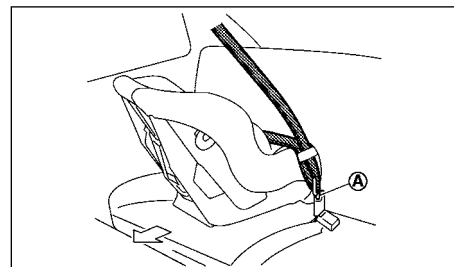

Крайнее заднее сиденье

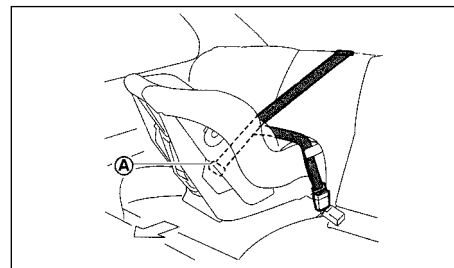

Центральное заднее сиденье

### Детское кресло, в котором ребенок сидит лицом назад

При установке детского кресла, в котором ребенок сидит лицом назад, на крайнее или среднее место заднего сиденья, нужно выполнить следующее:

1. Установите детскую удерживающую систему, в которой ребенок сидит лицом назад, на заднее сиденье.

При установке и эксплуатации детского кресла следуйте инструкциям изготовителя кресла.

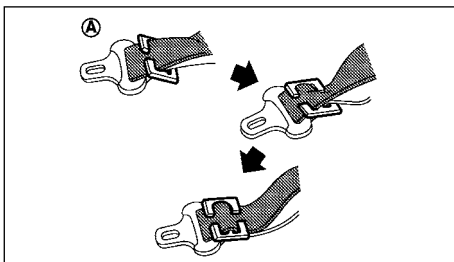

2. Пропустите ремень безопасности с запорной скобой через крепежные элементы детской удерживающей системы и вставьте скобу в замок ремня до щелчка.

Чтобы не допустить ослабления поясной лямки ремня, нужно закрепить диагональный ремень фиксатором **A**. Используйте фиксатор, входящий в комплект детского кресла, или равноценный ему.

**При прокладке ремня безопасности следуйте инструкции изготовителя детского кресла.**

3. Проверьте надежность фиксации детской удерживающей системы, прежде чем усаживать в нее ребенка. Потяните детскую удерживающую систему из стороны в сторону. Попытайтесь сдвинуть ее вперед и проверьте, насколько хорошо она удерживается на месте ремнем безопасности.

## СИСТЕМА КРЕПЛЕНИЙ СТАНДАРТА ISOFIX

### **⚠ ОПАСНОСТЬ**

- Детские кресла, снабженные креплениями стандарта ISOFIX, следует устанавливать только на места, показанные на табличках. Если детская удерживающая система не будет зафиксирована должным образом, ваш ребенок может получить серьезные травмы или погибнуть в случае дорожно-транспортного происшествия.

- Креплениями ISOFIX, совместимыми с детскими креслами данного стандарта, оборудованы ТОЛЬКО два крайних места сиденья 2-го ряда. Не устанавливайте детское кресло на центральном заднем сиденье при помощи нижних фиксаторов. Вы не сможете надежно установить детскую удерживающую систему на этом сиденье.
- Крепежные узлы ISOFIX рассчитаны только на восприятие нагрузок от правильно установленного детского кресла. Запрещается использовать крепежные узлы для установки ремней безопасности, предназначенных для взрослых людей.

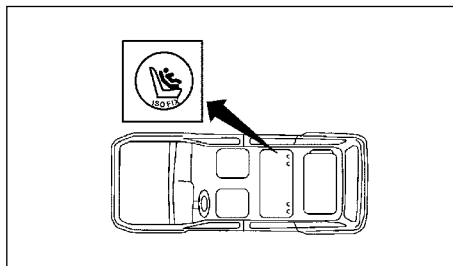

Крепежные узлы системы ISOFIX

Некоторые детские кресла снабжены двумя крепежными узлами (которые могут быть установлены на кресле как жестко, так и на гибких лямках), которые должны крепиться к скобам, имеющимся на вашем автомобиле. Подобная система крепления известна под названием ISOFIX или ISOFIX-совместимой. Данная система позволяет не использовать штатный ремень безопасности для крепления детской удерживающей системы. Ваш автомобиль оборудован специальными крепежными узлами, которые обеспечивают монтаж детских кресел, унифицированных с системой ISOFIX, на сиденьях второго ряда. Проверьте по маркировке на детском кресле, является ли оно совместимым с системой креплений

ISOFIX. Информация об этом должна быть также приведена в инструкции по эксплуатации детского кресла. Если детское кресло снабжено системой креплений ISOFIX, то обратитесь к рисунку, где показано расположение крепежных узлов, которые могут использоваться для установки детского кресла.

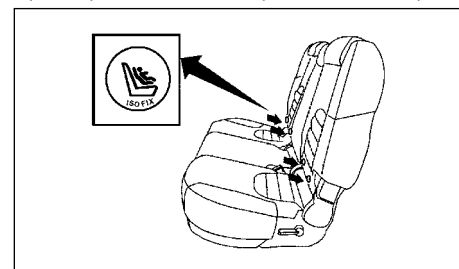

Ярлыки с маркировкой ISOFIX

Крепежные узлы ISOFIX расположены за подушкой заднего сиденья у основания спинки сиденья второго ряда. Для облегчения поиска на заднем сиденье прикреплены ярлыки, указывающие на расположение крепежных узлов ISOFIX.

### ВНИМАНИЕ

- Некоторые детские кресла также требуют фиксации при помощи верхней крепежной стропы. Инструкции по применению верхней стропы см. в разделе "Верхняя стропа крепления детского кресла" ниже в этой главе. Вместо верхней стропы может потребоваться использование устройства, предотвращающего опрокидывание детского кресла, например дополнительного упора.

Обратитесь к инструкции изготовителя детского кресла.



- Устанавливая в автомобиль детское кресло, внимательно изучите и выполняйте все инструкции, которые приведены в настоящем Руководстве, а также в документации, которая приложена к изделию.

Для установки детского кресла, совместимого с системой ISOFIX, при помощи крепежных узлов, расположенные на заднем сиденье, выполните следующее.

Проверьте нижние крепежные узлы ISOFIX на заднем сиденье. Для этого просуньте руку за подушку заднего сиденья и убедитесь, что крепежные узлы ISOFIX ничем не закрыты (например, лямкой ремня или обивкой сиденья). Вы не сможете зафиксировать детское кресло должным образом, если доступ к крепежным узлам ISOFIX чем-либо затруднен.

1. Для того чтобы установить детское кресло с системой креплений ISOFIX, вставьте фиксаторы детского кресла в крепежные узлы ISOFIX, расположенные на заднем сиденье. Инструкции по применению верхней стропы см. в разделе "Верхняя стропа крепления детского кресла" ниже в этой главе.
2. Установите направляющие элементы ISOFIX (которые могут поставляться вместе с креслом ISOFIX) на кронштейны креплений ISOFIX автомобиля, расположенные сбоку у основания подушки заднего сиденья (см. таблицу, указывающую расположение креплений ISOFIX).
3. После установки детского кресла, прежде чем усадить в него ребенка, с силой покачайте кресло из стороны в сторону и потяните его вперед, чтобы проверить прочность крепления. Убедитесь, что оба крепления ISOFIX надежно зафиксированы.
4. Проверяйте надежность крепления детского кресла каждый раз, когда вы собираетесь перевозить в нем ребенка.

## ПРИМЕЧАНИЕ

- При установке на заднем сиденье детского кресла, в котором ребенок сидит лицом по ходу движения, сдвиньте сиденье переднего пассажира как можно дальше вперед.
- При установке на заднем сиденье детского кресла ISOFIX, в котором ребенок сидит лицом против хода движения, сдвиньте сиденье переднего пассажира назад до тех пор, пока оно не коснется детского кресла.

## ВЕРХНЯЯ СТРОПА КРЕПЛЕНИЯ ДЕТСКОГО КРЕСЛА

Верхняя лямка крепления детского сиденья должна прикрепляться к соответствующему анкерному крепежному узлу. При установке детского кресла строго следуйте инструкциям изготовителя.

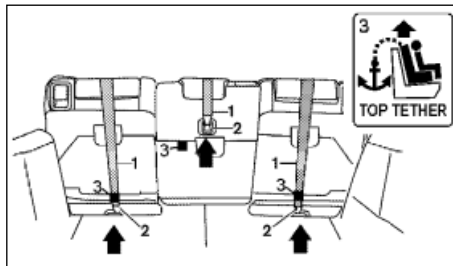

Сиденья 2-го ряда

1. Верхняя крепежная стропа
2. Крепежный узел
3. Ярлык верхней крепежной стропы

Прикрепите верхнюю стропу детского кресла к крепежному узлу, как показано на рисунке.

## ⚠ ОПАСНОСТЬ

- Крепежные узлы для детских удерживающих систем рассчитаны только на восприятие нагрузок от правильно установленного детского кресла. Ни при каких обстоятельствах нельзя использовать эти крепления для фиксации ремней безопасности, предназначенных для взрослых пассажиров, а также других предметов и оборудования.
- Верхняя стропа детской удерживающей системы может быть повреждена в результате контакта со шторкой багажного отделения или вещами, расположенными в багажном отделении. Снимите шторку багажного отделения и уложите ее в багажном отделении. Кроме того, надежно закрепите весь багаж, уложенный в багажном отделении. Если верхняя стропа крепления детского кресла будет повреждена, ребенок может получить тяжелые травмы и даже погибнуть при дорожно-транспортном происшествии.
- При фиксации верхней крепежной стропы детского кресла подголовник сиденья должен находиться в "Грузовом" (нижнем) положении. Если подголовник мешает правильной прокладке верхней крепежной стропы, то поднимите подголовник и пропустите верхнюю крепежную стропу детского кресла под ним. Запрещается пропускать верхнюю крепежную стропу детского кресла поверх подголовника, когда он находится в "пассажирском" (поднятом) положении.

## Расположение крепежных узлов

Крепежные узлы расположены у основания задней части сидений 2-го ряда (крайние сиденья) или с задней части спинки сиденья (центральное сиденье).

### **ПРИМЕЧАНИЕ**

**Если при фиксации верхней стропы крепления детского кресла вы испытываете затруднения, обратитесь к официальному дилеру компании NISSAN.**

## 2 Приборная панель и органы управления

Стрелочные указатели и приборы.....	2-2	вариантов исполнения автомобиля) .....	2-21
Спидометр и одомерт.....	2-2	Электрические розетки (для некоторых вариантов исполнения автомобиля) ....	2-22
Бортовой компьютер (для некоторых вариантов исполнения автомобиля) .....	2-3	Размещение мелких предметов .....	2-23
Тахометр.....	2-4	Лотки .....	2-23
Указатель температуры охлаждающей жидкости двигателя .....	2-5	Отделения для хранения .....	2-24
Указатель уровня топлива .....	2-6	Багажное отделение .....	2-24
Световые сигнализаторы и индикаторы, звуковые		Отделение в центральной консоли.....	2-24
предупреждающие сигналы .....	2-7	Перчаточный ящик .....	2-24
Проверка исправности ламп сигнализаторов и индикаторов.....	2-7	Держатель для солнцезащитных очков .....	2-25
Световые сигнализаторы .....	2-7	Карманы для дорожных карт.....	2-25
Световые индикаторы .....	2-11	Карманы в сиденьях (для некоторых вариантов исполнения	
Звуковые предупреждающие сигналы .....	2-14	автомобиля).....	2-25
Выключатель очистителя и омывателя стекол .....	2-14	Подстаканник.....	2-25
Ветровое стекло.....	2-14	Держатель для бутылок .....	2-26
Заднее стекло .....	2-15	Крючки для закрепления багажа .....	2-26
Выключатель электрического обогревателя заднего стекла.....	2-16	Багажные сетки (для некоторых вариантов исполнения автомобиля) .....	2-27
Выключатель электрического обогревателя заднего стекла .....	2-16	Релинги на крыше (для некоторых вариантов исполнения автомобиля).....	2-28
Обогреватель наружных зеркал заднего вида		Шторка багажного отделения (для некоторых вариантов исполнения	
(для некоторых вариантов исполнения автомобиля).....	2-16	автомобиля).....	2-29
Корректор фар .....	2-16	Окна .....	2-29
Переключатель корректора фар.....	2-16	Ручные стеклоподъемники (для некоторых вариантов исполнения	
Автоматический корректор фар (для моделей с ксеноновыми фарами) .....	2-16	автомобиля).....	2-29
Центральный переключатель света фар и указателей поворота .....	2-17	Электрические стеклоподъемники.....	2-29
Ксеноновые фары (для некоторых вариантов исполнения автомобиля).....	2-17	Вентиляционный люк в крыше (для некоторых вариантов исполнения	
Выключатель света фар.....	2-17	автомобиля).....	2-31
Выключатель указателей поворота .....	2-18	Вентиляционный люк с электроприводом .....	2-31
Выключатель противотуманных фар.....	2-19	Солнцезащитная шторка .....	2-32
Передние противотуманные фары (для некоторых вариантов		Плафоны внутреннего освещения.....	2-32
исполнения автомобиля) .....	2-19	Плафон освещения салона.....	2-32
Задний противотуманный фонарь .....	2-19	Плафоны освещения пространства для ног (для некоторых	
Омыватель фар (для некоторых вариантов исполнения автомобиля) .....	2-20	вариантов исполнения автомобиля) .....	2-33
Выключатель аварийной световой сигнализации.....	2-20	Подсветка косметических зеркал (для некоторых вариантов	
Звуковой сигнал.....	2-21	исполнения автомобиля) .....	2-34
Выключатели электрических обогревателей сидений (для некоторых		Фонари освещения порогов дверей (для некоторых вариантов	
исполнения автомобиля) .....	2-21	исполнения автомобиля) .....	2-34

# СТРЕЛОЧНЫЕ УКАЗАТЕЛИ И ПРИБОРЫ

## ПРИМЕЧАНИЕ

Описание расположения приборов и органов управления смотрите в разделе "Расположение приборов и органов управления" в главе "0. Основные иллюстрации".

## СПИДОМЕТР И ОДОМЕТР

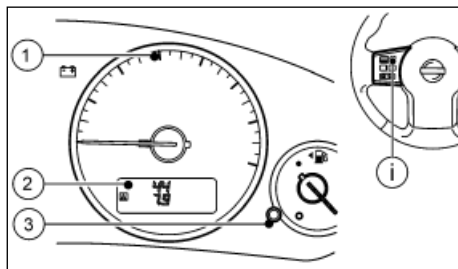

① Спидометр

② Дисплей спидометра

③ Переключатель указателя частичного пробега

ⓘ Кнопка INFO, расположенная на рулевом колесе\*

\* Для некоторых вариантов исполнения автомобиля

## Спидометр

Спидометр ① показывает скорость движения автомобиля (в км/ч или милях/ч). Градуировка шкалы зависит от исполнения автомобиля.

## Одометр

Показания одометра появляются на дисплее спидометра при включении зажигания в положение ON.

Одометр является счетчиком суммарного пробега автомобиля.

## ПРИМЕЧАНИЕ

Первой при включении зажигания в положение ON появляется информация об уровне моторного масла (для некоторых вариантов исполнения автомобиля). Примерно через 5 секунд информация об уровне моторного масла переключается на показания одометра.

## Дисплей спидометра

На дисплее отображаются следующие элементы:

- Одометр
- Регулятор яркости подсветки\*
- Счетчик частичного пробега на две поездки\*
- Бортовой компьютер\*
- Информация об уровне моторного масла\*

\* для некоторых вариантов исполнения автомобиля

## РЕГУЛЯТОР ЯРКОСТИ ПОДСВЕТКИ ПРИБОРНОЙ ПАНЕЛИ (для некоторых вариантов исполнения автомобиля)

При запуске в положении ON можно отрегулировать яркость подсветки приборной панели вращением кнопки 3 сброса указателя частичного пробега по часовой стрелке, чтобы увеличить, и, соответственно, против часовой стрелки, чтобы уменьшить яркость подсветки приборной панели. Дисплей спидометра указывает величину яркости подсветки панели приборов.

## СЧЕТЧИК ЧАСТИЧНОГО ПРОБЕГА НА ДВЕ ПОЕЗДКИ (для некоторых вариантов исполнения автомобиля)

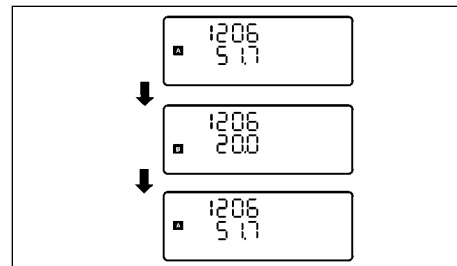

Счетчик частичного пробега на две поездки показывает пройденное расстояние для отдельной поездки.

## Сброс показаний счетчика частичного пробега на две поездки

Нажмите на кнопку ③ сброса показаний счетчика частичного пробега или на кнопку ⓘ (для некоторых вариантов исполнения автомобиля), чтобы переключить показания дисплея в следующей последовательности:

Тrip A (Поездка A) → Trip B (Поездка B) → Trip A (Поездка A)

## Сброс показаний счетчика частичного пробега за поездку

Для сброса показаний счетчика частичного пробега, показания которого выведены на дисплей, нажмите на кнопку ③ сброса или на кнопку ⓘ (для некоторых вариантов исполнения автомобиля) и удерживайте ее не менее 1 секунды.

## БОРТОВОЙ КОМПЬЮТЕР (для некоторых вариантов исполнения автомобиля)

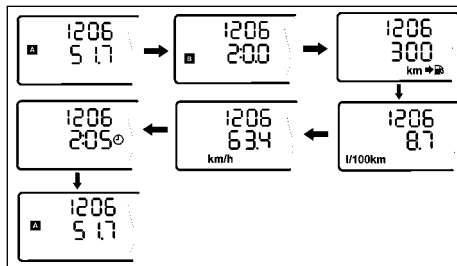

На автомобилях без навигационной системы бортовой компьютер расположен в зоне спидометра.

Если ваш автомобиль оснащен бортовым компьютером, то кратковременное нажатие на кнопку **3** сброса показаний счетчика частичного пробега или на кнопку **1** (для некоторых вариантов исполнения автомобиля) переключает дисплей в следующей последовательности:

Trip A (Поездка A) → Trip B (Поездка B) → Distance to empty (Запас хода по топливу) → Average fuel consumption (Средний расход топлива) → Average speed (Средняя скорость) → Journey time (Время в пути) → Trip A (Поездка A)

### ПРИМЕЧАНИЕ

Если ваш автомобиль оборудован навигационной системой, за дополнительными сведениями обратитесь к разделу "Центральная многофункциональная панель управления – модели с навигационной системой (для некоторых вариантов исполнения автомобиля)" в главе "4. Информационный дисплей, система отопления и кондиционирования воздуха, аудиосистема" далее в этом Руководстве.

## Счетчик частичного пробега на две поездки

Счетчик частичного пробега на две поездки показывает пройденное расстояние для отдельных поездок A и B.

### Запас хода по топливу (km → )

Вы можете узнать приблизительное расстояние, которое автомобиль сможет проехать до очередной заправки топливом. Данный показатель вычисляется непрерывно с учетом количества топлива в баке и фактического расхода топлива.

Предусмотрена функция предупреждения о низком уровне топлива: если в баке остается мало топлива, то запас хода по топливу автоматически выводится на дисплей, причем цифры мигают, чтобы привлечь внимание водителя. Для того чтобы вернуть дисплей в режим индикации, который был установлен до включения функции предупреждения, нажмите на кнопку сброса показаний счетчика частичного пробега. Пиктограмма предупреждения о нехватке топлива (**km → **) продолжает мигать вплоть до заправки топливного бака.

Если не заправить топливный бак, то при дальнейшем уменьшении количества топлива вместо показаний запаса хода на дисплее загорятся символы - - - -.

### Средний расход топлива (л/100 км или мили/ галлон)

Средний расход топлива вычисляется за период, прошедший после последнего сброса этого параметра. Отображаемый средний расход топлива можно обнулить нажатием кнопки **3** сброса показаний счетчика частичного пробега или кнопки **1** в течение 1 секунды и более.

### Средняя скорость движения автомобиля (км/ч или мили/ч)

Средняя скорость движения вычисляется за период, прошедший после последнего сброса этого параметра. Ото-

бражаемую среднюю скорость движения можно обнулить нажатием кнопки **3** сброса показаний счетчика частичного пробега или кнопки **1** в течение 1 секунды и более.

### Время в пути ()

Продолжительность поездки отсчитывается с момента последнего сброса показаний этого параметра. Отображаемое время в пути можно обнулить нажатием кнопки **3** сброса показаний счетчика частичного пробега или кнопки **1** в течение 1 секунды и более.

### Сброс всех показаний маршрутного компьютера

Чтобы сбросить все показания маршрутного компьютера, за исключением пробега по маршруту A и запаса хода по топливу, нажмите на кнопку **3** сброса показаний счетчика частичного пробега или на кнопку **1** (для некоторых вариантов исполнения автомобиля) и удерживайте кнопку нажатой в течение 3-х секунд и более.

## ИНФОРМАЦИЯ ОБ УРОВНЕ И СОСТОЯНИИ МОТОРНОГО МАСЛА (для некоторых вариантов исполнения автомобиля)

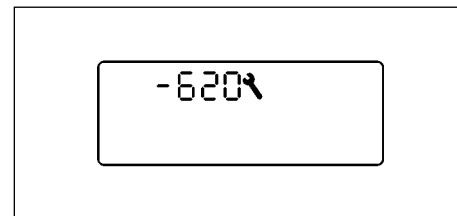

При включении зажигания (ключ повернут в положение ON) на дисплее на 5 секунд появляется изображение гаечного ключа и значение пробега, остающегося до очередного технического обслуживания (до замены моторного масла).

Если установленный ранее пробег до замены масла превышен, то на дисплее величина пробега будет указываться со знаком "минус", и символ гаечного ключа будет мигать для привлечения внимания водителя и напоминания ему о необходимости заменить масло в двигателе.

О процедуре замены масла см. раздел "Замена моторного масла" в главе 8 "Техническое обслуживание и операции, выполняемые владельцем".

Затем примерно через 5 секунд информация об уровне моторного масла на дисплее спидометра переключается на показание одометра.

### Установка интервала замены моторного масла

Вы можете настроить значение пробега, остающегося до очередной замены моторного масла. Для этого нужно нажать на кнопку сброса показаний счетчика частичного пробега и удерживать эту кнопку в течение трех секунд или более в то время, когда на дисплее выведено изображение гаечного ключа и интервал технического обслуживания. Указанные символы на дисплее начнут мигать, причем на дисплее будет выведен ранее установленный интервал замены моторного масла. Поверните кнопку сброса показаний счетчика частичного пробега против часовой стрелки, для того чтобы уменьшить, и по часовой стрелке – чтобы увеличить интервал замены моторного масла. Каждый шаг увеличивает или уменьшает интервал замены моторного масла на 1000 км.

Если не предпринимать дальнейших действий, дисплей переключится в режим индикации показаний одометра, что подтверждает успешную установку нового значения интервала до замены масла.

Максимальный интервал равен 40000 км, а минимальный составляет 0 км. Если выбрано значение 0, то функция предупреждения о необходимости замены моторного масла отключается, и при следующем переводе ключа зажигания в положение ON на дисплее не будет выводиться изображение гаечного ключа и пробег до технического обслуживания.

Чтобы вернуться в режим установки значения пробега, оставшегося до замены масла, не позже, чем через 5 секунд после включения зажигания нажмите на кнопку сброса показаний счетчика частичного пробега и удерживайте ее не менее 3-х секунд. Далее выполните настройку, как было изложено выше.

Для информации о предписанном интервале замены моторного масла см. отдельную Гарантийную книжку.

### ВНИМАНИЕ

- **Необходимо регулярно проверять уровень моторного масла. Недостаточное количество моторного масла приведет к повреждению двигателя, который в этом случае не подлежит гарантийному ремонту.**
- **Компания NISSAN рекомендует проверять уровень масла через каждые 5 000 км пробега.**

Если ваш автомобиль оборудован навигационной системой, за дополнительными сведениями обратитесь к разделу "Информационный дисплей" в главе "4. Информационный дисплей, система отопления и кондиционирования воздуха, аудиосистема" далее в этом Руководстве.

### TAXOMETP

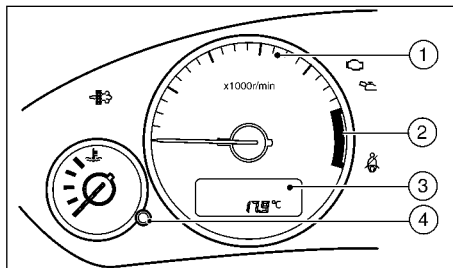

① Тахометр

- ② Красная зона
- ③ Дисплей тахометра
- ④ Кнопка установки показаний часов

Тахометр ① показывает частоту вращения коленчатого двигателя, измеряемую в оборотах в минуту (об/мин). Не допускайте нахождения стрелки тахометра в красной зоне ②.

### ВНИМАНИЕ

Если стрелка тахометра приближается к красной зоне шкалы, включите более высокую передачу. Работа двигателя, когда стрелка тахометра находится в красной зоне, может привести к повреждению двигателя.

### Дисплей тахометра

На дисплее отображаются следующие элементы:

- Часы\*
- Температура наружного воздуха\*
- Положение рычага селектора (модели автомобилей с автоматической коробкой передач)
- Индикатор включенного режима полноприводной трансмиссии (4WD) (для некоторых вариантов исполнения автомобиля)

\* для некоторых вариантов исполнения автомобиля

### ЧАСЫ С ЦИФРОВОЙ ИНДИКАЦИЕЙ (для некоторых вариантов исполнения автомобиля)

Цифровые часы показывают время в часах и минутах. При включении зажигания в положение ON включается дисплей часов.

Если ваш автомобиль оснащен навигационной системой, обратитесь к отдельному "Руководству пользователя навигационной системы" или раздел "Настройка ЧАСОВ" в главе "4. Информационный дисплей, система отопления и кондиционирования воздуха, аудиосистема".

### Коррекция показаний времени

Для увеличения показаний в поле часов вращайте ручку ④ против часовой стрелки.

Для увеличения показаний в поле минут вращайте ручку ④ по часовой стрелке.

Нажатие на ручку ④ переключает дисплей часов ③ из режима "24 часа" и "AM/PM" и обратно.

После прекращения подачи питания, часы начнут отсчет времени с показаний 12:00 в режиме AM/PM. Откорректируйте показания часов.

### УКАЗАТЕЛЬ ТЕМПЕРАТУРЫ НАРУЖНОГО ВОЗДУХА (для некоторых вариантов исполнения автомобиля)

При включении зажигания в положение ON на дисплее тахометра ③ появляется значение температуры наружного воздуха (в °C или °F).

Вы можете переключить индикацию температуры наружного воздуха с градусов Цельсия (°C) на градусы Фаренгейта (°F) и обратно, нажимая на кнопку ④ (для некоторых вариантов исполнения автомобиля).

Положительное значение температуры специально не обозначается, отрицательному значению температуры предшествует знак "минус".

### Предупреждение о низкой температуре наружного воздуха

При температуре воздуха выше 4°C (39°F), дисплей горит постоянно.

Дисплей начинает мигать, предупреждая о низкой температуре наружного воздуха и возможном гололеде:

- если температура наружного воздуха находится в диапазоне от  $-3^{\circ}\text{C}$  (27°F) до  $3^{\circ}\text{C}$  (37°F).
- при запуске двигателя, если температура наружного воздуха ниже  $-3^{\circ}\text{C}$  (27°F).

Цифры на дисплее перестанут мигать в следующих случаях:

- по истечении примерно 20 секунд после запуска двигателя при температуре наружного воздуха ниже  $-3^{\circ}\text{C}$  (27°F).
- если во время движения температура наружного воздуха упадет ниже  $-3^{\circ}\text{C}$  (27°F).

### ВНИМАНИЕ

**Даже если дисплей не мигает, то нет гарантии, что на дороге нет гололеда.**



### ИНДИКАТОР ПОЛОЖЕНИЯ РЫЧАГА СЕЛЕКТОРА АВТОМАТИЧЕСКОЙ КОРОБКИ ПЕРЕДАЧ (модели с автоматической коробкой передач)

При включении зажигания в положение ON, этот индикатор покажет положение рычага селектора автоматической коробки передач.

При включении ручного режима переключения, когда вы переключаете ступени вручную, на дисплее тахометра отображается символ M. Индикатор положения рычага селектора автоматической коробки передач указывает номер включенной ступени.

Более подробная информация приведена в разделе "Вождение автомобиля" ниже в этой главе.



### Индикатор включенного режима полноприводной трансмиссии (4WD) (для некоторых вариантов исполнения автомобиля)

Этот цифровой индикатор загорается на дисплее тахометра при включении зажигания в положение ON, а затем выключается. Этот индикатор показывает положение переключателя режима системы полного привода (4WD). Для получения более подробной информации смотрите параграфы "Световые сигнализаторы и индикаторы, звуковые предупреждающие сигналы" в главе "2. Приборная панель и органы управления".

### УКАЗАТЕЛЬ ТЕМПЕРАТУРЫ ОХЛАЖДАЮЩЕЙ ЖИДКОСТИ ДВИГАТЕЛЯ

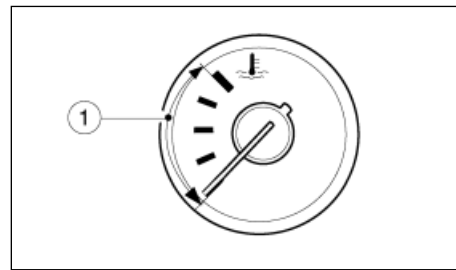

Этот указатель показывает температуру охлаждающей жидкости двигателя. Температура охлаждающей жидкости двигателя должна быть в пределах нормального рабочего диапазона ①.

Температура охлаждающей жидкости двигателя зависит от температуры окружающего воздуха, условий и режима движения автомобиля.

## ВНИМАНИЕ

Если во время движения вы обнаружите, что стрелка этого указателя вышла из зоны нормальной температуры, как можно скорее остановите автомобиль. Продолжение движения при перегреве двигателя может привести к серьезной неисправности двигателя. См. раздел "Перегрев двигателя" в главе "6. В случае неисправности", где приведены инструкции водителю по экстренным действиям в случае перегрева двигателя.

## ОПАСНОСТЬ

Во избежание ожогов, перед тем, как открывать крышку радиатора, дайте двигателю остыть.

## УКАЗАТЕЛЬ УРОВНЯ ТОПЛИВА

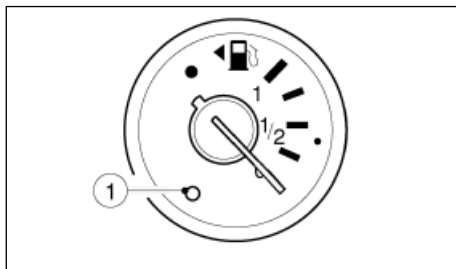

При выключенном зажигании стрелка указателя устанавливается на минимальной отметке шкалы уровня топлива.

Значок  указывает на расположение крышки заливной горловины топливного бака с левой стороны автомобиля.

## ПРИМЕЧАНИЕ

Сигнализатор минимального запаса топлива ① включается, когда в баке остается небольшое количество топлива. По возможности заправьте бак топливом, не дожидаясь, опускания стрелки указателя на нижнюю отметку шкалы. Положение стрелки на отметке "Пустой бак" соответствует резервному запасу топлива в баке.

## ВНИМАНИЕ

Заправьте бак топливом прежде, чем оно будет полностью выработано.



# СВЕТОВЫЕ СИГНАЛИЗАТОРЫ И ИНДИКАТОРЫ, ЗВУКОВЫЕ ПРЕДУПРЕЖДАЮЩИЕ СИГНАЛЫ

 <b>AT OIL TEMP</b>	Сигнализатор перегрева рабочей жидкости автоматической коробки передач (модели с АКП) (красный)		Сигнализатор неисправности системы подушек безопасности (SRS) (красный)		Индикатор включения заднего противотуманного фонаря (оранжевый)
 <b>ATP</b>	Сигнализатор стояночного режима автоматической коробки передач (модели с АКП) (красный)	 <b>4WD</b>	Сигнализатор неисправности системы полного привода 4WD (полноприводные модели) (оранжевый)		Индикатор SLIP (Скользкая дорога) (оранжевый)
	Сигнализатор неисправности тормозной системы (красный)		Сигнализатор неисправности антиблокировочной системы (ABS) (оранжевый)		Индикатор включения дальнего света фар (голубой)
	Сигнализатор неисправности системы зарядки аккумуляторной батареи (красный)	 <b>AT CHECK</b>	Сигнализатор неисправности автоматической коробки передач (модели с АКП) (оранжевый)		Индикатор включения фар и габаритных фонарей (зеленый)
	Сигнализатор незакрытой двери (красный)		Сигнализатор сажевого фильтра дизельного двигателя (DPF) (оранжевый)		Индикатор включения передних противотуманных фар (зеленый)
	Сигнализатор низкого давления/уровня моторного масла (красный)	 <b>ESP OFF</b>	Индикатор отключения системы динамической стабилизации ESP (оранжевый)		Индикатор включения указателей поворота и аварийной световой сигнализации (зеленый)
	Сигнализатор выключателя зажигания (красный)		Индикатор включения свечей накаливания (автомобили с дизельным двигателем) (оранжевый)		Индикатор включения указателей поворота прицепа (зеленый)
 <b>KEY</b>	Сигнализатор неисправности системы "Intelligent Key" (красный) / индикатор системы "Intelligent Key" (зеленый)		Индикатор включения системы помощи при движении на спуске (DDS) (оранжевый)		
	Сигнализатор неисправности противоугонной системы NATS (красный)		Сигнализатор минимального запаса жидкости омывателя (оранжевый)		
	Световой и звуковой сигнализаторы непристегнутого ремня безопасности (красный)		Индикатор неисправности систем двигателя (MI)		

## ПРОВЕРКА ИСПРАВНОСТИ ЛАМП СИГНАЛИЗАТОРОВ И ИНДИКАТОРОВ

Когда все двери автомобиля закрыты, включите стояночный тормоз, пристегните ремни безопасности и поверните выключатель зажигания в положение ON, не запуская двигатель. Должны загореться следующие сигнализаторы и индикаторы (если они установлены на автомобиле):



Показанные ниже сигнализаторы и индикаторы (если они установлены) загораются на короткое время и затем гаснут:

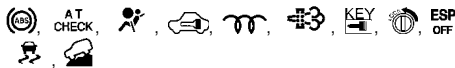

Если какой-либо сигнализатор при проверке не включился, это может означать перегорание лампы или разрыв электрической цепи соответствующего сигнализатора. Обратитесь на сервисную станцию официального дилера NISSAN для проверки и ремонта системы.

## СВЕТОВЫЕ СИГНАЛИЗАТОРЫ

 **AT OIL TEMP** Сигнализатор перегрева рабочей жидкости автоматической коробки передач (модели с автоматической коробкой передач - для некоторых вариантов исполнения автомобиля)

Этот сигнализатор загорается при перегреве рабочей жидкости автоматической коробки передач. Если этот сигнализатор загорается во время движения, как можно скорее снизьте скорость движения до тех пор, пока сигнализатор не погаснет.

## ВНИМАНИЕ

Продолжение движения автомобиля с горящим сигнализатором перегрева рабочей жидкости автоматической коробки передач может привести к серьезным повреждениям автоматической коробки передач.

**АТР** Сигнализатор стояночного режима автоматической коробки передач (модели с автоматической коробкой передач - для некоторых вариантов исполнения автомобиля)

Данный сигнализатор предупреждает водителя о том, что автоматическая трансмиссия не блокируется при парковке автомобиля. Если рычаг селектора автоматической коробки передач находится в положении Р (Стоянка), а переключатель раздаточной коробки не установлен ни в одно из положений для движения автомобиля, то трансмиссия будет разъединена и, следовательно, колеса автомобиля не заблокированы.

Если загорается сигнализатор стояночного режима автоматической коробки передач, поверните переключатель режима системы полного привода в положение 2Н, 4Н или 4L.

 Сигнализатор неисправности тормозной системы

Данный сигнализатор/индикатор следит за состоянием как рабочей тормозной системы, так и стояночного тормоза.

**Индикатор включения стояночного тормоза**

Этот индикатор загорается при включении стояночного тормоза.

**Предупреждение о низком уровне тормозной жидкости**

Этот сигнализатор предупреждает об опасном снижении уровня тормозной жидкости. Если сигнализатор загорелся во время движения автомобиля, при работающем двигателе и выключенном стояночном тормозе, остановите автомобиль и выполните следующее:

2 - 8 **Приборная панель и органы управления**

1. Проверьте уровень тормозной жидкости. При необходимости долейте тормозную жидкость в бачок. См. раздел "Тормозная жидкость и жидкость гидропривода сцепления" в главе "8. Техническое обслуживание и операции, выполняемые владельцем".

## ОПАСНОСТЬ

Если уровень тормозной жидкости упал ниже отметки "MIN", которая нанесена на стенке бачка, дальнейшая эксплуатация автомобиля запрещена до проверки работоспособности тормозной системы автомобиля на сервисной станции официального дилера NISSAN.

2. Если уровень тормозной жидкости соответствует норме, следует немедленно обратиться к официальному дилеру NISSAN.

## ОПАСНОСТЬ

- Продолжение эксплуатации автомобиля может быть опасным. Для доставки автомобиля на ближайшую сервисную станцию официального дилера NISSAN воспользуйтесь услугами автомобиля-эвакуатора.
- Нажатие на педаль рабочего тормоза при не работающем двигателе может привести к увеличению тормозного пути, а также к увеличению хода педали тормоза и усилия, которое необходимо приложить к педали.

 Сигнализатор разряда аккумуляторной батареи

Если сигнализатор включился при работающем двигателе, это может свидетельствовать о неисправности системы зарядки аккумуляторной батареи. Остановите двигатель и проверьте натяжение ремня привода генератора (расположен в моторном отсеке). При обнаружении ослабления натяжения или повреждений ремня, при отсутствии ремня, а также, если сигнализатор продолжает гореть, немедленно обратитесь на сервисную станцию официального дилера NISSAN.

## ВНИМАНИЕ

Запрещено продолжать движение автомобиля, если ремень привода генератора имеет недостаточное натяжение, или если этот ремень поврежден или отсутствует.

 Сигнализатор незакрытой двери

Сигнализатор загорается, если любая из дверей автомобиля не закрыта или закрыта неплотно, в то время как ключ зажигания находится в положении "ON" (Зажигание включено).

 Сигнализатор низкого давления/уровня моторного масла

**Сигнализатор низкого давления моторного масла**

Сигнализатор предупреждает об опасном падении давления в системе смазки двигателя.

Если сигнализатор мигает или не выключается при движении автомобиля в обычных условиях, то следует сразу же остановиться в безопасном месте, немедленно выключить двигатель и связаться с ближайшей сервисной станцией официального дилера NISSAN.

## ВНИМАНИЕ

Работа двигателя при горящем сигнализаторе низкого давления моторного масла может привести к серьезным повреждениям и выходу двигателя из строя.

**Предупреждение о низком уровне моторного масла**

Если сигнализатор низкого давления моторного масла мигает одновременно с появлением сообщения "OIL Lo" (Низкий уровень моторного масла) на дисплее одометра/счетчика частичного пробега при запуске двигателя, это свидетельствует о низком уровне моторного масла. Сигнализатор будет мигать до тех пор, пока сообщение "OIL Lo" не будет убрано с дисплея.

## ПРИМЕЧАНИЕ

Сообщение "Oil Lo" (Низкий уровень моторного масла) появляется на 30 секунд после включения зажигания в положение "ON".

Однако сообщение "Oil Lo" появится только после того, как в течение 5 секунд будет показано сообщение об оставшемся пробеге до замены моторного масла (только для автомобилей с навигационной системой).

## ВНИМАНИЕ

Сигнализатор низкого давления масла в бензиновом двигателе не предназначен для оповещения о низком уровне моторного масла. Для проверки уровня масла пользуйтесь измерительным щупом.

См. раздел "Проверка уровня моторного масла" в главе "8. Техническое обслуживание и операции, выполняемые владельцем".



Сигнализатор выключателя зажигания (только для автомобилей, оснащенных системой "Intelligent Key").

При повороте выключателя зажигания в положение "ON" (Зажигание включено) сигнализатор включается на несколько секунд, а затем он должен погаснуть. Такое поведение сигнализатора означает, что система исправна.

Сигнализатор предупреждает водителя о положении выключателя зажигания.

## Автомобили с механической коробкой передач

Если выключатель зажигания повернуть в положение "OFF", то сигнализатор мигает и одновременно звучит двойной сигнал зуммера. Нажмите на кнопку "PUSH" разблокировки выключателя зажигания и поверните выключатель зажигания в положение "LOCK".

## Автомобили с автоматической коробкой передач

Если выключатель зажигания повернуть в положение "OFF", то сигнализатор мигает и одновременно звучит двойной сигнал зуммера. Убедитесь в том, что рычаг селектора автоматической коробки передач находится в положении "P" (Стоянка), затем поверните выключатель зажигания в положение "LOCK".

Для получения более подробной информации смотрите раздел "Выключатель зажигания (для некоторых вариантов исполнения автомобиля)" в главе "5. Пуск двигателя и вождение автомобиля".

## ВНИМАНИЕ

- Рулевой вал блокируется, только если выключатель зажигания находится в положении "LOCK" (Блокировка). Перед тем как оставить автомобиль, убедитесь в том, что выключатель зажигания повернут в положение "LOCK" (Блокировка). Для получения более подробной информации смотрите параграфы "Блокировка рулевого вала" в главе "5. Пуск двигателя и вождение автомобиля".
- Запасной (аварийный) ключ можно вынуть из выключателя зажигания только при положении "LOCK" (Блокировка). Перед тем как вынимать аварийный ключ, убедитесь в том, что выключатель зажигания повернут в положение "LOCK" (Блокировка). Для получения более подробной информации смотрите параграфы "Положение выключателя зажигания" в главе "5. Пуск двигателя и вождение автомобиля".
- Если сигнализатор выключателя зажигания загорается во время движения автомобиля, обратитесь на сервисную станцию официального дилера NISSAN для проверки и ремонта.



Индикатор и сигнализатор неисправности системы "Intelligent Key" (только для автомобилей, оснащенных данной системой)

## Индикатор системы "Intelligent Key" (зеленый)

Индикатор системы "Intelligent Key" загорается, если выключатель зажигания повернут в положение "LOCK" (Блокировка) при нажатой педали тормоза, а носимый блок системы "Intelligent Key" находится в автомобиле. Индикатор системы "Intelligent Key" гаснет при положении выключателя зажигания "ACC" (Вспомогательные потребители электроэнергии).

## ПРИМЕЧАНИЕ

- Индикатор системы "Intelligent Key" может начать мигать при повороте выключателя зажигания из положения "OFF" (Выключено) в положение "ON" (Зажигание включено), если контрольный блок системы "Intelligent Key" обнаружит, что аккумуляторная батарея автомобиля разряжена.
- Когда индикатор системы "Intelligent Key" мигает, это означает, что происходит активация противоугонной системы. См. раздел "Система "Intelligent Key" (для некоторых вариантов исполнения автомобиля)" в главе "3. Подготовка к началу движения".

## Сигнализатор неисправности системы "Intelligent Key" (красный)

При повороте выключателя зажигания из положения "ACC" (Дополнительные потребители электроэнергии) в положение "ON" (Зажигание включено) сигнализатор неисправности системы "Intelligent Key" включается на несколько секунд и затем должен погаснуть. Такое поведение сигнализатора означает, что система исправна.

## ПРИМЕЧАНИЕ

- Если носимый блок системы "Intelligent Key" вынести из автомобиля за пределы зоны опознавания идентификационного кода ID через открытую дверь (дверь водителя, пассажира или через заднюю дверь), в то время как выключатель зажигания повернут в положение "ACC" (Вспомогательные потребители электроэнергии) или "ON" (Зажигание включено), то сигнализатор неисправности системы "Intelligent Key" начнет мигать, кроме того, включится зуммер. Эти сигналы предупреждают водителя о сложившейся ситуации.
- Сигнализатор прекратит мигать, как только носимый блок системы "Intelligent Key" снова окажется в салоне автомобиля.
- Когда индикатор системы "Intelligent Key" мигает, это означает, что происходит активация противоугонной системы. См. раздел "Встроенный пульт дистанционного управления центральным замком" в главе "3. Подготовка к началу движения".

## ВНИМАНИЕ

Если сигнализатор неисправности системы "Intelligent Key" загорелся и горит постоянно, это может указывать на неисправность системы. Обратитесь на сервисную станцию официального дилера NISSAN для ремонта.

Для получения более подробной информации смотрите параграфы "Выключатель зажигания (для некоторых вариантов исполнения автомобиля)" в главе "5. Пуск двигателя и вождение автомобиля".



### Сигнализатор противоугонной системы NATS

Сигнализатор мигает, если ключ или выключатель зажигания повернут в положение "LOCK", "OFF" или "ACC". Мигание индикатора свидетельствует о том, что автомобиль оснащен противоугонной системой NATS\*.

При нарушении нормального функционирования охранной системы (NATS) этот сигнализатор будет гореть постоянно, пока выключатель зажигания находится в положении "ON".

Для дополнительной информации см. "Охранная система" в главе "3. Подготовка к началу движения".

\* Имобилайзер



Световой и звуковой сигнализатор не пристегнутого ремня безопасности (для некоторых вариантов исполнения автомобиля) (сторона водителя)

Световой сигнализатор напоминает водителю о необходимости пристегнуть ремень безопасности. Сигнализатор загорается при каждом включении зажигания в положение "ON". Сигнализатор выключается после пристегивания ремня безопасности водителя.

Звуковой сигнализатор (для некоторых вариантов исполнения автомобиля) включается при не пристегнутом ремне безопасности водителя, если скорость автомобиля превысила 25 км/ч (15 миль/ч). Звуковой сигнал выключается приблизительно через 90 секунд.



Сигнализатор неисправности системы подушек безопасности (SRS)

Сигнализатор неисправности подушек безопасности включается при переводе замка зажигания в положение ON или START. Если система подушек безопасности исправна, сигнализатор должен погаснуть примерно через 7 секунд.

Если возникает одна из перечисленных ниже неисправностей, то подушка безопасности и пиротехнические преднатяжители ремней безопасности нуждаются в ремонте на ближайшей сервисной станции официального дилера NISSAN.

- Сигнализатор неисправности подушек безопасности остается включенным в течение более 7 секунд после включения зажигания.

- Сигнализатор неисправности подушек безопасности мигает.
- Сигнализатор неисправности подушек безопасности не загорается при включении зажигания.

До проверки и устранения неисправности система подушек безопасности и преднатяжители ремней безопасности могут не функционировать должным образом.

Для дополнительной информации см. "Сигнализатор неисправности подушек безопасности" в главе "1. Безопасность: сиденья, ремни безопасности и дополнительные удерживающие системы".

**4WD** Сигнализатор неисправности системы полного привода 4WD (модели с системой 4WD)

Сигнализатор неисправности системы полного привода (4WD) загорается при каждом включении зажигания в положение "ON". Он должен погаснуть вскоре после запуска двигателя.

При возникновении неисправности системы 4WD, а также при значительной разности скоростей вращения или радиусов качения передних и задних колес сигнализатор неисправности системы полного привода будет гореть постоянно или мигать. См. раздел "Система полного привода (для некоторых вариантов исполнения автомобиля)" в главе "5. Пуск двигателя и вождение автомобиля".

## ВНИМАНИЕ

- Если это сигнализатор загорается или начинает мигать во время движения автомобиля, необходимо снизить скорость движения и незамедлительно обратиться на сервисную станцию официального дилера NISSAN для проверки и ремонта системы.
- Если сигнализатор системы 4WD загорается при движении по сухой дороге с твердым покрытием:

- Если переключатель системы находится в положении "AUTO" или "4H", поверните его в положение "2WD"
- в раздаточной коробке включена низшая передача 4L0 – остановите автомобиль, переключите рычаг управления трансмиссией в нейтральное положение (N) и поверните переключатель раздаточной коробки в положение 2WD.

Если после этого сигнализатор продолжает гореть, как можно скорее обратитесь к официальному дилеру NISSAN для проверки системы.



### Сигнализатор неисправности антиблокировочной тормозной системы (АБС)

Сигнализатор должен загореться при включении зажигания в положение "ON". Если антиблокировочная тормозная система исправна, то сигнализатор должен погаснуть примерно через 2 секунды.

Если сигнализатор включился при работающем двигателе, это может означать нарушение функционирования антиблокировочной тормозной системы. Обратитесь к официальному дилеру NISSAN для проверки и ремонта системы.

### Антиблокировочная тормозная система

Антиблокировочная система регулирует величину тормозного усилия на колесах с целью предотвращения их блокировки при резком торможении или при обычном торможении на скользкой дороге. Отсутствие блокировки колес позволяет выполнять маневрирование и предотвращает занос автомобиля при торможении.

При появлении неисправности антиблокировочная тормозная система автоматически отключается, однако рабочая тормозная система автомобиля продолжает функционировать нормально.

### ВНИМАНИЕ

Если сигнализатор неисправности АБС включился во время движения автомобиля, обратитесь на сервисную станцию официального дилера NISSAN для ремонта системы.

### СВЕТОВЫЕ ИНДИКАТОРЫ



### Сигнализатор неисправности автоматической коробки передач (модели с АКП)

Этот сигнализатор загорается при перегреве рабочей жидкости автоматической коробки передач или при включении коробки передач в специальный аварийный режим при обнаружении неисправности.

### Сигнализатор перегрева рабочей жидкости автоматической коробки передач

Этот сигнализатор загорается при перегреве рабочей жидкости автоматической коробки передач. Если этот сигнализатор загорается во время движения, как можно скорее снизьте скорость движения до тех пор, пока сигнализатор не погаснет.

### Аварийный режим автоматической коробки передач

При включении зажигания в положение "ON", этот сигнализатор загорается на 2 секунды. Если сигнализатор мигает в течение примерно 8 секунд, это может указывать на неисправность автоматической коробки передач. Обратитесь к официальному дилеру NISSAN для проверки и ремонта автоматической коробки передач.

### ВНИМАНИЕ

Продолжение эксплуатации автомобиля при горящем сигнализаторе неисправности автоматической коробки передач может привести к серьезной неисправности коробки передач.



### Сигнализатор неисправности сажевого фильтра (дизельные двигатели – для некоторых вариантов исполнения автомобиля)

#### Сажевый фильтр дизельного двигателя

Сигнализатор сажевого фильтра дизельного двигателя включается при повороте ключа зажигания в положение "ON". После запуска двигателя сигнализатор неисправности сажевого фильтра гаснет. Это означает, что система исправна.

### ⚠ ОПАСНОСТЬ

- Будьте осторожны, чтобы не получить ожог от отработавших газов.
- Не останавливайтесь и не ставьте автомобиль на стоянку в местах, где горючие материалы могут соприкасаться с раскаленными деталями системы выпуска (например, на площадках, покрытых сухой травой, обрывками бумаги, ветошью или подобными материалами, которые могут легко воспламеняться).
- Если вы продолжите движение с низкой скоростью с горящим сигнализатором сажевого фильтра, то система управления автоматически ограничит частоту вращения коленчатого вала двигателя и развиваемый двигателем крутящий момент. В этом случае вам придется досрочно заменить моторное масло, а процесс сжигания частиц, накопившихся в сажевом фильтре, необходимо будет выполнить в сервисном центре официального дилера NISSAN. Регенерация сажевого фильтра в условиях сервисной станции официального дилера NISSAN является операцией технического обслуживания и не покрывается гарантийными обязательствами компании NISSAN.
- Для автомобилей, оснащенных сажевым фильтром, используйте только рекомендованное моторное масло. Для дополнительной информации см. "Заправочные емкости агрегатов и систем. Рекомендуемые эксплуатационные материалы" в главе "9. Техническая информация".

## ВНИМАНИЕ

В процессе сжигания частиц сажевый фильтр нагревается до весьма высокой температуры.

### ЭКОЛОГИЧЕСКАЯ ПРОГРАММА NISSAN

Некоторые модели автомобиля с дизельным двигателем оснащены сажевым фильтром (DPF), который удаляет твердые частицы (сажу) из отработавших газов. Для поддержания эффективной работы сажевого фильтра следует регулярно проводить процесс его очистки, называемый регенерацией, во время которого происходит сжигание накопленных частиц и превращение их в безвредные вещества. В нормальных условиях этот процесс происходит автоматически и не заметен для водителя.

### Ограничения при процессе регенерации

Некоторые условия движения, например, частые короткие поездки или движение в режиме старт-стоп, могут привести к чрезмерному накоплению частиц сажи в фильтре. В этом случае загорится сигнализатор неисправности сажевого фильтра , что свидетельствует о том, что сборник сажевого фильтра (DPF) заполнен, и для запуска процесса регенерации следует соблюдать определенные условия движения.

Когда сигнализатор DPF загорается, необходимо при первой возможности проехать со скоростью более 80 км/ч (50 миль/ч) до тех пор, пока сигнализатор DPF не погаснет. При этом необходимо соблюдать правила дорожного движения, относящиеся к ограничению скорости движения. Полностью этот процесс может занять до 30 минут.

### Если отказать от процесса регенерации

Отказ от проведения процесса регенерации при включенном сигнализаторе неисправности сажевого фильтра  может привести к переполнению сборника сажевого фильтра (DPF). В этом случае также загорается индикатор неисправ-

ности систем двигателя (MI) , что означает необходимость проведения регенерации в условиях сервисной станции официального дилера NISSAN. В этом случае также следует ограничить частоту вращения коленчатого вала двигателя, чтобы защитить систему сажевого фильтра (DPF) от выхода из строя.

## ПРИМЕЧАНИЕ

Для проведения принудительной регенерации обратитесь к официальному дилеру NISSAN.

 Индикатор отключения системы динамической стабилизации ESP (для некоторых вариантов исполнения автомобиля)

Индикатор загорается, если выключатель системы динамической стабилизации ESP нажат в положение "OFF". Это означает, что система ESP отключена.

Этот индикатор также кратковременно загорается при каждом включении зажигания в положение "ON". Если система ESP исправна, индикатор должен погаснуть примерно через 1 секунду.

Включение индикатора "ESP OFF" и индикатора "SLIP" при включенной системе ESP является предупреждением о том, что система работает в аварийном режиме. Это означает, что система не может функционировать должным образом. В таком случае следует обратиться на сервисную станцию официального дилера NISSAN или к процедуре восстановления в исходное состояние, приведенной в разделе "Система динамической стабилизации (ESP)" главы "8. Техническое обслуживание и операции, выполняемые владельцем"

Если в системе обнаружена неисправность, то работа системы ESP будет прекращена, но при этом вы можете продолжать эксплуатацию автомобиля. Для дополнительной информации см. "Система динамической стабилизации (ESP)" в главе "5. Пуск двигателя и вождение автомобиля".



Индикатор свечи накаливания (автомобили с дизельным двигателем)

Индикатор свечи накаливания включается при включении зажигания в положение "ON" (Зажигание включено) и гаснет после завершения предварительного подогрева двигателя. При холодном двигателе продолжительность предварительного подогрева увеличивается.



Индикатор системы контроля движения на спуске (для некоторых вариантов исполнения автомобиля)

Этот индикатор загорается, когда активируется система контроля движения на спуске.

Если система контроля движения на спуске включена и индикатор системы мигает, это означает, что система не функционирует.

Если индикатор не загорается или если он мигает при включенной системе контроля движения на спуске, это свидетельствует о возможной неисправности системы. Обратитесь к официальному дилеру NISSAN для проверки и ремонта системы.

Для дополнительной информации см. "Система контроля движения на спуске (для некоторых вариантов исполнения автомобиля)" в главе "5. Пуск двигателя и вождение автомобиля".



Сигнализатор минимального запаса жидкости омывателя (для некоторых вариантов исполнения автомобиля)

Сигнализатор включается, когда в бачке омывателя остается небольшой запас жидкости. Долейте жидкость в бачок стеклоомывателя. Для дополнительной информации см. "Жидкость омывателей ветрового стекла и фар (для некоторых вариантов исполнения автомобиля)" в главе "8. Техническое обслуживание и операции, выполняемые владельцем".



## Индикатор неисправности систем двигателя (MI)

### Сигнализатор неисправности систем двигателя (MI) (оранжевый)

Если индикатор включился и горит постоянно или мигает (для некоторых вариантов исполнения автомобиля) при работающем двигателе, это может означать неисправность системы управления двигателем.

Сигнализатор MI горит постоянно:

Это свидетельствует о неисправности системы управления двигателем. Обратитесь на сервисную станцию официального дилера NISSAN для проверки и ремонта систем двигателя. Вы можете доехать до сервисной станции своим ходом, не прибегая к буксировке автомобиля.

Индикатор MI мигает (для некоторых вариантов исполнения автомобиля):

Обнаружены пропуски зажигания, что может привести к повреждению системы управления двигателем.

Для того чтобы избежать или снизить риск повреждения системы управления двигателем, выполняйте следующие инструкции:

- Не превышайте скорость 70 км/ч.
- Избегайте резких разгонов и торможений.
- Избегайте движения по крутым подъемам.
- По возможности, разгрузите автомобиль или прицеп.

Индикатор MI может перестать мигать и начать светиться постоянно.

**Обратитесь на сервисную станцию официального дилера NISSAN для проверки и ремонта систем двигателя. Вы можете доехать до сервисной станции своим ходом, не прибегая к буксировке автомобиля.**

## ВНИМАНИЕ

**Продолжительная эксплуатация автомобиля с горящим индикатором неисправности двигателя и задержка проведения проверки и необходимого ремонта неминуемо приведут к ухудшению тягово-динамических свойств автомобиля, увеличению расхода топлива и выходу из строя системы управления двигателем. При этом гарантия на автомобиль может быть аннулирована.**

Нарушение регулировок системы управления двигателем может привести к превышению допустимых норм токсичности отработавших газов, установленных местными или государственными стандартами.



### Индикатор включения заднего противотуманного фонаря

Этот индикатор включается при включении заднего противотуманного фонаря.



### Индикатор SLIP (для некоторых вариантов исполнения автомобиля)

Данный индикатор мигает при активном состоянии системы динамической стабилизации ESP, чтобы предупредить водителя о движении по скользкой дороге, когда тягово-сцепные возможности автомобиля ограничены.

Работа системы может сопровождаться толчками или шумом, что не является признаком неисправности.

Индикатор мигает в течение нескольких секунд после того, как система ESP прекращает ограничивать пробуксовку колес автомобиля.

Индикатор  также включается при повороте ключа зажигания в положение "ON" (Зажигание включено). Если система исправна, сигнализатор должен погаснуть примерно через 1 секунду. Если индикатор не включается, обратитесь в сервисный центр официального дилера компании NISSAN для проверки системы.



### Индикатор включения дальнего света фар

Этот индикатор горит при включенном дальнем свете фар, а при переключении фар на ближний свет индикатор гаснет.



### Индикатор включения фар и габаритных фонарей

Этот индикатор загорается при включении габаритных фонарей или фар. См. раздел "Центральный переключатель света фар и указателей поворота" ниже в этой главе для более подробной информации.



### Индикатор включения передних противотуманных фар (для некоторых вариантов исполнения автомобиля)

Этот индикатор включается при включении передних противотуманных фар.



### Индикаторы включения указателей поворота и аварийной световой сигнализации

Один или оба этих индикатора загораются при включении указателя поворотов или аварийной световой сигнализации.



### Индикаторы указателей поворота прицепа (для некоторых вариантов исполнения автомобиля)

Этот индикатор включается, если в электрической системе указателей поворота обнаружена дополнительная электрическая нагрузка.

Для дополнительной информации см. "Буксировка прицепа" в главе "5. Пуск двигателя и вождение автомобиля".

## ЗВУКОВЫЕ ПРЕДУПРЕЖДАЮЩИЕ СИГНАЛЫ

### Сигнализатор износа тормозных колодок (для некоторых вариантов исполнения автомобиля)

Колодки дисковых тормозных механизмов имеют звуковые сигнализаторы износа. При сильном износе, когда требуется замена тормозных колодок, они начинают издавать писк высокого тона. Если вы слышите подобный звук во время движения автомобиля, независимо от того, нажата педаль тормоза или нет, как можно скорее обратитесь на сервисную станцию для проверки и замены тормозных колодок

### Звуковой сигнал, предупреждающий о невыключенном освещении

Звуковой сигнал включается примерно на 10 секунд при открывании двери водителя, если освещение не выключено и выключатель зажигания находится в положении "OFF" (Выключено) или "LOCK" (Блокировка). Покидая автомобиль, поставьте переключатель освещения в положение "OFF" или "AUTO" (для некоторых вариантов исполнения автомобилей).

Для более подробной информации см. раздел "Центральный переключатель света фар и указателей поворота" ниже в этой главе.

### Звуковой сигнал, предупреждающий об оставленном ключе

#### Пульт дистанционного управления замками дверей

Мелодичный звуковой сигнал, встроенный в приборную панель, включается при следующих условиях:

- При открывании двери водителя, если ключ оставлен в замке зажигания (в положении OFF), и нажата кнопка выключателя центрального электрического замка.

- При открывании любой двери, кроме двери водителя, если нажата кнопка выключателя центрального замка.

#### Ключ системы Intelligent Key

Звуковой сигнал, встроенный в приборную панель, будет звучать, если дверь водителя открыта, ключ системы Intelligent Key находится внутри автомобиля, выключатель зажигания находится в положении ACC и ON и нажата кнопка выключателя центрального электрического замка.

Учтите, что раздастся также внешний звуковой сигнал, если автомобиль запирается при помощи пульта дистанционного управления или при помощи кнопки запираения дверей, и при этом открыта любая дверь и ключ "Intelligent Key" оставлен в автомобиле.

Оставляя автомобиль, вынимайте ключ зажигания или заберите с собой носимый блок системы "Intelligent Key".

## ВЫКЛЮЧАТЕЛЬ ОЧИСТИТЕЛЯ И ОМЫВАТЕЛЯ СТЕКОЛ

### ВЕТРОВОЕ СТЕКЛО

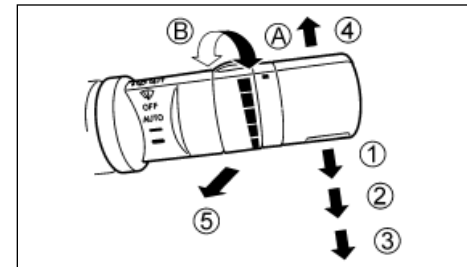

Очиститель и омыватель ветрового стекла могут работать только при включенном зажигании (положение "ON").

Нажмите на рычаг вниз, чтобы стеклоочиститель начал работать со следующими скоростями:

- ① **Intermittent или AUTO** (прерывистый режим включается сигналом датчика дождя при его наличии)

В прерывистом режиме работы вы можете отрегулировать длительности паузы поворотом кольца в направлении **A** (медленнее) или **B** (быстрее). Длительность паузы меняется также в соответствии со скоростью движения автомобиля (где такая функция предусмотрена). Например, с увеличением скорости движения автомобиля частота работы стеклоочистителя будет увеличиваться.

- ② **Low** – непрерывная работа с низкой частотой
- ③ **High** – непрерывная работа с высокой частотой

Для того чтобы щетки стеклоочистителя сделали только один взмах, нажмите на рычаг вверх **④**.



Чтобы включить омыватель ветрового стекла, потяните рычаг на себя ③. При этом также включается стеклоочиститель.

### **⚠ ОПАСНОСТЬ**

При низкой температуре жидкость, попавшая на ветровое стекло, может замерзнуть и ограничить обзорность. Перед использованием омывателя рекомендуется подогреть ветровое стекло, включив систему отопления и обдув ветрового стекла.

### **ВНИМАНИЕ**

- Не открывайте замок капота и не поднимайте капот при поднятых рычагах стеклоочистителя.
- Не допускайте непрерывную работу омывателя в течение более чем 15 секунд.
- Не включайте омыватель, если в его бачке отсутствует жидкость, или если она замерзла.

Датчик дождя (для некоторых вариантов исполнения автомобиля)

Датчик дождя активируется при установке переключателя стеклоочистителя в положение AUTO ①.

При обнаружении осадков на ветровом стекле, стеклоочиститель начнет работать автоматически с соответствующей скоростью.

### **ПРИМЕЧАНИЕ**

Датчик дождя предназначен для использования только во время дождя или других осадков. Система может оставаться в режиме AUTO и при иных погодных условиях без каких-либо отрицательных последствий. При этом, однако, возможно неожиданное включение стеклоочистителя ветрового стекла.

## **ЗАДНЕЕ СТЕКЛО**

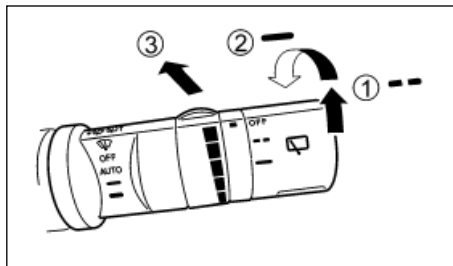

Очиститель и омыватель заднего стекла могут работать только тогда, когда зажигание включено в положение "ON".

Поверните рукоятку выключателя по часовой стрелке, чтобы включить прерывистый режим (—, ①) или постоянный режим (—, ②) работы очистителя заднего стекла.

Нажмите на рычаг от себя, чтобы включить омыватель заднего стекла ③. Одновременно с омывателем включается также очиститель заднего стекла.

### **ВНИМАНИЕ**

- Не допускайте непрерывную работу омывателя в течение более чем 15 секунд.
- Не включайте омыватель, если в его бачке отсутствует жидкость, или если она замерзла.

### **⚠ ОПАСНОСТЬ**

При отрицательной температуре окружающего воздуха жидкость, подаваемая на заднее стекло из форсунок омывателя, может замерзнуть и ухудшить обзорность. Перед использованием омывателя рекомендуется подогреть заднее стекло, включив электрический обогреватель.

### **ПРИМЕЧАНИЕ**

Если выключатель очистителя ветрового стекла находится в положении прерывистого или непрерывного режима работы, то при включении передачи заднего хода включается очиститель заднего стекла (для некоторых вариантов исполнения автомобиля).

## ВЫКЛЮЧАТЕЛЬ ЭЛЕКТРИЧЕСКОГО ОБОГРЕВАТЕЛЯ ЗАДНЕГО СТЕКЛА

### ВЫКЛЮЧАТЕЛЬ ЭЛЕКТРИЧЕСКОГО ОБОГРЕВАТЕЛЯ ЗАДНЕГО СТЕКЛА

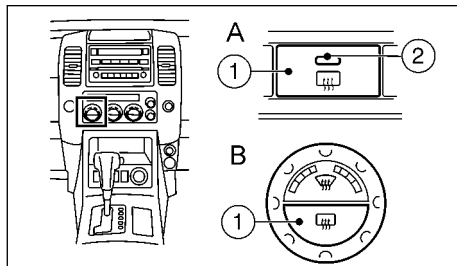

Для удаления конденсата или инея с заднего стекла, запустите двигатель и нажмите на кнопку ① (при этом загорится световой индикатор ②, встроенный в кнопку – тип А, включится световой индикатор – тип В).

Электрообогреватель заднего стекла выключается автоматически примерно через 15 минут после включения. Если стекло будет очищено до истечения этого времени, повторно нажмите на кнопку, чтобы выключить обогреватель.

#### **ВНИМАНИЕ**

При очистке внутренней поверхности заднего стекла следует проявлять осторожность, чтобы не повредить электропроводящую сетку обогревателя.

### ОБОГРЕВАТЕЛЬ НАРУЖНЫХ ЗЕРКАЛ ЗАДНЕГО ВИДА (для некоторых вариантов исполнения автомобиля)

Электрообогрев наружных зеркал заднего вида включается при включении обогревателя заднего стекла.

## КОРРЕКТОР ФАР

### ПЕРЕКЛЮЧАТЕЛЬ КОРРЕКТОРА ФАР

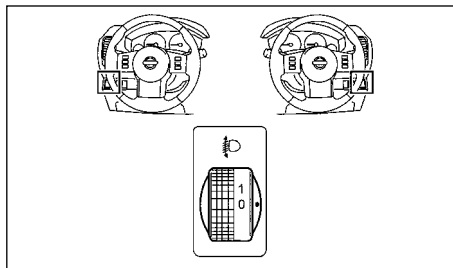

В зависимости от количества пассажиров в салоне и массы перевозимого груза, в некоторых случаях луч фар может быть направлен слишком высоко. При движении по холмистой местности свет фар может оказывать слепящее действие как на водителей попутных машин (через зеркало заднего вида), так и на водителей встречных автомобилей. Ось светового пучка фар можно опустить при помощи корректора, расположенного на панели управления, рядом с рулевой колонкой.

Большее число на регуляторе соответствует более сильному наклону светового пучка.

Если автомобиль загружен не сильно, и вы движетесь по ровной дороге, установите корректор в начальное положение "0".

### АВТОМАТИЧЕСКИЙ КОРРЕКТОР ФАР (для моделей с ксеноновыми фарами)

Автомобили с ксеноновыми фарами оборудованы системой автоматического регулирования угла наклона световых пучков фар. Изменение угла наклона светового пучка фар происходит автоматически.

Компания NISSAN рекомендует вам ознакомиться с местным законодательством относительно использования приборов освещения.

# ЦЕНТРАЛЬНЫЙ ПЕРЕКЛЮЧАТЕЛЬ СВЕТА ФАР И УКАЗАТЕЛЕЙ ПОВОРОТА

КСЕНОНОВЫЕ ФАРЫ (для некоторых вариантов исполнения автомобиля)

## **⚠ ОПАСНОСТЬ**

### **⚠ ВЫСОКОЕ НАПРЯЖЕНИЕ**

- При работе ксеноновые фары находятся под высоким напряжением. Чтобы избежать поражения электрическим током, запрещается вносить изменения в конструкцию фар или разбирать их. Ремонт или замену ксеноновых фар следует проводить только на сервисной станции официального дилера NISSAN.
- Ксеноновые фары обеспечивают намного более яркий пучок света по сравнению с обычными фарами. Если нарушена их регулировка, они могут на время ослепить водителя встречного автомобиля или водителя следующего перед вами автомобиля, что приведет к серьезной аварии. Если нарушена регулировка фар, немедленно обратитесь к официальному дилеру NISSAN для проведения их регулировки.

Если ксеноновая фара только что включена, ее яркость или оттенок света могут слегка меняться. Однако вскоре яркость и оттенок света должны стабилизироваться.

- Срок службы ксеноновых фар сокращается при частом включении и выключении. Поэтому желательно не включать такие фары на короткое время, если затем необходимо будет снова их включить.
- Если срок службы лампы ксеноновой фары подходит к концу, то ее яркость значительно снижается, ее свет становится мерцающим, а оттенок света становится красноватым. При появлении одного или более из перечисленных выше признаков, обратитесь к официальному дилеру NISSAN.

Компания NISSAN рекомендует вам ознакомиться с местным законодательством относительно использования приборов освещения.

## ВЫКЛЮЧАТЕЛЬ СВЕТА ФАР

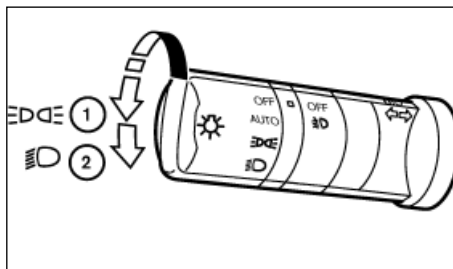

### Наружное освещение

Поверните переключатель в положение 

- 1 Включаются передние и задние габаритные фонари, фонарь освещения регистрационного знака и освещение панели приборов.

Поверните переключатель в положение 

- 2 В дополнение к остальным приборам наружного освещения включаются фары.

### ВНИМАНИЕ

**Не оставляйте приборы внешнего освещения включенными на продолжительное время, если двигатель не работает.**

## Система дневного освещения (для некоторых вариантов исполнения автомобиля)

Даже если центральный переключатель фар остается в выключенном положении, после запуска двигателя автоматически включаются следующие приборы освещения: фары ближнего света, передние и задние габаритные фонари, освещение регистрационного знака и подсветка панели управления. При этом, однако, невозможно переключение с ближнего света на дальний, если не включен переключатель света фар.

При повороте переключателя фар в положение  ближний свет фар выключается.

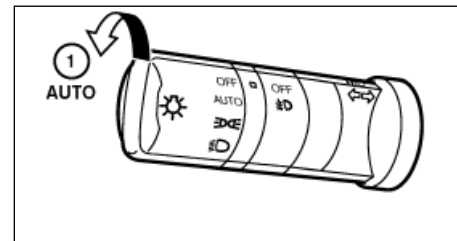

## Система автоматического управления освещением (AUTO — для некоторых вариантов исполнения автомобиля)

Данная система обеспечивает автоматическое включение и выключение приборов наружного освещения. Если эта система активирована, то она:

- Автоматически включает фары, передние и задние габаритные фонари, фонарь освещения регистрационного знака и подсветку приборной панели при наступлении темноты.
- Автоматически выключает перечисленные приборы освещения при высокой наружной освещенности.

### Для активации системы автоматического управления освещением



1. Поверните переключатель света фар в положение AUTO ①.
2. Поверните выключатель зажигания в положение "ON".

### Для отключения системы автоматического управления освещением

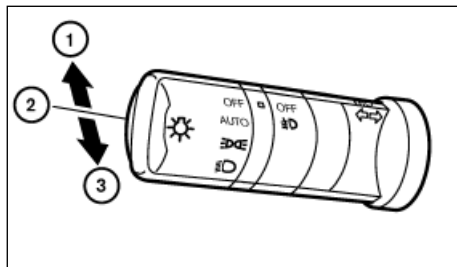
Поверните переключатель в положение OFF,  или .



### Включение дальнего света фар

- ① Чтобы включить дальний свет в положении , нажмите на рычаг переключателя вперед, от себя. Одновременно с включением дальнего света включается индикатор  дальнего света.
- ② Для переключения фар на ближний свет потяните рычаг на себя, в положение .
- ③ Вы можете подать сигнал миганием фар дальнего света, потянув рычаг на себя, даже если главный переключатель фар находится в выключенном положении.

### Таймер выключения фар (для некоторых вариантов исполнения автомобиля)

Данная функция предназначена для вашего удобства. Вы можете некоторое время пользоваться светом фар даже после того, как ключ или выключатель зажигания был повернут в положение "LOCK" (Блокировка). Если вы потянете рычаг на себя один раз, то фары будут продолжать гореть в течение примерно 30 секунд. По истечении этого времени фары автоматически выключаются.

Рычаг можно потянуть на себя до четырех раз, чтобы увеличить продолжительность задержки выключения фар до 2 минут.

### ПРИМЕЧАНИЕ

Функция задержки выключения освещения при высадке из автомобиля отменяется при повороте ключа или выключателя зажигания в положение "ACC" (Вспомогательные потребители электроэнергии) или "ON" (Зажигание включено).

### ВЫКЛЮЧАТЕЛЬ УКАЗАТЕЛЕЙ ПОВОРОТА

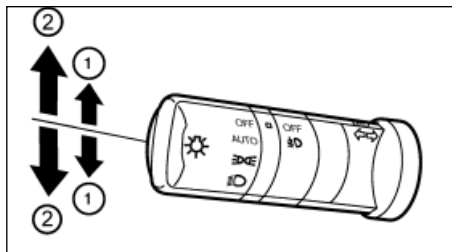

### Указатель поворота

Нажмите на рычаг вверх или вниз ② для предупреждения о повороте направо или налево. После завершения поворота указатели поворота автоматически выключаются.

### Подача сигнала о смене полосы движения

Для предупреждения о смене полосы движения (направо или налево) нужно частично передвинуть переключатель вверх или вниз ①. Указатель поворота мигнет три раза и автоматически выключится.

# ВЫКЛЮЧАТЕЛЬ ПРОТИВОТУМАННЫХ ФАР

ПЕРЕДНИЕ ПРОТИВОТУМАННЫЕ ФАРЫ  
(для некоторых вариантов исполнения  
автомобиля)

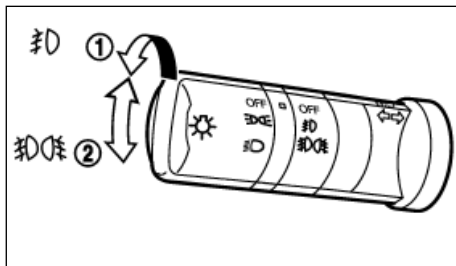

Передние противотуманные фары должны использоваться только в условиях ограниченной видимости – обычно не более 100 м.

Переведите переключатель света фар в положение  $\text{☀}$  или  $\text{☾}$  и переведите выключатель противотуманных фар в положение  $\text{☁}$  ①. При этом включатся передние противотуманные фары, а также индикатор на приборной панели. Дополнительные сведения приведены в разделе "Световые сигнализаторы и индикаторы, звуковые предупреждающие сигналы" выше в этой главе.

Чтобы выключить передние противотуманные фары, поверните выключатель в положение "OFF".

ЗАДНИЙ ПРОТИВОТУМАННЫЙ ФОНАРЬ

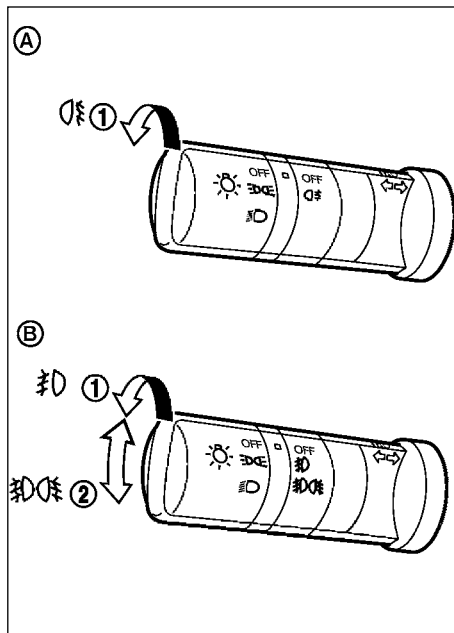

Ⓐ Тип А

Ⓑ Тип В

Задний противотуманный фонарь должен использоваться только в условиях ограниченной видимости (в общем случае, менее 100 м).

Тип Ⓐ (без противотуманных фар)

Чтобы включить задний противотуманный фонарь

1. Переведите переключатель света фар в положение  $\text{☀}$  .
2. Переведите выключатель противотуманных фар в положение  $\text{☁}$  ①:
  - При этом включится задний противотуманный фонарь, а также соответствующий световой индикатор.
  - Переключатель противотуманных фар возвращается в положение "OFF".

Чтобы выключить задний противотуманный фонарь

Снова переведите выключатель противотуманных фар в положение  $\text{☁}$  ①:

- При этом задний противотуманный фонарь и его индикатор выключатся.
- Переключатель противотуманных фар возвращается в положение "OFF".

## ПРИМЕЧАНИЕ

Если переключатель света фар установлен в положение  $\text{☀}$ , то задний противотуманный фонарь выключится автоматически.

Тип Ⓑ (с передними противотуманными фарами)

Чтобы включить задний противотуманный фонарь

1. Поверните переключатель света фар в положение  $\text{☀}$  или  $\text{☾}$  .
2. Переведите выключатель противотуманных фар в положение  $\text{☁}$  ① ②:
  - Включатся передние противотуманные фары, задний противотуманный фонарь и соответствующие индикаторы.

- Выключатель противотуманных фар будет переведен в положение  ①

#### Чтобы выключить задний противотуманный фонарь

Снова переведите выключатель противотуманных фар в положение  ②:

- При этом задний противотуманный фонарь и его индикатор выключатся.
- Выключатель противотуманных фар будет переведен в положение .

#### ПРИМЕЧАНИЕ

**При повороте переключателя света фар в положение “OFF” задний противотуманный фонарь также автоматически выключается.**

Дополнительные сведения приведены в разделе “Световые сигнализаторы и индикаторы, звуковые предупреждающие сигналы” выше в этой главе.

## ОМЫВАТЕЛЬ ФАР (для некоторых вариантов исполнения автомобиля)

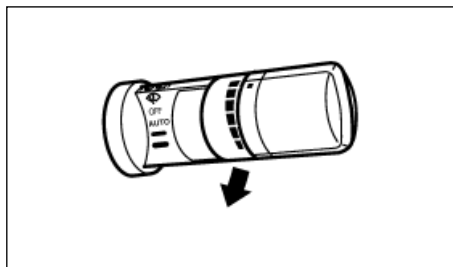

Для активации омывателя фар головного освещения, потяните на себя рычаг омывателя ветрового стекла, когда переключатель света фар находится в положении  и выключатель зажигания находится в положении ON.

#### ВНИМАНИЕ

- **Не допускайте непрерывную работу омывателя в течение более чем 15 секунд.**
- **Не включайте омыватель, если в бачке омывателя отсутствует жидкость или она замерзла.**

#### ПРИМЕЧАНИЕ

**Рекомендуется включать омыватель фар дважды в течение примерно 5 секунд, чтобы повысить эффективность очистки фар и завершить один цикл очистки.**

Более подробные сведения о заправке бачка омывателя приведены в разделе “Жидкость омывателей ветрового стекла и фар (для некоторых вариантов исполнения автомобиля)” главы “8. Техническое обслуживание и операции, выполняемые владельцем”.

## ВЫКЛЮЧАТЕЛЬ АВАРИЙНОЙ СВЕТОВОЙ СИГНАЛИЗАЦИИ



Иллюстрация относится к автомобилю с левосторонним управлением.

Для предупреждения других участников дорожного движения о вынужденной остановке нажмите на выключатель аварийной сигнализации. При этом начнут мигать все указатели поворота.

Аварийная световая сигнализация может функционировать при любом положении ключа в замке зажигания.

## ЗВУКОВОЙ СИГНАЛ

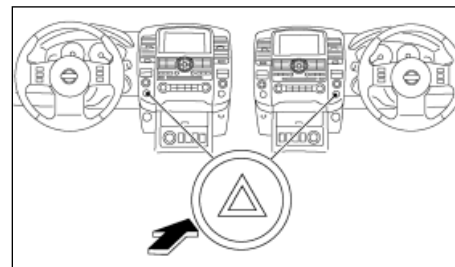
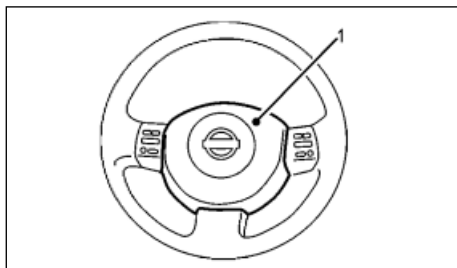

Для того чтобы подать звуковой сигнал, нажмите на центральную накладку ① ступицы рулевого колеса.

## ВЫКЛЮЧАТЕЛИ ЭЛЕКТРИЧЕСКИХ ОБОГРЕВАТЕЛЕЙ СИДЕНИЙ (для некоторых вариантов исполнения автомобиля)

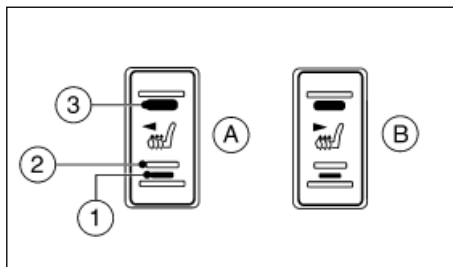

Передние сиденья обогреваются встроенными нагревательными элементами.

Для независимого включения и выключения электроподогревателей передних сидений служат две клавиши (А для левого и В для правого сиденья), расположенные на центральной консоли.

1. Поверните выключатель зажигания в положение "ON" (Включено).

### ПРИМЕЧАНИЕ

**Электрические обогреватели сидений могут работать только при включенном зажигании.**

2. Запустите двигатель.
3. Выберите интенсивность обогрева:

- ① Для слабого нагрева нажмите на нижнюю сторону ("LOW") клавиши .
- ② Для выключения сиденья поставьте клавишу в среднее положение "OFF".
- ③ Когда клавиша находится в среднем положении, обогрев сиденья выключен, а встроенный в нее индикатор не горит.

- ③ Для сильного нагрева нажмите на верхнюю сторону ("HIGH") клавиши .
4. Работой электрического обогревателя сиденья управляет термостат, который автоматически включает и выключает нагревательный элемент, поддерживая заданную температуру. Встроенный в переключатель индикатор ② горит постоянно, пока обогреватель включен.
5. После прогрева сиденья до комфортной температуры или перед тем, как оставить автомобиль на стоянке, не забудьте выключить электрические обогреватели сидений (положение ②).

### ВНИМАНИЕ

- Не пользуйтесь электрическим обогревателем сидений в течение продолжительного времени при неработающем двигателе, в противном случае это может привести к разряду аккумуляторной батареи вашего автомобиля.
- Не кладите на сиденья предметы, которые могут служить изолятором тепла, такие как одеяла, подушки, чехлы и т. п. Это может привести к перегреву сидений.
- Не кладите на подушки сидений твердые и тяжелые предметы, не прокалывайте и не прищипывайте к подушкам булавки или аналогичные предметы. Это может привести к повреждению электрического обогревателя.
- Любую жидкость, пролитую на сиденье, оборудованное подогревом, необходимо немедленно удалить при помощи сухой ткани.
- Для чистки сидений запрещается использовать бензин, растворители красок и другие растворители.
- При обнаружении любого нарушения нормального функционирования или электрических обогревателей сидений, установите клавишу выключателя в среднее положение и обратитесь на сервисную станцию официального дилера NISSAN.

## ЭЛЕКТРИЧЕСКИЕ РОЗЕТКИ

(для некоторых вариантов исполнения автомобиля)

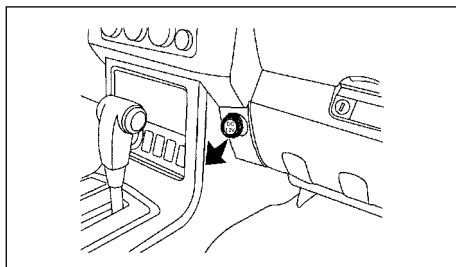

Первый ряд сидений

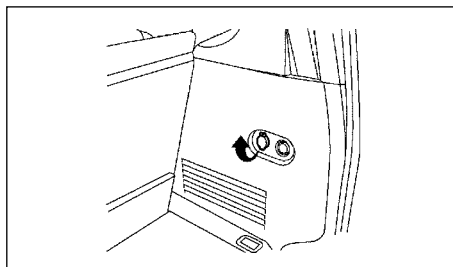

Багажное отделение - Тип А  
(для некоторых вариантов исполнения автомобилей)

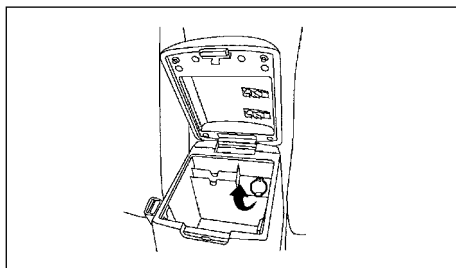

Центральная консоль

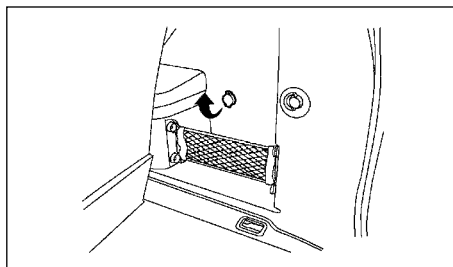

Багажное отделение - Тип В  
(для некоторых вариантов исполнения автомобилей)

- Пользуйтесь розетками при работающем двигателе. (Не включайте приборы на продолжительное время при неработающем двигателе или двигателе, работающем на холостых оборотах.)
- Не пользуйтесь электрической розеткой при работающем кондиционере, включенных фарах или обогревателе заднего стекла.
- Если вы не пользуетесь розеткой, закройте ее защитной крышкой. Следите за тем, чтобы в розетку не попадала вода.
- Перед тем как вставлять вилку в розетку или вынимать ее из розетки, проверьте, чтобы электроприбор был выключен или розетка была обесточена.
- Вставьте вилку электроприбора в розетку до упора. Если электрический контакт в розетке будет ненадежным, возможен перегрев вилки или перегорание предохранителя.

### ОПАСНОСТЬ

Будьте осторожны, поскольку вилка и розетка могут иметь высокую температуру как во время работы электроприбора, так и сразу после его выключения.

### ВНИМАНИЕ

- Запрещается подключать потребители электроэнергии, рассчитанные на напряжение более 12 В или потребляющие электрическую мощность более 120 Вт (ток 10 А). Запрещается включать в розетку разветвители или "тройники" для подключения одновременно более одного электрического прибора.



# РАЗМЕЩЕНИЕ МЕЛКИХ ПРЕДМЕТОВ

## ЛОТКИ

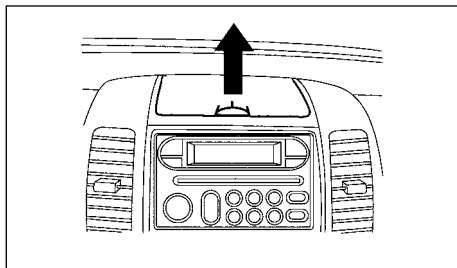

Верхний центральный лоток  
(для некоторых вариантов исполнения автомобиля)

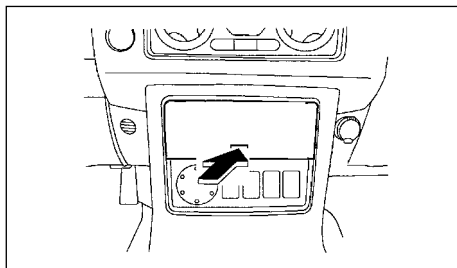

Нижний центральный лоток  
(для некоторых вариантов исполнения автомобиля)

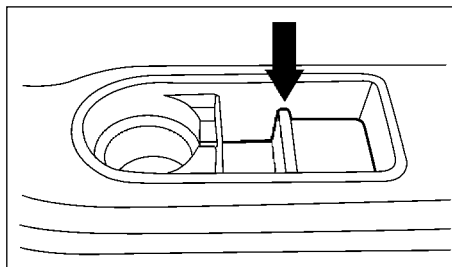

Лоток с правой стороны 3-го ряда сидений

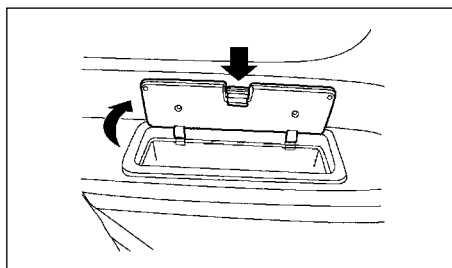

Лоток с левой стороны 3-го ряда сидений  
(для некоторых вариантов исполнения автомобиля)

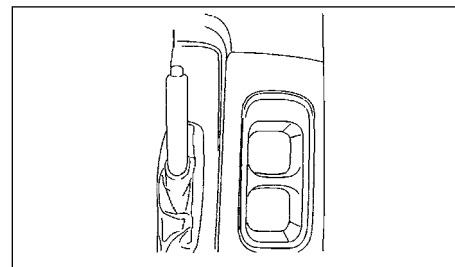

Для передних сидений

### ОПАСНОСТЬ

Во избежание травмирования в случае дорожно-транспортного происшествия или резкого торможения автомобиля не кладите в лотки острые предметы.

## ОТДЕЛЕНИЯ ДЛЯ ХРАНЕНИЯ

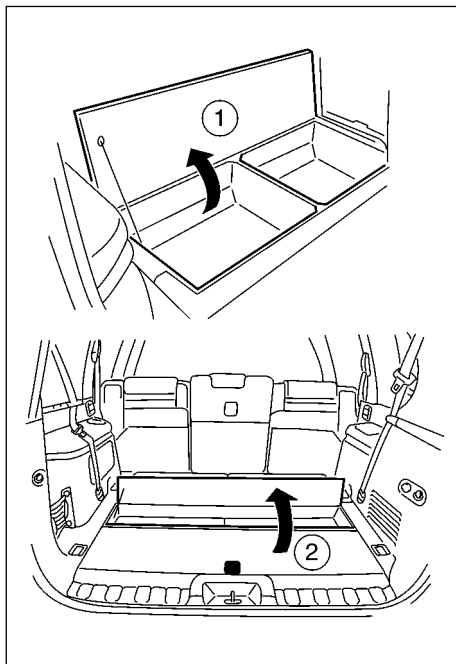

Отделение в багажном отсеке (автомобили без 3-го ряда сидений)

Доступ к отделению для мелкого багажа в багажном отсеке ① возможен из проемов задних пассажирских дверей, а доступ к отделению ② возможен через дверь багажного отделения.

## БАГАЖНОЕ ОТДЕЛЕНИЕ

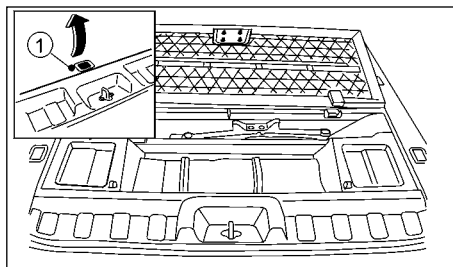

Для доступа к отделению под полом багажного отделения потяните вверх ручку ①.

## ОТДЕЛЕНИЕ В ЦЕНТРАЛЬНОЙ КОНСОЛИ

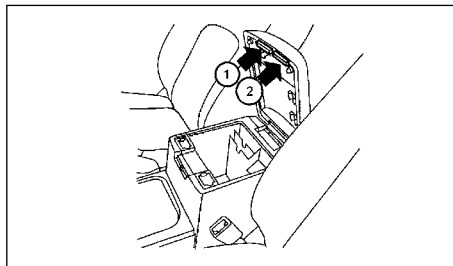

Чтобы открыть отделение в центральной консоли, потяните вверх рычаг ①. Потяните вверх рычаг ② (для некоторых вариантов исполнения автомобиля), чтобы открыть лоток в центральной консоли.

## **⚠ ОПАСНОСТЬ**

Водителю не рекомендуется пользоваться отделением в центральной консоли во время движения автомобиля. Все внимание водителя должно быть сосредоточено на управлении автомобилем и обеспечении безопасности движения.

## ПЕРЧАТОЧНЫЙ ЯЩИК

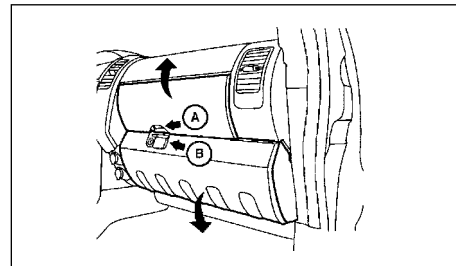

Для того чтобы открыть верхнее отделение перчаточного ящика, нажмите вверх на защелку А и поднимите крышку отделения.

Для того чтобы открыть нижнее отделение перчаточного ящика, потяните вниз за рукоятку В и опустите крышку отделения.

Для запираения и отпираения крышки перчаточного ящика пользуйтесь ключом зажигания или аварийным ключом системы "Intelligent Key" (двниа).

## **⚠ ОПАСНОСТЬ**

Во время движения автомобиля перчаточный ящик должен быть закрыт. Это предотвратит возможное травмирование в случае дорожно-транспортного происшествия или экстренного торможения автомобиля.

## ДЕРЖАТЕЛЬ ДЛЯ СОЛНЦЕЗАЩИТНЫХ ОЧКОВ

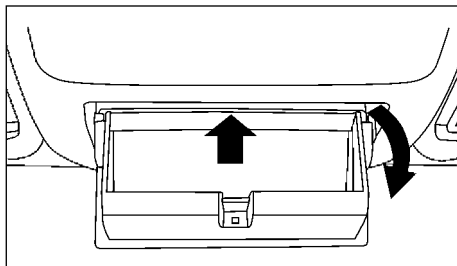

Чтобы открыть держатель для очков, нажмите и отпустите крышку.

### **⚠ ОПАСНОСТЬ**

- Не пользуйтесь держателем для очков во время движения, поскольку это отвлекает от управления автомобилем.
- Во избежание травм, во время движения держатель для очков должен быть закрыт.

### **ВНИМАНИЕ**

- Не используйте держатель для хранения иных предметов, чем очки.
- Не оставляйте очки в держателе, если автомобиль надолго остается на открытом солнце. Очки могут быть повреждены в результате сильного нагрева.

## КАРМАНЫ ДЛЯ ДОРОЖНЫХ КАРТ

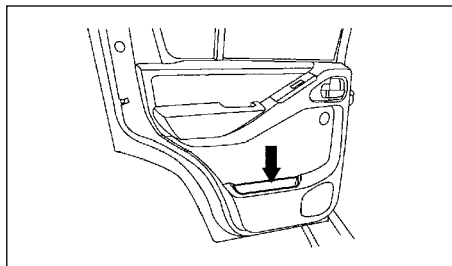

## КАРМАНЫ В СИДЕНЬЯХ (для некоторых вариантов исполнения автомобиля)

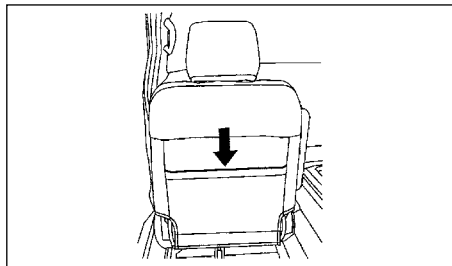

Задняя часть спинки переднего сиденья

Эти карманы расположены на задней стороне спинок сидений водителя и/или переднего пассажира, как показано на иллюстрации.

## ПОДСТАКАННИК

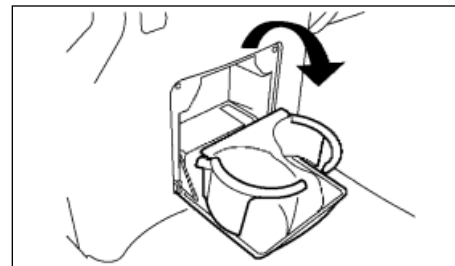

Подстаканники для второго ряда сидений (в задней части консоли)

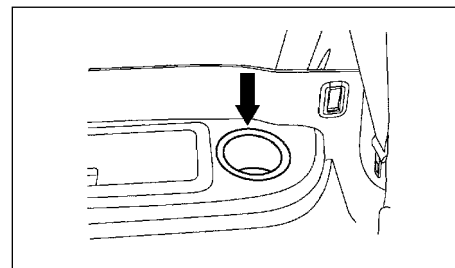

Подстаканники 3-го ряда сидений - Тип А

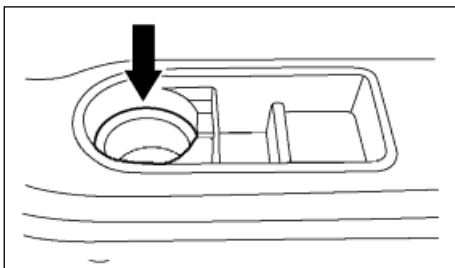

Подстаканники 3-го ряда сидений – Тип В

Для того чтобы получить доступ к подстаканникам, расположенным в задней части центральной консоли и предназначенным для пассажиров второго ряда, откиньте крышку вниз. Для того чтобы закрыть подстаканники, поднимите крышку.

### ОПАСНОСТЬ

Не пользуйтесь подстаканниками во время движения, поскольку это отвлекает от управления автомобилем.

### ВНИМАНИЕ

- Во избежание расплескивания напитков не разгоняйтесь и не тормозите резко, когда в подстаканники установлены наполненные емкости. Если напитки горячие, вы или ваши пассажиры можете получить ожоги.
- Используйте в подстаканниках чашки или стаканы только из мягкого деформируемого материала. Твердые и хрупкие стаканы или емкости могут нанести травму при аварии.

## ДЕРЖАТЕЛЬ ДЛЯ БУТЫЛОК

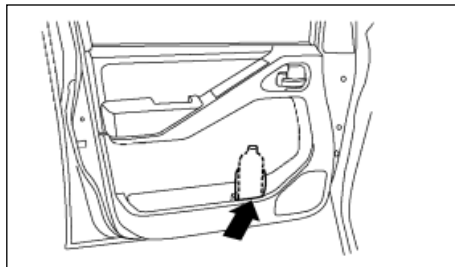

3-й ряд сидений – держатель для бутылок

### ВНИМАНИЕ

- Запрещается устанавливать в держатель для бутылок другие предметы, которые при резком торможении или аварии могут выпасть из него и причинить травмы пассажирам.
- Не устанавливайте в держатель для бутылок открытые емкости с жидкостью.

## КРЮЧКИ ДЛЯ ЗАКРЕПЛЕНИЯ БАГАЖА

Крючки могут использоваться для закрепления багажа веревками или лямками.

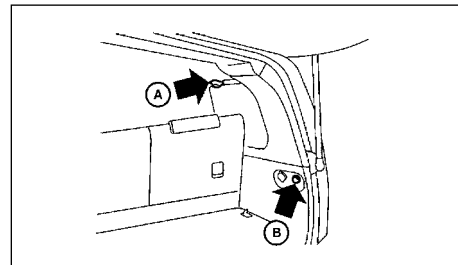

### Боковой фиксатор

При увязке груза, не прикладывайте усилие свыше 25 кг к одиночному фиксатору (А) или 20 кг к одиночному фиксатору (В).

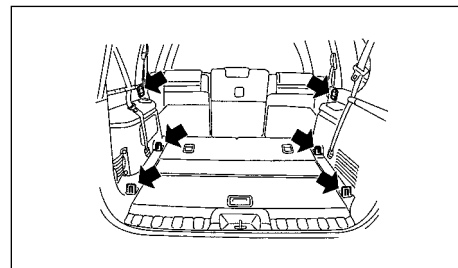

Напольные крючки (для некоторых вариантов исполнения автомобиля)

Нагрузка на один багажный крюк не должна превышать 50 кг.

### **⚠ ОПАСНОСТЬ**

- Надежно закрепляйте любой груз веревками или стропами, чтобы не допустить его смещения. Не размещайте багаж выше уровня спинок сидений. При резком торможении или при столкновении плохо закрепленный груз может стать причиной получения травм.
- Для закрепления груза используйте веревки должной прочности.
- Запрещается перевозить людей в багажном отделении. Исключительно опасно находиться в багажном отделении во время движения автомобиля. При столкновении люди, находящиеся в багажном отделении, подвергаются значительному риску травмирования или гибели в результате дорожного происшествия.
- Не допускайте перевозки людей в любом месте автомобиля, где нет сиденья, оборудованного ремнями безопасности.
- Требуйтесь от всех пассажиров находиться в сиденье и должным образом использовать ремни безопасности.

БАГАЖНЫЕ СЕТКИ (для некоторых вариантов исполнения автомобиля)

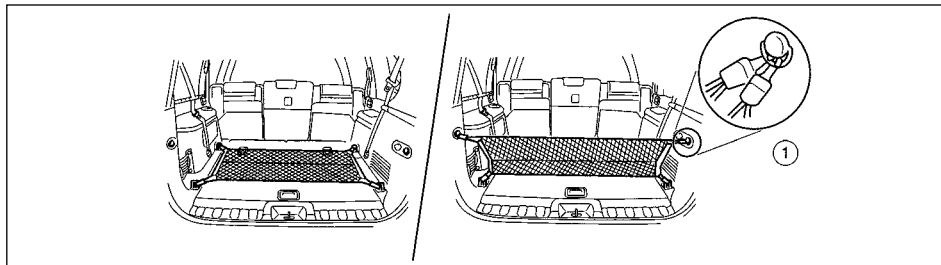

Багажная сетка (для некоторых вариантов исполнения автомобиля)

Багажная сетка предназначена для размещения предметов в багажном отделении и предотвращения их перемещения по багажному отделению при движении автомобиля.

Для установки багажной сетки зацепите крючки за соответствующие петли в багажном отделении.

Для снятия багажной сетки отцепите крючки от фиксаторов и напольных крючков.

### **⚠ ОПАСНОСТЬ**

- Должным образом закрепляйте багаж, чтобы предотвратить его смещение во время движения или при резкой остановке автомобиля. Не размещайте багаж выше уровня спинок сидений. При резком торможении или при столкновении плохо закрепленный груз может стать причиной получения травм.
- Убедитесь в том, что все четыре крючка зафиксированы в петлях 1. Размещенные в сетке предметы должны весить не более 13,6 кг. В противном случае сетка не может удержать размещенные в ней предметы.

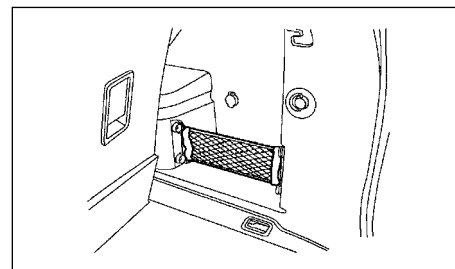

Багажная сетка с правой стороны багажного отделения (для некоторых вариантов исполнения автомобиля)

### **⚠ ОПАСНОСТЬ**

- Размещенные в сетке предметы должны весить не более 3,9 кг. В противном случае сетка не может удержать размещенные в ней предметы.
- Не укладывайте в сетку острые предметы.

При движении автомобиля или во время столкновения они могут сместиться и стать причиной получения серьезных травм.

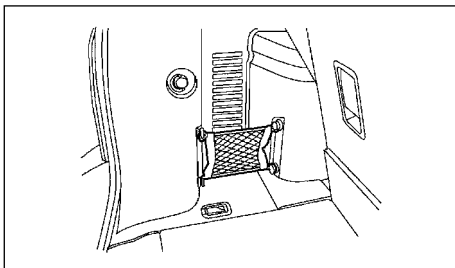

Багажная сетка с левой стороны багажного отделения

Для установки багажной сетки закрепите ее к фиксаторам. Для снятия сетки отцепите ее от фиксаторов.

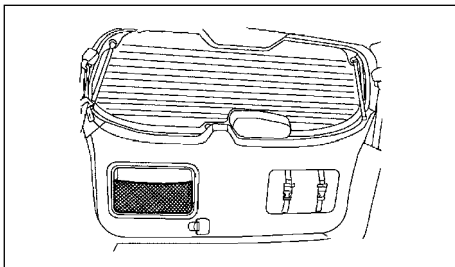

Багажная сетка на двери багажного отделения

Багажная сетка на двери багажного отделения (для некоторых вариантов исполнения автомобиля) является несъемной.

### **⚠ ОПАСНОСТЬ**

- Размещенные в сетке предметы должны весить не более 1 кг. В противном случае сетка не может удержать размещенные в ней предметы.
- Не укладывайте в сетку острые предметы. При движении автомобиля или во время столкновения они могут сместиться и стать причиной получения серьезных травм.

### РЕЛИНГИ НА КРЫШЕ (для некоторых вариантов исполнения автомобиля)

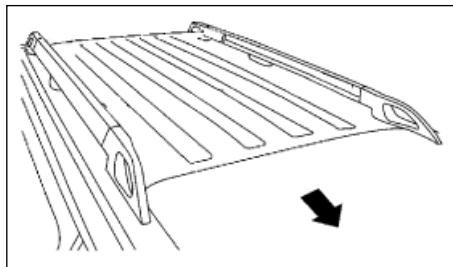

Вы можете перевозить грузы на крыше, установив на реллинги поперечный багажник. При установке и эксплуатации соблюдайте все инструкции и рекомендации изготовителя поперечного багажника. Реллинги рассчитаны на нагрузку не более 100 кг (без учета веса поперечного багажника). Перегрузка может привести к повреждению автомобиля.

### ВНИМАНИЕ

- Ни кладите ничего и не прикрепляйте предметы к боковым водостокам и пластиковым накладкам.
- Не снимайте пластиковые накладки реллингов, за исключением мест крепления поперечин багажника.

## ШТОРКА БАГАЖНОГО ОТДЕЛЕНИЯ (для некоторых вариантов исполнения автомобиля)

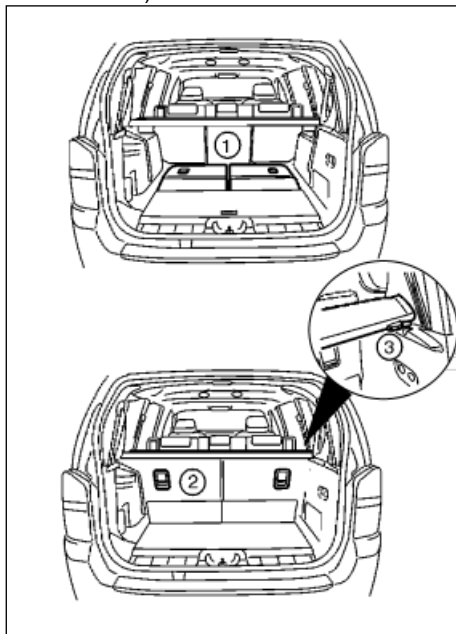

Шторка багажного отделения позволяет закрыть от посторонних взглядов предметы, находящиеся в багажном отделении.

### ОПАСНОСТЬ

- Запрещается класть на шторку багажного отделения какие-либо вещи, независимо от их веса. Эти вещи могут стать причиной травмирования в случае дорожно-транспортного происшествия или при экстренном торможении.

- Не оставляйте заднюю багажную полку в таком положении, когда она находится в направляющих.
- Должным образом закрепляйте багаж, чтобы предотвратить его смещение во время движения или при резкой остановке автомобиля. Не размещайте багаж выше уровня спинок сидений. При резком торможении или при столкновении плохо закрепленный груз может стать причиной получения травм.
- Верхняя стропа детской удерживающей системы может быть повреждена в результате контакта со шторкой багажного отделения или вещами, расположенными в багажном отделении. Снимите шторку багажного отделения и уложите ее в багажном отделении. Кроме того, надежно закрепите весь багаж, уложенный в багажном отделении. Если верхняя стропа крепления детского кресла будет повреждена, ребенок может получить тяжелые травмы и даже погибнуть при дорожно-транспортном происшествии.

Ваш автомобиль оснащен "двойной" шторкой багажного отделения. Вспомогательная шторка, наряду с основной шторкой, помогает укрыть содержимое багажного отделения, когда сиденье 3-го ряда (для некоторых вариантов исполнения автомобиля) сложено ①. Снимите вспомогательную шторку и используйте только основную шторку, когда сиденье 3-го ряда (для некоторых вариантов исполнения автомобиля) разложено ②.

Чтобы установить шторку, вставьте боковые штыри шторки в соответствующие направляющие канавки ③.

## ОКНА

### РУЧНЫЕ СТЕКЛОПОДЪЕМНИКИ (для некоторых вариантов исполнения автомобиля)

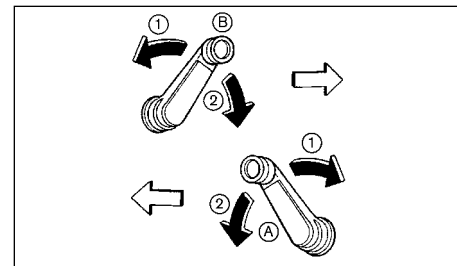

Чтобы открыть или закрыть окно, вращайте рукоятку на соответствующей двери.

Ⓐ Правая сторона

Ⓑ Левая сторона

① Закрывание

② Открывание

### ЭЛЕКТРИЧЕСКИЕ СТЕКЛОПОДЪЕМНИКИ

#### ОПАСНОСТЬ

- При закрывании окон убедитесь в том, что в проемах не находятся пальцы или руки пассажиров, находящихся в автомобиле, и какие-либо предметы. Во избежание неожиданного включения электрического стеклоподъемника нажмите на кнопку блокировки стеклоподъемников (для некоторых вариантов исполнения автомобиля).

- Рекомендуется объяснить всем пассажирам правила безопасного использования электрических стеклоподъемников, обратив особое внимание на обеспечение безопасности детей.

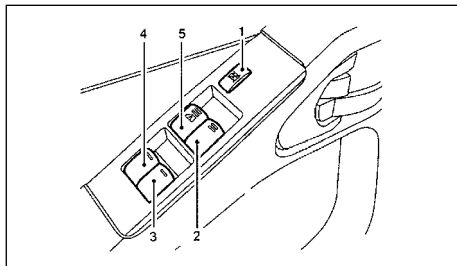

- 1 Кнопка блокировки электрических стеклоподъемников (для некоторых вариантов исполнения автомобиля)
- 2 Кнопка стеклоподъемника двери переднего пассажира.
- 3 Кнопка стеклоподъемника двери правого заднего пассажира (для некоторых вариантов исполнения автомобиля)
- 4 Кнопка стеклоподъемника двери левого заднего пассажира (для некоторых вариантов исполнения автомобиля)
- 5 Кнопка автоматического режима стеклоподъемника двери водителя

#### ПРИМЕЧАНИЕ

На рисунке вверху показан вариант для модели с левосторонним управлением.

Панель управления стеклоподъемниками на двери водителя

На панели управления на подлокотнике двери водителя находятся выключатели (5 и 2), позволяющие управлять

стеклоподъемниками передних дверей, и (3 и 4), позволяющие управлять стеклоподъемниками задних пассажирских дверей.

Для того чтобы опустить стекло, нажмите вниз на соответствующую клавишу и удерживайте ее, пока стекло не опустится в требуемое положение. Чтобы закрыть окно, потяните клавишу вверх и удерживайте ее. Чтобы прекратить открывание или закрывание окна, нужно просто отпустить переключатель.

Автоматическим режим работы

#### ⚠ ОПАСНОСТЬ

При подъеме стекла водительской двери с помощью выключателя, расположенного на двери водителя, убедитесь в том, что пассажир не выставил в проем окна какую-либо часть своего тела.

Чтобы полностью опустить стекло двери водителя нажмите на выключатель 5 до второго ощутимого упора и отпустите его. Стекло автоматически опустится в нижнее положение. Чтобы остановить стекло в промежуточном положении, потяните выключатель вверх во время движения стекла.

Чтобы полностью поднять стекло двери водителя потяните выключатель 5 вверх до второго ощутимого упора и отпустите его; удерживать выключатель в этом положении не нужно. Стекло автоматически полностью поднимется. Чтобы остановить стекло, нажмите выключатель 5 во время движения стекла.

#### ПРИМЕЧАНИЕ

В некоторых ситуациях, перечисленных ниже, необходимо выполнить повторную инициализацию электрического стеклоподъемника двери водителя (см. также раздел "Процедура повторной инициализации системы после демонтажа или отсоединения аккумуляторной батареи" главы "8. Техническое обслуживание и операции, выполняемые владельцем").

- Если функция автоматического подъема/опускания стекла работает длительное время (эквивалентное 10-кратному циклу полного подъема и опускания), то для предотвращения неисправности стеклоподъемника функция автоматического подъема стекла будет отключена (при этом функция автоматического опускания стекла будет работать, как обычно; кроме того, вы можете поднимать и опускать стекло вручную).
- Если движение стекла полностью остановлено из-за того, что стеклу пришлось преодолеть значительное сопротивление (для предотвращения перегрева электромотора стеклоподъемника). В этом случае, перед тем как выполнить повторную инициализацию, необходимо подождать не менее двух минут.

Защитная функция электрического стеклоподъемника двери водителя (для некоторых вариантов исполнения автомобиля)

#### ⚠ ОПАСНОСТЬ

Существует небольшой промежуток непосредственно перед полностью закрытым положением вентиляционного люка, при котором наличие посторонних предметов не может быть обнаружено. При закрывании окон убедитесь в том, что в проемах не находятся пальцы или руки пассажиров, находящихся в автомобиле, или какие-либо предметы.

Если блок управления электрическим стеклоподъемником обнаруживает повышенное сопротивление подъему стекла, которое может быть обусловлено, например, зажатием руки или пальца в оконном проеме, стекло будет немедленно опущено.

Функция автореверса активируется, когда стекло в двери водителя поднимается в автоматическом режиме при включенном зажигании.



## ВНИМАНИЕ

В зависимости от состояния окружающей среды или условий движения функция автореверса может произвольно включиться при ударе или возникновении нагрузки, подобной заеданию.

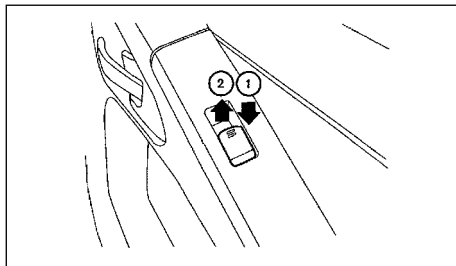

### Выключатель стеклоподъемника двери переднего пассажира

Выключатель позволяет управлять только стеклоподъемником соответствующей пассажирской двери. Чтобы открыть окно, нужно нажать на выключатель ① и удерживать его нажатым. Чтобы поднять стекло, потяните выключатель ② электрического стеклоподъемника вверх.

### Блокировка электрических стеклоподъемников пассажирских дверей (для некоторых вариантов исполнения автомобиля)

Если нажата кнопка ① блокировки электрических стеклоподъемников, то заблокированными становятся выключатели стеклоподъемников дверей задних пассажиров. Для отмены блокировки стеклоподъемников нажмите на ту же кнопку еще раз.

## ВЕНТИЛЯЦИОННЫЙ ЛЮК В КРЫШЕ (для некоторых вариантов исполнения автомобиля)

### ВЕНТИЛЯЦИОННЫЙ ЛЮК С ЭЛЕКТРОПРИВОДОМ

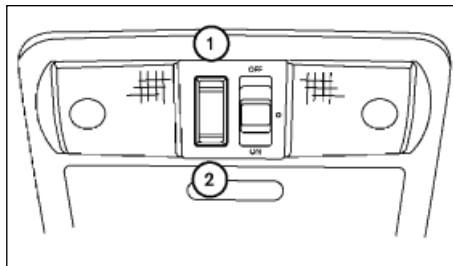

### ⚠ ОПАСНОСТЬ

- При закрывании вентиляционного люка убедитесь в том, что руки, головы и другие части тела пассажиров не находятся в проеме люка.
- Запрещается вставать и высовываться из проема вентиляционного люка во время движения.
- Оставляя детей в салоне автомобиля без присмотра, убедитесь в том, что вы забрали с собой ключ зажигания или носимый блок "Intelligent Key". Дети могут непреднамеренно нажать на выключатели.

Электрический привод вентиляционного люка работает при повороте ключа зажигания в положение "ON".

Для того чтобы частично открыть или закрыть крышку вентиляционного люка, нажмите на выключатель в соответствующем направлении и удерживайте его в нажатом положении в процессе движения крышки. Как только крышка люка придет в требуемое положение, отпустите выключатель.

### Наклон люка

Закройте вентиляционный люк, нажав на выключатель по направлению к знаку ☞ ②. Отпустите выключатель, затем снова нажмите на выключатель ☞, чтобы приподнять задний край крышки люка.

Чтобы опустить крышку люка, нажмите на выключатель в направлении символа ☞ ①.

### Сдвигание крышки люка

Для того чтобы полностью открыть люк, нажмите на выключатель по направлению к знаку ☞ ①.

Для того чтобы полностью закрыть люк, нажмите на выключатель по направлению к знаку ☞ ②.

### Защитная функция электрического привода вентиляционного люка (при закрытии и опускании крышки)

Функция автоматической защиты включается, когда крышка люка закрывается или наклоняется вниз в автоматическом режиме, если ключ в замке зажигания находится в положении "ON".

В зависимости от состояния окружающей среды или условий движения функция автоматической защиты может произвольно включиться при ударе или возникновении нагрузки, подобной заеданию.

### ⚠ ОПАСНОСТЬ

Функция автореверса может не сработать, если стекло уже почти достигло полностью закрытого положения. При закрывании люка убедитесь в том, что в проеме не находятся пальцы или руки пассажиров, находящихся в автомобиле, и какие-либо предметы.

### При закрытии крышки люка

Если блок управления электрическим приводом обнаружит наличие какого-либо препятствия перемещению крышки люка вперед, то крышка люка будет немедленно сдвинута назад.



### При опускании крышки люка

Если блок управления электрическим приводом обнаружит наличие какого-либо препятствия опусканию крышки люка, то она будет немедленно поднята вверх.

### ВНИМАНИЕ

- Удалите капли воды, снег, лед или пыль с панели вентиляционного люка перед его открыванием.
- Запрещается класть тяжелые предметы на крышку вентиляционного люка или на крышу автомобиля рядом с ним.

### ПРИМЕЧАНИЕ

Если неожиданно срабатывает защитное устройство люка, то необходимо проверить наличие препятствий закрытию крышки люка (соблюдая при этом необходимые меры предосторожности). Если препятствий нет, нажмите на выключатель . Если крышка люка снова не закрывается, нажмите и удерживайте кнопку  в нажатом положении. Это приведет к отмене защитной функции электрического привода люка. После этого защитная функция при закрытии крышки люка выполняться не будет. В случае повторения неисправности можно заново инициировать электрический привод вентиляционного люка. Для получения более подробной информации смотрите параграфы "Вентиляционный люк в крыше (для некоторых вариантов исполнения автомобиля)" в главе "8. Техническое обслуживание и операции, выполняемые владельцем".

Если крышка вентиляционного люка не закрывается

См. "Закрытие вентиляционного люка в экстренных ситуациях (для некоторых вариантов исполнения автомобиля)" в главе "8. Техническое обслуживание и операции, выполняемые владельцем".

### СОЛНЦЕЗАЩИТНАЯ ШТОРКА

Для того чтобы открыть или закрыть солнцезащитную шторку, сдвиньте ее вручную назад или вперед.

## ПЛАФОНЫ ВНУТРЕННЕГО ОСВЕЩЕНИЯ

### ПЛАФОН ОСВЕЩЕНИЯ САЛОНА

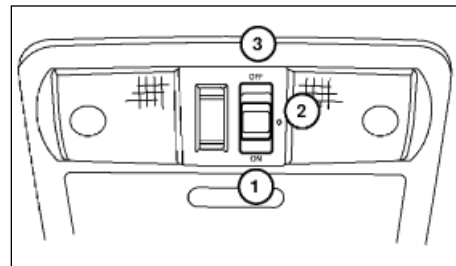

(с вентиляционным люком)

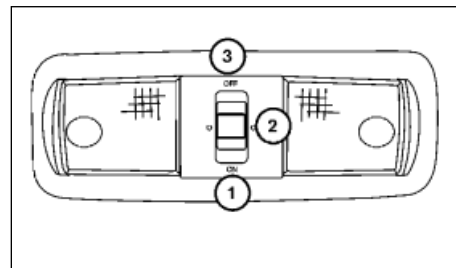

(без вентиляционного люка)

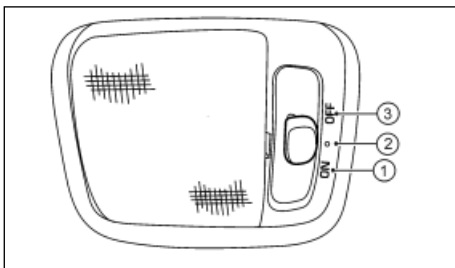

(в задней части пассажирского салона - для некоторых вариантов исполнения автомобиля)

Плафон освещения кабины оснащен трехпозиционным переключателем.

- ① Плафон горит, если выключатель находится в положении "ON".
- ② При установке переключателя в среднее положение "O", внутреннее освещение зажигается при открывании двери автомобиля. Плафон выключается примерно через 30 секунд после того, как будут закрыты все двери.
- ③ Плафон не горит, если выключатель находится в положении "OFF".

**Таймер внутреннего освещения (для некоторых вариантов исполнения автомобиля):**

Освещение салона остается включенным в течение примерно 30 секунд в следующих случаях:

- При выключении зажигания.
- При отпирании замков дверей автомобиля.
- При открывании и последующем закрывании любой двери автомобиля.

Работа таймера прерывается, и освещение салона выключается в следующих случаях:

- При запирании замков дверей автомобиля.
- Выключатель зажигания повернут в положение "ON".

#### ПРИМЕЧАНИЕ

**Плафоны внутреннего освещения выключаются примерно через 30 секунд, если только выключатель зажигания не находится в положении "ACC" или "ON".**

**ПЛАФОНЫ ОСВЕЩЕНИЯ ПРОСТРАНСТВА ДЛЯ НОГ (для некоторых вариантов исполнения автомобиля)**



Иллюстрация относится к автомобилю с правосторонним управлением

Плафоны освещения пространства для ног расположены под передней панелью и предназначены для освещения пола под ногами водителя и пассажира во время посадки и высадки из автомобиля. Плафоны освещения пространства для ног остаются включенными в течение примерно 30 секунд в следующих случаях:

- При выключении зажигания.

- При отпирании замков дверей автомобиля.
- При открывании и последующем закрывании любой двери автомобиля.

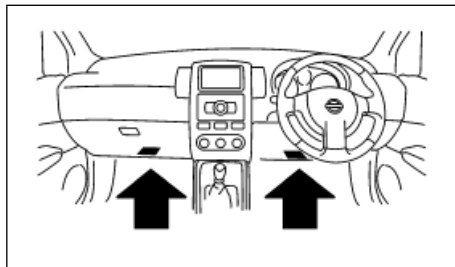
Работа таймера прерывается, и плафоны освещения пространства для ног выключаются в следующих случаях:

- При запирании замков дверей автомобиля.
- Выключатель зажигания повернут в положение "ON".

#### ПРИМЕЧАНИЕ

**Плафоны освещения пространства для ног выключаются примерно через 30 секунд, если только выключатель зажигания не находится в положении "ACC" или "ON".**

**ФОНАРИ ДЛЯ ЧТЕНИЯ КАРТ (для некоторых вариантов исполнения автомобиля)**

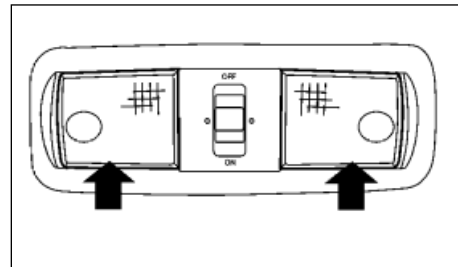

Для того чтобы включить плафоны для чтения карт, нажмите на соответствующий выключатель. Чтобы выключить плафоны, повторно нажмите на тот же выключатель.

#### ВНИМАНИЕ

**Не включайте плафоны внутреннего освещения на продолжительное время при неработающем двигателе. Это может привести к разряду аккумуляторной батареи.**

### ПОДСВЕТКА КОСМЕТИЧЕСКИХ ЗЕРКАЛ (для некоторых вариантов исполнения автомобиля)

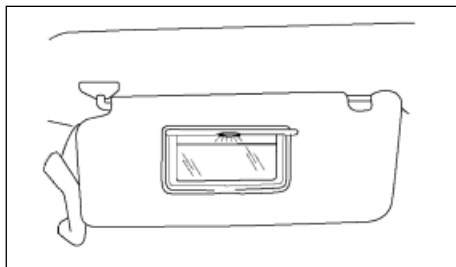

Подсветка зеркала на солнцезащитном козырьке включается при открывании крышки этого зеркала.

### ФОНАРИ ОСВЕЩЕНИЯ ПОРОГОВ ДВЕРЕЙ (для некоторых вариантов исполнения автомобиля)

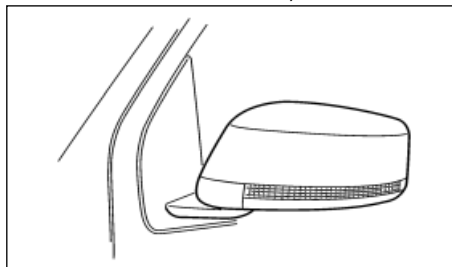

Фонари освещения порогов дверей расположены в нижней части наружных зеркал заднего вида. Они предназначены для освещения пространства по бокам автомобиля при посадке и выходе из него. Фонари освещения порогов дверей остаются включенными в течение примерно 30 секунд в следующих случаях:

- При выключении зажигания.
- При отпирании замков дверей автомобиля.
- При открывании и последующем закрывании любой двери автомобиля.

Работа таймера прерывается, и фонари освещения порогов дверей выключаются в следующих случаях:

- При запираии замков дверей автомобиля.
- Выключатель зажигания повернут в положение "ON".

#### ПРИМЕЧАНИЕ

**Фонари освещения порогов дверей выключатся примерно через 30 секунд, если только выключатель зажигания не находится в положении "ACC" или "ON".**

# 3 Подготовка к началу движения

Ключи.....	3-2	Открытие капота.....	3-11
Автомобили, оснащенные противоугонной системой NATS.....	3-2	Лючок заливной горловины топливного бака .....	3-11
Встроенный пульт дистанционного управления центральным замком.....	3-3	Лючок заливной горловины топливного бака .....	3-11
Выборочное отпирание дверей .....	3-3	Пробка заливной горловины топливного бака .....	3-12
Пользование системой дистанционного управления замками .....	3-3	Рычаг стояночного тормоза .....	3-12
Возможные неисправности пульта дистанционного управления .....	3-4	Регулировка наклона рулевого колеса.....	3-13
Система "Intelligent Key" (для некоторых вариантов исполнения автомобиля) .....	3-4	Солнцезащитные козырьки .....	3-13
Запирание и отпирание дверей .....	3-4	Удлинитель солнцезащитных козырьков (для некоторых вариантов исполнения автомобиля) .....	3-13
Запуск двигателя при помощи ключа "Intelligent Key".....	3-5	Зеркала .....	3-14
Замки дверей .....	3-6	Внутреннее зеркало заднего вида.....	3-14
Система дополнительной блокировки "Super Lock" (модели с правосторонним управлением).....	3-6	Внутреннее зеркало заднего вида с автоматическим уменьшением коэффициента отражения (для некоторых вариантов исполнения автомобиля).....	3-14
Если аккумуляторная батарея автомобиля разряжена – ключ со встроенным пультом дистанционного управления .....	3-6	Наружные зеркала заднего вида .....	3-14
Запирание с помощью выключателя центрального электрического замка .....	3-7	Косметическое зеркало .....	3-16
Блокировка замков задних пассажирских дверей от открывания из салона автомобиля .....	3-8	Система автоматического восстановления регулировок (для некоторых вариантов исполнения автомобиля) .....	3-16
Охранная система.....	3-9	Функция запоминания регулировок .....	3-16
Система противоугонной сигнализации (для некоторых вариантов исполнения автомобиля) .....	3-9	Функция облегчения посадки/высадки (только модели с АКП).....	3-18
Противоугонная система NISSAN (NATS) .....	3-10	Работа системы.....	3-19

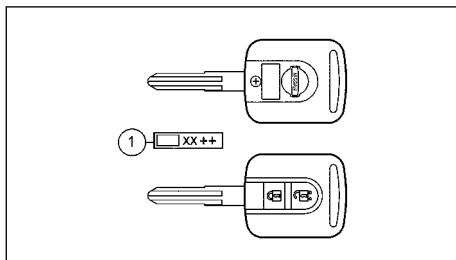

Ключ типа А

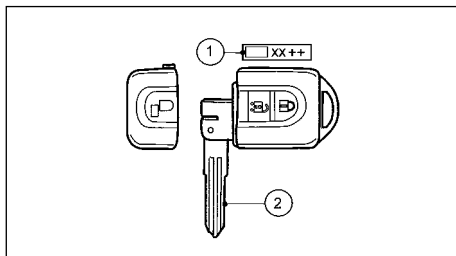

Ключ типа В - "Intelligent Key" с запасным ключом

Ключ/запасной ключ подходят к:

- замку зажигания.
- замку левой двери (при разряженной аккумуляторной батарее).
- замку нижнего отделения перчаточного ящика.

## ВНИМАНИЕ

**Не следует оставлять ключ или носимый блок "Intelligent Key" в автомобиле, если вы выходите из автомобиля.**

## ПРИМЕЧАНИЕ

Чтобы воспользоваться запасным ключом ② системы "Intelligent Key" (для некоторых вариантов исполнения автомобиля) снимите крышку носимого блока дистанционного управления, согласно шагам ①, ② и ③ процедуры, изложенной в разделе "Запасной ключ - разряженный элемент питания пульта Intelligent Key" главы "5. Пуск двигателя и вождение автомобиля".

Ключ полностью вставляется только в цилиндр замка зажигания или в цилиндр выключателя зажигания. При использовании ключа для отпирания дверей и нижней части перчаточного ящика, ключ вставляется в цилиндр замка не полностью.

Перепишите номер ключа с пластины ① на страницу "Конфиденциальная информация" в конце данного руководства и храните ее в безопасном месте, но не в автомобиле. При утере ключей обратитесь на сервисную станцию официального дилера NISSAN. Для изготовления дубликатов ключей потребуются их номер.

Компания NISSAN не регистрирует номера ключей от автомобиля, поэтому важно не утратить бирку с номером вашего ключа.

Отметим, что номер ключа понадобится только в случае утраты вами всех ключей, так как не останется образца для изготовления дубликатов. Если у вас остался хотя бы один ключ, официальный дилер компании NISSAN сможет изготовить дубликаты ключей.

## АВТОМОБИЛИ, ОСНАЩЕННЫЕ ПРОТИВООГОННОЙ СИСТЕМОЙ NATS

На вашем автомобиле могут использоваться только ключи, предназначенные для противоугонной системы NATS\*. На одном автомобиле одновременно могут использоваться не более четырех ключей системы NATS. Новый ключ должен быть зарегистрирован блоком управления иммобилайзера NATS, который установлен на вашем автомобиле. Для этого

обратитесь к официальному дилеру NISSAN. При этом необходимо передать дилеру все имеющиеся у вас ключи NATS от вашего автомобиля.



\* Иммобилайзер

Это требование обусловлено тем, что процедура программирования ключей предусматривает полную очистку памяти блоков противоугонной системы NATS.

**Не допускайте контакта ключей NATS с водой, особенно содержащей соль. Соленая вода может повредить микросхему приемопередатчика, находящуюся в головке ключа, что сделает ключ неработоспособным.**

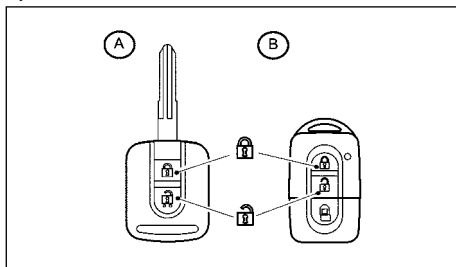
## ВСТРОЕННЫЙ ПУЛЬТ ДИСТАНЦИОННОГО УПРАВЛЕНИЯ ЦЕНТРАЛЬНЫМ ЗАМКОМ



Находясь снаружи, вы можете запереть и отпереть двери нажатием кнопки “LOCK”  или “UNLOCK”  на дистанционном пульте.

Встроенный пульт дистанционного управления центральным замком может работать на расстоянии около 5 метров от автомобиля. Реальная дальность действия пульта зависит от условий непосредственно около автомобиля и от состояния элемента питания пульта.

Для одного автомобиля можно одновременно использовать до четырех ключей с пультом дистанционного управления. Для получения более подробной информации, касающейся приобретения и использования дополнительных ключей с пультом дистанционного управления, обратитесь к официальному дилеру NISSAN.

**Пульт дистанционного управления может получить повреждение, если:**



- При попадании на него влаги.
- Если вы уроните пульт.
- При ударе о какой-либо твердый предмет.

## ВЫБОРОЧНОЕ ОТПИРАНИЕ ДВЕРЕЙ

В целях безопасности предусмотрена возможность дистанционного отпирания только одной водительской двери независимо от остальных дверей. Это помогает предотвратить проникновение в автомобиль посторонних лиц через пассажирские двери после их отпирания.

По умолчанию, установлен обычный режим дистанционного отпирания дверей (отпираются все двери). Для переключения из обычного режима в режим защиты от нападения и обратно следуйте изложенной ниже процедуре:

### Ⓐ Ключ с пультом дистанционного управления



1. Поверните выключатель зажигания в положение “OFF”.
2. Нажмите и удерживайте кнопки “LOCK”  и “UNLOCK”  на протяжении 5 секунд.
3. **Установка режима защиты от нападения (Anti-Hijack):**

- Указатели поворота мигнут один раз.

#### Установка обычного режима:

- Указатели поворота мигнут три раза.

### Ⓑ Ключ системы Intelligent Key

1. Поверните выключатель зажигания из положения “ON” в положение “LOCK”.
2. Заприте автомобиль при помощи кнопки “LOCK”  пульта дистанционного управления.
3. Нажмите и удерживайте кнопки “LOCK”  и “UNLOCK”  на протяжении 10 секунд, затем без промедления нажмите наружный кнопочный выключатель замка на двери водителя.
4. **Установка режима защиты от нападения (Anti-Hijack):**

- Индикатор интеллектуального ключа  мигает зеленым светом.

#### Установка обычного режима:

- Индикатор интеллектуального ключа  мигает красным светом.

Для получения более подробной информации об индикаторе интеллектуального ключа  обратитесь к разделу “Световые сигнализаторы и индикаторы, звуковые предупреждающие сигналы” главы “2. Приборная панель и органы управления”.

## ПОЛЬЗОВАНИЕ СИСТЕМОЙ ДИСТАНЦИОННОГО УПРАВЛЕНИЯ ЗАМКАМИ

### ОПАСНОСТЬ

Модели с системой дополнительного запирания “Super Lock”:

Несоблюдение изложенных ниже мер предосторожности может привести к возникновению опасных ситуаций. Убедитесь в том, что активация системы “Super Lock” проведена безопасно.

- Никогда не запирайте автомобиль при помощи пульта дистанционного управления, если в салоне остаются пассажиры. Они не смогут выйти из автомобиля, так как система “Super Lock” блокирует возможность отпирания дверей изнутри.
- Пользуйтесь кнопкой “LOCK” пульта дистанционного управления только в том случае, если автомобиль находится у вас на виду. Тогда никто не будет заперт в автомобиле и лишён возможности его покинуть из-за активации системы “Super Lock”.

Для подробной информации о системе “Super Lock” см. раздел “Замки дверей” ниже в этой главе.

## Запирание дверей

### ВНИМАНИЕ

Прежде чем пользоваться пультом дистанционного управления:

- Выньте ключ из замка зажигания или вынесите из автомобиля носимый блок "Intelligent Key", закройте вентиляционный люк (для некоторых вариантов исполнения автомобиля) и закройте все окна.
- Убедитесь в том, что дверь водителя полностью закрыта.

Нажмите на кнопку LOCK  на встроенном пульте дистанционного управления.

- Замки всех дверей будут заперты (включая замок лючка топливного бака).
- Указатели поворота мигнут один раз.

Если нажать на кнопку "LOCK"  на пульте дистанционного управления, когда замки дверей уже заперты, то фонари аварийной сигнализации мигнут один раз, чтобы напомнить о том, что вы уже заперли замки дверей автомобиля.

## Отпирание дверей

### Обычный режим

Нажмите на кнопку UNLOCK  на встроенном пульте дистанционного управления.

- Замки всех дверей будут открыты (включая замок лючка топливного бака).
- Указатели поворота мигнут два раза.

### Отпирание замков дверей в режиме защиты от нападения (Anti-Hijack)

1. Нажмите на кнопку UNLOCK  на встроенном пульте дистанционного управления.
  - Замки двери водителя и лючка топливного бака будут открыты.

- Указатели поворота в ускоренном темпе мигнут два раза.
- 2. Снова нажмите на кнопку UNLOCK  на встроенном пульте дистанционного управления.
  - При этом будут открыты замки всех дверей автомобиля.
  - Указатели поворота мигнут два раза.

### Автоматическое повторное запирание дверей

Функция повторного автоматического запирания замков срабатывает через 2 минуты после полного или частичного отпирания замков автомобиля, если владелец не предпринимает никаких последующих действий. Функция повторного автоматического запирания замков отключается при открывании любой двери автомобиля, или если ключ будет вставлен в замок зажигания.

### ВОЗМОЖНЫЕ НЕИСПРАВНОСТИ ПУЛЬТА ДИСТАНЦИОННОГО УПРАВЛЕНИЯ

Пульт дистанционного управления может неправильно функционировать в следующих случаях:

- При разряженном элементе питания пульта. Информацию о замене элемента питания пульта дистанционного управления и типе элемента питания см. раздел "Замена элемента питания пульта дистанционного управления/ключа "Intelligent Key"" главы "8. Техническое обслуживание и операции, выполняемые владельцем".
- При многократном непрерывном использовании системой запирания/отпирания замков. При продолжительном непрерывном использовании системы запирания/отпирания дверных замков, система на некоторое время приостанавливает выполнение операций запирания/отпирания для предотвращения перегрева электромоторов.
- При попытке открыть дверь с помощью дверной ручки во время работы системы.
- При разряженной аккумуляторной батарее автомобиля.

## СИСТЕМА "INTELLIGENT KEY" (для некоторых вариантов исполнения автомобиля)

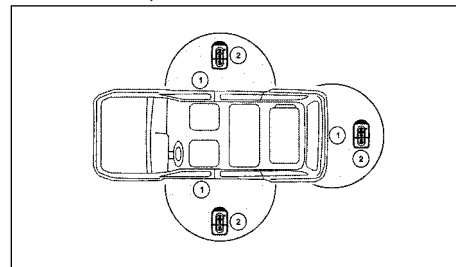

- ① Выключатель запирания/отпирания дверей и двери багажного отделения
- ② Зона действия системы "Intelligent Key"

Ключ "Intelligent Key" предоставляет владельцу автомобиля дополнительные удобства, обеспечивая возможность пользования автомобилем без традиционного ключа.

### ОПАСНОСТЬ

Радиоволны могут вызывать нарушения в работе медицинских приборов. Лица, пользующиеся кардиостимуляторами, должны проконсультироваться с производителем медицинского электрооборудования, прежде чем пользоваться ключом системы Intelligent Key.

### ЗАПИРАНИЕ И ОТПИРАНИЕ ДВЕРЕЙ

Система "Intelligent Key" позволяет запирать и отпирать водительскую дверь, пассажирскую дверь и крышку багажного отделения без использования встроенного пульта дистанционного управления или запасного ключа (вставляемого в цилиндр замка двери водителя).

При приближении к автомобилю в пределах зоны, зашифрованной на иллюстрации, ключ "Intelligent Key" посылает индивидуальный кодový сигнал, что позволяет владельцу



вручную запереть или отпереть дверь водителя, дверь переднего пассажира или дверь багажного отделения, нажав на наружную кнопку замка.

Запирание дверей

1. Выходя из автомобиля, убедитесь в том, что ключ "Intelligent Key" находится у вас.
2. Закройте все двери.
3. Нажмите на кнопку запирания на наружной ручке любой передней двери или на двери багажного отделения.
  - Замки всех дверей будут заперты (включая замок лючка топливного бака).
  - Указатели поворота мигнут один раз.
  - Модели с системой дополнительного запирания "Super Lock": Система "Super Lock" будет активирована.

## ВНИМАНИЕ

Во избежание нарушения алгоритма функционирования системы не оставляйте в автомобиле дубликат ключа "Intelligent Key".

## ПРИМЕЧАНИЕ

Если ключ "Intelligent Key" оставлен в автомобиле, то при нажатии на кнопку запирания замков (на ручке боковой или задней двери) включается зуммер, который предупреждает владельца о том, что он оставил ключ "Intelligent Key" в автомобиле.

## Отпирание дверей

Для информации об установке отпирания дверей в режиме защиты от нападения или в обычном режиме см. "Выборочное отпирание дверей" выше в этой главе.

## Обычный режим

Нажмите на кнопку на наружной ручке передней двери или двери багажного отделения.

- Замки всех дверей будут отперты (включая замок лючка топливного бака)
- Указатели поворота мигнут два раза.

## Отпирание замков дверей в режиме защиты от нападения (Anti-Hijack)

### Наружный кнопочный выключатель замка на двери водителя

1. Нажмите наружную кнопку замка на двери водителя.
  - Замок двери водителя и замок лючка топливного бака будут открыты
  - Указатели поворота быстро мигнут два раза.
2. Снова нажмите наружную кнопку замка на двери водителя.
  - Замки всех дверей автомобиля открыты
  - Указатели поворота мигнут два раза

### Наружный кнопочный выключатель замка на двери багажного отделения

1. Нажмите на кнопочный выключатель замка на двери багажного отделения
  - Замок на двери багажного отделения открыт
  - Указатели поворота быстро мигнут два раза.
2. Снова нажмите на кнопочный выключатель замка на двери багажного отделения.
  - Замки всех дверей будут отперты (включая замок лючка топливного бака)
  - Указатели поворота мигнут два раза

## ПРИМЕЧАНИЕ

На функционирование ключа "Intelligent Key" могут повлиять радиопомехи. В таком случае воспользуйтесь запасным ключом, находящимся в пульте ключа "Intelligent Key". Более подробная информация приведена в разделе "Замки дверей" ниже в этой главе.

## ВНИМАНИЕ

- Следите за тем, чтобы элемент питания ключа "Intelligent Key" был в рабочем состоянии. Учтите, что срок службы элемента питания может зависеть от условия и частоты пользования, температуры наружного воздуха и иных условий.
- В пульте ключа "Intelligent Key" находится миниатюрный радиопередатчик, на работу которого могут влиять расположенные вблизи него металлические предметы.
- Держите ключ "Intelligent Key" вдали от мобильных телефонов, ноутбуков и прочих электронных устройств.

## ЗАПУСК ДВИГАТЕЛЯ ПРИ ПОМОЩИ КЛЮЧА "INTELLIGENT KEY"

См. раздел "Выключатель зажигания (для некоторых вариантов исполнения)" главы "5. Пуск двигателя и вождение автомобиля".

## ВНИМАНИЕ

- Перед пуском двигателя и началом движения убедитесь, что ключ "Intelligent Key" находится при вас.
- Если ключ "Intelligent Key" находится вне салона, то двигатель автомобиля может не запуститься.

## **⚠ ОПАСНОСТЬ**

- Прежде чем открыть дверь, обязательно убедитесь в том, что это не приведет к помехам для автомобилей, движущимся в попутном или встречном направлении.
- Запрещается оставлять в автомобиле детей или взрослых, за которыми требуется присмотр. Они могут непреднамеренно воздействовать на органы управления автомобиля, что может привести к аварии.

## СИСТЕМА ДОПОЛНИТЕЛЬНОЙ БЛОКИРОВКИ "SUPER LOCK" (модели с правосторонним управлением)

## **⚠ ОПАСНОСТЬ**

Для моделей, оборудованных системой "Super Lock", несоблюдение изложенных ниже предостережений может привести к возникновению опасных ситуаций. Обязательно убедитесь в том, что активация системы "Super Lock" проведена безопасно.

- Никогда не запирайте автомобиль при помощи пульта дистанционного управления, если в салоне остаются пассажиры. Они не смогут выйти из автомобиля, так как система "Super Lock" сделает невозможным отпирание дверей изнутри.
- Пользуйтесь пультом дистанционного управления только в том случае, если автомобиль находится у вас на виду. Это предотвратит запираение в автомобиле людей, которые будут лишены возможности покинуть его из-за активации системы "Super Lock".

Если вы запрете двери при помощи встроенного пульта дистанционного управления, то будут заперты замки всех дверей, включая заднюю дверь, и будет активирована система "Super Lock". Это означает, что ни одна из дверей не может быть открыта изнутри, что создает дополнительную защиту от угона или кражи.

Система будет отключена, когда вы отпирете замки дверей при помощи встроенного пульта дистанционного управления.

Система "Super Lock" не будет активирована, если вы запрете двери при помощи выключателя центрального замка или механического ключа.

## Экстренные ситуации

Если система "Super Lock" сработала в результате аварии или по иной причине, когда вы находитесь в салоне автомобиля:

- Вставьте ключ/запасной ключ в выключатель зажигания и поверните его в положение "ON". При этом система "Super Lock" отключится, и все двери можно будет отпереть.
- Откройте окно или разбейте стекло передней пассажирской двери. Снимите защитную крышку с наружной рукоятки пассажирской двери, вставьте ключ в прорезь замка и поверните его в положение "ОТПЕРЕТЬ". После этого вы сможете открыть дверь и выйти из автомобиля.
- Выньте ключ из замка зажигания и отпирете дверь с помощью пульта дистанционного управления.

## ЕСЛИ АККУМУЛЯТОРНАЯ БАТАРЕЯ АВТОМОБИЛЯ РАЗРЯЖЕНА – КЛЮЧ СО ВСТРОЕННЫМ ПУЛЬТОМ ДИСТАНЦИОННОГО УПРАВЛЕНИЯ

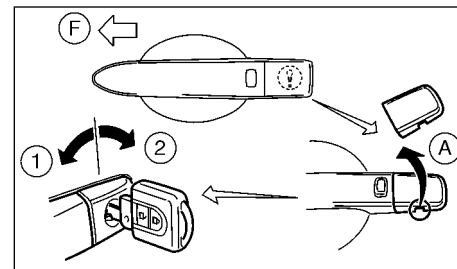

Ключ с пультом дистанционного управления

Если аккумуляторная батарея автомобиля полностью разряжена, вы можете запереть или отпереть левую переднюю дверь снаружи при помощи ключа/запасного ключа.

Запираение замка ключом/запасным ключом:

1. Осторожно снимите защитную крышку (A) с цилиндра замка левой передней двери (для этого вставьте ключ в паз у основания крышки и осторожно отожмите ее).
2. Чтобы запереть дверь ①, вставьте ключ/запасной ключ в цилиндр замка левой двери и поверните его в направлении к передней части автомобиля (F).

Отпирание замка двери ② производится поворотом ключа/запасного ключа в направлении задней части автомобиля.

Замок левой передней двери можно запереть ключом/запасным ключом снаружи автомобиля, только если дверь закрыта.

См. параграф "Запасной ключ – Разряженный элемент питания системы "Intelligent Key" в главе "5. Пуск двигателя и вождение автомобиля" для информации о доступе к запасному ключу системы "Intelligent Key".

#### ПРИМЕЧАНИЕ

Вставив основной или запасной ключ в цилиндр замка левой двери, вы сможете одновременно отпереть или запереть все двери, включая дверь багажного отсека и ее стекло, а также крышку лючка заливной горловины.

#### ВНИМАНИЕ

При открывании дверей при помощи ключа сработает система противоугонной сигнализации (для автомобилей, оснащенных системой противоугонной сигнализации NISSAN). Чтобы выключить противоугонную сигнализацию, поверните выключатель зажигания в положение "ON" или нажмите на кнопку отпирания  на пульте дистанционного управления.

Настройка системы после зарядки или замены аккумуляторной батареи автомобиля

После зарядки или замены аккумуляторной батареи необходимо провести инициализацию системы следующим образом.

- Вставьте ключ/запасной ключ в замок/выключатель зажигания и поверните и его в положение "ON" (Зажигание включено).
- Отоприте замки автомобиля с помощью пульта дистанционного управления.

## ЗАПИРАНИЕ С ПОМОЩЬЮ ВЫКЛЮЧАТЕЛЯ ЦЕНТРАЛЬНОГО ЭЛЕКТРИЧЕСКОГО ЗАМКА

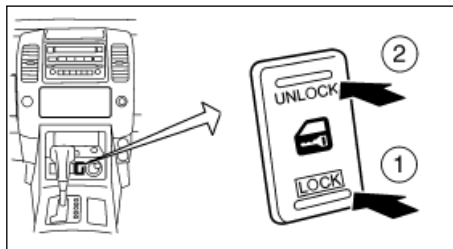

Центральная консоль

Запирание с помощью выключателя центрального замка

- ① Нажмите на указанную сторону выключателя, чтобы запереть замки (при этом включится визуальный индикатор, встроенный в кнопку).
- ② Нажать для отпирания

#### ВНИМАНИЕ

Запирая замки дверей с помощью выключателя центрального электрического замка, будьте внимательны, чтобы не оставить в автомобиле ключи.

#### Автомобили с центральным замком

Выключатель центрального электрического замка, расположенный на центральной консоли, позволяет запереть ① или отпереть ② замки всех дверей автомобиля (включая дверь багажного отделения и лючок топливного бака), если закрыта дверь водителя.

#### ПРИМЕЧАНИЕ

- Можно также открыть водительскую дверь, перевести выключатель центрального замка в положение "LOCK"

(Запереть) и затем закрыть дверь. Замки всех дверей заблокируются при условии, что ключ вынут из замка зажигания, и носимый блок "Intelligent Key" находится вне автомобиля.

- Если при открытой водительской двери нажать выключатель центрального электрического замка в положение "LOCK" (Запереть) в то время, как пульт дистанционного управления "Intelligent Key" (для некоторых вариантов исполнения автомобиля) находится в автомобиле, то при закрытии водительской двери замки всех дверей разблокируются и включится зуммер. Это предусмотрено во избежание запирания ключа "Intelligent Key" в салоне автомобиля.

Автомобили с системой "Super Lock" и правым расположением рулевого колеса

При помощи выключателя центрального замка дверей, расположенного на центральной консоли, вы можете запереть или отпереть замки всех дверей (включая заднюю дверь). Однако, если активирована система "Super Lock", отпереть двери при помощи выключателя центрального замка невозможно.

Чтобы запереть все двери, не активируя дополнительную блокировку Super Lock, откройте дверь водителя, переведите выключатель центрального замка в положение ① и закройте дверь.

#### ПРИМЕЧАНИЕ

- Учтите, что описанная выше операция невозможна, если ключ находится в замке зажигания или если носимый блок "Intelligent Key" оставлен внутри автомобиля.

## БЛОКИРОВКА ЗАМКОВ ЗАДНИХ ПАССАЖИРСКИХ ДВЕРЕЙ ОТ ОТКРЫВАНИЯ ИЗ САЛОНА АВТОМОБИЛЯ

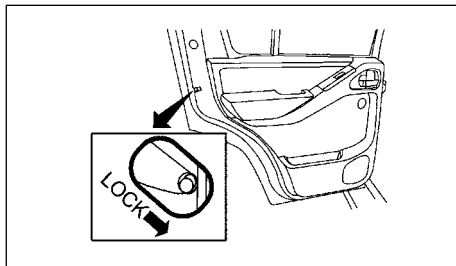

Блокировка замков задних дверей не позволяет случайно открыть задние двери, что повышает безопасность движения, особенно при перевозке в автомобиле малолетних детей.

Если рычажок на торце задней двери передвинут в положение LOCK, то открыть дверь можно только снаружи автомобиля.

### **⚠ ОПАСНОСТЬ**

- Во избежание открывания задней двери на ходу автомобиля необходимо всегда проверять надежность запертия замка задней двери.
- Запрещается движение автомобиля с открытой задней дверью. Это может привести к попаданию в салон автомобиля токсичных отработавших газов. Смотри также "Выхлопные газы (окись углерода)" в главе "5. Запуск двигателя и вождение автомобиля".

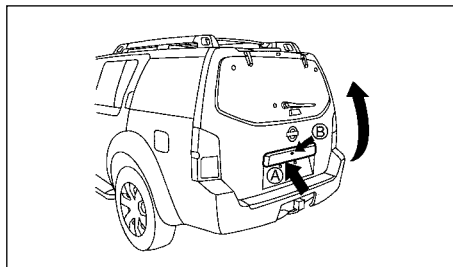

Система центрального замка допускает одновременное запертие или отпирание всех дверей автомобиля, включая дверь багажного отсека (и ее стекло), а также крышку лючка заливной горловины топливного бака.

Для того чтобы открыть дверь багажного отделения, необходимо разблокировать ее замок одним из указанных ниже способов, а затем нажать на выключатель открывания двери **A** и потянуть вверх рукоятку двери.

- Нажмите кнопку **B** выключателя замка двери багажного отделения (для некоторых вариантов исполнения автомобиля). См. "Система Intelligent Key" выше в этой главе.
- Нажмите на кнопку "UNLOCK" на пульте ключа Intelligent Key (для некоторых вариантов исполнения автомобиля). См. "Система Intelligent Key" выше в этой главе.
- Нажмите на кнопку "UNLOCK" на пульте дистанционного управления (для некоторых вариантов исполнения автомобиля). См. "Встроенный пульт дистанционного управления центральным замком" выше в этой главе.
- Отпирите все двери при помощи ключа.
- Нажмите на выключатель центрального электрического замка в положение UNLOCK.

Чтобы закрыть дверь багажного отделения, нужно ее опустить и захлопнуть.

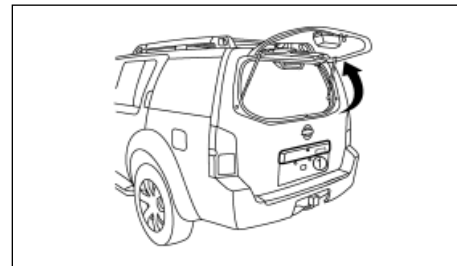

### Подъемное стекло задней двери

Система центрального замка допускает одновременное запертие или отпирание всех дверей автомобиля, включая подъемное стекло задней двери.

Чтобы открыть стекло задней двери, потяните за маленькую наружную ручку **1**, расположенную рядом с ручкой задней двери, и поднимите стекло вверх.

Чтобы закрыть стекло задней двери, опустите его и плотно закройте.

### ПРИМЕЧАНИЕ

Стекло задней двери можно поднять только в том случае, когда замок задней двери открыт.

# ОХРАННАЯ СИСТЕМА

## ОПАСНОСТЬ

Запрещается движение автомобиля с поднятым стеклом задней двери. Это может привести к попаданию в салон автомобиля токсичных отработавших газов. См. раздел "Отработавшие газы (оксид углерода)" главы "5. Пуск двигателя и вождение автомобиля".

## СИСТЕМА ПРОТИВОУГОННОЙ СИГНАЛИЗАЦИИ (для некоторых вариантов исполнения автомобиля)

Система противоугонной сигнализации подает световые и звуковые сигналы, если была предпринята попытка несанкционированного проникновения в автомобиль.

### Активация системы противоугонной сигнализации

1. Закройте все двери, окна, заднюю дверь и капот.

**Активация системы при открытых окнах может привести к ложным срабатываниям системы.**

2. Заприте автомобиль при помощи кнопки запирания на пульте дистанционного управления, см. раздел "Встроенный пульт дистанционного управления центральным замком" в главе "3. Подготовка к началу движения и регулировки".

### ПРИМЕЧАНИЕ

Если двери автомобиля не полностью закрыты, открыта какая-либо дверь, дверь багажного отделения или капот, либо если выключатель зажигания находится во включенном положении после активации системы, то раздастся предупреждающий звуковой сигнал. После того как все двери и капот будут должным образом закрыты, звуковой сигнал выключится.

### Функционирование системы противоугонной сигнализации

Система противоугонной сигнализации подает следующие сигналы:

- звучит прерывистый сигнал сирен, и все указатели поворота начинают мигать.
- Противоугонная сигнализация автоматически выключается

через примерно через 28 секунд. Сигнализация вновь включится через 5 секунд, если сохраняется причина срабатывания системы противоугонной сигнализации.

### Противоугонная сигнализация включается при следующих условиях:

- Срабатывает датчик проникновения в салон автомобиля (ультразвуковой датчик).
- Открывается любая дверь салона или дверь багажного отделения.
- Открывается капот.
- При включении зажигания без использования оригинального зарегистрированного ключа.
- Отключение аккумуляторной батареи

### Сигнализация выключается, если

- Двери автомобиля отпираются при помощи кнопки отпирания пульта дистанционного управления.
- Ключ зажигания или выключатель зажигания будет повернут в положение "ON" (Включено) при помощи зарегистрированного ключа NATS

Если функционирование охранной сигнализации отличается от описанного выше, необходимо обратиться для ее проверки на сервисную станцию официального дилера NISSAN.

### Ультразвуковые датчики проникновения в салон (для некоторых вариантов исполнения автомобиля)

Ультразвуковые датчики проникновения в салон обнаруживают перемещение объектов в салоне автомобиля. Эти датчики установлены на потолке, рядом с передним плафоном освещения салона. Когда система противоугонной сигнализации активируется, она автоматически включает ультразвуковые датчики проникновения в салон.

Вы можете отключить ультразвуковые датчики (например, если вам необходимо оставить в салоне автомобиля домашних животных).

Для отключения ультразвуковых датчиков:

1. В течение 7 секунд, 3 раза поверните выключатель зажигания из положения "OFF" в положение "ON" и обратно.
2. Закройте все двери, капот и дверь багажного отделения, и нажмите на кнопку  на пульте дистанционного управления для запираения всех дверей. Звуковой сигнализатор, встроенный в панель приборов, включится, чтобы предупредить вас о том, что ультразвуковые датчики проникновения в салон отключены.

После этого ультразвуковые датчики системы охранной сигнализации будут деактивированы. Все остальные функции охранной системы продолжают работать до того момента, когда охранная система не будет вновь отключена.

## ПРОТИВОУГОННАЯ СИСТЕМА NISSAN (NATS)

Противоугонная система NISSAN (NATS)\* не позволит запустить двигатель без зарегистрированного ключа NATS.

В случае использования незарегистрированного ключа зажигания NATS на дисплее (для некоторых вариантов исполнения автомобиля) появится предупреждающее сообщение, см. иллюстрацию.

\* Иммобилайзер

Если двигатель не удается запустить штатным ключом зажигания NATS, то причиной может быть влияние других ключей NATS или прочих электронных устройств, находящихся на одной связке с ключом зажигания, или влияние автоматического устройства взимания оплаты проезда. Попробуйте запустить двигатель следующим образом:

1. Оставьте выключатель зажигания в положении ON примерно на 5 секунд.

2. Затем поверните выключатель зажигания в положение "OFF" (Выключено) или "LOCK" (Блокировка) и подождите примерно 5 секунд.
3. Повторите шаги ① и ②.
4. Запустите двигатель, предварительно отделив зарегистрированный ключ NATS или носимый блок "Intelligent Key" от остальных ключей и прочих устройств, которые могли быть источником помех.

Если описанная выше процедура позволяет успешно запустить двигатель, то для исключения отрицательного взаимовлияния необходимо отделить ключ зажигания NATS или носимый блок Intelligent Key от остальных ключей и устройств.

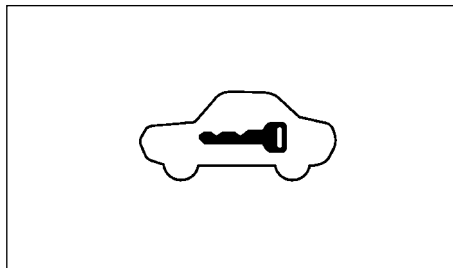

Стрелочные указатели и приборы

## Сигнализатор противоугонной системы NATS

Этот индикатор мигает, если выключатель зажигания повернут в положение "LOCK", "OFF" или "ACC". Мигание сигнализатора предупреждает о наличии на автомобиле противоугонной системы NATS.

При нарушении нормального функционирования противоугонной системы NATS, данный сигнализатор постоянно светится при положении выключателя зажигания "ON".

**Если сигнализатор не выключается и/или двигатель не запускается, при первой возможности обратитесь на сервисную станцию официального дилера NISSAN для проверки и ремонта системы NATS. Направляясь на сервисную станцию официального дилера NISSAN, возьмите с собой все ключи зажигания NATS или ключи "Intelligent Key" от вашего автомобиля.**

## Дополнительная информация для моделей с правосторонним управлением

При нарушении нормального функционирования противоугонной системы NATS, данный сигнализатор мигнет шесть раз после поворота выключателя зажигания в положение "ON", а затем будет гореть постоянно.

Однако если по истечении 15 минут сигнализатор системы NATS погаснет, у вас будет 10 секунд, чтобы попытаться запустить двигатель, предварительно выключив зажигание. Вам следует как можно скорее обратиться к официальному дилеру NISSAN для проверки системы NATS.

## ОТКРЫВАНИЕ КАПОТА

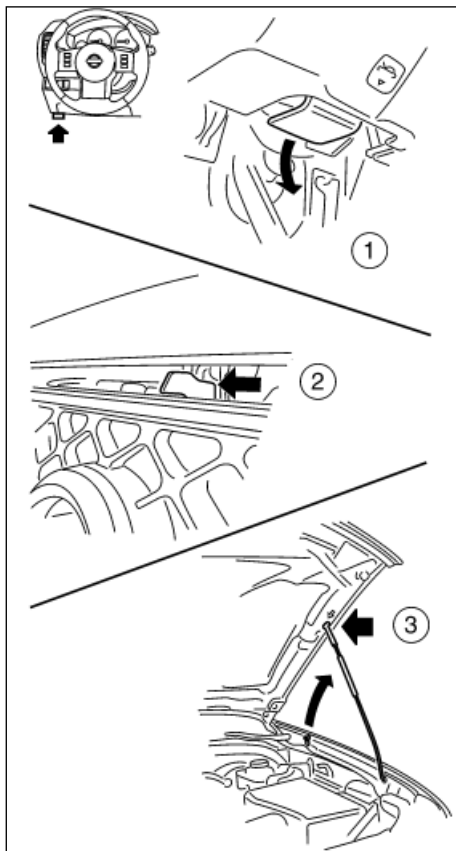

1. Потяните на себя за ручку ① отпирания замка капота, которая находится в левой нижней части панели управления. При этом передний край капота немного приподнимется.
2. Сдвиньте вбок пальцами рычаг ② предохранительной защелки, который находится под передней кромкой капота (см. рис.), и поднимите капот.
3. Вставьте конец поддерживающей стойки ③ в гнездо, имеющееся на внутренней стороне капота.
4. Перед тем как закрыть капот, уложите на место поддерживающую стойку. Затем медленно закройте капот и убедитесь в том, что он надежно заперт.

### ОПАСНОСТЬ

Во избежание открывания капота на ходу автомобиля необходимо всегда проверять надежность запирания замка капота. Запрещается движение автомобиля с незакрытым капотом.

## ЛЮЧОК ЗАЛИВНОЙ ГОРЛОВИНЫ ТОПЛИВНОГО БАКА

### ЛЮЧОК ЗАЛИВНОЙ ГОРЛОВИНЫ ТОПЛИВНОГО БАКА

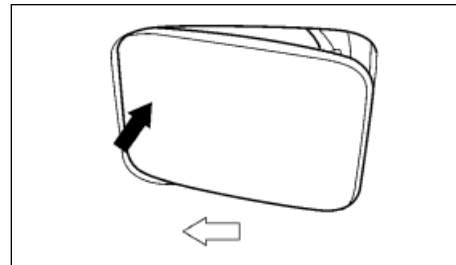

#### Открытие лючка заливной горловины топливного бака

Лючок заливной горловины топливного бака автоматически отпирается при отпирании всех дверей (в обычном режиме) или при отпирании двери водителя (режим "anti-hijack").

1. Чтобы отпереть лючок заливной горловины топливного бака, выполните одно из следующих действий:
    - Откройте все двери при помощи пульта дистанционного управления.
    - Откройте дверь водителя при помощи кнопки на наружной ручке двери (модели, оснащенные системой "Intelligent Key" - в режиме "anti-hijack"), или отперите все двери при помощи кнопки на наружной ручке передней/задней двери (модели, оснащенные системой "Intelligent Key" - в обычном режиме).
    - Нажмите кнопку центрального замка дверей в положение "UNLOCK".
  2. Нажмите на край лючка, чтобы открыть его.
- Чтобы запереть замок лючка топливного бака, закройте лючок и закройте замки дверей.

## ПРОБКА ЗАЛИВНОЙ ГОРЛОВИНЫ ТОПЛИВНОГО БАКА

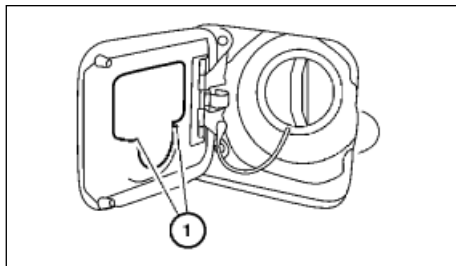

Горловина топливного бака закрывается резьбовой пробкой, снабженной храповым механизмом. Закрывая бак, затяните пробку по часовой стрелке до щелчка храповика.

При заправке топливного бака устанавливайте крышку заливной горловины в специальный держатель ①, который расположен на внутренней стороне крышки лючка.

### ОПАСНОСТЬ

- Помните, что топливо является чрезвычайно легко-воспламеняющимся и, при определенных условиях, взрывоопасным продуктом. При заправке топливного бака обязательно глушите двигатель, не курите и не подносите близко к автомобилю источники открытого пламени и искрящие предметы.
- Топливо может находиться в баке под избыточным давлением. Сначала отверните пробку на полоборота и подождите, пока прекратится выход паров топлива в атмосферу, сопровождаемый характерным шипением. Это позволит предотвратить выплескивание топлива из бака и возможные негативные последствия.

## РЫЧАГ СТОЯНОЧНОГО ТОРМОЗА

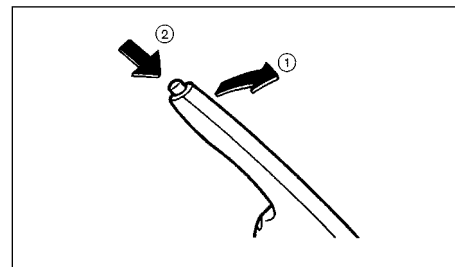

**Включение стояночного тормоза:** Потяните рычаг ① вверх.

**Выключение стояночного тормоза:** Слегка потяните рычаг вверх, нажмите кнопку ② и полностью опустите рычаг.

Перед тем как трогаться с места, убедитесь в том, что индикатор включения стояночного тормоза (①) не горит. Для дополнительной информации см. "Световые сигнализаторы и индикаторы, звуковые предупреждающие сигналы" в главе "2. Приборная панель и органы управления".



## РЕГУЛИРОВКА НАКЛОНА РУЛЕВОГО КОЛЕСА

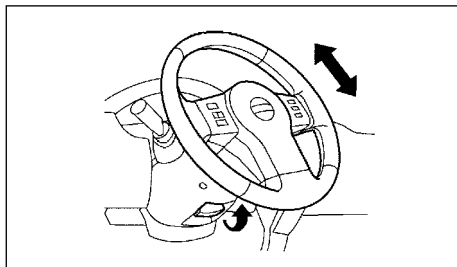

### **⚠ ОПАСНОСТЬ**

Запрещается регулировать положение рулевого колеса во время движения автомобиля. Вы можете потерять контроль над автомобилем, что чревато дорожно-транспортным происшествием.

Освободите рычаг фиксатора, как показано на иллюстрации, и отрегулируйте желаемое положение рулевого колеса. Для того чтобы зафиксировать рулевое колесо в требуемом положении, верните рычаг фиксатора в исходное положение.

## СОЛНЦЕЗАЩИТНЫЕ КОЗЫРЬКИ

УДЛИНИТЕЛИ СОЛНЦЕЗАЩИТНЫХ КОЗЫРЬКОВ (для некоторых вариантов исполнения автомобиля)

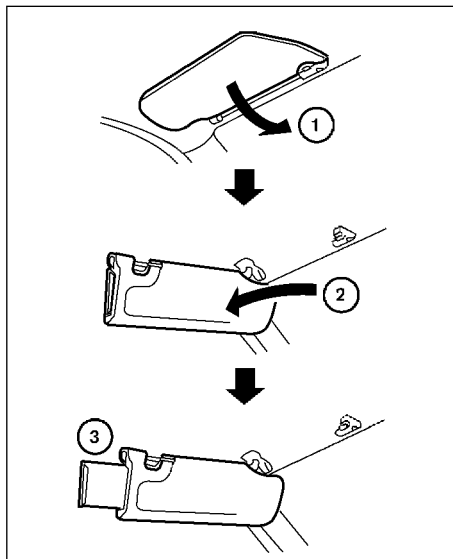

### **ВНИМАНИЕ**

- После использования верните солнцезащитный козырек в исходное положение.
- Перед тем как складывать основной солнцезащитный козырек, предварительно сложите его удлинитель.
- Не прикладывайте больших усилий при вытягивании удлинителя солнцезащитного козырька.

1. Для защиты от солнца спереди поверните основной солнцезащитный козырек вниз.
2. Для защиты от солнца сбоку снимите солнцезащитный козырек с центральной опоры и поверните его вбок.
3. При необходимости выдвиньте или задвиньте удлинитель солнцезащитного козырька.

# ЗЕРКАЛА

## ВНУТРЕННЕЕ ЗЕРКАЛО ЗАДНЕГО ВИДА

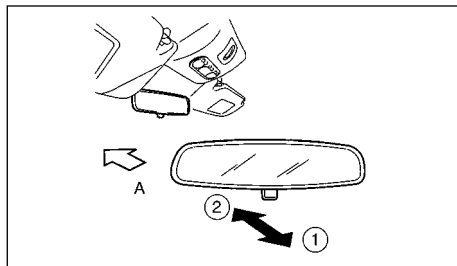

① Положение "ночь"

② Положение "день"

Ⓐ Передняя часть автомобиля

Перевод зеркала в положение "ночь" ① помогает уменьшить ослепление от света фар автомобилей, движущихся сзади.

### **⚠ ОПАСНОСТЬ**

Используйте ночное положение зеркала "ночь" ① только при необходимости, поскольку оно несколько ухудшает условия обзора назад.

## ВНУТРЕННЕЕ ЗЕРКАЛО ЗАДНЕГО ВИДА С АВТОМАТИЧЕСКИМ УМЕНЬШЕНИЕМ КОЭФФИЦИЕНТА ОТРАЖЕНИЯ (для некоторых вариантов исполнения автомобиля)

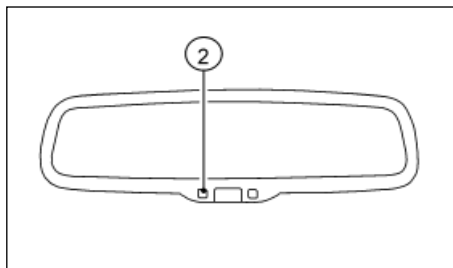

Внутреннее зеркало заднего вида сконструировано таким образом, чтобы автоматически уменьшать коэффициент отражения при попадании на него света фар автомобиля, движущегося сзади.

### Функционирование системы

Если горит зеленый светодиод ②, то система автоматического уменьшения коэффициента отражения зеркала включена, и она будет уменьшать ослепление от света фар автомобилей, движущихся сзади.

### ВНИМАНИЕ

Запрещается вешать на внутреннее зеркало заднего вида любые предметы и распылять средства для мойки стекол непосредственно на поверхность зеркала. В противном случае это может повлиять на чувствительность датчика, что приведет к неправильному функционированию системы.

## НАРУЖНЫЕ ЗЕРКАЛА ЗАДНЕГО ВИДА

### **⚠ ОПАСНОСТЬ**

- Перед началом движения отрегулируйте положение всех зеркал заднего вида. Регулировка положения зеркал во время движения автомобиля будет отвлекать вас от управления автомобилем.
- Наблюдаемые в зеркалах заднего вида объекты находятся ближе, чем это кажется.

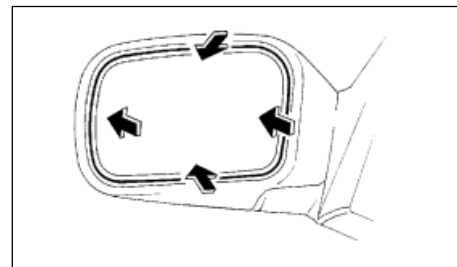

### Ручная регулировка зеркал (для некоторых вариантов исполнения автомобиля)

Для обеспечения наилучшего обзора наружные зеркала могут перемещаться в любом направлении.

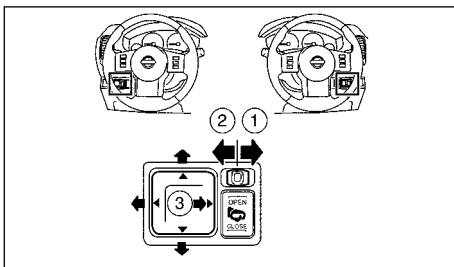

Зеркала, складывающиеся при помощи электропривода

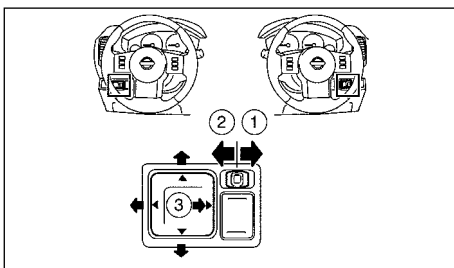

Зеркала, складывающиеся вручную

Электрическая регулировка зеркал заднего вида (для некоторых вариантов исполнения автомобиля)

Положение зеркал можно отрегулировать, только если ключ или выключатель зажигания повернут в положение "ACC" (Вспомогательные потребители электроэнергии) или "ON" (Зажигание включено).

Переведите переключатель вправо ① или влево ② для выбора правого или левого зеркала заднего вида, затем отрегулируйте положение зеркала при помощи переключателя ③.

#### ПРИМЕЧАНИЕ

Вы можете включить функцию автоматического восстановления регулировок зеркал заднего вида при помощи системы запоминания регулировок (для некоторых вариантов исполнения автомобиля). Смотри пункт "Система автоматического восстановления регулировок (для некоторых вариантов исполнения автомобиля)" ниже в этой главе.

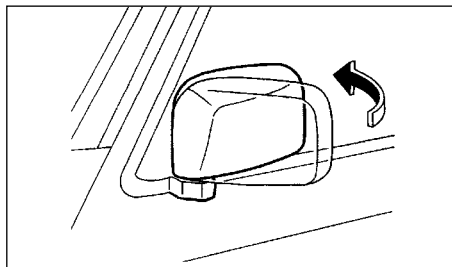

Зеркала, складывающиеся вручную (для некоторых вариантов исполнения автомобиля)

Сложите наружные зеркала заднего вида, нажав на корпус зеркала по направлению к задней части автомобиля.

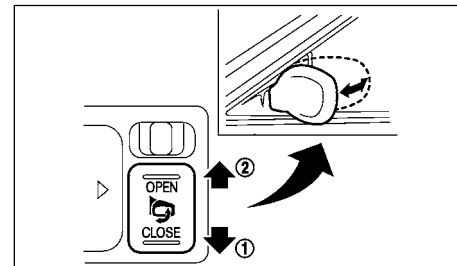

Зеркала, складывающиеся при помощи электропривода (для некоторых вариантов исполнения автомобиля)

Чтобы сложить наружное зеркало заднего вида, нужно нажать на сторону выключателя "CLOSE" ①.

Чтобы вернуть наружное зеркало заднего вида в исходное положение, нужно нажать на сторону выключателя "OPEN" ②.

#### ПРИМЕЧАНИЕ

Если зеркало сместилось из ранее заданного положения, следуйте приведенной ниже процедуре, чтобы вернуть его в правильное положение.

1. Сложите зеркало при помощи электропривода складывания.

2. Подождите, пока вы не услышите внутри зеркала громкий звук, который подтверждает установление правильного зацепления привода.
3. С помощью переключателя регулировки установите зеркало в нужное положение для движения.

## КОСМЕТИЧЕСКОЕ ЗЕРКАЛО

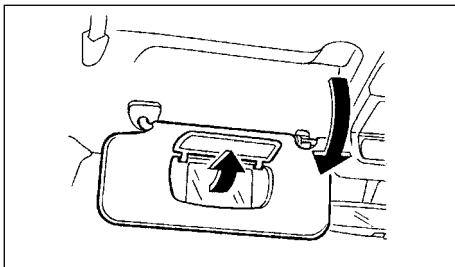

Чтобы воспользоваться косметическим зеркалом, опустите солнцезащитный козырек и поднимите крышку зеркала (для некоторых вариантов исполнения автомобиля).

## СИСТЕМА АВТОМАТИЧЕСКОГО ВОССТАНОВЛЕНИЯ РЕГУЛИРОВОК (для некоторых вариантов исполнения автомобиля)

Система автоматического восстановления запомненных регулировок имеет две функции:

- Функция запоминания регулировок
- Функция "Удобная посадка/высадка"

### ФУНКЦИЯ ЗАПОМИНАНИЯ РЕГУЛИРОВОК

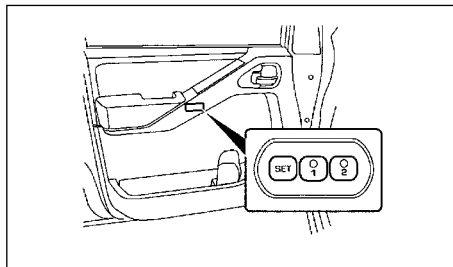

### Автоматическое управление при помощи переключателей на панели управления (только для водительской двери)

В памяти системы автоматического восстановления регулировок можно сохранить регулировки водительского сиденья и наружных зеркал заднего вида для двух разных водителей.

#### Процедура запоминания регулировок

Для сохранения в памяти регулировок следуйте изложенной ниже процедуре.

1. Затяните стояночный тормоз. Установите селектор автоматической коробки передач в положение "P" (Стоянка) (для моделей с АКП) или рычаг механической коробки передач в положение "Нейтраль" и (модели с МКП).

2. Поверните выключатель зажигания в положение "ON" (Включено).

3. Отрегулируйте положение сиденья водителя и наружных зеркал заднего вида при помощи соответствующих регуляторов. Для дополнительной информации см. "Электрическая регулировка сидений (для некоторых вариантов исполнения автомобиля)" в главе "1. Безопасность: сиденья, ремни безопасности и дополнительные удерживающие системы" и "Наружные зеркала заднего вида" выше в этой главе.

При выполнении этого шага выключатель зажигания должен находиться в положении "ON".

4. Нажмите на кнопку "SET" (Установка) в течение примерно 5 секунд, затем нажмите на кнопку памяти (1 или 2) и удерживайте ее нажатой не менее 1 секунды.

Если вы сохраняете новые регулировки в памяти, в которой ранее были записаны другие данные, то ранее записанные регулировки будут удалены.

Световой индикатор нажатой кнопки памяти загорится, и будет гореть в течение примерно 5 секунд. После того, как световой индикатор погаснет, установленные регулировки записаны в выбранной вами ячейке памяти (1 или 2).

#### Процедура восстановления регулировок

Для восстановления записанных в памяти регулировок, следуйте приведенной ниже процедуре при приближении к автомобилю:

1. Откройте замки дверей, как это описано в разделе "Встроенный пульт дистанционного управления" ранее в этой главе или "Система "Intelligent Key" (для некоторых вариантов исполнения автомобиля)" ранее в этой главе.
2. Откройте дверь водителя.
3. В течение 45 секунд нажмите на кнопку памяти 1 или 2 в течение 1 секунды.

- Соответствующий индикатор памяти будет мигать в то время, пока будут восстанавливаться регулировки сиденья водителя и наружных зеркал заднего вида.
- Соответствующий индикатор памяти будет гореть постоянным светом в течение 5 секунд после того, как регулировки сиденья водителя и наружных зеркал заднего вида будут восстановлены.

#### ПРИМЕЧАНИЕ

- Описанную выше процедуру восстановления регулировок можно выполнить также при положении выключателя зажигания “ON”.
- Если в ходе восстановления запомненных регулировок вы начнете запускать двигатель:
  - Восстановление запомненных регулировок прекращается и отменяется (модели с МКП)
  - Восстановление запомненных регулировок прерывается на время запуска двигателя и возобновляется после запуска двигателя (модели с АКП)

#### Автоматическое управление при помощи встроенного пульта дистанционного управления

Система автоматического восстановления регулировок позволяет запомнить положение сиденья водителя и наружных зеркал заднего вида при помощи соответствующего пульта дистанционного управления. После этого ваш автомобиль будет автоматически распознавать соответствующий пульт дистанционного управления и восстанавливать необходимые регулировки сиденья водителя и наружных зеркал заднего вида.

#### Процедура запоминания регулировок

Для сохранения в памяти регулировок следуйте изложенной ниже процедуре.

1. Затяните стояночный тормоз. Установите селектор автоматической коробки передач в положение “P” (Стоянка) (для моделей с АКП) или рычаг механической коробки передач в положение “Нейтраль” и (модели с МКП).
2. Включите зажигание в положение “ON” и отрегулируйте положение сиденья водителя и наружных зеркал заднего вида при помощи соответствующих регуляторов. Для дополнительной информации см. “Электрическая регулировка сидений (для некоторых вариантов исполнения автомобиля)” в главе “1. Безопасность: сиденья, ремни безопасности и дополнительные удерживающие системы” и “Наружные зеркала заднего вида” выше в этой главе.
3. Выключите зажигание (поверните ключ или выключатель зажигания в положение “OFF”).
4. Нажмите на кнопку “SET” (Установка) и отпустите ее, при этом включатся оба индикатора системы запоминания регулировок (1) и (2). Соответствующий индикатор системы запоминания регулировок будет:
  - мигать, если в памяти системы нет записанных регулировок.
  - непрерывно светиться в течение 5 секунд, если в памяти системы хранятся записанные ранее регулировки.
5. В течение 5-секундного промежутка времени нажмите одновременно на кнопку запоминания регулировок (например, 1) и на кнопку отпирания  на пульте дистанционного управления.
6. Индикатор соответствующей кнопки системы запоминания регулировок (1) будет мигать в течение 5 секунд, подтверждая, что регулировки занесены в память.

Теперь кнопка памяти (1) связана с соответствующим пультом дистанционного управления. Для связи кнопки памяти (2) со вторым пультом дистанционного управления выполните аналогичную процедуру.

#### ПРИМЕЧАНИЕ

- Чтобы отменить связь между кнопкой памяти и пультом дистанционного управления, сбросьте функцию запоминания регулировок и не выполняйте описанную выше процедуру установления связи.
- Если вы запоминаете новые регулировки при помощи кнопки памяти, то необходимо заново установить связь между кнопкой памяти и пультом дистанционного управления.

#### Процедура восстановления регулировок

Для восстановления регулировок, связанных с пультом дистанционного управления, следуйте приведенной ниже процедуре:

1. Затяните стояночный тормоз. Установите селектор автоматической коробки передач в положение “P” (Стоянка) (для моделей с АКП) или рычаг механической коробки передач в положение “Нейтраль” и (модели с МКП).
2. Убедитесь в том, что ключ зажигания находится в положении “LOCK” (Блокировка), или что выключатель зажигания системы “Intelligent Key” находится в положении “OFF” (Выключено) или “LOCK” (Блокировка).
3. Нажмите на кнопку отпирания дверей  на пульте дистанционного управления.
  - Сиденье водителя и наружные зеркала заднего вида примут запомненное положение, связанное с данным пультом дистанционного управления.
  - По окончании восстановления регулировок индикатор в кнопке памяти будет гореть в течение 5 секунд.

## ПРИМЕЧАНИЕ

Если в ходе восстановления запомненных регулировок вы начнете запускать двигатель:

- Восстановление запомненных регулировок прекращается и отменяется (модели с МКП)
- Восстановление запомненных регулировок прерывается на время запуска двигателя и возобновляется после запуска двигателя (модели с АКП)

## Автоматическое управление наклоном зеркала заднего вида

Система позволяет запомнить два положения наружных зеркал заднего вида для движения задним ходом.

### Процедура запоминания регулировок

Прежде всего, необходимо, чтобы были предварительно запомнены регулировки наружных зеркал заднего вида (1), (2) или оба набора регулировок. (Обратитесь к описанной выше процедуре) Для сохранения в памяти регулировок следуйте изложенной ниже процедуре.

1. Затяните стояночный тормоз. Установите селектор автоматической коробки передач в положение "Р" (Стоянка) (для моделей с АКП) или рычаг механической коробки передач в положение "Нейтраль" и (модели с МКП).
2. Убедитесь в том, что выключатель зажигания находится в положении "ON" (но не запускайте двигатель).
3. Нажмите на кнопку памяти 1 или 2 и удерживайте ее нажатой, по крайней мере, в течение 1 секунды, чтобы вызвать из памяти ранее запомненные регулировки.
4. Установите селектор автоматической коробки передач в положение "R" (Задний ход) (для моделей с АКП) или рычаг механической коробки передач в положение заднего хода (модели с МКП).

5. Выберите левое наружное зеркало заднего вида (L) и отрегулируйте его желаемое положение для движения задним ходом. См. "Наружные зеркала заднего вида" ранее в этой главе.
6. Нажмите на кнопку "SET" (Установка). В течение 5 секунд нажмите на кнопку памяти, выбранную на шаге 3, на 1 секунду. Учтите, что индикатор выбранной кнопки памяти загорится примерно на 5 секунд. Когда индикатор погаснет, это означает, что положение левого наружного зеркала заднего вида для движения задним ходом запомнено.
7. Выберите правое наружное зеркало заднего вида (R) и отрегулируйте его желаемое положение для движения задним ходом. См. "Наружные зеркала заднего вида" ранее в этой главе.
8. Повторите шаг 6.

Теперь положения наружных зеркал заднего вида для движения задним ходом запомнены.

### Процедура восстановления регулировок

Для вызова из памяти ранее запомненных регулировок наружных зеркал заднего вида для движения задним ходом следуйте описанной ниже процедуре:

1. Убедитесь в том, что выключатель зажигания повернут в положение "ON" (Включено).
2. Установите селектор автоматической коробки передач в положение "R" (Задний ход) (для моделей с АКП) или рычаг механической коробки передач в положение заднего хода (модели с МКП).
3. Нажмите на кнопку памяти, которая была ранее выбрана для запоминания регулировок наружных зеркал заднего вида при движении задним ходом.
4. Выберите левое (L) или правое (R) наружное зеркало заднего вида. Зеркало переместится в заранее запомненное положение при движении задним ходом.

5. Для восстановления регулировок наружных зеркал заднего вида для нормального движения, выключите передачу заднего хода.

## ПРИМЕЧАНИЕ

**Вы можете также вызвать стандартное положение зеркал заднего вида при движении задним ходом, даже если вы не установили персональные регулировки зеркал для движения задним ходом при помощи приведенной выше процедуры. При этом наружные зеркала заднего вида примут "среднее" положение для движения задним ходом.**

Для установки "среднего" положения наружных зеркал заднего вида при движении задним ходом следуйте приведенной ниже процедуре.

1. Убедитесь в том, что выключатель зажигания повернут в положение "ON" (Включено).
2. Установите селектор автоматической коробки передач в положение "R" (Задний ход) (для моделей с АКП) или рычаг механической коробки передач в положение заднего хода (модели с МКП).
3. Выберите левое (L) или правое (R) наружное зеркало заднего вида. Зеркало переместится в "стандартное" положение для движения задним ходом.
4. Для восстановления регулировок наружных зеркал заднего вида для нормального движения, выключите передачу заднего хода.

## ФУНКЦИЯ ОБЛЕГЧЕНИЯ ПОСАДКИ/ВЫСАДКИ (только модели с АКП)

Система сконструирована таким образом, что водительское сиденье автоматически отодвигается после установки рычага селектора коробки передач в положение "P" (Стоянка). Это облегчает посадку и высадку водителя.

Сиденье водителя сдвигается примерно на 4 см назад, когда дверь водителя открывается и выключатель зажигания находится в положении "LOCK" (Блокировка).

Сиденье водителя возвращается в запомненное положение, когда ключ будет вставлен в замок зажигания, или когда выключатель зажигания будет повернут в положение "ON" (Включено) (для моделей, оснащенных системой "Intelligent Key").

Функция облегчения посадки/высадки может быть включена или отменена путем нажатия кнопки "SET" (Установка) в течение более чем 10 секунд. Оба индикатора системы памяти мигнут один раз при отмене этой функции, и два раза при активации этой функции.

#### **ПРИМЕЧАНИЕ**

**Если аккумуляторная батарея автомобиля была отсоединена, вам необходимо будет заново активировать систему. Смотри пункт "Функция запоминания регулировок (для некоторых вариантов комплектации автомобиля), функция облегчения посадки/высадки (только модели с АКП) (для некоторых вариантов комплектации автомобиля)" в главе "8. Техническое обслуживание и операции, выполняемые владельцем".**

#### **РАБОТА СИСТЕМЫ**

Система автоматического восстановления запомненных регулировок не будет работать или прекратит работу при следующих условиях:

- Если скорость движения автомобиля превышает 7 км/ч.
- Если во время восстановления регулировок будет нажата любая из двух кнопок запоминания регулировок.
- Если во время восстановления регулировок будет нажат какой-либо регулятор положения сиденья водителя.
- Если кнопка памяти (1 или 2) не будет нажата в течение более чем 1 секунды.

- Если сиденье уже было сдвинуто в заранее запомненное положение.
- Если в памяти системы нет данных о регулировках сиденья.

ДЛЯ ЗАМЕТОК



# 4 Информационный дисплей. Система отопления и кондиционирования воздуха. Аудиосистема

Предостережения об опасности.....	4-2	Радиоприемник .....	4-35
Центральная многофункциональная панель управления – модели с навигационной системой (для некоторых вариантов исполнения автомобиля)....	4-3	Кнопка "MENU" (Меню) .....	4-38
Пользование многофункциональным переключателем (джойстиком) .....	4-3	Проигрыватель компакт-дисков .....	4-38
Использование сенсорного экрана .....	4-4	Кнопка "AUX" (Внешний источник сигнала) .....	4-40
Стартовое меню .....	4-5	Подключение мобильного телефона с функцией Bluetooth® .....	4-40
Пользование экраном .....	4-5	Радиоприемник AM-FM с проигрывателем CD-и DVD-дисков и навигационной системой (для некоторых моделей автомобилей) .....	4-41
Информация об автомобиле и настройки функций .....	4-6	Управление аудиосистемой .....	4-42
Кнопка "STATUS" (Состояние) .....	4-6	Радиоприемник .....	4-42
Кнопка регулировки яркости "день/ночь" и кнопка "ON/OFF" включения/выключения дисплея .....	4-6	Управление проигрывателем компакт-дисков (CD) .....	4-45
Кнопка "DISP" (Дисплей) .....	4-6	Режим воспроизведения .....	4-46
Кнопка "TEL" (Телефон) .....	4-6	Управление проигрывателем DVD-дисков .....	4-46
Кнопка "INFO" (Информация) .....	4-6	Разъем AUX для подключения внешнего источника сигнала .....	4-49
Меню "FUEL ECONOMY" (Расход топлива) .....	4-7	Управление запоминающим устройством USB .....	4-49
Информация о техническом обслуживании .....	4-8	Управление аудиосистемой при помощи функции Bluetooth .....	4-52
Кнопка "SETTING" (Настройки) .....	4-9	Управление устройством iPod® .....	4-54
Настройки навигационной системы .....	4-9	Накопитель с жестким диском MUSIC BOX ("Музыкальная шкатулка") .....	4-55
Монитор заднего обзора (для некоторых вариантов исполнения автомобиля)....	4-14	[CDDB Version/Gracenote Database Version] (Версия CDDB/Версия базы данных Gracenote) .....	4-59
Линии на дисплее .....	4-14	Разъем "AUX" (для некоторых вариантов исполнения автомобиля) .....	4-61
Парковка с помощью линий прогнозируемой траектории .....	4-15	Органы управления аудиосистемой, расположенные на рулевом колесе (для некоторых вариантов исполнения автомобиля) .....	4-61
Разница между прогнозируемыми и действительными расстояниями .....	4-16	Основные органы управления .....	4-61
Регулировка дисплея .....	4-18	Система управления мобильным телефоном Bluetooth® Hands-Free (для автомобилей без навигационной системы) .....	4-62
Рекомендации по эксплуатации системы .....	4-18	Работа системы Bluetooth® Hands-Free .....	4-64
Вентиляционные решетки .....	4-19	Система управления мобильным телефоном Bluetooth® Hands-Free (для автомобилей с навигационной системой) .....	4-70
Боковые и центральные вентиляционные решетки .....	4-19	Соответствие законодательным требованиям .....	4-71
Потолочные вентиляционные решетки (для некоторых вариантов исполнения автомобиля) .....	4-19	Кнопки управления .....	4-72
Задние вентиляционные решетки .....	4-19	Процедура подключения .....	4-72
Система отопления и кондиционирования воздуха .....	4-19	Регистрация телефонной книги .....	4-72
Автоматическая система кондиционирования воздуха (для некоторых вариантов исполнения автомобиля) .....	4-20	Исходящие звонки .....	4-73
Техническое обслуживание системы кондиционирования воздуха .....	4-23	Чтобы позвонить по телефону, выполните следующую процедуру: .....	4-73
Выключатель "HEAT-UP" ускоренного прогрева салона на стоянке (для некоторых вариантов исполнения автомобиля) .....	4-23	Прием входящих звонков .....	4-74
Аудиосистема .....	4-24	Действия во время телефонного разговора .....	4-74
Меры предосторожности при эксплуатации аудиосистемы .....	4-24	Настройки PHONE (Телефон) .....	4-74
Уход за дисками CD/DVD/USB .....	4-33	Возможные неисправности и рекомендации по их устранению .....	4-76
Проигрыватель CD/DVD (для некоторых вариантов исполнения автомобиля) .....	4-33	Система распознавания голосовых команд (модели с навигационной системой) .....	4-77
Оконная антенна .....	4-33	Стандартный режим распознавания голосовых команд .....	4-77
Радиоприемник LW-MW-FM с CD-чейнджером на 6 компакт-дисков .....	4-34	Режим альтернативных команд голосового управления .....	4-85
Система защиты от кражи .....	4-35	Возможные неисправности и рекомендации по их устранению .....	4-94
Управление аудиосистемой .....	4-35	Автомобильный радиотелефон или радиопередатчик CB .....	4-95

## ПРЕДОСТЕРЕЖЕНИЯ ОБ ОПАСНОСТИ

### ОПАСНОСТЬ

- Не регулируйте органы управления дисплеем, системой отопления и кондиционирования воздуха или аудиосистемой во время движения, полностью сосредоточьте внимание на дорожной обстановке.
- Если вы заметили, что внутрь информационного дисплея попали посторонние предметы, например, пролитая жидкость, или из него идет дым, запах, или вы обнаружили отклонения от нормального функционирования дисплея, то немедленно прекратите его использование и обратитесь на ближайшую сервисную станцию официального дилера NISSAN. Пренебрежение данной рекомендацией может стать причиной аварии, возникновения пожара или поражения электрическим током. Продолжение эксплуатации системы при подобных условиях может стать причиной аварии, возникновения пожара или поражения электрическим током.
- Запрещается разбирать или вносить какие-либо изменения в данную систему. В противном случае это может привести к аварии, пожару или удару электрическим током.
- Не пользуйтесь системой при наличии признаков ее ненормального состояния, таких как появление инея на экране или отсутствие звука. Продолжение использование неисправной системы может привести к несчастному случаю, пожару или поражению электрическим током.
- Во время управления автомобилем запрещается пользоваться мобильным телефоном без системы Hands-free.
- Для просмотра на экране (для некоторых вариантов исполнения автомобиля) изображений, поступающих от подключенных устройств, следует остановить автомобиль в безопасности месте и включить стояночную тормозную систему.

### ПРИМЕЧАНИЕ

Не пользуйтесь этой системой в течение продолжительного времени при неработающем двигателе во избежание разряда аккумуляторной батареи. Пользуйтесь данной системой только при работающем двигателе.

## ЦЕНТРАЛЬНАЯ МНОГОФУНКЦИОНАЛЬНАЯ ПАНЕЛЬ УПРАВЛЕНИЯ – МОДЕЛИ С НАВИГАЦИОННОЙ СИСТЕМОЙ (для некоторых вариантов исполнения автомобиля)

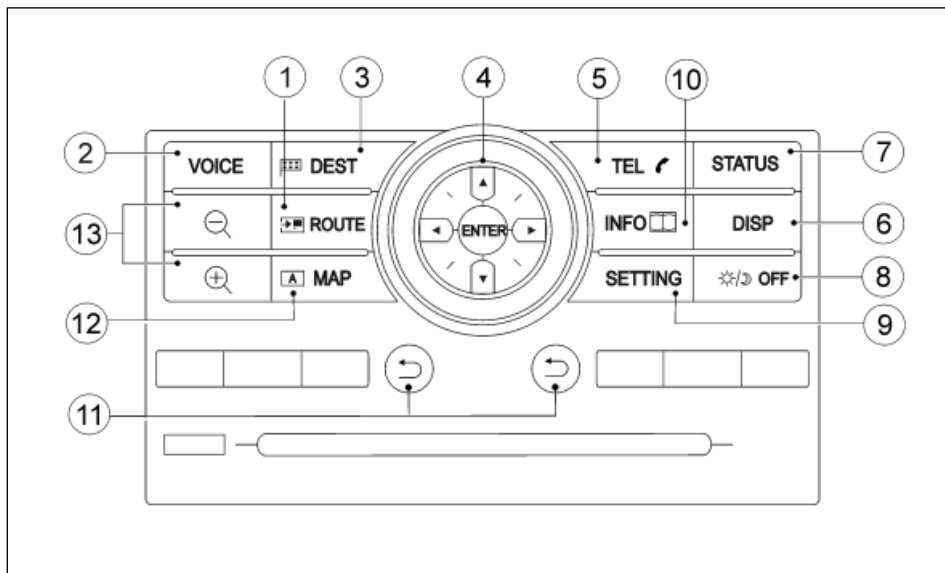

С навигационной системой

1. 2, 3, 12, 13.

Описание органов управления навигационной системой приведено в отдельном Руководстве по эксплуатации навигационной системы.

4. Многофункциональный переключатель (джойстик) (стр. 4-3)

5. Кнопка соединения (стр. 4-6)

6. Кнопка вызова экрана настройки дисплея (стр. 4-6)

7. Кнопка вызова экрана состояния аудиосистемы, системы кондиционирования воздуха и расхода топлива (стр. 4-6)

8. Кнопка (регулятор яркости и включения/выключения дисплея) (стр. 4-6)

9. Кнопка настроек (Стр. 4-9)

10. Кнопка экрана информации (Стр. 4-6)

11. Кнопка возврата (стр. 4-3)

## ПОЛЬЗОВАНИЕ МНОГОФУНКЦИОНАЛЬНЫМ ПЕРЕКЛЮЧАТЕЛЕМ (ДЖОЙСТИКОМ)

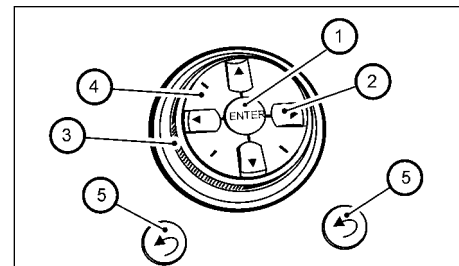

Выберите пункт меню на дисплее. Выделите пункт меню с помощью основных клавиш со стрелками (, , , ) (или дополнительных клавиш со стрелками ) или центрального диска управления , затем нажмите кнопку <ENTER> , чтобы выбрать выделенный пункт меню.

### ПРИМЕЧАНИЕ

Использование многофункционального переключателя (джойстика) описано в разных главах данного Руководства, но касание пункта меню на экране обеспечит выполнение тех же самых функциональных возможностей.

Кнопка возврата < >

Кнопка возврата < > выполняет две функции:

- Возврат к предыдущему состоянию экрана.

Если вы нажмете кнопку < > до завершения настройки, то настройка будет отменена, и/или дисплей вернется в свое предыдущее состояние.

- Завершение настройки.

На некоторых экранах нажатие кнопки <  > означает принятие изменений, выполненных при настройке, и дисплей возвращается в свое предыдущее состояние.

## ИСПОЛЬЗОВАНИЕ СЕНСОРНОГО ЭКРАНА

### ВНИМАНИЕ

- Стекланный экран жидкокристаллического дисплея может разбиться при ударе твердым или острым предметом. Если экран разобьется, не прикасайтесь к жидкокристаллическому дисплею, так как его элементы содержат небольшое количество ртути. В случае контакта с кожей, немедленно промойте этот участок кожи с мылом.
- Для чистки дисплея запрещается использовать грубую ветошь, спирт, бензин, любые разбавители или растворители, а также бумажные салфетки, пропитанные химическими чистящими составами. В противном случае вы можете поцарапать или повредить экран дисплея.
- Следует оберегать дисплей от попадания брызг жидкостей, включая воду и автомобильные ароматизаторы. Контакт с жидкостью может привести к неисправности системы.

Для обеспечения безопасного управления автомобилем, некоторыми функциями нельзя управлять во время вождения.

Припаркуйте автомобиль в безопасном месте, чтобы воспользоваться аудиосистемой или навигационной системой.

Функции, которые недоступны во время движения автомобиля, будут "затенены" на дисплее.

### ПРИМЕЧАНИЕ

- При очень низкой температуре воздуха в салоне автомобиля яркость дисплея снижается. Это не является признаком неисправности, и после повышения температуры яркость дисплея восстановится.

- На дисплее могут быть заметны более темные или более яркие точки, что является особенностью конструкции дисплея и не свидетельствует о нарушении его функционирования.
- Изображение на дисплее может искажаться под действием сильного магнитного поля.

### Уход за сенсорным экраном

Для протирки сенсорного экрана используйте сухую, мягкую ткань. При сильном загрязнении поверхности сенсорного экрана используйте небольшое количество нейтрального моющего средства и мягкую ткань. Запрещается разбрызгивать воду или моющий раствор на сенсорный экран. Сначала смочите ткань, а затем протрите ею экран.

### Управление сенсорным экраном

В данной системе для выполнения одних и тех же операций можно использовать как многофункциональный переключатель (джойстик), так и сенсорную панель. (В данном Руководстве описывается выполнение операций с помощью многофункционального переключателя).

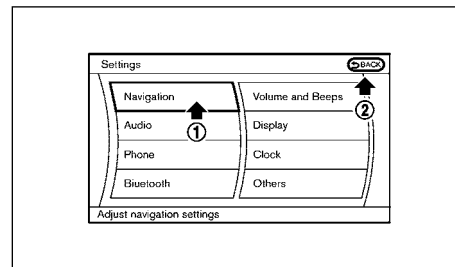

### Выбор пункта меню

Если в режиме настройки вам нужно выбрать пункт Navigation (Навигация), прикаснитесь к зоне Navigation ① на экране.

Для возврата к предыдущему состоянию дисплея прикаснитесь к экранной кнопке [  BACK ] ②.

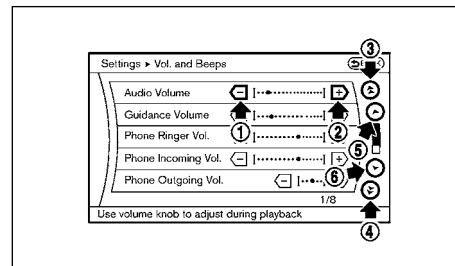

### Настройка параметра

Прикоснитесь к экранной кнопке "-" ① или "+" ②, чтобы отрегулировать значение параметра.

Прикоснитесь к экранной кнопке ⬆️ ③ или ⬇️ ④, чтобы перейти к предыдущей или следующей странице меню.

Прикоснитесь к экранной кнопке ⬆️ ⑤ или ⬇️ ⑥, чтобы перейти к предыдущей или следующей странице меню.

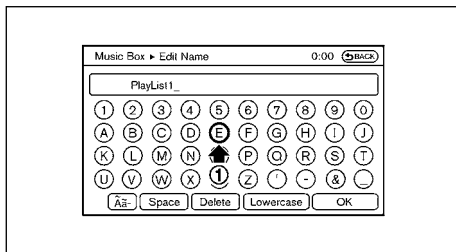

### Ввод символов

Прикоснитесь к экранной клавише с буквой или цифрой ①.

Имяются различные варианты ввода символов.

- **[Верхний регистр]:**

Показывает символы верхнего регистра.

- **[Нижний регистр]:**

Показывает символы нижнего регистра.

- **[Пробел]:**

Вставки пробела.

- **Символь:**

Показывает символы, такие как вопросительный знак (?).

- **[Удалить]:**

Удаляет последний символ, который был введен одним касанием. Нажмите и удерживайте экранную кнопку, чтобы удалить все символы.

- **[OK]:**

Завершает ввод символов.

### СТАРТОВОЕ МЕНЮ

При повороте замка зажигания в положение "ACC" или "ON" на экране появится сообщение "SYSTEM START-UP" (Инициализация системы). Если вы прочитали и согласились с сообщением, нажмите кнопку <ENTER> или прикоснитесь к экранной кнопке [OK] на экране.

Если не нажать на кнопку <ENTER> или не прикоснуться к кнопке [OK], то навигационную систему использовать нельзя.

Для подробной информации о навигационной системе смотрите отдельное Руководство по эксплуатации навигационной системы.

### ПОЛЬЗОВАНИЕ ЭКРАНОМ

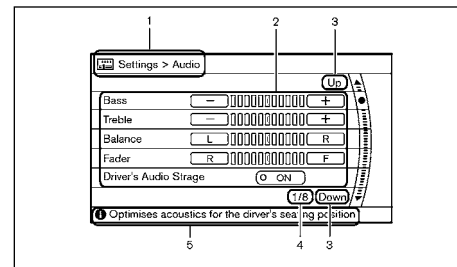

Различные функции автомобиля будут показаны на центральном дисплее в виде меню. При выборе (подсветке) пункта меню в различных местах экрана может появиться важная информация. Ниже приведена более подробная информация.

1. Заголовок:

Указывает путь для доступа к текущему меню.

2. Доступные пункты меню:

Показывает доступные варианты, которые могут быть выбраны в данном меню.

3. Индикатор перемещения "UP/DOWN" (Вверх/вниз):

Показывает, что джойстик может быть использован для перемещения курсора вверх или вниз по дисплею и выбора большего числа вариантов.

4. Счетчик пунктов меню:

Показывает количество различных пунктов в данном меню.

## ИНФОРМАЦИЯ ОБ АВТОМОБИЛЕ И НАСТРОЙКИ ФУНКЦИЙ

### 5. Строка примечаний/информации:

Предоставляет дополнительную информацию (при наличии) о текущем подсвеченном пункте меню.

### КНОПКА “STATUS” (СОСТОЯНИЕ)

Нажмите на кнопку <STATUS>, чтобы отобразить информацию о состоянии аудиосистемы, системы кондиционирования воздуха и информацию о расходе топлива. При последовательном нажатии кнопки <STATUS> на двойном экране будет представлена следующая информация.

Audio and climate control (Аудиосистема и управление системой кондиционирования воздуха) → Аудиосистема и информация навигационной системы (Audio and navigation route information) → Audio and fuel consumption (Аудиосистема и расход топлива) → Audio and climate control (Аудиосистема и управление системой кондиционирования воздуха)

### КНОПКА РЕГУЛИРОВКИ ЯРКОСТИ “ДЕНЬ/НОЧЬ” ☀/🌙 И КНОПКА “ON/OFF” ВКЛЮЧЕНИЯ/ВЫКЛЮЧЕНИЯ ДИСПЛЕЯ

Для переключения яркости дисплея на “дневной” или “ночной” режим нажмите кнопку <☀/🌙 OFF>. Уровень яркости отображается в нижней части экрана. Для регулировки яркости воспользуйтесь многофункциональным переключателем и затем нажмите кнопку <ENTER>.

Для выключения дисплея нажимайте на кнопку <☀/🌙 OFF> в течение более чем 2 секунд. Для включения дисплея вновь нажмите на эту кнопку.

### КНОПКА “DISP” (ДИСПЛЕЙ)

Нажмите на кнопку <DISP>, чтобы войти в меню настроек дисплея. Для дополнительной информации см. “Настройки “DISPLAY” (Дисплей)” ниже в этой главе.

### КНОПКА “TEL” (ТЕЛЕФОН)

При нажатии на кнопку <TEL 📞> на дисплее появляется меню “Phone” (Телефон). Для дополнительной информации

см. “Система управления мобильным телефоном Bluetooth © Hands-Free (для автомобилей с навигационной системой)” ниже в этой главе.

### КНОПКА “INFO” (ИНФОРМАЦИЯ)

Пункты меню на экране [Information] (Информация) предназначены для отображения информации об автомобиле и должны помочь вам получить сведения о состоянии вашего автомобиля.

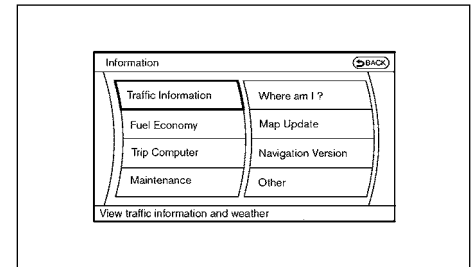

### Информационный дисплей

1. Нажмите на кнопку <INFO> (Информация) на панели управления.  
На экране появится меню, изображенное на иллюстрации выше.
2. Выберите пункт меню с помощью многофункционального переключателя и нажмите на кнопку <ENTER>.
3. После просмотра или корректировки информации в одном из следующих меню, нажмите на кнопку <↩>, чтобы вернуться к предыдущему состоянию дисплея.

Меню информации об автомобиле позволяет вам выбрать следующие пункты:

- Меню [Traffic Information] (Информация о дорожном движении)\*
- Меню [Fuel Economy] (Расход топлива)
- Меню [Trip Computer] (Бортовой компьютер)
- Меню [Maintenance] (Техническое обслуживание)
- Меню [Where am I?] (Где я нахожусь?)\*
- Меню [Map Update] (Обновление карт)\*
- Меню [Navigation Versions] (Варианты навигации)\*
- Меню [Other] (Прочее)
  - Меню [GPS Position] (Позиционирование при помощи системы GPS)\*
  - Меню [MICHELIN Information] (Информация компании MICHELIN)\*
  - Меню [Voice Recognition] (Распознавание голосовых команд)

\*: Для подробной информации см. отдельное Руководство по эксплуатации навигационной системы.

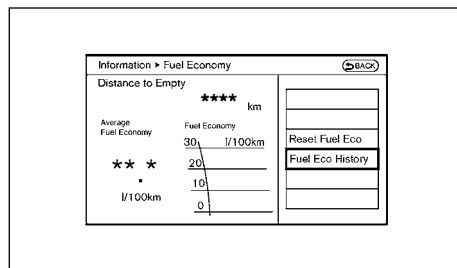

Расход топлива

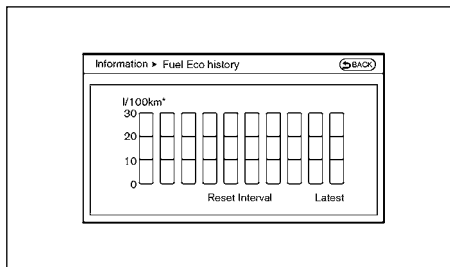

Архив данных по расходу топлива

\* топливная экономичность может быть показана в единицах "км/л" (км/л) вместо "л/100 км" (л/100 км).

## МЕНЮ "FUEL ECONOMY" (Расход топлива)

Величины запаса хода по топливу, среднего расхода топлива и текущего расхода топлива будут отображаться в качестве справочных данных.

### ПРИМЕЧАНИЕ

**Вы можете переключать единицы измерения между км [km] и милями [mile] или между л/100 км [l/100 km] или мили/галлон [MPG] (только если в меню [Language] (Язык) выбран английский язык (English)). Для дополнительной информации см. "Настройки "LANGUAGE" (Язык)" ниже в этой главе.**

### Запас хода по топливу [Distance to Empty] (км или мили)

В режиме индикации запаса хода по топливу [Distance To Empty] указывается примерное расстояние, которое вы можете проехать на остающемся в баке количестве топлива.

## Средний расход топлива [Average Fuel Economy] или расход топлива [Fuel Economy] (л/100 км или мили/галлон)

Величина среднего расхода топлива подсчитывается на основании расхода топлива с момента последнего сброса показаний, а расход топлива указывает величину текущего расхода топлива.

Для сброса параметра среднего расхода топлива выберите клавишу [Reset Fuel Eco] (Сброс величины среднего расхода топлива) с помощью многофункционального переключателя и нажмите кнопку <ENTER>.

### Архив данных по расходу топлива [Fuel Eco History]

Если выбран пункт [Fuel Eco History] (Архив данных по расходу топлива) при помощи многофункционального переключателя и нажата кнопка <ENTER>, то на дисплее в графическом виде будет показан архив данных по среднему расходу топлива, а также среднее значение расхода топлива за период с момента последнего сброса этого параметра [Reset Interval].

Данные по расходу топлива могут отличаться от информации, отображаемой на экране. Это связано с разницей по времени обновления информации и не является признаком неисправности.

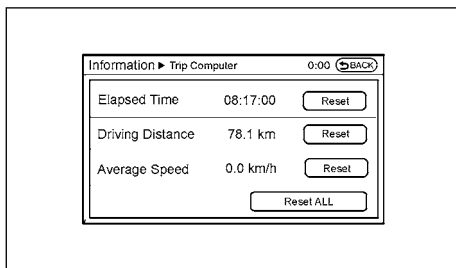

## Бортовой компьютер

Нажмите кнопку INFO, а затем с помощью многофункционального переключателя выберите экранную кнопку [TripComputer] (Бортовой компьютер) и нажмите кнопку <ENTER>. На экран дисплея будут выведены следующие данные бортового компьютера:

- Elapsed Time (Время поездки) – время в пути с момента последнего сброса данных, но не более 99 часов 59 минут.
- Driving Distance (Пробег за поездку) – расстояние (в километрах или милях), пройденное с момента последнего сброса счетчика.
- Average Speed (Средняя скорость) – средняя скорость движения (км/ч или мили/ч) за период с момента последнего сброса параметра.

### Сброс показаний бортового компьютера:

Каждый параметр бортового компьютера можно сбросить на 0. При помощи многофункционального переключателя выберите экранную кнопку Reset (Сброс) для того параметра, который вы хотите сбросить, и нажмите на кнопку <ENTER>.

Для обнуления всех данных бортового компьютера выберите экранную кнопку [Reset ALL] и нажмите кнопку <ENTER>.

В появившемся окне подтверждения выберите [Yes] и нажмите кнопку <ENTER>.

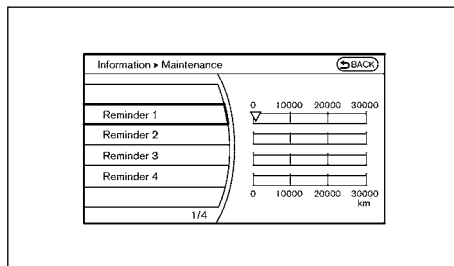

### Техническое обслуживание

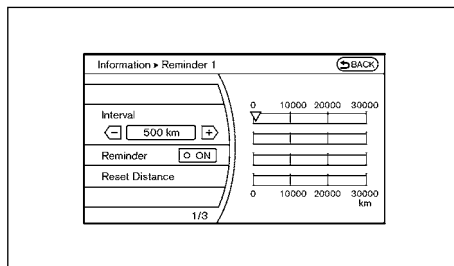

### Напоминание о необходимости проведения технического обслуживания

## ИНФОРМАЦИЯ О ТЕХНИЧЕСКОМ ОБСЛУЖИВАНИИ

Чтобы установить интервал технического обслуживания для напоминаний от 1 до 4, выберите одно из напоминаний с помощью многофункционального переключателя и нажмите

кнопку <ENTER>, чтобы отобразить экран интервала технического обслуживания.

Вы также можете включить функцию вывода на дисплей сообщения, напоминающего вам о необходимости технического обслуживания.

Приведенный ниже пример показывает, как установить функцию "Reminder 1" (Напоминание 1). Для установки напоминаний по другим позициям технического обслуживания используйте аналогичную процедуру.

1. Выберите экранную кнопку [Reset Distance] (Сброс пробега), чтобы установить величину пробега на 0 км (миль).
2. Установите величину интервала технического обслуживания с помощью многофункционального переключателя и нажмите кнопку <ENTER> или прикоснитесь к экранной кнопке [-] или [+]. Чтобы определить рекомендованный интервал проведения технического обслуживания, обратитесь к отдельной Гарантийной книжке.
3. Для автоматического отображения сообщения с предупреждением после достижения установленного пробега: Выберите экранную кнопку [Reminder] (Напоминание), после чего включится световой индикатор [ON].
4. Для возвращения к экрану с информацией о техническом обслуживании и принятии изменений, нажмите кнопку <↵>.

Вы можете переключать единицы измерения между км [km] и милями [mile] только выбрав английский язык (English) в меню [Language] (Язык). Для дополнительной информации см. "Настройки "LANGUAGE" (Язык)" ниже в этой главе.



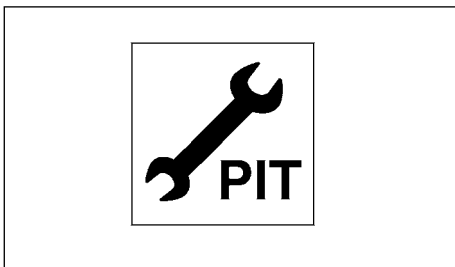

### Напоминание о необходимости технического обслуживания

Экран напоминания о необходимости технического обслуживания автоматически появится на дисплее, когда будут выполнены оба приведенные ниже условия:

- Пробег автомобиля достиг установленной величины и выключатель зажигания переведен в положение "LOCK".
- Выключатель зажигания переведен в положение "ACC" или "ON" во время следующей поездки после того, как пробег автомобиля достиг установленного значения.

Для возвращения к предыдущему экрану после отображения экрана с напоминанием о техническом обслуживании, нажмите кнопку <↩>.

Напоминание будет отображаться при каждом включении зажигания в положение "ON" до тех пор, пока не будет выполнено одно из следующих условий:

- Выбрана экранная кнопка [Reset Distance] (Сброс пробега).
- Функция [Reminder] (Напоминание о необходимости технического обслуживания) установлена в состоянии [OFF] (Выключено).
- Установлен новый интервал технического обслуживания.

### Распознавание голосовых команд

Для дополнительной информации см. "Система распознавания голосовых команд" (модели с навигационной системой) ниже в этой главе.

### КНОПКА "SETTING" (НАСТРОЙКИ)

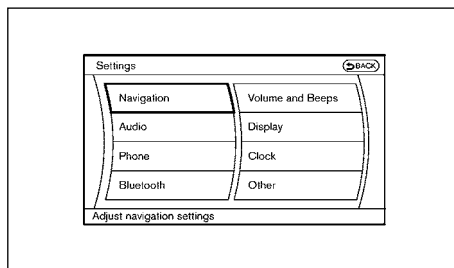

При нажатии кнопки <SETTING> на дисплее появится меню [Settings] (Настройки).

Вы можете выбрать и изменить отдельные настройки, которые имеются для вашего автомобиля.

В меню [Settings] (Настройки) имеются следующие пункты.

- [Navigation] (Навигационная система)
- [Audio] (Аудиосистема)
- [Phone] (Телефон)
- [Bluetooth] (Функция Bluetooth)
- [Volume and Beeps] (Громкость и звуковые сигналы)
- [Display] (Дисплей)
- [Clock] (Часы)

- Меню [Other] (Прочее)
  - [Language] (Язык)
  - [Voice Recognition] (Распознавание голосовых команд)
  - [Camera] (Камера)
  - [Image Viewer] (Просмотр изображений)

### Настройки навигационной системы

Для подробной информации о настройках навигационной системы см. отдельное Руководство по эксплуатации навигационной системы.

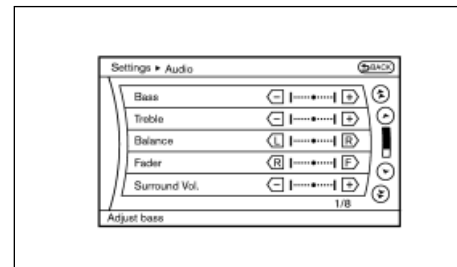

### Настройки аудиосистемы

Чтобы вызвать меню [Audio] (Аудиосистема), нажмите кнопку <SETTING>, затем при помощи многофункционального переключателя выберите экранную клавишу [Audio] (Аудиосистема) и нажмите на кнопку <ENTER>.

### [Bass/Treble/Balance/Fade (Тембр низких частот/Тембр высоких частот/Стереобаланс/Баланс передних и задних громкоговорителей)]:

Для регулировки тембра звучания и баланса громкости динамиков, выберите соответствующий пункт [Bass], [Treble], [Balance] или [Fade], и отрегулируйте этот параметр при помощи многофункционального переключателя (джойстика), затем нажмите кнопку <ENTER>.

Эти пункты можно выбрать также с помощью ручки <PUSH TUNE/□>. (См. раздел "Регулировка тембра звука и баланса динамиков" ниже в этой главе).

### [SRS CS Auto] Система улучшения звучания

Для улучшения звучания динамиков выберите клавишу [SRS CS Auto] и нажмите кнопку <ENTER>. Выберите экранную клавишу [OFF] (Выключено), [Cinema] (Кино) или [Music] (Музыка) на экране настроек [SRS CS Auto].

### [Speed Adjust Vol.] (Автоматическая компенсация громкости)

Уровень громкости будет автоматически отрегулирован в соответствии со скоростью движения автомобиля.

Выберите нужный уровень компенсации в диапазоне от [OFF] до максимального. Если функция компенсации громкости в зависимости от скорости движения включена, то уровень громкости звука аудиосистемы автоматически увеличивается при увеличении скорости движения автомобиля.

### [DivX Registration Code] (Регистрационный код устройства DivX)

На дисплее будет показан регистрационный код устройства, используемого для загрузки файлов DivX. Если в аудиосистему загружен диск, или если к ней подключено запоминающее устройство USB, эта функция не будет активирована.

### [Display CD Jacket] (Отображение обложки диска)

Если на активном источнике звука записаны видеоизображения, то при включении данной функции в состояние [ON] эти изображения будут выведены на дисплей. Если на активном

источнике звука нет видеоизображений, то изображения не будут выведены на дисплей даже при включении данной функции в состояние [ON].

### Настройки PHONE (Телефон)

Для подробной информации о настройках [Phone] (Телефон), см. раздел "Система управления мобильным телефоном Bluetooth © Hands-Free (для автомобилей с навигационной системой)" ниже в этой главе.

### Настройки BLUETOOTH

Для подробной информации о настройках [Bluetooth] (Система Bluetooth), см. раздел "Система управления мобильным телефоном Bluetooth © Hands-Free (для автомобилей с навигационной системой)" ниже в этой главе.

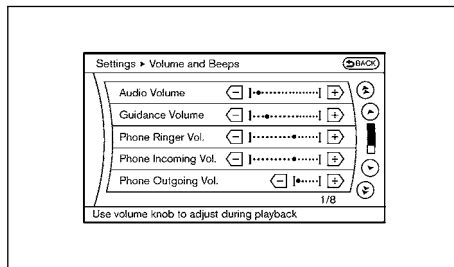

### НАСТРОЙКИ "VOLUME AND BEEPS" (Уровень громкости и звуковые сигналы)

Нажмите кнопку <SETTING> для вызова экрана [Volume and Beeps] (Уровень громкости и звуковые сигналы), затем в перечне настроек выберите пункт [Volume and Beeps] (Уровень громкости и звуковые сигналы). Выберите пункт, затем отрегулируйте параметр с помощью многофункционального переключателя и нажмите кнопку <ENTER>.

### [Audio Volume] (Громкость аудиосистемы)

Увеличьте [+] или уменьшите [-] громкость аудиосистемы.

### [Guidance Volume] (Уровень громкости голосовых команд навигационной системы)

Увеличивает или уменьшает уровень громкости голосовых команд.

Вы также можете отрегулировать уровень громкости голосовых команд, вращая ручку "VOL" (Громкость) во время произнесения голосовой команды.

### [Phone Ringer Vol.] (Уровень громкости телефонного звонка)

Увеличьте [+] или уменьшите [-] громкость сигнала телефонного вызова.

### [Phone Incoming Vol] (Уровень громкости входящих звонков)

Вы можете увеличить [+] или уменьшить [-] громкость звука при входящем звонке.

### [Phone Outgoing Vol] (Уровень громкости при исходящем звонке)

Вы можете увеличить [+] или уменьшить [-] громкость звука при исходящем телефонном звонке.

### [Button Beeps] (Звуковые сигналы при нажатии кнопки)

Если данная функция установлена в состояние "ON" (Включено), при каждом нажатии на кнопку будет раздаваться звуковой сигнал.

### [TA Volume] (Уровень громкости дорожных сообщений)

Увеличьте [+] или уменьшите [-] громкость трансляции дорожных сообщений (TA).

### [Guidance Voice] (Голосовые инструкции навигационной системы)

Если этот пункт меню установлен в положение "ON", вы будете слышать голосовые инструкции при использовании навигационной системы или при выполнении некоторых других операций.

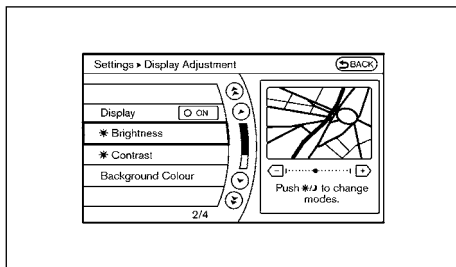

## Настройки “DISPLAY” (Дисплей)

Для вызова экрана настроек дисплея нажмите кнопку **<SETTING>**, затем при помощи многофункционального переключателя выберите экранную клавишу [Display] (Дисплей) и нажмите на кнопку **<ENTER>**.

В меню настроек содержатся следующие пункты:

- [Display Adjustment] (Настройка дисплея)
- [Menu Colour] (Цвет меню)

### Экран [Display Adjustment] (Настройка дисплея)

На экране настроек дисплея [Display] выберите экранную кнопку [Display Adjustment] и на появившемся экране будет представлен набор режимов.

- Выключение дисплея

Для выключения экрана выберите пункт [Display] и нажмите кнопку **<ENTER>**, чтобы выключить экранную кнопку [ON]. Индикатор экранной кнопки [ON] переключится с желтого цвета на темный, и на некоторое время включится сообщение [Push button to resume display] (Нажмите кнопку для восстановления экрана).

Если при выключенном дисплее вы нажмете на любую кнопку, дисплей вновь включится для продолжения работы. Дисплей автоматически выключится через 5 секунд после завершения операции.

- **Включение дисплея**

Для включения экрана:

- Установите пункт [Display] в положение [ON] (желтый цвет) или
- удерживайте кнопку **< OFF>** нажатой в течение примерно 2 секунд, после чего появится сообщение [Resuming display] (Восстановление экрана).

- **[Brightness/Contrast/Background Colour] Colour (Яркость/Контраст/Цвет фона)**

- Нажмите кнопку **< OFF>** для включения "дневного" или "ночного" режима, выберите экранную кнопку [Brightness] (Яркость) или [Contrast] (Контрастность) и нажмите кнопку **<ENTER>**.

Затем с помощью многофункционального переключателя увеличивайте [+ ] или уменьшайте [- ] яркость или контрастность и нажмите кнопку **<ENTER>**.

- Выберите цвет фона и нажмите кнопку **<ENTER>**, чтобы переключиться на яркий режим ("день") или на приглушенный режим ("ночь").

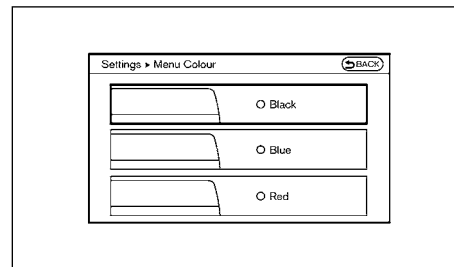

### [Menu Colour] (Цвет меню)

Цвет фона экрана может быть [Black] (Черный), [Blue] (Синий) or [Red] (Красный).

Выберите пункт [Menu Colour] (Цвет меню) на экране настроек [Display] (Дисплей) и на появившемся экране будет представлен набор цветовых режимов. Выберите желаемый цвет и нажмите кнопку **<ENTER>**.

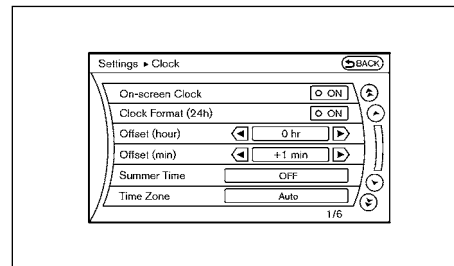

## Настройка ЧАСОВ

Для вызова настроек экрана [Clock] (Часы) нажмите кнопку <SETTING>, затем при помощи многофункционального переключателя выберите экранную клавишу [Clock] (Часы) и нажмите на кнопку <ENTER>.

### [On-screen Clock] (Индикация времени на экране)

Если данная настройка включена, то в верхнем правом углу экрана будут постоянно видна индикация времени.

Часы работают с большой точностью, поскольку они постоянно корректируются при помощи сигналов системы спутниковой навигации (GPS).

### [Clock Format (24h)] (Формат индикации времени 24 часа)

Выберите кнопку [ON] для перехода с формата индикации времени 12 часов на формат индикации времени 24 часа.

### [Offset (hour)/(min)] (Корректировка часов/минут)

Вы можете откорректировать показания в поле часов или в поле минут.

### [Summer Time] (Летнее время)

Для подробной информации смотрите отдельное Руководство по эксплуатации навигационной системы.

## [Time Zone] (Часовой пояс)

Для подробной информации смотрите отдельное Руководство по эксплуатации навигационной системы.

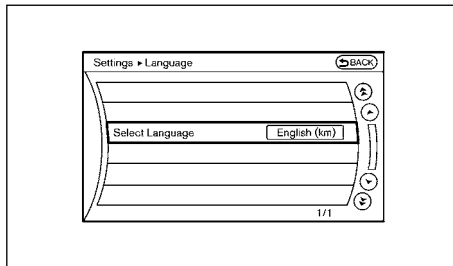

## Настройки “LANGUAGE” (Язык)

Язык отображения информации на экране и голосовых ответных сообщений изменяется следующим образом:

1. Нажмите кнопку <SETTING> (Настройки).
2. Выберите при помощи многофункционального контроллера пункт [Other] (Прочее) и нажмите на кнопку <ENTER>.
3. Выберите пункт [Language] (Язык) для отображения предлагаемых языков.
4. Выберите нужный язык и нажмите на кнопку <ENTER>.
  - [English (mile)] (Английский язык / мили)
  - [English (km)] (Английский язык / км)
  - [Français] (Французский язык)
  - [Deutsch] (Немецкий язык)
  - [Español] (Испанский язык)

- [Italiano] (Итальянский язык)
- [Nederlands] (Голландский язык)
- [Português] (Португальский язык)
- [Русский] (Русский язык)

Произойдет автоматическое изменение языка отображения информации на экране и голосовых ответных сообщений на выбранный язык.

## ВНИМАНИЕ

**Не поворачивайте замок зажигания до завершения процесса изменения настройки языка. В противном случае это может привести к неисправности системы.**

## Настройки “VOICE RECOGNITION” (Распознавание голосовых команд)

Для подробной информации о настройках [Voice Recognition] (Распознавание голосовых команд), см. “Система распознавания голосовых команд NISSAN” (для некоторых вариантов исполнения автомобиля).

## Настройки “CAMERA” (Камера)

Для вызова меню [Camera] (Камера), нажмите на кнопку <SETTING>, выберите пункт [Camera] при помощи многофункционального переключателя и нажмите на кнопку <ENTER>.

Для подробной информации о пользовании камерой, см. “Монитор заднего обзора (для некоторых вариантов исполнения автомобиля)” ниже в этой главе.

## Predictive Course Line (Линии прогнозируемой траектории):

При включении данного пункта, линии прогнозируемой траектории будут показаны на дисплее при переводе рычага селектора автоматической коробки передач или рычага переключения механической коробки передач в положение R (Задний ход).

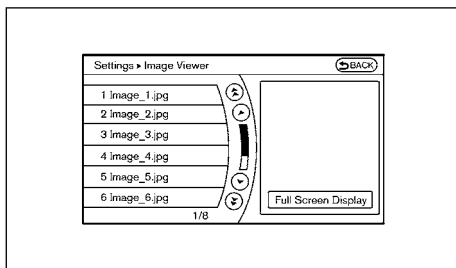

## IMAGE Viewer (Просмотр изображений)

Просмотр изображений (модели с навигационной системой)

Файлы изображения из запоминающего устройства USB или с диска CD/DVD могут быть отображены, если запоминающее устройство вставлено в разъем USB, либо диск CD/DVD находится в CD-плеере.

Для показа файлов с изображениями:

1. Установите автомобиль в безопасном месте и включите стояночный тормоз.
2. Нажмите кнопку <SETTING> (Настройки).
3. Выберите экранную кнопку [Other] (Прочее) и нажмите кнопку <ENTER>.
4. Выберите экранную кнопку [Image Viewer] (Просмотр изображений).

Изображение из выбранного файла будет показано в правой части экрана. Для просмотра изображений используйте multifunctional переключатель.

Если в запоминающем устройстве USB или на диске CD/DVD записаны несколько папок, выберите желаемую папку из списка и нажмите на кнопку <ENTER>, чтобы вывести на дисплей список файлов, хранящихся в этой папке.

### Рекомендации по эксплуатации системы

- На дисплее могут быть показаны только файлы, которые удовлетворяют нижеуказанным условиям.
  - Формат файлов: JPEG (.jpg или .jpeg)
  - Размер файла: не более 2 мегабайт
  - Размер изображения: не более 1536 x 2048 пикселей
- Если электронное устройство (например, цифровой фотоаппарат) непосредственно подключен к аудиосистеме при помощи провода USB, изображение не будет выведено на дисплей.
- Если название файла слишком длинное, то оно может быть выведено на дисплей не полностью.

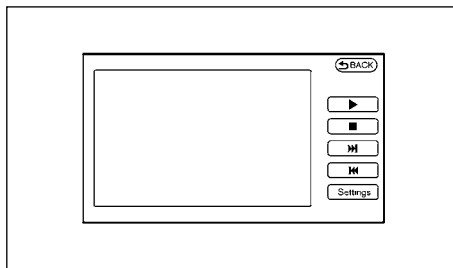

### Полноэкранное отображение

Для включения режима полноэкранного изображения, выберите при помощи multifunctional переключателя пункт [Full Screen Display] (Полноэкранное отображение) и нажмите на кнопку <ENTER>.

В меню настроек содержатся следующие настройки:

- (Начало)  
Выберите пункт и нажмите на кнопку <ENTER> для начала показа изображений.
- (Стоп)  
Выберите пункт и нажмите на кнопку <ENTER>, чтобы остановить показ изображений.
- (Следующее изображение)  
Выберите пункт и нажмите на кнопку <ENTER>, чтобы вывести на дисплей следующее изображение.
- (Предыдущее изображение)  
Выберите пункт и нажмите на кнопку <ENTER>, чтобы вывести на дисплей предыдущее изображение.
- [Настройки]

В меню настроек содержатся следующие настройки:

- [Slideshow Speed] (Скорость показа изображений)

Выберите пункт [Slideshow Speed] (Скорость показа изображений) и нажмите на кнопку <ENTER>. Затем выберите интервал времени для смены изображений – 5, 10, 30, 60 секунд, или [No Auto Change] (Отключить автоматическое переключение изображений).

### ПРИМЕЧАНИЕ

При выборе режима [No Auto Change] (Отключить автоматическое переключение изображений), кнопки Начало и Стоп при полноэкранном отображении выбранными быть не могут.

## МОНИТОР ЗАДНЕГО ОБЗОРА (для некоторых вариантов исполнения автомобиля)

– [Slideshow Order] (Порядок показа изображений)

Выберите пункт [Slideshow Order] (Порядок показа изображений) и нажмите на кнопку <ENTER>. Затем выберите кнопку [Random] (Случайный) или [Order List] (Перечень последовательностей).

При переводе рычага переключения передач или селектора автоматической коробки передач в положение R (Задний ход) на мониторе будет показана обстановка вокруг задней части автомобиля.

Эта система предназначена для помощи водителю в обнаружении больших неподвижных объектов. Она позволяет избежать наезда на препятствия при движении задним ходом. Эта система не обнаруживает небольшие предметы, находящиеся ниже уровня заднего бампера, и может не обнаружить объекты, расположенные слишком близко к бамперу или на опорной поверхности.

### ОПАСНОСТЬ

- Камера заднего вида является удобной системой, однако ее наличие не отменяет необходимости предпринимать обычные меры предосторожности при движении задним ходом. Обязательно посмотрите назад и убедитесь в безопасности маневра, прежде чем начинать движение задним ходом. Двигайтесь задним ходом с малой скоростью.
- Кажущееся расстояние до объектов, видимых в зеркале заднего вида, отличается от реального благодаря использованию в зеркалах широкоугольных линз. На мониторе заднего обзора предметы кажутся перевернутыми по отношению к наблюдаемым в зеркалах заднего вида.
- Перед началом движения задним ходом убедитесь в том, что дверь багажного отделения надежно закрыта.
- Монитор заднего вида не позволяет видеть зону под задним бампером и по углам бампера из-за ограниченного поля обзора объектива камеры.
- Следите за тем, чтобы объектив камеры заднего вида не был ничем закрыт. Объектив камеры заднего вида установлен над задним регистрационным знаком.

- При мойке автомобиля струей воды под высоким давлением не допускайте попадания струи воды в камеру. Попадание воды внутрь камеры заднего вида может привести к конденсации влаги на линзе объектива, к неисправности камеры, возгоранию или к поражению электрическим током.
- Оберегайте камеру заднего вида от ударных воздействий. Она представляет собой прецизионное устройство. В противном случае может нарушиться функционирование камеры или возникнуть неисправность, которая может привести к возгоранию или к поражению электрическим током.

### ВНИМАНИЕ

Камера имеет пластиковый кожух. Будьте осторожны, чтобы не поцарапать эту крышку при очистке от снега или грязи.

### ЛИНИИ НА ДИСПЛЕЕ

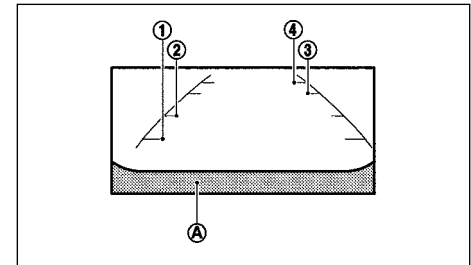

### ОПАСНОСТЬ

- Используйте отображаемые на дисплее линии только для справки. Расположение линий на дисплее в значительной степени зависит от количества пассажиров в автомобиле, уровня топлива в баке, расположения ав-

томобиля, состояния дороги и ее уклона. При движении задним ходом обязательно обернитесь назад, чтобы проверить пространство позади автомобиля.

- Линию расстояния до препятствия и линию ширины автомобиля можно использовать в качестве ориентира только в том случае, если автомобиль находится на ровной дороге с твердым покрытием. Расстояние до препятствия, наблюдаемое на мониторе, служит только для справки и может отличаться от фактического расстояния между автомобилем и показанным препятствием.
- При движении задним ходом в сторону подъема предметы на мониторе кажутся расположенными ближе, чем на самом деле. При движении задним ходом на спуск предметы на мониторе кажутся находящимися дальше, чем на самом деле. Используйте внутреннее зеркало заднего вида или обернитесь через плечо, чтобы правильно оценить расстояние до автомобилей, находящихся сзади.

Линии на дисплее указывают ширину коридора движения автомобиля и расстояние от препятствия до бампера автомобиля (А).

Линии указывают следующее расстояние от препятствия до бампера автомобиля:

- ① 0,5 м – красная линия
- ② 1 м – желтая линия
- ③ 2 м – зеленая линия
- ④ 3 м – зеленая линия

## ПАРКОВКА С ПОМОЩЬЮ ЛИНИЙ ПРОГНОЗИРУЕМОЙ ТРАЕКТОРИИ

### ОПАСНОСТЬ

- Перед началом движения задним ходом убедитесь в отсутствии препятствий вокруг автомобиля. Это станет залогом безопасной парковки вашего автомобиля.

- Двигайтесь задним ходом с малой скоростью.

### ВНИМАНИЕ

- Если на автомобиле установлены шины различного размера, линия прогнозируемой траектории может отличаться от действительной траектории движения автомобиля.
- На дороге, покрытой снегом, или на скользкой дороге действительная траектория движения автомобиля может отличаться от прогнозируемой траектории.
- Если рулевое колесо будет повернуто при положении выключателя зажигания “АСС”, то на мониторе может быть показана неправильная линия прогнозируемой траектории движения автомобиля.
- При отключенной или разряженной аккумуляторной батарее на мониторе может быть показана неправильная прогнозируемая траектория. Если это произойдет, выполните следующую процедуру:
  1. При работающем двигателе, поверните рулевое колесо до упора по часовой стрелке, а затем до упора против часовой стрелки.
  2. Верните рулевое колесо в положение прямолинейного движения.

3. Двигайтесь по прямой дороге в течение более чем 5 минут.

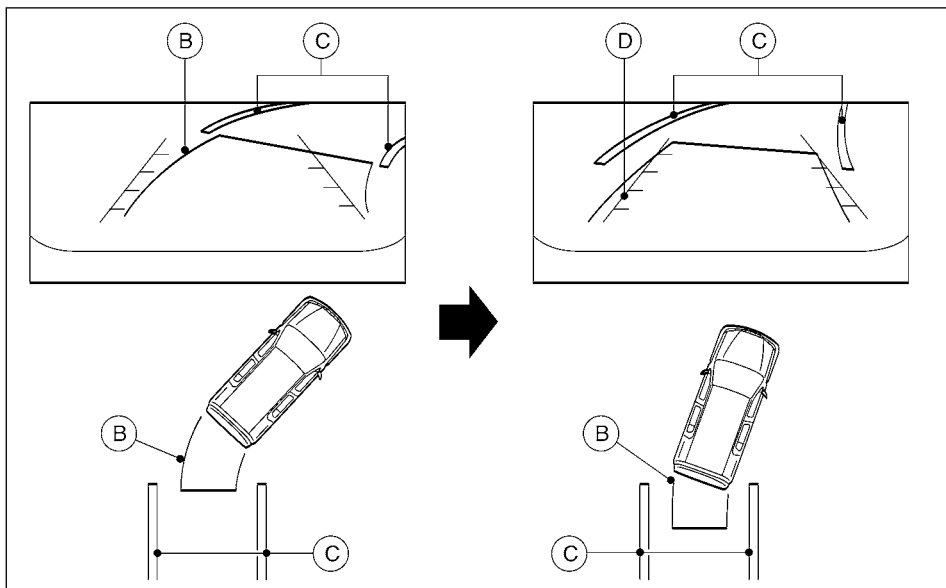

- Прежде чем начинать парковку, визуально убедитесь в том, что пространство позади автомобиля свободно.
- Обстановка позади автомобиля будет показана на мониторе так, как изображено на иллюстрации, когда вы переведете рычаг переключения передач (автомобили с МКП) или селектор коробки передач (автомобили с АКП) в положение R (Задний ход). Линии прогнозируемой траектории движения (B) появятся на мониторе, если вы повернете рулевое колесо вправо или влево.
- Двигайтесь задним ходом на место для парковки (C), используя линии прогнозируемой траектории в качестве ориентира. Не следует полностью полагаться только на изображение, которое вы видите на мониторе. Убедитесь в безопасности маневра, оглянувшись через плечо.
- Управляйте рулевым колесом таким образом, чтобы линии ширины автомобиля (D) стали параллельны парковочному пространству (C), используя для справки линии предсказанного курса.

5. После завершения парковки:

- Автомобили с МКП: Оставьте рычаг переключения передач в положении R (Задний ход) и включите стояночный тормоз.
- Автомобили с АКП: Установите селектор коробки передач в положение P (Стоянка) и включите стояночный тормоз.

### РАЗНИЦА МЕЖДУ ПРОГНОЗИРУЕМЫМИ И ДЕЙСТВИТЕЛЬНЫМИ РАССТОЯНИЯМИ

Линию расстояния до препятствия и линию ширины автомобиля можно использовать только для справки, и только в том случае, когда автомобиль находится на ровной дороге с твердым покрытием. Расстояние до препятствия, наблюдаемое на мониторе, служит только для справки и может отличаться от фактического расстояния между автомобилем и показанным препятствием.



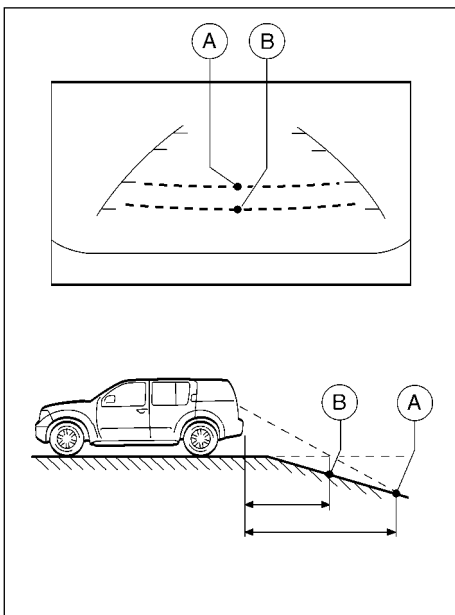

### Движение задним ходом на крутой подъем

При движении задним ходом по крутому подъему, линии расстояния до препятствия и линии габаритной ширины автомобиля на дисплее показывают меньшее расстояние до препятствия, чем на самом деле. Например, дисплей показывает расстояние 1,0 м до места **(А)**, однако фактическое место на подъеме, удаленное на 1,0 м от автомобиля – это место **(В)**. Обратите внимание, что любой предмет на подъеме, на самом деле расположен дальше, чем это кажется на дисплее.

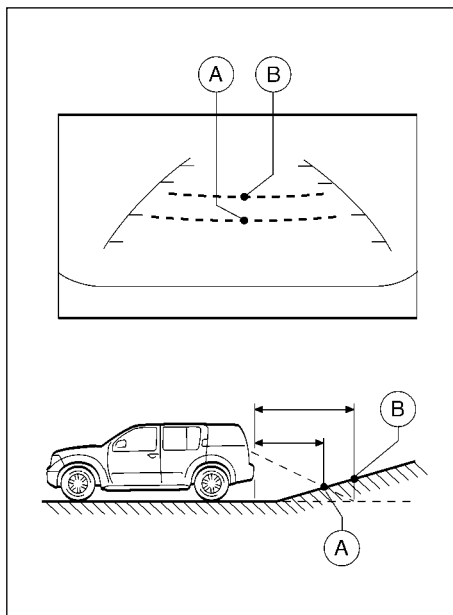

### Движение задним ходом на крутом спуске

При движении задним ходом по крутому спуску, линии расстояния до препятствия и линии габаритной ширины автомобиля на дисплее показывают большее расстояние, чем на самом деле. Например, дисплей показывает расстояние 1,0 м до места **(А)**, однако фактическое место на спуске, удаленное на 1,0 м от автомобиля – это место **(В)**. Обратите внимание, что любой предмет на спуске на самом деле расположен ближе, чем это кажется на дисплее.

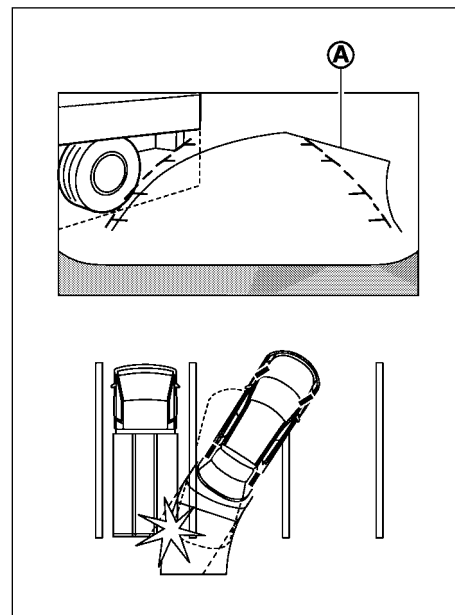

### Движение задним ходом около выступающих предметов

Линии прогнозируемой траектории **(А)** не касаются объектов на дисплее. Однако автомобиль может задеть препятствие, если оно выступает за фактическую траекторию движения.

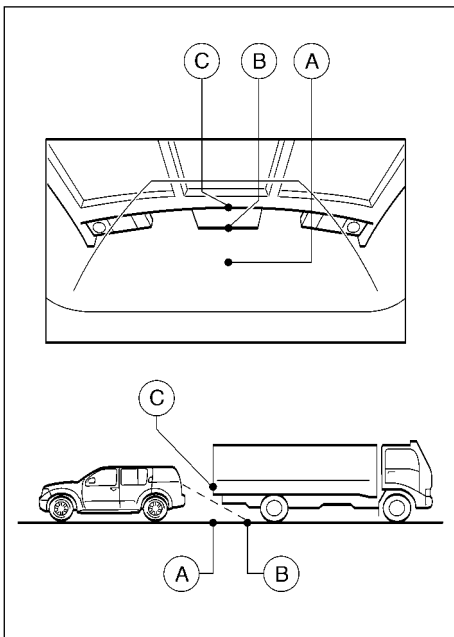

### Движение задним ходом позади выступающих предметов

Расстояние до точки **С**, показанное на дисплее, выглядит большим, чем до точки **В**. Однако на самом деле расстояние до точки **С** такое же, как и до точки **А**. Автомобиль может задеть препятствие при движении задним ходом к месту **А**, если препятствие выступает за пределы фактической траектории движения.

## РЕГУЛИРОВКА ДИСПЛЕЯ

Для включения/выключения монитора заднего вида, регулировки яркости [Brightness], насыщенности [Tint], цвета [Colour], контраста [Contrast] и насыщенности черного цвета [Black Level] нажмите на кнопку **<SETTING>** при включенном мониторе заднего вида, выберите соответствующий пункт на дисплее и отрегулируйте желаемый параметр при помощи многофункционального регулятора.

Запрещается регулировать яркость, насыщенность, цвет или контраст изображения на мониторе заднего вида во время движения автомобиля. При регулировке изображения убедитесь в том, что стояночный тормоз полностью включен, и двигатель заглушен.

## РЕКОМЕНДАЦИИ ПО ЭКСПЛУАТАЦИИ СИСТЕМЫ

- При переводе рычага коробки передач в положение R (Задний ход) экран монитора автоматически включится в режим заднего обзора. Однако при этом вы можете продолжать слушать аудиосистему.
- Для появления на экране изображения от камеры заднего вида может потребоваться некоторое время после перевода рычага коробки передач в положение R (Задний ход). Изображение предметов может быть искажено до момента полного включения монитора заднего вида.
- При слишком высокой или низкой температуре изображение предметов на мониторе может быть нечетким. Это не является признаком неисправности.
- При попадании в объектив камеры сильного луча света изображение предметов на мониторе может быть нечетким. Это не является признаком неисправности.
- Вы можете заметить на предметах вертикальные линии. Это может быть вызвано сильным отражением света от бампера. Это не является признаком неисправности.

- Экран может мерцать при флуоресцентном освещении. Это не является признаком неисправности.
- Цвет предметов на мониторе заднего вида может отличаться от действительного.
- В условиях низкой освещенности и ночью изображение предметов на мониторе может быть нечетким. Это не является признаком неисправности.
- При попадании на объектив камеры заднего вида грязи, дождя или снега изображение предметов на мониторе может быть нечетким. Очистите объектив камеры.
- Запрещается использовать для чистки объектива камеры спирт, бензин и другие растворители. Это приведет к помутнению крышки объектива и искажению цветопередачи. Для чистки объектива камеры используйте мягкую ткань, смоченную раствором нейтрального моющего средства, а затем протрите объектив сухой мягкой тканью.
- Будьте осторожны, чтобы не повредить объектив камеры, так как это повлияет на изображение на экране монитора.
- Запрещается наносить полироль на объектив камеры. При попадании полироли или воска на крышку объектива камеры промойте ее при помощи мягкой чистой ткани, смоченной раствором нейтрального моющего средства.

## ВЕНТИЛЯЦИОННЫЕ РЕШЕТКИ

### БОКОВЫЕ И ЦЕНТРАЛЬНЫЕ ВЕНТИЛЯЦИОННЫЕ РЕШЕТКИ

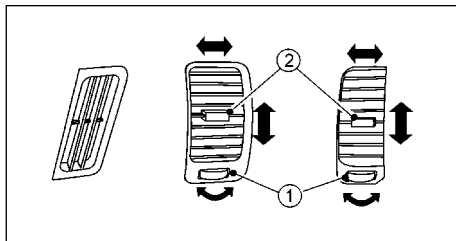

Вы можете открывать и закрывать вентиляционные решетки ① и изменять направление потока воздуха ②.

 : Этот символ означает, что вентиляционная решетка закрыта.

 : Этот символ означает, что вентиляционная решетка открыта.

### ПОТОЛОЧНЫЕ ВЕНТИЛЯЦИОННЫЕ РЕШЕТКИ (для некоторых вариантов исполнения автомобиля)

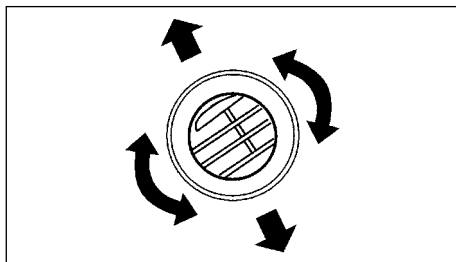

Вы можете открывать и закрывать вентиляционные решетки и изменять направление потока воздуха.

### ЗАДНИЕ ВЕНТИЛЯЦИОННЫЕ РЕШЕТКИ (для некоторых вариантов исполнения автомобиля)

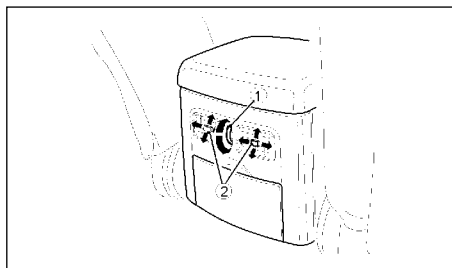

Вы можете открывать и закрывать вентиляционные решетки ① и изменять направление потока воздуха ②.

## СИСТЕМА ОТОПЛЕНИЯ И КОНДИЦИОНИРОВАНИЯ ВОЗДУХА

### ОПАСНОСТЬ

- Кондиционер и система отопления могут функционировать только при работающем двигателе.
- Запрещается оставлять в автомобиле детей или взрослых, за которыми требуется присмотр. Также не следует оставлять в салоне домашних животных. Они могут случайно воздействовать на различные органы управления, что может привести к аварии с серьезными последствиями. В жаркий солнечный день температура в салоне закрытого автомобиля может быстро повыситься до опасного уровня. Люди и животные, находящиеся в автомобиле, могут серьезно пострадать или даже погибнуть.
- Не включайте режим рециркуляции воздуха на продолжительное время, поскольку воздух в кабине потеряет свежесть, и окна могут запотеть.
- Не управляйте системой отопления и кондиционирования воздуха во время движения, полностью сосредоточьте внимание на дорожной обстановке.

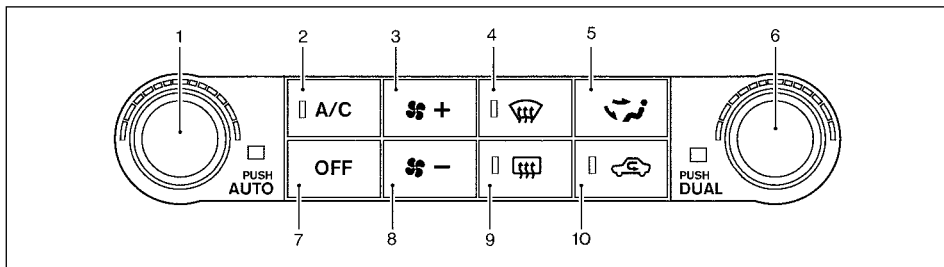

## АВТОМАТИЧЕСКАЯ СИСТЕМА КОНДИЦИОНИРОВАНИЯ ВОЗДУХА (для некоторых вариантов исполнения автомобиля)

1. Регулятор температуры (со стороны водителя)/**PUSH AUTO**: Кнопка автоматического режима работы\*
2. **A/C**: Кнопка включения/выключения системы кондиционирования воздуха\*
3. + : Кнопка увеличения скорости вращения вентилятора
4. : Кнопка обдува ветрового стекла
5. : Кнопка распределения воздуха\*
6. Регулятор температуры (со стороны пассажира)/**PUSH DUAL**: Кнопка включения/выключения режима двухзонного регулирования температуры воздуха\*, \*1
7. **OFF** (Выключено): Кнопка выключения системы климат-контроля\*
8. - : Кнопка уменьшения скорости вращения вентилятора

9. : Выключатель обогревателя заднего стекла. Для дополнительной информации см. "Выключатель электрического обогревателя заднего стекла" в главе "2. Приборная панель и органы управления".

10. : Кнопка режима рециркуляции воздуха

\*: На иллюстрации расположение перечисленных выше элементов показано для моделей с левосторонним управлением. Для автомобиля с правосторонним управлением, расположение органов управления будет зеркально симметричным.

\*1: для некоторых вариантов исполнения автомобиля

### Автоматическое управление (AUTO)

Автоматическое управление может использоваться круглый год, поскольку система автоматически поддерживает постоянную заданную температуру воздуха в салоне, управляя распределением потоков воздуха и производительностью вентилятора.

Чтобы выключить систему отопления и кондиционирования воздуха, нажмите кнопку **"OFF"**.

### Охлаждение и осушение воздуха, подаваемого в салон

1. Нажмите на кнопку **"AUTO"**.

(Загорится индикатор "AUTO & A/C" и на дисплее появится надпись **"AUTO"**.)

2. Поверните регулятор температуры воздуха со стороны водителя, чтобы задать желаемую температуру воздуха в салоне. Температуру воздуха в зоне водителя и в зоне переднего пассажира можно устанавливать независимо. Подробнее см. раздел "Режим Dual" далее в этой главе.

- Если пользователь вручную изменит частоту вращения вентилятора или режим распределения воздуха, либо включит обогрев ветрового стекла (при помощи соответствующих органов управления), то автоматический режим будет отключен.

Для возврата в автоматический режим управления необходимо нажать на кнопку **"AUTO"**.

- При поступлении холодного воздуха из вентиляционных решеток в жаркий и влажный салон может образовываться пар. Это не свидетельствует о неисправности системы.
- Режим Dual (для некоторых вариантов исполнения автомобиля):

- Чтобы установить разную температуру для водителя и переднего пассажира, нажмите кнопку **<DUAL>** или поверните регулятор температуры со стороны пассажира. При этом загорится индикатор и на дисплее появится сообщение [DUAL]. Затем поверните соответствующие регуляторы температуры.

- Для того чтобы отключить режим установки разной температуры, нажмите кнопку **<DUAL>**, при этом индикатор и сообщение на дисплее погаснут. Система автоматически установит в зоне переднего пассажира такую же температуру, которая задана для зоны водителя.



### Отопление (кондиционер выключен)

1. Нажмите на кнопку **"AUTO"**.

(Загорится индикатор «**AUTO**», и на дисплее появится предупреждающее сообщение.)

2. Если включился индикатор «A/C», нажмите на кнопку «A/C». (Включается индикатор «A/C» и на дисплее появляется предупреждающее сообщение.)
3. Поверните регулятор температуры воздуха в нужное положение. Температуру воздуха в зоне водителя и в зоне переднего пассажира можно устанавливать независимо. Подробнее см. раздел «Режим Dual» ранее в этой главе.

### Обдув стекол предварительно осушенным воздухом

1. Нажмите на кнопку  (При этом загорится световой индикатор).
2. Поверните регулятор температуры воздуха в нужное положение.
- Для ускоренного удаления наледи с внешней поверхности ветрового стекла установите регуляторы температуры и производительности вентилятора на максимальные значения.
- Как только ветровое стекло очистится от конденсата влаги или льда, нажмите на кнопку <b>AUTO</b>, чтобы вернуть систему в автоматический режим работы.
- Если нажата кнопка , то кондиционер автоматически включится при температуре наружного воздуха примерно выше -5°C для обдува запотевшего ветрового стекла. Режим рециркуляции воздуха автоматически выключится.
- Будет включен режим подачи наружного воздуха для ускоренного удаления конденсата с ветрового стекла.

### Ручное управление

Ручной режим управления может быть использован для регулировки работы отопителя и кондиционера в соответствии с вашими предпочтениями.

### Регулятор скорости вращения вентилятора





Для увеличения скорости вращения вентилятора нажмите соответствующую кнопку ( +).

Для уменьшения скорости вращения вентилятора нажмите соответствующую кнопку ( -).

Нажмите на кнопку <b>AUTO</b> для включения автоматического режима управления скоростью вентилятора.

### Переключатель режимов распределения воздуха

Нажмите на кнопку  для изменения режима распределения потоков воздуха.

-  : Воздух поступает в салон через центральные и боковые вентиляционные решетки.
-  : Воздух поступает в салон через центральные и боковые вентиляционные решетки, а также через нижние вентиляционные решетки.
-  : Воздух поступает в салон, в основном, через нижние вентиляционные решетки.
-  : Воздух поступает в салон через решетки обдува ветрового стекла и нижние вентиляционные решетки.

### Регулятор температуры

Поверните регулятор температуры воздуха в нужное положение. Значение температуры может быть установлено в следующих пределах: От 16°C до 32°C (от 61°F до 89°F).

### Рециркуляция воздуха

Режим рециркуляции воздуха рекомендуется включать при движении по пыльным дорогам или в плотном транспортном потоке, для того чтобы изолировать салон автомобиля от проникновения пыли и неприятных запахов отработавших газов, или для достижения максимальной эффективности охлаждения воздуха.



Нажмите кнопку , чтобы включить режим рециркуляции воздуха. Включится световой индикатор и на дисплее появится предупреждающее сообщение.

Режим рециркуляции воздуха не может быть включен, если включен режим обдува ветрового стекла ().

Если режим рециркуляции воздуха выключен, то в салон автомобиля поступает наружный воздух.

### Подача наружного воздуха

Используйте данный режим, чтобы обеспечить поступление в кабину автомобиля свежего наружного воздуха. Данный режим рекомендуется для обычных условий работы систем отопления, вентиляции и кондиционирования воздуха.

Нажмите на кнопку , чтобы выключить режим рециркуляции воздуха и вернуться к режиму подачи наружного воздуха. Включится световой индикатор () и на дисплее появится предупреждающее сообщение.

## Выключение системы

Нажмите на кнопку "OFF".

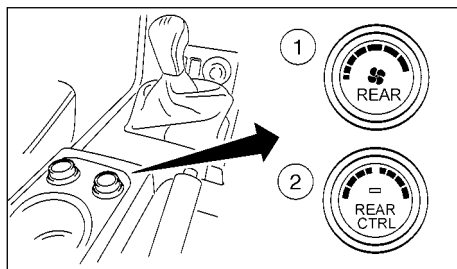

Для передних сидений

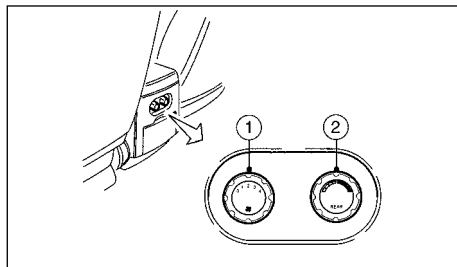

Для задних сидений

Панель управления системы климат-контроля в задней части салона (для некоторых вариантов исполнения автомобиля)

Температуру и скорость вращения вентилятора для зоны задних сидений можно регулировать как с переднего пульта на центральной консоли у передних сидений, так и с пульта

у задних сидений (на заднем торце центральной консоли).

Чтобы передать управление функциями климат-контроля пассажирам на задних сиденьях, нажмите на кнопку <REAR CTRL> ③. Пассажиры на задних сиденьях могут управлять функциями климат-контроля с помощью регулятора скорости вращения вентилятора ① и регулятора температуры воздуха в зоне задних пассажиров ②.

### Регулятор скорости вентилятора

Данный регулятор ① служит для включения и выключения заднего вентилятора, а также для изменения скорости его вращения.

### Регулятор температуры воздуха

Этот регулятор ② позволяет изменять температуру воздуха, подаваемого в зону задних пассажиров через вентиляционные решетки.

### Рекомендации по эксплуатации системы

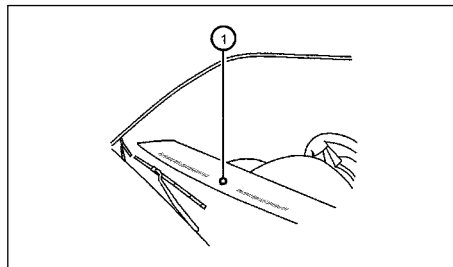

- Датчик ①, установленный на передней панели, позволяет системе кондиционирования воздуха поддерживать постоянную температуру воздуха в салоне. Не закрывайте этот датчик посторонними предметами.

- Очистите от снега и льда щетки стеклоочистителя и воздухозаборную решетку, расположенную перед нижней кромкой ветрового стекла. Это повысит эффективность работы системы отопления.

- При низкой температуре окружающего воздуха и непрогретом двигателе воздух может не поступать в салон через нижние воздуховоды в течение до 150 секунд. Это не является признаком неисправности. После достаточного прогрева двигателя начнется нормальная подача теплого воздуха через нижние вентиляционные отверстия.

- После стоянки автомобиля на солнце двигайтесь в течение двух-трех минут с открытыми окнами, чтобы быстро удалить из салона горячий воздух. Затем закройте окна. Это ускорит охлаждение воздуха в салоне.

- При работе кондиционера держите все окна и вентиляционный люк (для некоторых вариантов исполнения автомобиля) закрытыми.

- Кондиционер воздуха необходимо включать хотя бы один раз в месяц и давать ему поработать не менее 10 минут. Это предотвратит выход из строя кондиционера из-за отсутствия смазки.

- Если указатель температуры охлаждающей жидкости двигателя достигает отметки "HOT", выключите кондиционер воздуха. Для дополнительной информации см. "Перегрев двигателя" в главе "6. В случае неисправности".

- При значительном повышении температуры охлаждающей жидкости двигателя кондиционер воздуха выключится автоматически. Это может случиться, например, при продолжительной работе двигателя на холостом ходу в жаркий день.

## ТЕХНИЧЕСКОЕ ОБСЛУЖИВАНИЕ СИСТЕМЫ КОНДИЦИОНИРОВАНИЯ ВОЗДУХА

### ОПАСНОСТЬ

Система кондиционирования воздуха содержит хладагент, находящийся под высоким давлением. Во избежание травм любое обслуживание системы кондиционирования воздуха должно выполняться квалифицированным механиком с использованием специального инструмента.

Кондиционер вашего автомобиля заправлен хладагентом, не наносящим вреда окружающей среде.

### ЭКОЛОГИЧЕСКАЯ ПРОГРАММА NISSAN

Используемый хладагент безопасен для озонового слоя атмосферы земли.

Однако при попадании в атмосферу этот хладагент может в какой-то степени способствовать процессам, которые ведут к глобальному потеплению климата.

Для проведения технического обслуживания кондиционера, установленного на вашем автомобиле, требуется специальное оборудование для смазки и заправки хладагентом. Применение неподходящего хладагента или смазки может привести к серьезным повреждениям системы кондиционирования. (См. раздел "Хладагент и масло для системы кондиционирования воздуха (для некоторых вариантов исполнения автомобиля)" в главе "9. Техническая информация").

Официальный дилер NISSAN способен обеспечить требуемое техническое обслуживание вашего кондиционера, которое отличается экологической безопасностью.

## Воздушный фильтр системы кондиционирования воздуха (для некоторых вариантов исполнения автомобиля)

Воздух, поступающий в салон автомобиля через отопитель или кондиционер, подвергается фильтрации для очистки от пыли, пыльцы растений и других загрязнений. Для того чтобы системы вентиляции, отопления и кондиционирования воздуха работали эффективно, необходимо периодически заменять фильтрующий элемент. Замену фильтрующего элемента производите на сервисной станции официального дилера NISSAN.

Воздушный фильтр системы вентиляции подлежит досрочной замене, если подача воздуха в салон значительно снизилась или стекла начинают быстро покрываться конденсированной влагой при включении кондиционера воздуха.

## ВЫКЛЮЧАТЕЛЬ "HEAT-UP" УСКОРЕННОГО ПРОГРЕВА САЛОНА НА СТОЯНКЕ (для некоторых вариантов исполнения автомобиля)

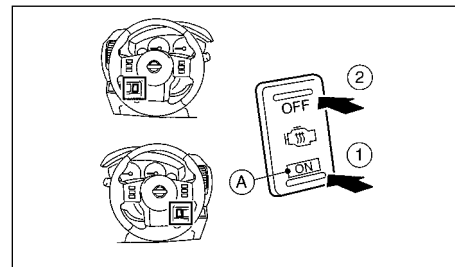

Выключатель "HEAT-UP" расположен в нижней части панели управления.

Выключатель "HEAT-UP" используется после запуска холодного двигателя, чтобы ускорить прогрев салона автомобиля отопителем. Если выключатель нажат в положение "ON" ① (при этом загорается индикатор (A)), электронный модуль управления двигателем автоматически увеличивает частоту вращения коленчатого вала двигателя на холостом ходу.

Эта система работает, когда рычаг переключения механической коробки передач находится в нейтральном положении "N" (Нейтраль) или рычаг селектора автоматической коробки передач находится в положении "P" (Стоянка), и педаль акселератора не нажата. Система автоматически выключится (положение ② или "OFF"), если автомобиль начнет движение или стрелка указателя температуры охлаждающей жидкости двигателя переместится в диапазон нормальной рабочей температуры.

## **⚠ ОПАСНОСТЬ**

**Не регулируйте настройки аудиосистемы во время движения автомобиля.**

Аудиосистема может работать, только если выключатель зажигания находится в положении "ACC" (Вспомогательные потребители электроэнергии) или "ON" (Зажигание включено). Если вы слушаете аудиосистему при неработающем двигателе, выключатель зажигания должен находиться в положении "ACC" (Вспомогательные потребители электроэнергии).

**Не включайте аудиосистему на продолжительное время при неработающем двигателе.**

## МЕРЫ ПРЕДОСТОРОЖНОСТИ ПРИ ЭКСПЛУАТАЦИИ АУДИОСИСТЕМЫ

### **⚠ ОПАСНОСТЬ**

**Не занимайтесь настройкой аудиосистемы во время поездки, поскольку все внимание водителя должно быть сосредоточено на управлении автомобилем.**

### Радиоприемник

- Качество приема радиопрограмм зависит от мощности сигнала радиостанции, расстояния до радиопередатчика, расположения зданий, мостов, возвышенностей и других внешних факторов. Нерегулярные изменения в качестве приема обычно вызваны перечисленными внешними факторами.
- На качество приема радиосигнала может повлиять использование мобильного телефона в салоне автомобиля или рядом с ним.
- Для повышения качества приема следует пользоваться антенной.

### Проигрыватель компакт-дисков (CD)

- При низкой температуре окружающего воздуха или в дождливую погоду нормальная работа проигрывателя компакт-дисков может нарушаться из-за высокой влажности воздуха. Если это происходит, извлеките компакт-диск из проигрывателя и просушите проигрыватель.
- При движении по неровным дорогам проигрыватель может пропускать отдельные фрагменты ("терять дорожку").
- Иногда проигрыватель компакт-дисков может не работать из-за слишком высокой температуры воздуха в салоне автомобиля. Провентилируйте салон перед использованием проигрывателя.
- Не оставляйте компакт-диски под прямыми солнечными лучами.
- Проигрыватель не будет работать должным образом с компакт-дисками низкого качества, с грязными и поцарапанными дисками или с дисками, имеющими точечные надколы.
- Возможны проблемы при воспроизведении следующих компакт-дисков:
  - Защищенные от перезаписи компакт-диски (CCCD)
  - Записываемые компакт-диски (CD-R)
  - Многократно перезаписываемые компакт-диски (CD-RW)

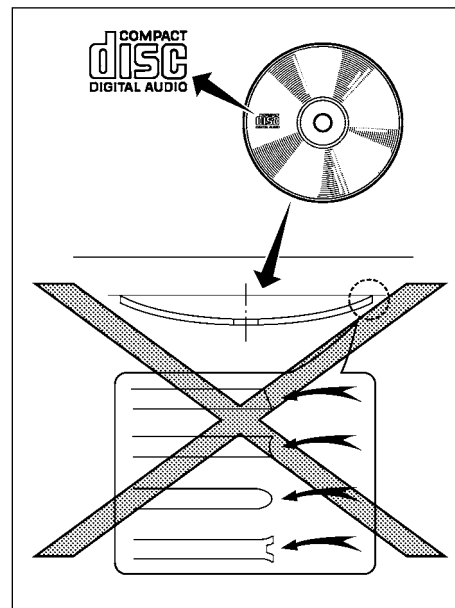

- Во избежание нарушения нормальной работы проигрывателя компакт-дисков не используйте следующие диски:
  - 8-сантиметровые компакт-диски с адаптером;
  - Компакт-диски некруглой формы
  - Компакт-диски с бумажными этикетками
  - Покоробленные, поцарапанные компакт-диски или диски с необычными кромками.



- Данная аудиосистема может воспроизводить только заранее записанные CD. Она не может записывать компакт-диски.
- Если компакт-диск не может быть воспроизведен, то на дисплей выводится предупреждающее сообщение.

#### Сообщение об ошибке чтения компакт-диска

- Убедитесь в том, что компакт-диск правильно загружен (этикеткой вверх и т.д.).
- Убедитесь в том, что компакт-диск не поцарапан и не поцарапан.

#### Сообщение об извлечении компакт-диска

Это сообщение появляется в том случае, если неправильное функционирование вызвано слишком высокой температурой проигрывателя компакт-дисков. Нажмите на кнопку <▲> для выгрузки компакт-диска, и через некоторое время повторно загрузите компакт-диск в проигрыватель. Проигрыватель начнет воспроизводить компакт-диск, когда температура проигрывателя придет в норму.

#### Невоспроизводимый файл

Аудиосистема не распознала тип файла.

#### Проигрыватель DVD-дисков (для некоторых вариантов исполнения автомобиля)

##### Авторские права и торговая марка

- Данная технология защищена патентом США и другими документами по защите авторских прав, которые принадлежат компании Macrovision Corporation и другим правообладателям.
- Защищенные авторскими правами технологии не могут использоваться без разрешения Macrovision Corporation. Допускается ограниченное использование без получения разрешения Macrovision Corporation исключительно в личных целях.

- Модификация и разборка систем не допускается.
- Система шумоподавления Dolby применяется по лицензии Dolby Laboratories, Inc.
- Dolby и знак  являются торговыми марками Dolby Laboratories, Inc.
- DTS  2.0 Channel и DTS Digital Surround  являются зарегистрированными торговыми марками компании Digital Theatre Systems, Inc.

#### Диски с функцией "родительский контроль"

На данном DVD-плеере можно воспроизводить диски DVD с функцией "родительский контроль". Вы можете по собственному усмотрению решить, нужно ли активировать в системе функцию "родительского контроля".

#### Допустимые форматы дисков

Проигрыватель DVD позволяет воспроизводить компакт-диски следующих форматов:

- DVD-VIDEO
- DVD-AUDIO
- VIDEO-CD
- CD-DA (Обычные компакт-диски)

Используйте диски DVD с региональным кодом "ALL" или с кодом, соответствующим вашей стране. (Региональный код указан в верхней части DVD). Данный проигрыватель DVD может воспроизводить только DVD с соответствующим региональным кодом.

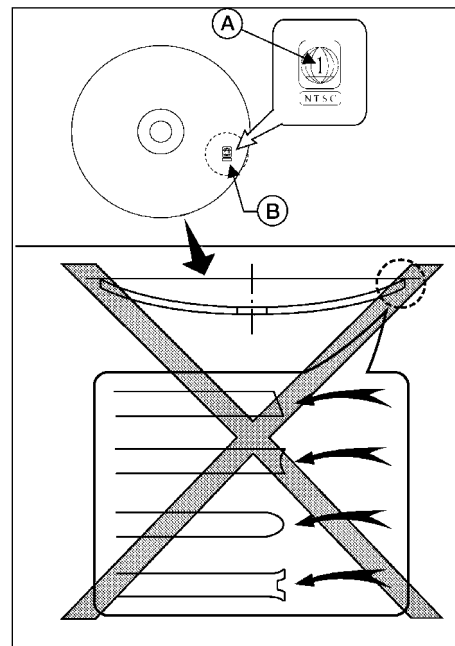

Во избежание нарушения нормальной работы проигрывателя DVD-дисков не используйте следующие диски:

- Компакт-диски диаметром 8 см
- Региональный код (A) представлен в виде маленького символа в верхней части DVD (B).
- DVD-диски некруглой формы

- DVD-диски с бумажными этикетками
- Покоробленные, поцарапанные диски или диски с неровными кромками
- Записываемые цифровые видеодиски (DVD-R).
- Перезаписываемые цифровые видеодиски (DVD-RW).

### Подключение запоминающих устройств USB (для некоторых вариантов исполнения автомобиля)

- Не храните запоминающие устройства USB в местах, где могут возникать сильные заряды статического электричества, или где они могут подвергаться сильному нагреву. В противном случае информация, записанная в запоминающем устройстве USB, может быть утеряна.
- Автомобиль не комплектуется запоминающим устройством USB. Владельцу необходимо самостоятельно приобрести запоминающее устройство USB.
- Убедитесь в правильности подключения запоминающего устройства USB к разъему USB.
- Данная система не способна форматировать запоминающие устройства USB. Для форматирования запоминающего устройства USB необходимо использовать персональный компьютер.
- Некоторые запоминающие устройства USB могут быть несовместимы с данной системой.
- Если какая-либо часть запоминающего устройства USB разделена, то вы не сможете использовать данное устройство USB.

### Проигрыватель iPod® (для некоторых вариантов исполнения автомобиля)

- Некоторые символы, используемые в других языках (китайский, японский и т.д.) не могут быть правильно

воспроизведены на дисплее. Мы рекомендуем выбирать английский язык при использовании устройств iPod®.

- Видеофайлы большого размера приводят к медленной работе устройства iPod®. Дисплей может на короткое время отключиться, но затем он быстро восстановится.
- Если устройство iPod® автоматически выбирает видеофайл с большим объемом при включении режима воспроизведения в случайном порядке, то дисплей может на некоторое время отключиться, однако он должен вскоре восстановить свой режим работы.
- Неправильное подключение устройства iPod® может привести к тому, что значок выбора на дисплее будет мигать. Обязательно проверяйте правильность подключения устройства iPod®.
- Устройство iPod® папо (устройство 2-го поколения) продолжит быструю перемотку вперед или назад, если оно будет отключено во время выполнения поиска.
- Если во время использования устройства iPod® папо (2-го поколения) вы измените режим Play Mode (Режим воспроизведения), то на дисплей может выведено неправильное название песни.
- Аудиокниги могут воспроизводиться не в том порядке, в котором они записаны на устройство iPod®.
- Устройство iPod® папо (устройство 2-го поколения) может продолжить быструю перемотку вперед или назад, если оно будет отключено во время выполнения поиска. В подобной ситуации, необходимо вручную перезагрузить устройство iPod®.
- Если вы используете устройство iPod® 3-го поколения, не присваивайте слишком длинные названия песням, альбомам или исполнителям, чтобы устройство iPod® не перезагрузилось самостоятельно.

- Будьте осторожны, чтобы не допустить перечисленных ниже ситуаций, иначе кабель может быть поврежден, и может быть потеряна функциональность системы:

- Не пытайтесь изогнуть провод радиусом менее чем 40 мм.
- Не перекручивайте провод на угол более чем 180 мм.
- Не тяните и не бросайте провод.
- Не заземляйте провод при закрывании крышки центральной консоли.
- Не кладите предметы с острыми краями в то же самое отделение, где вы храните соединительный провод.
- Не допускайте попадания жидкости на провод и на разъемы.

- Не подключайте соединительный провод к устройству iPod®, если провод и/или разъемы влажные. В противном случае, это может привести к повреждению устройства iPod®.

- Если соединительный кабель и разъемы подверглись воздействию влаги, то просушите кабель и/или разъемы в течение 24 часов, прежде чем подключать устройство iPod®.

- Если разъемы подверглись воздействию жидкостей иных, чем вода, то при высыхании осадок может привести к короткому замыканию между контактами разъема. В подобном случае, замените соединительный кабель, в противном случае вы можете повредить устройство iPod®.

- Если соединительный кабель поврежден (повреждение изоляции, сломанный разъем, попадание в разъем жидкостей, пыли и т.д.), не используйте данный соединительный кабель, и обратитесь к официальному дилеру NISSAN для замены кабеля новым.

- Если вы не пользуетесь данной системой в течение продолжительного времени, то храните соединительный кабель при комнатной температуре в месте, где он не будет подвержен воздействию прямых солнечных лучей и пыли.
- Не используйте соединительный кабель для любых целей, кроме как подключение устройства к автомобилю.

\* iPod® является торговой маркой компании Apple Inc., зарегистрированной в США и других странах.

### Проигрыватель Bluetooth® (для некоторых вариантов исполнения автомобиля)

- Некоторые устройства Bluetooth® не совместимы с данной системой. Для подробной информации об аудиодетальях Bluetooth®, которые совместимы с данной системой, обратитесь к официальному дилеру NISSAN.
- Перед использованием аудиосистемы Bluetooth®, необходима первоначальная регистрация аудиодетальей.
- Функционирование аудиосистемы Bluetooth® может зависеть от подключаемого источника аудиосигнала. Ознакомьтесь с процедурой эксплуатации системы, прежде чем пользоваться ею.
- Воспроизведение системы Bluetooth® будет приостановлено при следующих условиях: Воспроизведение продолжится после того, как будут выполнены следующие условия:
  - при использовании мобильного телефона с системой Hands-free
  - при проверке связи с мобильным телефоном.
- Используется встроенная в автомобиль антенна для связи Bluetooth®. Не храните аудиодеталь Bluetooth® в местах, окруженных металлом; удаленных от системы, или же там, где устройство может контактировать с туловищем пассажира, или в узком месте, где устройство

контактирует с туловищем пассажира или с сиденьем: В противном случае, возможно искажение звука.

- При использовании функции Bluetooth®, аккумуляторная батарея вашего телефона может разряжаться быстрее обычного.
- Данная система совместима с системами Bluetooth® AV ((A2DP) и (AVRCP версия 1.3)).



Bluetooth® является торговой маркой, принадлежащей компании Bluetooth SIG, Inc. (США), которая используется по лицензии компанией Clarion Co L td.

### Накопитель с жестким диском Music Box (для некоторых вариантов исполнения автомобиля)

#### Запись данных

- Имейте в виду, что изготовитель не несет ответственности за утерю или повреждение информации вследствие повреждения системы или ее неправильной эксплуатации.
- Владелец автомобиля не имеет права записывать музыку без разрешения владельца авторских прав, за исключением записи для собственного пользования.
- Проверьте правильность записи музыки на накопитель с жестким диском после записи, если компакт-диск не может быть перезаписан.
- Некоторые компакт-диски не могут быть переписаны на жесткий диск, например, из-за высокой скорости записи на диске.
- Звук может "прыгать", если вы переписываете компакт-диск при движении по неровной дороге.

- При записи "прыгающего" звука на дисплее аудиосистемы появляется условное обозначение "прыгающего" звука.
- Если звук "прыгает" или если компакт-диск находится в плохом состоянии, звук может не записаться на жесткий диск.
- Компакт-диски, защищенные системой SCMS (Serial Copy Management System – система защиты от повторного копирования), не могут быть переписаны.
- Если компакт-диск поцарапан или сильно загрязнен, то звук может "прыгать", или для перезаписи диска может потребоваться более продолжительное время.

#### Автоматическая загрузка названий песен

- Автоматически загружаемая информация о названиях песен может отличаться от действительного названия.
- При записи недавно выпущенных компакт-дисков, информация о названиях песен может не загружаться.

### Воспроизведение CD/DVD/USB с файлами формата DivX (для некоторых вариантов исполнения автомобиля)

#### Ограничение числа просмотров

- Если файл имеет ограничение числа просмотров, то пользователю необходимо получить пользовательский счет и зарегистрировать воспроизводящее устройство в качестве проигрывателя. Не загружайте компакт-диск и не подключайте запоминающее устройство USB после записи файлов DivX с ограничением числа просмотров в память USB и на компакт-диск. В противном случае, счетчик количества просмотров может работать неправильно.

- Если файл не имеет ограничения числа просмотров, то регистрация пользователя не требуется.

#### Файлы DivX

Формат DivX представляет собой формат сжатия данных, разработанный компанией DivX, Inc. на базе формата MPEG-4. Формат DivX позволяет создавать файлы с высокой степенью сжатия при сохранении высокого качества изображения. Сжатые файлы могут содержать звуковое сопровождение, меню, субтитры и аудиозаписи. Файлы DivX загружаются на сайт DivX.com. После скачивания этих файлов и при помощи специальных средств DivX, можно создавать файлы с оригинальным содержанием.

#### Торговая марка

DivX, сертификационный знак DivX и соответствующие логотипы являются торговыми марками компании DivX, Inc.

#### Воспроизведение CD/DVD/USB с файлами формата MP3/WMA/AAC (для некоторых вариантов исполнения автомобиля)

##### Используемые термины

- MP3 — это сокращение от “Moving Pictures Experts Group Audio Layer 3”. MP3 представляет собой самый распространенный формат для цифровой записи аудиофайлов. Этот формат позволяет записывать и воспроизводить аудиофайлы с качеством, близким к качеству обычных CD, однако эти файлы отличаются гораздо меньшим размером. Запись аудиофайлов в формате MP3 позволяет уменьшить размер файлов примерно в 10 раз (при частоте выборки 44,1 кГц и битовой скорости 128 кбит/с) при практически неощутимой потере качества. При записи файлов в формате MP3 отфильтровываются все составляющие звукового сигнала, которые не воспринимаются человеческим ухом.

- WMA — это сокращение от Windows Media Audio. WMA представляет собой формат записи аудиосигналов, разработанный корпорацией Microsoft в качестве альтернативы формату MP3. Формат WMA обеспечивает еще большую степень сжатия файлов по сравнению с форматом MP3 и позволяет записать на цифровом компакт-диске большее количество файлов при таком же качестве звучания.

- AAC (для некоторых вариантов исполнения автомобиля) — Advanced Audio Coding (Модернизированное кодирование аудиосигнала) представляет собой формат сжатия аудиосигнала. Формат AAC обеспечивает большее сжатие файлов по сравнению с форматом MP3, и позволяет создавать и хранить музыкальные файлы с таким же качеством звучания, что и MP3.

- Битовая скорость записи — это параметр, определяющий количество битов информации, записываемых или считываемых за одну секунду. Размер и качество сжатых аудиофайлов определяется скоростью аудиопотока, использованной при записи компакт-диска.

- Частота выборки — это частота, с которой выбираются участки аудиосигнала при преобразовании из аналоговой формы в цифровую.

- Мультисессия — представляет собой один из методов записи информации на носитель. Однократная запись данных на носитель называется одиночной сессией, а запись, выполненная в несколько приемов, называется мультисессионной.

- Ярлык ID3/WMA — Ярлык ID3 представляет собой часть файла формата MP3 или WMA и содержит информацию о файле, например, название песни, имя исполнителя, название альбома, битовая скорость, продолжительность песни и т.д. Информация, которая содержится в ярлыке ID3, отображается на дисплее в строчке “Album/Artist/Track title” (“Название альбома/Исполнитель/Название песни”).

- \* Windows® и Windows Media® являются торговыми марками Microsoft Corporation, зарегистрированными в Соединенных Штатах Америки и/или других странах.

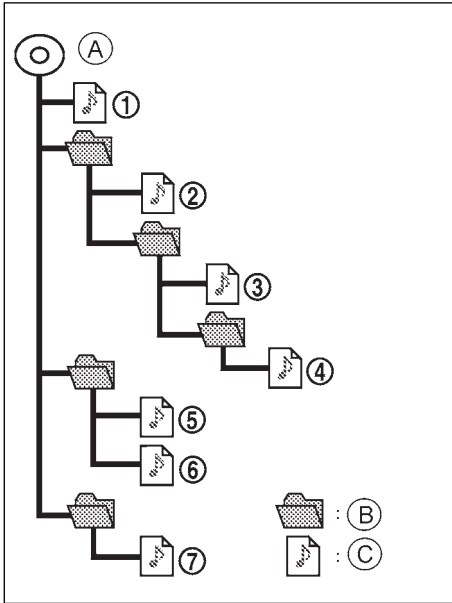

### Порядок воспроизведения

Аудиофайлы, записанные на компакт-диске формата MP3/WMA/AAC (для некоторых вариантов исполнения автомобиля), воспроизводятся в последовательности, показанной на иллюстрации выше.

- Названия папок, не содержащих файлы формата MP3/WMA/AAC (для некоторых вариантов исполнения автомобиля), не будут показаны на дисплее.
- Если в корневой папке диска имеются файлы, то на дисплее появится надпись "Root Folder" ("Корневая папка").
- Порядок воспроизведения определяется порядком, в котором файлы были записаны на компакт-диск, поэтому он может отличаться от желаемого вами.

- (A) Корневая папка
- (B) Папка
- (C) Файл MP3, WMA или AAC (для некоторых вариантов исполнения автомобиля)

## Таблица спецификаций

Поддерживаемые носители		CD, CD-R, CD-RW, DVD-ROM, DVD±R, DVD±RW, DVD±R DL, USB2.0	
Поддерживаемые форматы файлов		<p>CD, CD-R, CD-RW, DVD-ROM, DVD±R, DVD±RW, DVD±R DL: ISO9660 LEVEL1, ISO9660 LEVEL2, Romeo, Joliet * Формат ISO9660 Level 3 (пакетированная запись) не поддерживается</p> <p>* Файлы, записанные с помощью системы "Live File System Component" (на компьютере с операционной системой Windows Vista), не поддерживаются.</p> <p>UDF Bridge (UDF1.02+ISO9660), UDF1.5, UDF2.0</p> <p>* Формат VDF1.5/VDF2.0 (пакетированная запись) не поддерживается.</p> <p>Запоминающие устройства USB: FAT16, FAT32</p>	
Поддерживаемые версии*1	MP3	Версия	MPEG-1 Audio Layer 3
		Частота выборки	8 кГц - 48 кГц
		Битовая скорость	8 кбит/с - 320 кбит/с, VBR*3
	WMA*2	Версия	WMA7, WMA8, WMA9
		Частота выборки	32 кГц - 48 кГц
		Битовая скорость	32 кбит/с - 192 кбит/с, VBR*3
	AAC	Версия	MPEG-AAC
		Частота выборки	8 кГц - 96 кГц
		Битовая скорость	16 кбит/с - 320 кбит/с, VBR*3
Ярлык (название песни и имя исполнителя)		<p>Ярлыки ID3 VER1.0, VER1.1, VER2.2, VER2.3, VER2.4 (только MP3)</p> <p>Ярлык WMA (только компакт-диски формата WMA)</p>	
Уровни папок		<p>С навигационной системой:</p> <p>Уровни папок: 8, количество папок: 255 (включая корневую папку), количество файлов: 5000 (максимум 255 файлов в одной папке)</p>	
Ограничение количества знаков текстовой информации		<p>С навигационной системой: 128 знаков</p> <p>Без навигационной системы: 64 знаков</p>	
Отображаемые кодировки знаков*4		01: ASCII, 02: ISO-8859-1, 03: UNICODE (UTF-16 BOM Big Endian), 04: UNICODE (UTF-16 Non-BOM Big Endian), 05: UNICODE (UTF-8), 06: UNICODE (Non-UTF-16 BOM Little Endian), 07: SHIFT-JIS	

- \*1 Файлы, созданные с частотой выборки 48 кГц и битовой скоростью 64 кбит/с, не могут быть воспроизведены.
- \*2 Воспроизведение защищенных файлов WMA (DRM) невозможно.
- \*3 При воспроизведении файлов формата VBR возможна неправильная индикация времени записи. Версии WMA7 и WMA8 не совместимы с форматом VBR.
- \*4 Возможные коды зависят от вида носителя, версии и той информации, которая должна быть выведена на дисплей.

## Возможные неисправности и рекомендации по их устранению

Признак неисправности	Возможные причины неисправности и меры по ее устранению
Диск не воспроизводится	Проверьте, правильно ли загружен компакт-диск.
	Проверьте, не поцарапан ли или не загрязнен ли компакт-диск.
	Проверьте, нет ли в проигрывателе сконденсировавшейся влаги. Если это так, подождите, пока конденсат не испарится (примерно 1 час), прежде чем пользоваться проигрывателем.
	Если ошибка связана с перегревом проигрывателя, он вернется к нормальной работе после того, как температура проигрывателя придет в норму.
	Если на диске записаны файлы различных форматов - музыкальные файлы (CD-DA) и файлы MP3/WMA/AAC, то будут воспроизводиться только музыкальные файлы CD-DA.
	Проигрыватель не способен воспроизводить файлы, имеющие иное расширение, чем ".MP3", ".WMA", ".M4A", ".mp3", ".wma" или ".m4a". Кроме того, система кодировки символов и количество знаков в названиях папок и файлов должны соответствовать указанным спецификациям.
	Проверьте, в правильном ли формате записаны файлы на диске. Это может происходить из-за различия настроек приложений для записи файлов формата MP3/WMA или текстовых редакторов.
	Проверьте, была ли полностью закрыта сессия записи диска. Проверьте, не защищен ли диск от копирования.
Плохое качество звучания.	Проверьте, не поцарапан ли или не загрязнен ли компакт-диск.
Для начала воспроизведения требуется слишком длительное время.	Если на диске MP3/WMA/AAC записано много папок или если он имеет многоуровневую структуру, или если компакт-диск был записан за несколько сессий, для начала воспроизведения требуется определенное время.
Музыка прерывается, пропускаются дорожки.	Программное обеспечение и аппаратные средства могут быть несовместимыми. Скорость записи, ширина и глубина записи могут не соответствовать спецификациям. Попробуйте использовать самую низкую скорость записи.
Пропуски файлов, записанных с высокой битовой скоростью.	Пропуск фрагментов может происходить из-за большого объема данных, например, при слишком высокой битовой скорости записи.
При воспроизведении происходит мгновенный переход к следующей записи.	Если файлу формата, отличного от MP3/WMA/AAC было присвоено расширение ".MP3", ".WMA", ".M4A", ".mp3", ".wma" или ".m4a", или если воспроизведение запрещено защитой авторских прав, проигрыватель пропустит этот файл и перейдет к воспроизведению следующего файла.
Воспроизведение происходит в порядке, отличном от желаемого.	Порядок воспроизведения определяется порядком, в котором файлы были записаны на компакт-диск, поэтому он может отличаться от желаемого вами.



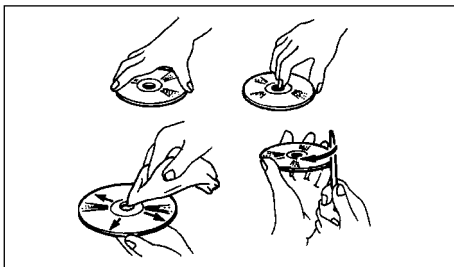

### ПРОИГРЫВАТЕЛЬ CD/DVD (для некоторых вариантов исполнения автомобиля)

- Берите компакт-диски только за края. Не прикладывайте к компакт-дискам изгибающие усилия. Не касайтесь рабочей поверхности компакт-дисков.
- Когда диски не используются, обязательно убирайте их в защитный футляр.
- Для протирки дисков используйте мягкую чистую ткань и протирайте диск, начиная с центра и двигаясь по направлению к краю. При протирке дисков не совершайте круговых движений.  
  
Не используйте обычные составы для чистки аудиопластинок и растворители или спирт, предназначенные для промышленного применения.
- Новые компакт-диски могут иметь острые заусенцы на краях. Снимите заусенцы, потеряв внутренние и наружные кромки диска боковой поверхностью карандаша, как показано на рисунке.

### Запоминающее устройство USB (для некоторых вариантов исполнения автомобиля)

- Никогда не прикасайтесь к разъему запоминающего устройства USB.
- Запрещается ставить тяжелые предметы на запоминающее устройство USB.
- Не храните запоминающее устройство USB в местах с высокой влажностью воздуха.
- Не оставляйте запоминающее устройство USB под прямыми солнечными лучами.
- Не допускайте попадания жидкости на запоминающее устройство USB.

Для более подробной информации обратитесь к инструкции по эксплуатации запоминающего устройства USB.

### ОКОННАЯ АНТЕННА

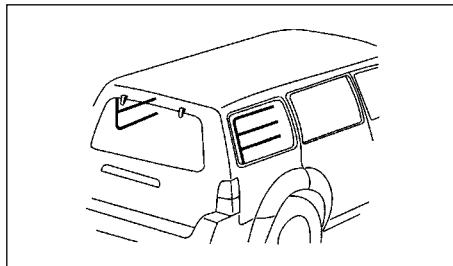

Антенна для приема радиосигнала представляет собой сетку, нанесенную на задние боковые стекла.

### **⚠ ОПАСНОСТЬ**

- Не наносите на задние боковые стекла металлизированные пленки, и не крепите к ним никакие металлические предметы. Это может ухудшить качество приема радиосигнала и стать причиной помех.
- При очистке внутренней части заднего стекла будьте осторожны, чтобы не повредить нити антенны. Допускается лишь протирать стекло мягкой влажной тканью движениями вдоль нитей антенны.

# РАДИОПРИЕМНИК LW-MW-FM С CD-ЧЕЙНДЖЕРОМ НА 6 КОМПАКТ-ДИСКОВ (для некоторых вариантов исполнения автомобиля)

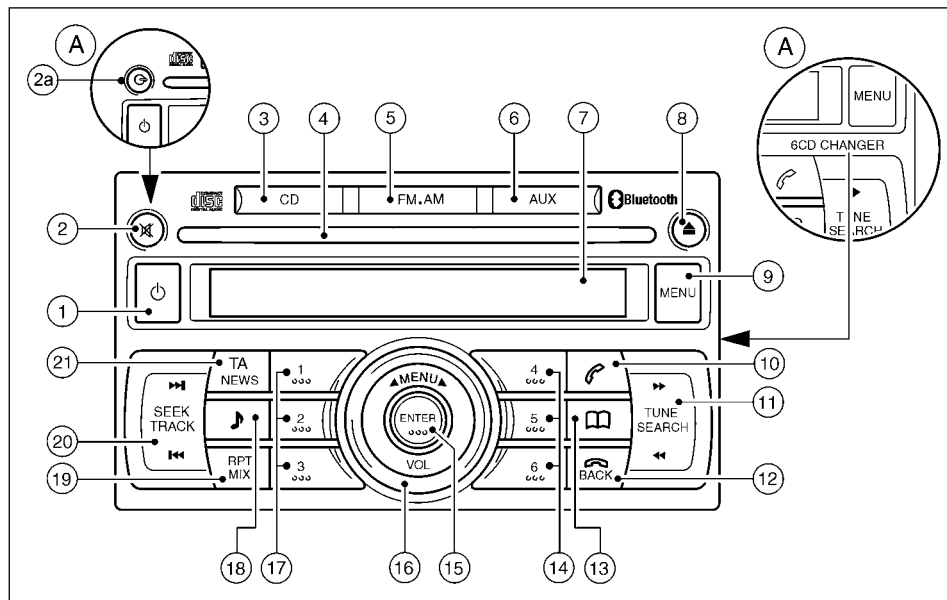

**A** Радиоприемник LW-MW-FM с CD-чейнджером на 6 дисков

1 Выключатель питания системы

2 **Проигрыватель CD:** Кнопка "MUTE" (Отключение звука)

2a **6-дисковый CD-чейнджер:** Кнопка загрузки компакт-диска

3 Кнопка режима воспроизведения компакт-дисков

4 Окно для загрузки/выгрузки компакт-диска

5 Кнопка выбора диапазона частот FM-AM

6 Кнопка "AUX" (Внешний источник сигнала)

7 Дисплей

8 Кнопка "CD EJECT" (Извлечение компакт-диска)

9 Кнопка "MENU" (Меню)

10 Кнопка управления телефоном

11 Работа радиоприемника: Кнопки ручной настройки

Воспроизведение CD: Быстрое воспроизведение вперед/  
Быстрое воспроизведение назад

12 Кнопка отключения телефона/Кнопка "BACK" (Назад)

13 Кнопка вызова телефонной книги

14 **Проигрыватель CD:** Кнопки предварительной настройки на радиостанции

**6-дисковый CD-чейнджер:**

Работа радиоприемника: Кнопки предварительной настройки на радиостанции

Воспроизведение CD: Кнопки выбора компакт-диска

15 Кнопка "ENTER" (Ввод)

16 Регулятор громкости / Ручка навигации по меню

17 **Проигрыватель CD:** Кнопки предварительной настройки на радиостанции

**6-дисковый CD-чейнджер:**

Работа радиоприемника: Кнопки предварительной настройки на радиостанции

Воспроизведение CD: Кнопки выбора компакт-диска

18 Кнопка настройки качества звучания

19 Кнопка "RPT/MIX" (Повторное воспроизведение/Воспроизведение в случайном порядке)

20 Работа радиоприемника: Кнопки поиска радиостанций

Воспроизведение CD: Переход к следующей/предыдущей записи

21 Кнопка "TA/NEWS" (Дорожные сообщения/Новости)

## СИСТЕМА ЗАЩИТЫ ОТ КРАЖИ

Аудиосистема связана с системой NATS вашего автомобиля уникальным кодом, и поэтому не будет работать ни на каком другом автомобиле. Эта аудиосистема может быть включена только в том случае, если ключ NATS в замке зажигания находится в положении "ACC" или "ON".

## УПРАВЛЕНИЕ АУДИОСИСТЕМОЙ

Аудиосистема может работать, только если выключатель зажигания повернут в положение "ACC" (Вспомогательные потребители электроэнергии) или "ON" (Зажигание включено).



### Выключатель питания системы

Для включения аудиосистемы нажмите на кнопку . Если аудиосистема выключилась из-за выключения зажигания, то ее можно повторно включить, повернув выключатель зажигания. Аудиосистема начнет работать в том же режиме (примем радиопрограммы, либо воспроизведение компакт-диска или внешнего источника сигнала), в котором она работала непосредственно перед выключением питания, и с таким же уровнем громкости.

Для того чтобы выключить аудиосистему, необходимо нажать на выключатель электропитания  или выключить зажигание (положение OFF или LOCK).



### Регулировка уровня громкости

Чтобы отрегулировать громкость, поворачивайте ручку "MENU/VOL" по часовой стрелке или против часовой стрелки.

Данная аудиосистема имеет функцию автоматической регулировки громкости в зависимости от скорости движения автомобиля. Для дополнительной информации см. "Кнопка "MENU" (Меню)" ниже в этой главе.





### Отключение звука (для некоторых вариантов исполнения автомобиля)

Чтобы временно отключить звук, нажмите на кнопку . На дисплее появится надпись "MUTE" (Звук отключен). Для отмены временного отключения звука выполните одно из описанных действий:

- Снова нажмите кнопку .
- Поверните ручку регулятора громкости "MENU/VOL".
- Нажмите на кнопку CD, FM-AM или AUX.



### Кнопка настройки звучания

Чтобы войти в меню настройки звучания аудиосистемы, нажмите кнопку . При последовательных нажатиях кнопки  происходит переключение режимов в показанном ниже порядке.

[BASS] (Тембр низких частот) → [TREBLE] (Тембр высоких частот) → [BALANCE] (Баланс) → [FADE] (Баланс между передними и задними динамиками) → [EQ] (Эквалайзер) → [BASS] (Тембр низких частот)

Когда на дисплее появится нужный параметр, отрегулируйте его, поворачивая ручку "MENU/VOL" по часовой стрелке или против часовой стрелки. После завершения настройки выждите как минимум пять секунд или нажмите несколько раз кнопку <ENTER>, или нажмите один раз кнопку <BACK>, для того чтобы выйти из меню настройки качества звучания.

### Регулировка уровня низких частот (BASS)

Используйте данный режим, для того чтобы усилить или ослабить низкочастотные составляющие звукового сигнала.

Для выполнения регулировки уровня низких частот вращайте ручку "MENU/VOL" по часовой стрелке или против часовой стрелки.

### Регулировка уровня высоких частот (TREBLE)

Используйте данный режим, для того чтобы усилить или ослабить высокочастотные составляющие звукового сигнала.

Для регулировки уровня высоких частот вращайте ручку "MENU/VOL" по часовой стрелке или против часовой стрелки.

### Регулировка баланса левых и правых громкоговорителей (BALANCE)

Используйте данный режим, для того чтобы установить баланс громкости звучания левых и правых громкоговорителей.

Для регулировки вращайте ручку "MENU/VOL" по часовой стрелке или против часовой стрелки.

### Регулировка баланса передних и задних громкоговорителей (FADE)

Используйте данный режим, для того чтобы установить баланс громкости между передними и задними (для некоторых вариантов исполнения автомобилей) громкоговорителями.

Для регулировки баланса громкости между передними/задними громкоговорителями вращайте ручку "MENU/VOL" по часовой стрелке или против часовой стрелки.

### Режим эквалайзера (EQ)

Используйте эту регулировку для выбора заранее настроенного акустического эффекта.

При повороте ручки "MENU/VOL" последовательно устанавливаются следующие акустические эффекты:

[OFF] (нет эффекта) ↔ [ENHANCE] (насыщение) ↔ [ACOUSTIC] (акустика зала) ↔ [LIVE] (живой звук) ↔ [OFF] (нет эффекта)

### РАДИОПРИЕМНИК

При нажатии на кнопку  (Питание) аудиосистема включится, и радиоприемник начнет транслировать последнюю принимавшуюся радиостанцию, если при последнем выключении аудиосистемы она была в режиме радиоприемника.

## Выбор частотного диапазона FM•AM

Нажимайте кнопку **FM•AM** для переключения диапазона частот следующим образом:

FM1 → FM 2 → FM T → MW → LW → FM1

Если выключатель зажигания установлен в положение "ACC" или "ON", то при нажатии кнопки **FM•AM** радиоприемник включится на прием той радиостанции, на которую он был настроен перед выключением. Если уже воспроизводится компакт-диск, то при нажатии кнопки **FM•AM** проигрыватель компакт-дисков выключается, и система переходит в режим приема последней настроенной радиостанции.

## Запись фиксированных настроек диапазона FM Travel



Если нажать кнопку **FM•AM** и удерживать ее в течение более чем 1,5 секунд, то шесть радиостанций в диапазоне FM T с наиболее сильным сигналом будут автоматически запомнены для кнопок предварительной настройки (с 1 по 6). Во время поиска радиостанций на дисплей выводится информационное сообщение, а звук отключается до завершения настройки. По окончании настройки система переходит к трансляции радиостанции, запомненной для кнопки 1 предварительной настройки.





Кнопки ручной настройки

### ОПАСНОСТЬ

**Водителю не следует отвлекаться на настройку радиоприемника во время движения автомобиля. Все внимание водителя должно быть сосредоточено на управлении автомобилем и дорожной обстановке.**



Нажимайте на кнопку  или , чтобы соответственно увеличить или уменьшить частоту настройки.

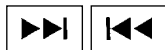

Частота изменяется шагами 100 кГц в диапазоне FM, 9 кГц в диапазоне MW, и 3 кГц в диапазоне LW.

Если удерживать кнопку  или  нажатой в течение продолжительного времени, то рабочая частота будет увеличиваться или уменьшаться до тех пор, пока кнопка не будет отпущена.



Режим поиска радиостанции (SEEK)

Для активации поиска радиостанции коротко нажмите кнопку  или . В зависимости от того, какая из кнопок нажата, поиск производится в сторону увеличения или уменьшения частоты и прекращается, как только будет обнаружена ближайшая радиостанция. Во время поиска звук выключается. Если радиоприемник не обнаружит в текущем диапазоне частот ни одной другой радиостанции, то он вернется к исходной частоте.

Если удерживать кнопку  или  нажатой в течение продолжительного времени, то рабочая частота будет увеличиваться или уменьшаться до тех пор, пока кнопка не будет отпущена. Когда вы отпустите кнопку, радиоприемник остановится на следующей найденной радиостанции.

## Кнопки предварительно запрограммированных станций ①②③④⑤⑥

При кратком (менее 2 секунд) нажатии на кнопку предварительной настройки начнется трансляция радиостанции, которая соответствует данной кнопке.

Если удерживать кнопку нажатой дольше 2 секунд, то вместо ранее запрограммированной радиостанции в память будет записана принимаемая в настоящий момент станция.

- Всего в диапазоне FM можно запрограммировать 18 радиостанций. (По шесть радиостанций в каждом из поддиапазонов FM1, FM2 и FMT).

- Для диапазонов MW и LW можно запрограммировать в общей сложности шесть радиостанций.

Если провода аккумуляторной батареи были отсоединены или перегорел плавкий предохранитель аудиосистемы, данные в памяти радиоприемника не сохраняются. В этом случае восстановите настройку на станцию после присоединения батареи или замены предохранителя.

## Радиовещательная информационная система (RDS)

Радиовещательная информационная система RDS позволяет передавать одновременно с основным FM-радиосигналом дополнительную информацию в закодированной цифровой форме. С помощью этой системы радиостанция может транслировать свое наименование радиостанции, дорожные сообщения, новости и т.д.

### ПРИМЕЧАНИЕ

**В некоторых странах или регионах отдельные сервисные функции системы RDS могут быть недоступны.**

### Альтернативные частоты (AF)

Функцией AF автоматического выбора альтернативных частот радиосигнала можно воспользоваться при работе радиоприемника в диапазоне FM.

- Функция AF работает во время прослушивания радиостанции в диапазоне FM, а также при воспроизведении записей на компакт-диске (если до этого аудиосистема работала в диапазоне FM).
- Если с помощью меню персональной настройки функция AF активирована (положение ON – включено), то на дисплее появляется индикатор AF. Для информации о включении и выключении этой функции обращайтесь к разделу "Кнопка MENU (Меню)" ниже в этой главе.

Радиоприемник, сравнивая мощность радиосигналов на всех альтернативных частотах, автоматически выбирает и настраивается на ту частоту вещания, на которой обеспечены наилучшие условия приема радиопередачи.

## Функции RDS

### Функция вывода на дисплей названия радиостанции

Если радиоприемник настраивается на RDS-радиостанцию (вручную или при автоматическом поиске), то начинается прием радиоданных, и на дисплей выводится название принимаемой станции.

### Функция прерывания текущего режима сигналом тревоги (ALARM INTERRUPTION - EBU SPEC FOR INFO)

Если радиоприемник получает код сигнала тревоги "PTY 31", то текущий режим работы аудиосистемы автоматически прерывается, и начинается трансляция экстренного сообщения с выводом на дисплей сообщения "PTY31 ALARM". Уровень громкости при этом будет такой же, как и при передаче дорожных сообщений. После того как трансляция экстренного сообщения закончится, аудиосистема незамедлительно вернется в исходный режим работы.

### Режим приема местных радиостанций (REG)

Некоторые радиостанции местного значения объединены в региональную сеть, поскольку каждая из них охватывает лишь небольшую территорию из-за отсутствия необходимого количества ретрансляторов. Если во время поездки уровень сигнала, принимаемого от радиостанции, становится слишком слабым, то система RDS автоматически переключает аудиосистему на другую местную радиостанцию с более сильным сигналом.

Если включить режим REG, когда радиоприемник работает в FM-диапазоне и настроен на местную радиостанцию, то настройка радиоприемника будет сохраняться, и переключений на другие местные радиостанции происходить не будет.

Для информации о включении и выключении этой функции обращайтесь к разделу "Кнопка MENU (Меню)" ниже в этой главе.

## Режим приема дорожных сообщений (TA)

Данная функция работает как при прослушивании радиоприемника в диапазоне FM, так и при воспроизведении компакт-диска.

- Для активации режима TA нажмите на кнопку TA. На дисплее появится надпись "TA".
- При повторном нажатии на кнопку TA режим TA выключается, и надпись "TA" исчезает с дисплея.
- Если режим TA не включен, но принимаемая радиостанция может передавать дорожные сообщения, на дисплее появляется надпись "T". При нажатии на кнопку <TA> включится функция приема дорожных сообщений, и вместо надписи "T" на дисплее появится надпись "TA".

### Функция прерывания текущего режима дорожным сообщением:

При приеме дорожного сообщения аудиосистема транслирует его.

По окончании трансляции дорожного сообщения аудиосистема возвратится в режим, который был включен до передачи сообщения. Восстановится также прежний уровень громкости.

Если во время трансляции дорожного сообщения нажать на кнопку TA, то действие функции прерывания текущего режима для передачи дорожных сообщений прекращается. Функция TA переходит в режим ожидания, а аудиосистема возвращается к своему предыдущему режиму.

## ПРИМЕЧАНИЕ

Режим TA работает независимо от включения режима AF.

## Режим NEWS (Новости)

Если режим "NEWS" (Новости) активен, то при приеме аудиосистемой кода передачи новостей от FM-радиостанции текущий режим работы прерывается. После того как передача новостей закончится, аудиосистема немедленно вернется в исходный режим работы. Во время передачи новостей на дисплей выводится сообщение "NEWS" и наименование радиостанции, передающей новости.

Для того чтобы включить или выключить режим "NEWS" (Новости), нажмите на кнопку <TA NEWS> и удерживайте ее нажатой в течение более чем 2 секунд. При активации режима "NEWS" (Новости) на дисплее появляется надпись "NEWS".

### 1. Режим ожидания передачи новостей

- Режим ожидания новостей может быть включен при работе радиоприемника в FM-диапазоне, а также при воспроизведении компакт-дисков.
- Если удерживать кнопку <TA NEWS> нажатой в течение более чем 2 секунд, то режим ожидания новостей будет отключен, и индикатор "NEWS" исчезнет с дисплея.

### 2. Режим прерывания для трансляции новостей

- Если нажать на кнопку <TA NEWS> в режиме прерывания передачи новостей, то аудиосистема переключится на предыдущий источник сигнала, а режим ожидания передачи новостей останется активным.
- При нажатии кнопки <CD>, <FM•AM> или <AUX> в режиме прерывания для трансляции новостей, режим ожидания новостей остается активным.

Однако если нажать кнопку <FM•AM> и переключить радиоприемник на диапазон частот MW или LW, режим ожидания новостей будет выключен.

## КНОПКА “MENU” (МЕНЮ)

Для настройки режимов альтернативных частот (AF), региональных радиостанций (REG) и выбора языка вывода сообщений, выполните следующее:

1. Нажмите на кнопку <MENU> и удерживайте ее не менее 1,5 секунд.
2. Поворачивайте ручку “MENU/VOL” по или против часовой стрелки, при этом на дисплее будут последовательно выводиться следующие варианты меню:

AF (Альтернативная частота) ⇔ REG (Местные программы) ⇔ LANGUAGE (Язык) ⇔ AF (Альтернативная частота)

- Чтобы активировать или отключить режим AF или REG, одновременно нажмите на кнопку <ENTER>, когда на дисплее появится обозначение “AF” или “REG”, затем поверните ручку настройки по часовой стрелке или против часовой стрелки для переключения между положениями “ON” (Включено) и “OFF” (выключено). Чтобы подтвердить ваш выбор и сохранить настройки, нажмите на кнопку <ENTER> (Ввод).
  - Если режим AF активен, то при снижении уровня принимаемого сигнала радиоприемник автоматически перестроится на частоту с более сильным сигналом.
  - Если активен режим REG, то радиоприемник будет настраиваться на радиостанции, передающие региональные программы.
- Для изменения языка вывода сообщений на дисплее одновременно нажимайте на кнопку <ENTER> до тех пор, пока на дисплее не появится надпись “LANGUAGE” (Язык), а затем выберите требуемый язык, поворачивая ручку “MENU/VOL”.

[ENGLISH] (английский) ⇔ [DUTCH] (голландский) ⇔ [FRENCH] (французский) ⇔ [SPANISH] (испанский) ⇔ [GERMAN] (немецкий) ⇔ [ITALIAN] (итальянский) ⇔ [PORTUGUESE] (португальский) ⇔ [ENGLISH] (английский)

Выбрав язык, нажмите на кнопку <ENTER> для сохранения настроек.

Для выхода из меню после завершения настройки нажмите на кнопку <MENU> и удерживайте ее нажатой не менее 1,5 секунд, или нажмите на кнопку <BACK>, или не нажимайте никаких кнопок в течение пяти секунд.

Для настройки функции [SPEED VOL] (Компенсация громкости от скорости движения автомобиля), а также функции [BEEP] (Подача кратких звуковых сигналов) выполните следующее:

1. Кратковременно нажмите на кнопку <MENU>.
2. Поворачивайте ручку “MENU/VOL” по или против часовой стрелки, при этом на дисплее будут последовательно выводиться следующие варианты меню:

[PHONE SETUP] (Настройка телефона) ⇔ [SPEED VOL] (Коррекция громкости от скорости движения автомобиля) ⇔ [BEEP] (Настройка режима подачи кратких звуковых сигналов) ⇔ [PHONE SETUP] (Настройка телефона)

- Для изменения уровня громкости в зависимости от скорости движения автомобиля, коротко нажмите на кнопку <ENTER>, когда на дисплее появится надпись [SPEED VOL]. Затем установите изменение уровня громкости в зависимости от скорости движения автомобиля, повернув ручку MENU/VOL по ходу или против хода часовой стрелки.

При установке значения “0” (ноль) функция изменения уровня громкости в зависимости от скорости движения автомобиля отключается. Если функция компенсации громкости в зависимости от скорости движения включена, то уровень громкости звука аудиосистемы автомати-

чески увеличивается при увеличении скорости движения автомобиля. Для сохранения установленной настройки нажмите еще раз на кнопку <ENTER>.

- Когда на дисплее появится надпись [BEEP], нажмите на кнопку <ENTER>, а затем вращайте ручку “MENU/VOL” для включения или отключения режима подачи звукового сигнала. Если данная функция установлена в состоянии “ON” (Включено), при каждом нажатии на кнопку будет раздаваться звуковой сигнал. Для сохранения установленной настройки нажмите еще раз на кнопку <ENTER>.

Для выхода из меню после завершения настройки нажмите на кнопку <MENU> или на кнопку <BACK>, или не нажимайте никаких кнопок в течение 10 секунд.

## ПРОИГРЫВАТЕЛЬ КОМПАКТ-ДИСКОВ

Чтобы начать воспроизведение компакт-диска, установите выключатель зажигания в положение “ACC” или “ON”, и нажмите кнопку воспроизведения CD.

При нажатии кнопки воспроизведения компакт-диска режим приёма радиопередач или режим “AUX” (для некоторых вариантов исполнения автомобиля) автоматически отменяется и начинается воспроизведение компакт-диска.

Однако если в проигрывателе CD нет диска, то продолжается прием радиопрограммы или работа режима AUX, а на дисплее выводится предупреждающее сообщение.

### ВНИМАНИЕ

- **Не применяйте силу для загрузки компакт-диска. В противном случае вы можете повредить проигрыватель компакт-дисков.**
- **Не пытайтесь загрузить в проигрыватель компакт-диски диаметром 8 см.**

## Загрузка компакт-диска (режим CD-плеера)

Вставьте компакт-диск в загрузочную щель этикеткой вверх. Компакт-диск будет автоматически загружен в проигрыватель, после чего начнется его воспроизведение. После загрузки компакт-диска на дисплее появится информация о количестве записей на диске.

Если работал радиоприемник, то прием радиопрограммы автоматически прекратится, и начнется воспроизведение компакт-диска.



Кнопка загрузки компакт-диска (режим 6-дискового CD-чейнджера)

Чтобы загрузить компакт-диск в CD-чейнджер, выполните следующие действия:

1. Нажмите на кнопку и удерживайте ее в течение менее 1,5 секунд
2. Выберите свободный слот магазина CD-чейнджера, нажав соответствующую кнопку выбора диска. Если слот не выбран, то через 5 секунд CD-чейнджер автоматически выберет первый свободный слот. Если в выбранном слоте уже находится другой диск, то на дисплее появится предупреждающее сообщение.
3. Как только на дисплее появится сообщение "LOAD CD" (Загрузите диск), вставьте диск в загрузочную щель этикеткой вверх. Компакт-диск будет автоматически загружен в CD-чейнджер, после чего начнется его воспроизведение.

После загрузки диска на дисплее появится номер воспроизводимой записи и номер проигрываемого компакт-диска.

Если в течение 10 секунд компакт-диск не будет загружен, то аудиосистема вернется к воспроизведению последнего компакт-диска или к трансляции радиопередачи.

Для того чтобы последовательно загрузить в CD-чейнджер 6 компакт-дисков, нажмите и удерживайте кнопку более 1,5 секунды.



Кнопка воспроизведения компакт-диска

Чтобы начать воспроизведение загруженного компакт-диска, нажмите кнопку воспроизведения. Воспроизведение диска начнется с той дорожки, которая проигрывалась перед последним выключением аудиосистемы.

Кнопки выбора компакт-диска (режим 6-дискового CD-чейнджера) ① ② ③ ④ ⑤ ⑥

Чтобы выбрать один из шести компакт-дисков, загруженных в CD-чейнджер, нажмите на соответствующую кнопку выбора диска. Воспроизведение выбранного диска начинается автоматически с первой дорожки.



Кнопки ускоренного воспроизведения вперед и назад

При нажатии кнопки быстрого воспроизведения вперед или назад произойдет воспроизведение компакт-диска на повышенной скорости в соответствующем направлении. Как только кнопка будет отпущена, проигрыватель вернется к нормальной скорости воспроизведения.



Кнопки перехода к следующей/предыдущей записи

Для того чтобы перейти к воспроизведению следующей или предыдущей композиции, один раз нажмите на кнопку или . Чтобы пропустить несколько композиций, нужно нажать на кнопку или соответствующее число раз. Число пропущенных записей будет равно числу нажатий на кнопку.



Кнопка RPT/MIX (Повторное воспроизведение/Воспроизведение в случайном порядке)

При последовательных нажатиях на кнопку происходит переключение режимов воспроизведения записей на компакт-диске в следующем порядке:

**В режиме CD-проигрывателя**

RPT (Repeat) TRACK → MIX DISC → RPT (Repeat) ALL → [RPT (Repeat) TRACK]

RPT TRACK: Текущая запись будет воспроизводиться повторно.

MIX DISC: Имеющиеся на данном диске записи будут воспроизводиться в случайном порядке.

RPT ALL: Имеющиеся на диске записи будут повторно воспроизводиться в последовательном порядке.

**В режиме 6-дискового CD-чейнджера**

[RPT (Repeat) TRACK] → [RPT (Repeat) DISC] → [MIX DISC] → [MIX ALL] → [RPT (Repeat) ALL] → [RPT (Repeat) TRACK]

RPT TRACK: Текущая запись будет воспроизводиться повторно.

RPT DISC: Все записи на выбранном диске будут повторно воспроизводиться.

MIX DISC: Проигрыватель воспроизводит все записи на выбранном диске в случайном порядке.

MIX ALL: Проигрыватель воспроизводит все записи на всех дисках в случайном порядке.

RPT ALL: Все записи на всех компакт-дисках будут воспроизводиться в последовательном порядке.



## Кнопка извлечения компакт-диска

### В режиме CD-проигрывателя

Нажмите кнопку (▲) для извлечения проигрываемого компакт-диска.

### В режиме 6-дискового CD-чейнджера

1. Компакт-диск может быть извлечен следующим образом:
  - Нажмите кнопку (▲) для извлечения проигрываемого компакт-диска.
  - Нажатие на кнопку CD с последующим нажатием на кнопку (▲).
  - Нажатие на кнопку (▲) с последующим нажатием на кнопку CD.
2. После нажатия на кнопку (▲) на дисплее появляется соответствующее предупреждающее сообщение.
3. Дверца загрузочного окна открывается, компакт-диск выдвигается из щели, и его можно вынуть.
4. При необходимости, вставьте другой диск в соответствующий слот или дождитесь закрытия дверцы загрузочного окна.

Для последовательного извлечения всех компакт-дисков нажмите на кнопку (▲) и удерживайте ее не менее 1,5 секунд. CD-чейнджер начнет выгрузку с текущего или с последнего воспроизводившегося компакт-диска. После полного извлечения очередного диска будет выгружен следующий компакт-диск.

### Извлечение компакт-дисков при выключенном зажигании (выключатель зажигания в положении "OFF" или "LOCK")

Вы можете извлечь из CD-проигрывателя или CD-чейнджера компакт-диск, который воспроизводится в настоящий момент, когда выключатель зажигания находится в положении "OFF" или "LOCK". Однако аудиосистема при этом автоматически не включится.

Режим CD-проигрывателя:

Нажмите кнопку (▲) для извлечения проигрываемого компакт-диска.

Режим 6-дискового CD-чейнджера:

- Нажмите (не дольше 1,5 секунд) кнопку (▲) для извлечения проигрываемого компакт-диска.
- Для выгрузки всех дисков нажмите на кнопку (▲) и удерживайте ее нажатой дольше 1,5 секунд. CD-чейнджер начнет выгрузку с текущего или последнего воспроизводившегося диска. После полного извлечения очередного диска будет выгружен следующий компакт-диск.

### ПРИМЕЧАНИЕ

- Если в течение 15 секунд не вынуть компакт-диск, который вышел из загрузочного окна проигрывателя после нажатия на кнопку, то он автоматически будет вновь загружен в проигрыватель для защиты от повреждения.
- Если на дисплее появляется сообщение об ошибке, то нажмите кнопку (▲) для выгрузки неисправного компакт-диска и попробуйте загрузить другой диск, или проверьте, не был ли компакт-диск по ошибке вставлен вверх ногами.

### КНОПКА "AUX" (ВНЕШНИЙ ИСТОЧНИК СИГНАЛА)

Если к гнезду аудиосистемы подключено портативное аудиоустройство, нужно нажать на кнопку "AUX".

Для дополнительной информации см. "Разъем "AUX" (для некоторых вариантов исполнения автомобиля)" ниже в этой главе.

### ПОДКЛЮЧЕНИЕ МОБИЛЬНОГО ТЕЛЕФОНА С ФУНКЦИЕЙ BLUETOOTH®

Если ваш мобильный телефон имеет функцию Bluetooth®, то для повышения уровня комфорта система позволяет воспользоваться функцией "свободные руки".

Для дополнительной информации см. "Разъем "AUX" (для некоторых вариантов исполнения автомобиля)" ниже в этой главе.



# РАДИОПРИЕМНИК AM-FM С ПРОИГРЫВАТЕЛЕМ CD-И DVD-ДИСКОВ И НАВИГАЦИОННОЙ СИСТЕМОЙ (для некоторых моделей автомобилей)

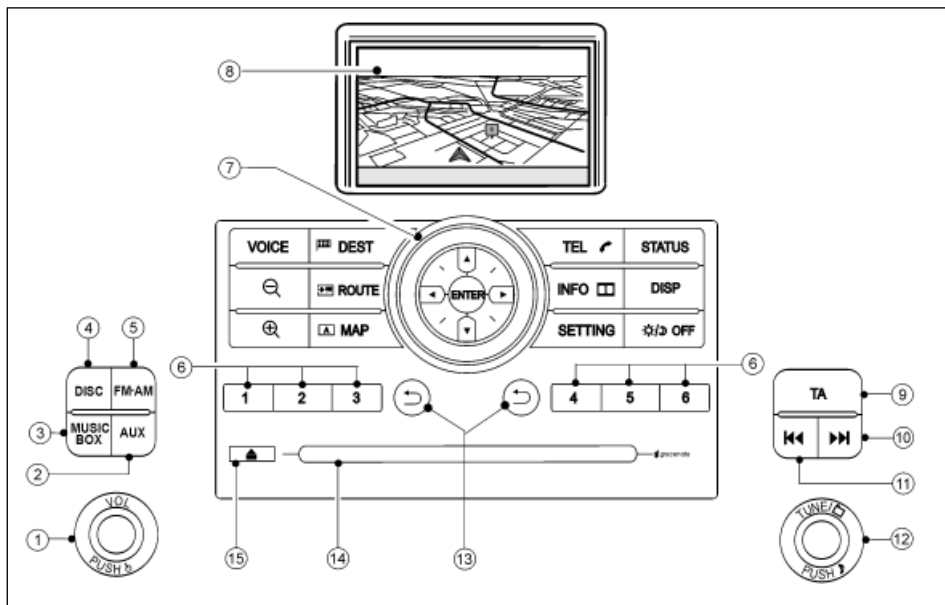

1. Выключатель электропитания <PUSH <img alt="power icon" data-bbox="245 695 260 710"/>>  
Регулятор уровня громкости <VOL>
2. Кнопка <AUX> (Внешний источник сигнала)
3. Кнопка <MUSIC BOX>
4. Кнопка <DISC> режима воспроизведения дисков CD/DVD
5. Кнопка переключения диапазонов радиоприемника <FM•AM>

6. Кнопки предварительно запрограммированных станций
7. Многофункциональный переключатель
8. Дисплей
9. Кнопка <TA> (дорожные сообщения)
10. Кнопка <▶▶1> ручной настройки радиоприемника / поиска записи на компакт-диске в прямом направлении

11. Кнопка <◀◀> ручной настройки радиоприемника / поиска записи на компакт-диске в обратном направлении
12. Кнопка <PUSH <img alt="square icon" data-bbox="755 195 770 210"/>> настройки качества звучания  
Регулятор <TUNE/ <img alt="square icon" data-bbox="775 225 790 240"/>> ручной настройки радиоприемника/выбора папки
13. Кнопка <↶> возврата
14. Загрузочная щель проигрывателя CD/DVD
15. Кнопка <▲> извлечения диска

## УПРАВЛЕНИЕ АУДИОСИСТЕМОЙ

Аудиосистема может работать, только если выключатель зажигания находится в положении “ACC” (Вспомогательные потребители электроэнергии) или “ON” (Зажигание включено).

Для подробной информации см. отдельное Руководство по эксплуатации навигационной системы.

### Выключатель электропитания

Для включения аудиосистемы нажмите на кнопку <PUSH  >.

- Система начнет работать в том же режиме, который использовался непосредственно перед ее выключением.
- Если ранее не был включен не один из источников сигнала, то будет включен радиоприемник.

Включить аудиосистему можно нажатием кнопки <FM•AM>, <DISC>, <MUSIC BOX> или <AUX>.





Для выключения аудиосистемы нажмите на кнопку <PUSH  >.

### Регулировка уровня громкости

Для регулирования уровня громкости вращайте ручку <VOL>.

- Для увеличения громкости звука поверните ручку по часовой стрелке.
- Для уменьшения громкости звука поверните ручку против часовой стрелки.

### Регулировка тембра звука и баланса динамиков

Чтобы быстро отрегулировать тембр низких частот, тембр высоких частот, стереобаланс и баланс между передними и задними динамиками, последовательно нажимайте рукоятку <PUSH /TUNE/  >. Когда в нижней части экрана появится настройка (Bass, Treble, Balance или Fader), которую вы хотите изменить, поверните рукоятку <PUSH /TUNE/  >, чтобы установить желаемый уровень настройки, затем нажмите кнопку <ENTER> для подтверждения вашего выбора. Для информации о других способах настройки, см. раздел “Настройки аудиосистемы” выше в этой главе.

### РАДИОПРИЕМНИК

#### FM•AM Кнопка выбора диапазона радиоволн



Если нажать кнопку при выключенной аудиосистеме, то она включится и радиоприемник настроится на радиостанцию, которую он принимал в последний раз перед выключением.

Если при нажатии кнопки работает другой источник аудиосигнала, то он автоматически выключится, и радиоприемник включится на прием радиостанции, которую он принимал последний раз перед выключением аудиосистемы.



Для выбора диапазона радиочастот нажимайте кнопку <FM•AM> до появления желаемого диапазона.

FM → AM → FM

#### Ручная настройка радиоприемника

Для ручной настройки частоты радиостанции вращайте рукоятку <PUSH /TUNE/  > до достижения желаемой частоты.





При нажатии на кнопку <  > или <  > радиоприемник начинает поиск радиостанции, работающей на более низкой или более высокой частоте, и останавливается на следующей найденной радиостанции. Если после полного прохождения диапазона не будет найдено ни одной станции, то радиоприемник остановит поиск на той частоте/станции, с которой был начат поиск.

#### От ① до ⑥ Кнопки предварительно запрограммированных станций

Аудиосистема может запоминать до 6 радиостанций в диапазоне FM и 6 радиостанций в диапазоне AM.

Чтобы запомнить частоту радиостанции вручную:

1. Нажмите кнопку <FM•AM> для диапазона FM или AM.
2. Настройте радиоприемник на желаемую радиостанцию при помощи функции поиска, либо воспользуйтесь рукояткой <PUSH /TUNE/  >.
3. Нажмите и удерживайте одну из кнопок предварительно запрограммированных станций (от ① до ⑥) до тех пор, пока не услышите звуковой сигнал. (При нажатой кнопке предварительно запрограммированной станции звук радиоприемника приглушается).
4. Когда вы вновь услышите звук радиоприемника, запоминание радиостанции завершено.
5. Повторите действия, предусмотренные в пунктах 1-3, для остальных кнопок предварительно запрограммированных станций.

Если кабели аккумуляторной батареи были отсоединены или перегорел плавкий предохранитель аудиосистемы, данные в памяти радиоприемника не сохраняются. В этом случае повторите процесс программирования частот нужных вам радиостанций.

## Настройка по перечню радиостанций

Если включен режим настройки на предварительно запрограммированные радиостанции, то можно выбрать одну из шести радиостанций диапазона AM, частоты которых занесены в ячейки запоминающего устройства радиоприемника для диапазона AM. В отличие от этого, режим настройки по перечню радиостанций позволяет хранить и настраивать радиоприемник на 50 радиостанций с самым мощным сигналом, включая 6 предварительно запрограммированных радиостанций.

### Выбор радиостанций из списка станций в режиме настройки по перечню радиостанций

1. Нажмите на кнопку <FM•AM> для переключения на диапазон AM.
2. На экране выберите экранную кнопку [LIST].
3. Выберите нужную вам радиостанцию и нажмите на кнопку <ENTER>.

### ТА Кнопка приема дорожных сообщений (ТА)

Функция TA может быть включена при работе радиоприемника в диапазоне FM. Для дополнительной информации см. "Режим приема дорожных сообщений (ТА)" ниже в этой главе.

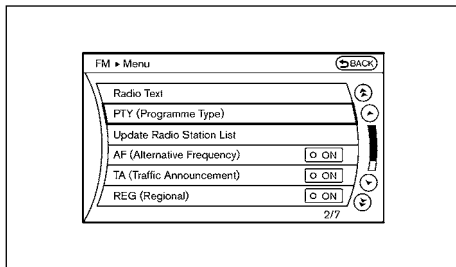

## Система передачи радиоданных (RDS)

Радиовещательная информационная система RDS позволяет передавать одновременно с основным FM-радиосигналом дополнительную информацию в закодированной цифровой форме. Система RDS поддерживает множество информационных функций, например, таких как индикация на дисплее названия радиостанции, прием дорожных сообщений или автоматический поиск радиостанции, передающей программу определенного жанра (например, новостей).

### ПРИМЕЧАНИЕ

В некоторых странах или регионах отдельные сервисные функции системы RDS могут быть недоступны.

### Функции RDS

#### • Функция вывода на дисплей названия радиостанции

Если радиоприемник настраивается на RDS-радиостанцию (вручную или полуавтоматически), начинается прием радиоданных RDS и на дисплей выводится название принимаемой станции.

#### • Функция прерывания текущего режима сигналом тревоги (ALARM INTERRUPTION – EBU SPEC FOR INFO)

Если радиоприемник получает код сигнала тревоги "PTY 31", то текущий режим работы аудиосистемы автоматически прерывается, и начинается трансляция экстренного сообщения с выводом на дисплей сообщения [PTY31 ALARM]. Уровень громкости при этом будет такой же, как и при передаче дорожных сообщений. После того как трансляция экстренного сообщения закончится, аудиосистема незамедлительно вернется в исходный режим работы.

## Функция Radio Text (Текстовые сообщения)

Функция Radio Text работает, когда радиостанция передает текстовую информацию.

Если радиоприемник настроен на радиостанцию, которая передает текстовую информацию, выберите экранную кнопку [Menu] на экране FM, затем нажмите на кнопку [Radio Text]. На дисплее будет показано отображена текстовая информация.

Если функция текстовой информации недоступна во время приема текущей радиостанции, то на дисплее будет отображено предупреждающее сообщение.

### Выбор типа программы (функцияPTY)

Некоторые радиостанции, работающие в диапазоне FM, передают специальную программу, которая может быть выбрана из имеющегося перечня категорий PTY, например, [News] (Новости), [Pop Music] (Популярная музыка) и т.д.

Для выбора нужного типа радиoprogramмы выполните следующие действия:

1. Нажмите экранную кнопку [Menu] (Меню) на экране FM, затем экранную кнопку [PTY (Programme type)] (Тип радиoprogramмы PTY).

На экране появится перечень имеющихся типов программ из списка принимаемых радиостанций.

2. Выберите нужный тип радиoprogramмы, затем нажмите кнопку <ENTER>.
3. Выберите радиостанцию из перечня и радиоприемник автоматически переключится на нужную радиостанцию с выбранным типом программы.

### Обновление списка радиостанций

Радиоприемник будет непрерывно автоматически искать в диапазонах FM и AM радиостанции с самым сильным сигналом. Он запомнит и обеспечит выбор из списка до 50 радиостанций, работающих в диапазонах FM и AM.

Также список радиостанций может быть обновлен вручную:

1. На экране FM выберите экранную кнопку [Menu].
2. Выберите экранную кнопку [Update Radio Station List] и нажмите на кнопку <ENTER>, чтобы подтвердить выбор. Процесс обновления списка радиостанций может занять некоторое время.

### Альтернативная частота (AF)

Функция автоматического выбора альтернативных частот радиосигнала AF может быть включена при работе радиоприемника в диапазоне FM.

При включенном режиме AF выполняются следующие функции:

- **Функция автоматической перенастройки радиоприемника**

Эта функция сравнивает силу сигналов радиостанций на всех альтернативных частотах из перечня частот AF, и выбирает радиостанцию с наилучшими условиями приема.

- **Обновление данных расширенной сети EON (данная функция работает также при выключенной функции AF)**

Прием данных расширенной сети EON позволяет автоматически перенастроить частоты предварительно запрограммированных станций на ту же радиосеть. Кроме того, появляется возможность использования дополнительных функций, предоставляемых этой сетью.

Для активации данного режима:

1. Выберите кнопку [Menu] на экране FM, затем выберите кнопку [AF (Alternative Frequency)].

2. Нажмите кнопку <ENTER> для переключения между включением [ON] и выключением [OFF]. При включенной функции AF на дисплее появляется условное обозначение режима AF.

Для возвращения к обычному экрану аудиосистемы дважды нажмите кнопку <  >, кнопку <FM•AM> или кнопку другого источника сигнала.

### Режим приема дорожных сообщений (TA)

Функция TA может быть включена при работе радиоприемника в диапазоне FM.

При включенном режиме TA выполняются следующие функции:

- **Функция прерывания текущего режима дорожным сообщением:**

Если включен режим TA, то радиоприемник, обнаружив трансляцию дорожного сообщения, настраивается на радиостанцию, которая передает это сообщение, а громкость звука устанавливается на предварительно заданный уровень и на экране появляется предупреждающее сообщение.

- После окончания трансляции дорожного сообщения аудиосистема возвращается в тот режим работы, в котором она находилась в момент прерывания для приема дорожного сообщения, а уровень громкости звука также устанавливается на исходный уровень. Прием радиостанции, входящей в расширенную сеть EON, автоматически прерывается, если дорожное сообщение передается другой EON-радиостанцией.
- Прерывание исходного режима для трансляции дорожного сообщения отменяется, если в процессе трансляции дорожного сообщения нажать на кнопку <TA>. При этом функция TA возвращается в режим ожидания.

Для включения этой функции нужно выполнить следующие действия:

1. Выберите кнопку [Menu] на экране FM, затем кнопку [TA (Traffic Announcement)].
  2. Нажмите кнопку <ENTER> для переключения между включением [ON] и выключением [OFF]. При включенной функции AF на дисплее появляется условное обозначение режима TA.
- Режим TA может быть выбран, когда нажата кнопка <TA>.
  - Режим TA работает независимо от включения или выключения функции AF.

### TA Volume (Уровень громкости дорожных сообщений)

Для настройки громкости трансляции дорожных сообщений выполните следующее:

1. Выберите кнопку [Menu] на экране FM, затем кнопку [TA Volume].
2. Увеличьте [+] или уменьшите [-] громкость трансляции.
3. Нажмите на кнопку <ENTER> (Ввод), чтобы подтвердить свой выбор.

Для возвращения к обычному экрану аудиосистемы дважды нажмите кнопку <  >, кнопку <FM•AM> или кнопку другого источника сигнала.

### Прием местных радиостанций (REG):

Некоторые радиостанции местного значения объединены в региональную сеть, поскольку каждая из них охватывает лишь небольшую территорию из-за отсутствия необходимого количества ретрансляторов. Если во время поездки уровень сигнала, принимаемого от радиостанции, становится слишком слабым, то система RDS автоматически переключает аудиосистему на другую местную радиостанцию с более сильным сигналом.

Если включить режим REG, когда радиоприемник работает в FM-диапазоне и настроен на местную радиостанцию, то настройка радиоприемника будет сохраняться, и переключений на другие местные радиостанции происходить не будет.

Для включения данного режима:

1. При помощи многофункционального переключателя выберите пункт [Menu] на экране FM, затем нажмите на кнопку <ENTER>.
2. Выберите пункт [REG (Regional)]. При последовательном нажатии на кнопку <ENTER>, режим REG попеременно переключается между состояниями [ON] (Включено) и [OFF] (Выключено). При включении режима REG на дисплее появляется условное обозначение режима [REG].

### Автоматическая перенастройка

Если радиоприемник был настроен на станцию, которая не передает радиоданные RDS/EON, то в режиме воспроизведения компакт-дисков радиоприемник автоматически перенастраивается на радиостанцию RDS/EON, которая передает такие данные.

При возврате аудиосистемы в режим радиоприемника он продолжает прием предварительно настроенной радиостанции.

Автоматическая перенастройка радиоприемника осуществляется в следующих случаях:

- Если при включенной функции AF и выключенной функции TA радиоданные RDS отсутствуют в течение 25 секунд или более.
- Если при выключенной функции AF и включенной функции TA радиоприемник в течение более 25 секунд не получает сигнал от станции, передающей программу дорожных сообщений.
- Если при включенных функциях AF и TA радиоприемник в течение более 25 секунд не получает сигнал от RDS-станции, передающей программу дорожных сообщений.

## УПРАВЛЕНИЕ ПРОИГРЫВАТЕЛЕМ КОМПАКТ-ДИСКОВ (CD)

Аудиосистема может работать, только если выключатель зажигания находится в положении "ACC" (Вспомогательные потребители электроэнергии) или "ON" (Зажигание включено).

Вставьте диск в загрузочную щель этикеткой вверх. Компакт-диск будет автоматически загружен в проигрыватель, после чего начнется воспроизведение первой записи.

Если при загрузке компакт-диска работал другой источник сигнала, то он будет автоматически выключен и начнется воспроизведение компакт-диска.

### ВНИМАНИЕ

- **Не применяйте силу при загрузке компакт-диска. В противном случае вы можете повредить проигрыватель компакт-дисков.**
- **Не пытайтесь загрузить в проигрыватель компакт-диски диаметром 8 см.**

### ПРИМЕЧАНИЕ

Если загруженный в проигрыватель компакт-диск содержит файлы формата MP3/WMA/AAC с текстовой информацией (например, наименование папки, название альбома, название песни, имя исполнителя), то на дисплей аудиосистемы будет выводиться соответствующая текстовая информация.

### Кнопка "DISC" (Диск)

Если кнопка <DISC> нажата при выключенной аудиосистеме и загруженном диске, то аудиосистема включится автоматически и начнется воспроизведение записи.

Если при загрузке диска работал другой источник сигнала, то при нажатии кнопки <DISC> он будет автоматически выключен и начнется воспроизведение диска.



Ускоренное прослушивание записи в прямом и обратном направлении

При нажатии на кнопку <⏮> (назад) или <⏭> (вперед) более 1,5 секунд запись начнется ускоренное воспроизведение записи, соответственно, в прямом или обратном направлении. Как только кнопка будет отпущена, воспроизведение возобновится с нормальной скоростью.

При нажатии на кнопку <⏮> (назад) или <⏭> (вперед) менее 1,5 секунд во время воспроизведения записи произойдет, соответственно, переход на начало текущей записи или на следующую запись.

Выбор следующей или предыдущую запись можно и другими способами:

- Прикоснуться к дисплею.
- Использовать многофункциональный переключатель.
- Использовать ручку <PUSH [D]/TUNE/□>.
- Использовать кнопку настройки аудиосистемы на рулевом колесе.

Если на диске содержатся папки с папками нижнего уровня, то следует выбрать папку, затем для получения доступа к папке нижнего уровня нажать кнопку <ENTER>. На дисплей аудиосистемы будет выведен перечень файлов MP3/WMA/AAC в текущей папке или перечень папок нижнего уровня. Для возврата к предыдущей папке нажмите кнопку <⏪>.

### Выбор папок

При воспроизведении диска с записями (папки с музыкальными файлами форматов MP3/WMA/AAC) нажмите на ручку <PUSH [D]/TUNE/□>, чтобы приступить к выбору папок.

## РЕЖИМ ВОСПРОИЗВЕДЕНИЯ

При воспроизведении диска вы можете изменить режим воспроизведения. Для перехода к выбору режима воспроизведения см. раздел "Настройки проигрывателя CD" ниже в этой главе.



Кнопка извлечения диска

Для извлечения диска нужно нажать кнопку < ▲ >.

**Если в течение 15 секунд не вынуть диск, который вышел из загрузочного окна проигрывателя после нажатия на кнопку, то он автоматически будет вновь загружен в проигрыватель для защиты его от повреждения.**

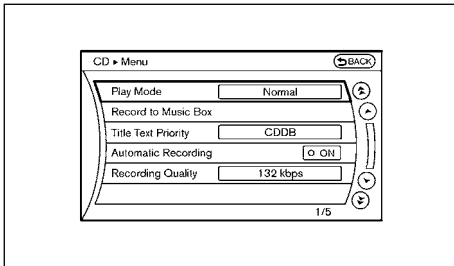

## Настройки проигрывателя CD

Во время воспроизведения записи возможно осуществление ряда функций. Выберите пункт [Menu] при помощи многофункционального переключателя и нажмите на кнопку <ENTER> для вывода экрана [Menu].

В меню имеются следующие настройки:

- **[Play Mode] (Режим воспроизведения):**

Выберите нужный режим воспроизведения на экране [Play mode].

- Стандартный аудиодиск:

Normal (Обычный) → [Repeat Track] (Повторение одной и той же записи) → [MIX Disc] (Воспроизведение всех записей на диске в случайной последовательности) → Normal (Обычный)

- Диск с папками и файлами форматов MP3/WMA/AAC:

Normal (Обычный) → [Repeat Folder] (Повторение записей из одной и той же папки)\* → [Repeat Track] (Повторение одной и той же записи) → [MIX Track] (Воспроизведение всех записей в случайной последовательности) → [MIX Folder] (Воспроизведение всех записей из одной и той же папки в случайной последовательности)\* → Normal (Обычный)

\*: Только в том случае, когда папка размещена на диске.

[Repeat Folder]: Проигрыватель непрерывно воспроизводит все файлы из текущей папки.

[Repeat Track]: Проигрыватель повторно воспроизводит текущую запись.

[MIX Track]: Проигрыватель в случайном порядке воспроизводит все файлы на выбранном диске.

[MIX Folder]: Проигрыватель в случайном порядке воспроизводит все файлы из выбранной папки.

- **[Record to Music Box] (Запись в устройство Music Box):**

Если функция Automatic Recording (Автоматическая запись) не установлена в состояние [ON], вы можете вручную переписать ту запись на компакт-диске, которая воспроизводится в данный момент. Вы также можете выбирать те записи, которые вы хотите переписать.

- **[Title Text Priority] (Приоритет текстовой информации):**

При добавлении текстовой информации к переписанному песням, информация может быть получена из базы данных Gracenote ([CDDB] CD Data Base), или же может быть использована текстовая информация, записанная на компакт-диске [CD-text].

- **[Automatic Recording] (Автоматическая запись):**

Если эта функция включена в состояние [ON], то накопитель с жестким диском Music Box начинает автоматическую запись, когда в аудиосистему загружен компакт-диск.

- **[Recording Quality] (Качество записи):**

Вы можете выбрать скорость записи 105 kbps или 132 kbps. По умолчанию установлена скорость записи 132 kbps.

## УПРАВЛЕНИЕ ПРОИГРЫВАТЕЛЕМ DVD-ДИСКОВ

### Меры предосторожности

Пользуйтесь информационно-развлекательной системой с проигрывателем DVD только при работающем двигателе автомобиля.

### ВНИМАНИЕ

- **Включайте проигрыватель DVD только при работающем двигателе. Работа проигрывателя DVD в течение длительного времени при неработающем двигателе может привести к разряду аккумуляторной батареи автомобиля.**
- **Оберегайте систему от попадания в нее влаги. Чрезмерная влажность и пролитая жидкость могут привести к неисправности системы.**
- **Данный проигрыватель DVD не гарантирует полную функциональность при воспроизведении видеодисков VIDEO-CD различных форматов.**

## Кнопка “DISC” (Диск)

Перед включением проигрывателя DVD-дисков:

1. Установите автомобиль в безопасном месте и включите стояночный тормоз. В противном случае воспроизведение DVD-дисков невозможно.
2. Нажмите кнопку <DISC> для включения дисплея в режим DVD.

Если в проигрыватель загружен диск DVD, то при нажатии кнопки <DISC> включится рабочий экран. Если в течение определенного периода времени проигрыватель не будет использоваться, то этот экран автоматически выключится. Чтобы вновь вызвать этот экран снова, еще раз нажмите на кнопку <DISC>.

## Настройки Display (Дисплей)

Чтобы отрегулировать режим работы переднего дисплея, нажмите на кнопку **SETTING** во время воспроизведения DVD-диска, при помощи многофункционального переключателя выберите пункт [Display] и нажмите на кнопку <ENTER>.

Для того чтобы отрегулировать включение/выключение дисплея [ON]/[OFF], яркость [Brightness], оттенок [Tint], цвет [Color] и контрастность [Contrast], выберите при помощи многофункционального переключателя нужный пункт меню и нажмите на кнопку <ENTER>.

Затем вы можете отрегулировать каждый параметр при помощи джойстика. Завершив настройку, нажмите на кнопку <↻>, чтобы сохранить сделанные изменения.

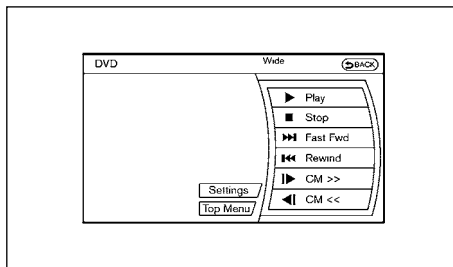

## Настройки проигрывателя DVD

При помощи многофункционального переключателя выберите пункт [Setting] и нажмите на кнопку <ENTER>, чтобы выполнить следующие настройки.

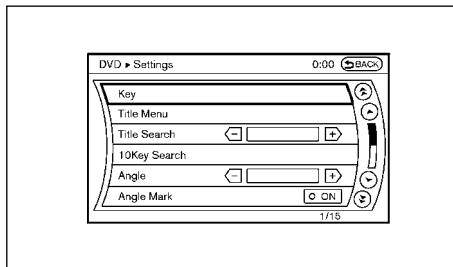

## [Key] (Клавиатура) (DVD-VIDEO, DVD-AUDIO):

На дисплее будут показаны клавиши управления проигрывателем DVD.



Кнопка [<ENTER>] (“Ввод”):

[Move] (Перемещение):

[Back] (Назад):



## [Title Menu] (DVD-VIDEO):

На дисплее будет показано конкретное меню для данного диска DVD. Для более подробной информации смотрите инструкцию, приложенную к диску DVD.

## [Title Search] (Поиск эпизода) (DVD-VIDEO):

Сцена, относящаяся к выбранному эпизоду, будет показана при каждом нажатии на кнопку [+ ] или [- ].

## [10 Key Search] (Поиск при помощи 10 клавиш) (DVD-VIDEO, VIDEO-CD, CD-DA):

Выберите пункт [10 Key Search] и нажмите на кнопку <ENTER>, чтобы открыть окно для ввода цифр.

Введите необходимый номер для поиска и выберите кнопку [OK] при помощи многофункционального контроллера. Затем нажмите на кнопку <ENTER>. Проигрыватель перейдет к воспроизведению фильма или записи под соответствующим номером.

## [Angle] (Угол обзора) (DVD-VIDEO):

Если DVD содержит изображения, которые можно рассматривать под разными углами (например, движущиеся изображения), вы можете выбирать угол обзора.

Выберите экранную кнопку [Angle] и нажмите на кнопку <ENTER>. Если выбрать сторону [+] или сторону [-], то угол обзора изменится.

#### [Angle Mark] (Метка угла обзора) (DVD-VIDEO):

Если данная функция активна и изображение на дисплее можно рассматривать под различными углами, в нижней части дисплея появляется соответствующая метка.

#### [Menu Skip] (Пропустить меню) (DVD-VIDEO):

Если функция [Menu Skip] активна, то параметры меню DVD конфигурируются автоматически, и начинается непосредственное воспроизведение диска. Однако для некоторых дисков данная функция не работает, даже если она включена.

#### [CM Skip] (Пропустить рекламные ролики) (DVD-VIDEO):

Количество секунд записи, пропускаемых при помощи функции [CM Skip], может быть выбрано равным 15, 30 или 60 секундам.

#### [DRC] (Динамическое сжатие диапазона) (DVD-VIDEO):

Функция DRC (Динамическое сжатие диапазона) позволяет вам настроить динамический диапазон звука, записанного в формате Dolby® Digital.

#### [DVD Language] (Язык воспроизведения) (DVD-VIDEO, VIDEO-CD):

Выберите пункт [DVD Language] и нажмите на кнопку <ENTER>, чтобы открыть окно для ввода цифр.

Введите номер, соответствующий желаемому языку, и выберите кнопку [OK] при помощи многофункционального контроллера. Затем нажмите на кнопку <ENTER>. Главное меню DVD переключится на выбранный язык.

#### [Display] (Дисплей):

Чтобы отрегулировать качество изображения на экране, выберите необходимый параметр для регулировки и нажмите на кнопку <ENTER>.

#### [Audio] (Аудиосистема):

Выберите желаемый язык при помощи многофункционального переключателя и нажмите на кнопку <ENTER>.

#### [Subtitle] (Субтитры) (DVD-VIDEO):

Выберите желаемый язык при помощи многофункционального переключателя и нажмите на кнопку <ENTER>.

Чтобы выключить субтитры, нажмите на кнопку <ENTER> и удерживайте ее нажатой до тех пор, пока не прозвучит звуковой сигнал.

#### [Display Mode] (Режим дисплея) (DVD-VIDEO, VIDEO-CD):

Выберите режим [Full] (Полный экран), [Wide] (Широкий формат), [Normal] (Обычный формат) или [Cinema] (Кинотеатр) при помощи многофункционального переключателя и нажмите на кнопку <ENTER>.

#### [Play Mode] (Режим воспроизведения):

Выберите желаемый режим воспроизведения при помощи многофункционального переключателя и нажмите на кнопку <ENTER>.

#### Кнопки управления проигрывателем DVD

Для управления проигрывателем DVD, выберите необходимую кнопку на экране в меню управления при помощи многофункционального контроллера.

#### || Кнопка "PAUSE" (Пауза)

Выберите пункт || и нажмите на кнопку <ENTER>, чтобы остановить воспроизведение DVD. Чтобы возобновить воспроизведение DVD, нажмите на кнопку ▶.

#### ▶ Кнопка PLAY (Воспроизведение)

Выберите пункт ▶ и нажмите на кнопку <ENTER> для воспроизведения DVD, например, после кратковременной остановки воспроизведения DVD.

#### ■ Кнопка STOP (Остановка)

Выберите пункт ■ и нажмите на кнопку <ENTER>, чтобы остановить воспроизведение DVD.

#### ▶▶| Кнопка SKIP (FORWARD) (Пропуск вперед)/

#### |◀◀ SKIP (REWIND) (Пропуск назад)

Выберите пункт ▶▶| или |◀◀ и нажмите на кнопку <ENTER>, чтобы пропустить один или несколько разделов диска в прямом или обратном направлении. Число пропущенных разделов будет равно числу нажатий на кнопку <ENTER>.

#### |▶ Кнопки CM>>/ ◀| CM<<(DVD-VIDEO, DVD-VR)

При нажатии кнопки <ENTER> после выбора пункта |▶ или ◀|, воспроизводимый носитель сигнала перейдет вперед или вернется на указанный промежуток времени. Use this function to skip commercial messages.

#### Кнопки [Next] (Следующий) / [Prev] (Предыдущий) (DVD-AUDIO):

При нажатии на кнопку <ENTER> после выбора пункта [Next] (Следующий) или [Prev] (Предыдущий), статическое изображение заменится предыдущим или следующим изображением. Число пропущенных изображений будет равно числу нажатий на кнопку <ENTER>.



## Настройка "Top Menu" (Главное меню)

Если на экране выбрать пункт [Top Menu] при помощи многофункционального переключателя и нажать на кнопку <ENTER> во время воспроизведения DVD, то на дисплее появится главное меню данного диска. Для более подробной информации смотрите инструкцию, приложенную к диску.

## РАЗЪЕМ AUX ДЛЯ ПОДКЛЮЧЕНИЯ ВНЕШНЕГО ИСТОЧНИКА СИГНАЛА

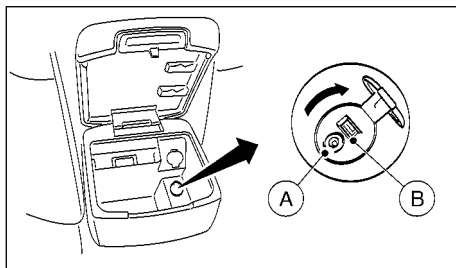

Ⓐ AUX

Ⓑ USB

## Управление аудиосистемой

Откройте крышку на консоли и подключите разъем совместимого устройства (например, MP3-плеера) к гнезду Ⓐ.

Нажимайте кнопку **AUX** до тех пор, пока на центральном дисплее не появится экран режима **AUX**. Подробная информация для устройств USB или iPod® приведена в разделе "Разъем AUX для подключения внешнего источника сигнала" ниже в этой главе или раздел "Управление устройством iPod®" ниже в этой главе.

## УПРАВЛЕНИЕ ЗАПОМИНАЮЩИМ УСТРОЙСТВОМ USB

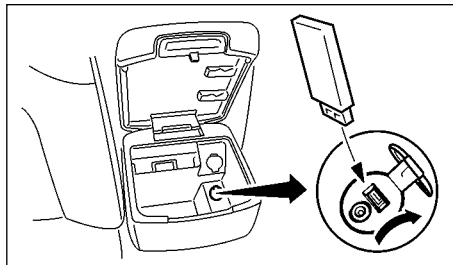

## Управление аудиосистемой

Откройте крышку консоли и подключите запоминающее устройство USB, как показано на иллюстрации. Затем на дисплее на несколько секунд появится предупреждающее сообщение о считывании данных.

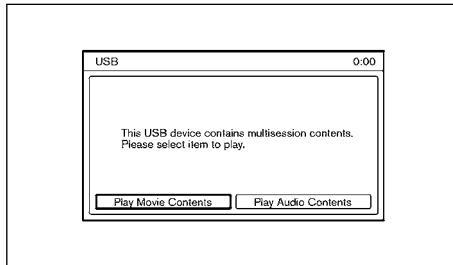

## Выбор файла

Если на запоминающем устройстве USB записаны как музыка, так и видеофайлы, на дисплее появится всплывающее меню. Если на запоминающем устройстве записаны только музыкальные файлы, либо только видеофайлы, то воспроизведение начнется незамедлительно, без вывода на дисплей меню.

Если видеофайл имеет ограничение по количеству просмотров, то на дисплее появится меню для проверки оставшегося количества просмотров. Ознакомьтесь с сообщением на дисплее, прежде чем начать воспроизведение.

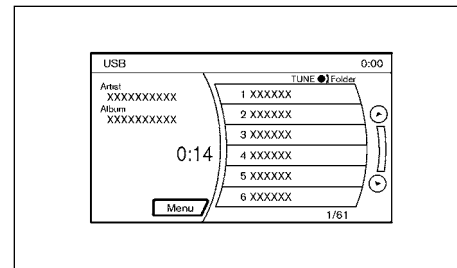

## Воспроизведение музыкальных файлов

### Кнопка <AUX> (Внешний источник сигнала)

Если нажать на кнопку <AUX> при выключенной аудиосистеме и подключенном запоминающем устройстве USB, то система включится. Если воспроизводится иной источник аудиосигнала и запоминающее устройство USB подключено к аудиосистеме, то последовательно нажимайте на кнопку <AUX> до тех пор, пока на центральном дисплее не появится экран режима работы с запоминающим устройством USB.



Ускоренное прослушивание записи в прямом и обратном направлении

При нажатии на кнопку < > (назад) или < > (вперед) более 1,5 секунд запись начнется ускоренное воспроизведение записи, соответственно, в прямом или обратном направлении. Как только кнопка будет отпущена, воспроизведение возобновится с нормальной скоростью.

При нажатии на кнопку < > (назад) или < > (вперед) менее 1,5 секунд во время воспроизведения записи произойдет, соответственно, переход на начало текущей записи или на следующую запись.

Также для выбора другой записи могут быть использованы многофункциональный переключатель или ручка <PUSH /TUNE/ >.

#### Выбор папок

Для выбора другой папки поверните ручку <PUSH /TUNE/ > или воспользуйтесь многофункциональным переключателем.

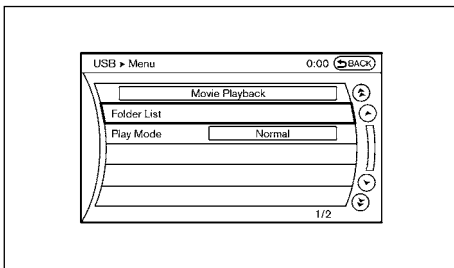

#### Настройка “Menu” (Меню)

Во время воспроизведения выберите пункт [MENU], чтобы получить доступ к следующим функциям:

- [Movie Playback] (Воспроизведение фильма):  
Воспроизведение видеофайлов, записанных в памяти устройства USB. Данная функция отображается на экране только в том случае, когда в запоминающем устройстве USB записаны видеофайлы, соответствующие форматам, поддерживаемым системой воспроизведения.
- [Folder List] (Перечень папок):  
Отображает папки, записанные в запоминающем устройстве USB.
- Выберите нужную папку на экране [Folder list] и нажмите кнопку <ENTER>.
- [Play Mode] (Режим воспроизведения):

- Выберите нужный режим воспроизведения при помощи многофункционального переключателя, затем нажмите кнопку <ENTER>.
- Вы можете выбрать следующие режимы воспроизведения: [Normal] (Обычный), [Repeat Folder] (Повторение записей из одной и той же папки)\*, [Repeat Track] (Повторение одной и той же записи), [MIX All] (Воспроизведение всех записей в случайной последовательности), [MIX Folder] (Воспроизведение всех записей из одной и той же папки в случайной последовательности)\*

\*: только в том случае, если папка записана в запоминающем устройстве USB.

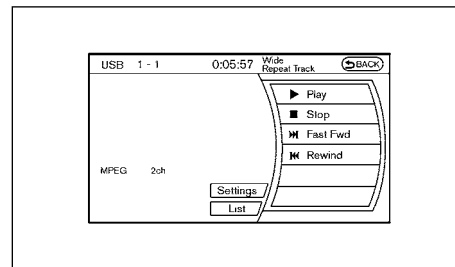

#### Управление видеофайлами

**Прежде чем приступить к использованию запоминающего устройства USB для просмотра видеофильма, остановите автомобиль в безопасном месте и включите стояночный тормоз.**

#### Воспроизведение видеофильма

Если нажать на кнопку **AUX** при выключенной системе и подключенном запоминающем устройстве USB, то система включится.

Если воспроизводится иной источник аудиосигнала и запоминающее устройство USB подключено к системе, то последовательно нажимайте на кнопку **AUX** до тех пор, пока на центральном дисплее не появится экран режима работы с запоминающим устройством USB.

#### Поддерживаемые форматы сжатия

Система воспроизводит следующие видеофайлы:



- AVI
  - С одним из следующих кодеков DIVX:
    - DivX3
    - DivX4
    - DivX5
    - DivX6

- ASF  
С кодеком ISO-MPEG4.

## Управляющие клавиши

Для управления запоминающим устройством USB, выберите при помощи многофункционального контроллера необходимую клавишу на экране в меню управления.

### Кнопка “PAUSE” (Пауза)

Выберите пункт  и нажмите на кнопку <ENTER>, чтобы остановить воспроизведение видеофайла. Чтобы возобновить воспроизведение видеофайла, нажмите на кнопку .

### Кнопка PLAY (Воспроизведение)

Выберите пункт  и нажмите на кнопку <ENTER> для начала воспроизведения видеофайла, например, после кратковременной паузы.

### Кнопка STOP (Остановка)

Выберите пункт  и нажмите на кнопку <ENTER>, чтобы остановить воспроизведение видеофайла.

### Кнопка SKIP (FORWARD) (Перейти вперед)

Для перехода вперед на один или несколько разделов видеозаписи выберите кнопку  и нажмите на кнопку <ENTER>. Число пропущенных разделов будет равно числу нажатий на кнопку <ENTER>.

### Кнопка SKIP (REWIND) (Перейти назад)

Для перехода назад на один или несколько разделов видеозаписи выберите кнопку  и нажмите на кнопку <ENTER>. Число пропущенных разделов будет равно числу нажатий на кнопку <ENTER>.

### Клавиша List (Перечень)

Выберите клавишу [List] в меню управления видеозаписями при помощи многофункционального переключателя, и затем нажмите на кнопку <ENTER>, чтобы вывести на дисплей перечень файлов и выбрать нужный файл для просмотра.

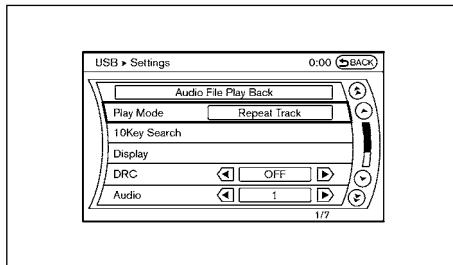

## Настройки

При помощи многофункционального переключателя выберите пункт [Settings] и нажмите кнопку <ENTER>, чтобы выполнить следующие настройки.

- [Audio File Playback] (Воспроизведение аудиофайлов):  
Воспроизведение аудиофайлов, записанных в памяти устройства USB. Этот пункт меню появляется на дисплее только в том случае, если в запоминающем устройстве USB имеются музыкальные записи.

- [Play Mode] (Режим воспроизведения):  
Выберите режим воспроизведения [Normal] или [Repeat Track].

- [10 Key Search] (Поиск при помощи 10 клавиш) (DVD-VIDEO, VIDEO-CD, CD-DA):

Выберите пункт [10 Key Search] и нажмите кнопку <ENTER>, чтобы открыть окно для ввода цифр.

Введите необходимый номер для поиска и при помощи многофункционального переключателя выберите кнопку [OK], затем нажмите кнопку <ENTER>. Проигрыватель перейдет к воспроизведению фильма или записи под соответствующим номером.

- [DRC] (Динамическое сжатие диапазона):

Функция DRC (Динамическое сжатие диапазона) позволяет вам настроить динамический диапазон звука, записанного в формате Dolby® Digital.

- [Display] (Дисплей):

Чтобы отрегулировать качество изображения на экране, выберите и измените необходимые параметры для регулировки и нажмите на кнопку <ENTER>.

- [Audio] (Звуковое сопровождение):

Выберите нужный язык при помощи многофункционального переключателя, затем нажмите кнопку <ENTER>.

- [Subtitle] (Субтитры):

Выберите нужный язык при помощи многофункционального переключателя, затем нажмите кнопку <ENTER>.

- [Display Mode] (Формат экрана):

Выберите режим [Normal] (Обычный формат), [Wide] (Широкий формат), [Cinema] (Кинотеатр), или [Full] (Полный экран) при помощи многофункционального переключателя, затем нажмите кнопку <ENTER>.

## УПРАВЛЕНИЕ АУДИОСИСТЕМОЙ ПРИ ПОМОЩИ ФУНКЦИИ BLUETOOTH

Соответствие законодательным требованиям



Bluetooth® является зарегистрированной торговой маркой, принадлежащей компании Bluetooth SIG, Inc., США

### Заявление о соответствии требованиям ЕС

Настоящим компания Clarion Corporation заявляет, что данная система AV System соответствует всем требованиям Директивы 1999/5/EC.



### ПРИМЕЧАНИЕ

Аудиосистема поддерживает только аудиоустройства Bluetooth® с AVRCP (профиль управления аудио/видео устройствами) версия 1.3.

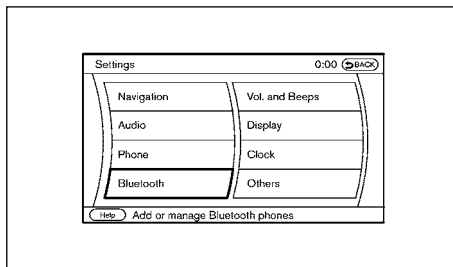

### Процедура подключения

1. Нажмите кнопку <SETTING> и при помощи многофункционального переключателя выберите на дисплее пункт [Bluetooth]. Затем нажмите кнопку <ENTER>.

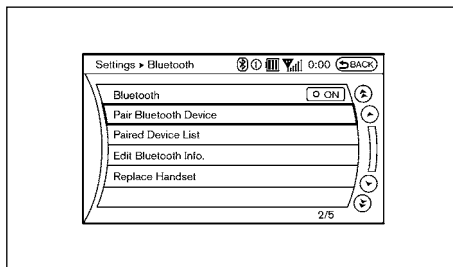

2. Выберите на дисплее кнопку [Pair Bluetooth Device], затем нажмите на кнопку <ENTER>.

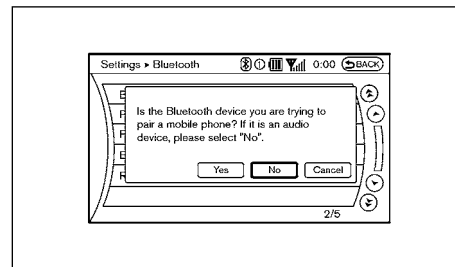

3. Система попросит подтвердить, устройство какого типа подключается - телефон Hands-free или аудиоустройство. Если вы подключаете аудиоустройство, то выберите пункт [No] (Нет) и нажмите кнопку <ENTER>.

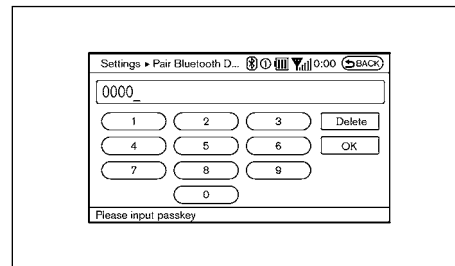

4. При появлении экрана [Pair Bluetooth Device] воспользуйтесь совместимым аудиоустройством Bluetooth®, чтобы ввести ПИН-код (кнопка Pass). Введите ПИН-код устройства (кнопка Pass) и выберите кнопку [OK].

Процедура подключения аудиоустройства зависит от типа конкретного устройства. Для дополнительной информации см. Руководство по эксплуатации аудиоустройства Bluetooth®.

После завершения процедуры подключения, дисплей вернется к меню настройки системы Bluetooth®.

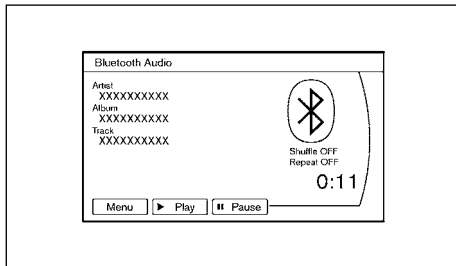

## Управление аудиосистемой

Поверните выключатель зажигания в положение “ACC” или “ON”. Затем нажимайте кнопку <AUX> до тех пор, пока на дисплее не появится экран аудиорежима системы Bluetooth®. Если система была выключена при работающем аудиоустройстве Bluetooth®, то при нажатии на кнопку <PUSH > произойдет включение аудиоустройства Bluetooth®.

### Кнопка <AUX> (Внешний источник сигнала)

Если нажать на кнопку <AUX> при выключенной аудиосистеме и подключенном аудиоустройстве Bluetooth®, то система включится. Если воспроизводится иной источник аудиосигнала, и устройство Bluetooth® подключено к аудиосистеме, нажимайте кнопку <AUX> до тех пор, пока дисплей не переключится в режим работы с аудиоустройством Bluetooth®.



## Ускоренное прослушивание записи в прямом и обратном направлении

При нажатии кнопки < > (назад) или < > (вперед) более 1,5 секунд начнется ускоренное воспроизведение записи из аудиоустройства Bluetooth®, соответственно, в прямом или обратном направлении. Как только кнопка будет отпущена, воспроизведение возобновится с нормальной скоростью.

При нажатии на кнопку < > (назад) или < > (вперед) менее 1,5 секунд во время воспроизведения записи произойдет, соответственно, переход на начало текущей записи или на следующую запись. Когда на дисплее показан режим работы устройства Bluetooth®, для выбора записи можно также пользоваться многофункциональным переключателем. В верхней части дисплея появится надпись [Bluetooth audio].

## Управляющие клавиши

Для управления запоминающим устройством Bluetooth®, выберите необходимую клавишу на экране в меню управления при помощи многофункционального контроллера.



### (Воспроизведение)

Выберите пункт > и затем нажмите кнопку <ENTER> для начала воспроизведения записи.



### [Pause] (Пауза):

Выберите пункт || и затем нажмите кнопку <ENTER>, чтобы остановить воспроизведение записи. Выберите этот пункт еще раз, чтобы возобновить воспроизведение.

## Настройка “Menu” (Меню)

Режим воспроизведения может быть изменен во время воспроизведения записи.

Выберите пункт [Menu] (Меню), а затем клавишу [Play Mode] (Режим воспроизведения). В результате будут отображены следующие пункты:

- [Shuffle] (Воспроизведение в случайном порядке)

Выберите один из пунктов [Shuffle OFF] (Воспроизведение в случайном порядке отключено), [Shuffle All Tracks] (Воспроизведение всех записей в случайном порядке) или [Shuffle Group] (Воспроизведение записей группы в случайном порядке).

- [Repeat] (Повторное воспроизведение)

Выберите один из пунктов [Repeat OFF] (Повторное воспроизведение отключено), [Repeat 1 Track] (Повторное воспроизведение 1 записи), [Repeat All Tracks] (Повторное воспроизведение всех записей) или [Repeat Group] (Повторное воспроизведение группы).

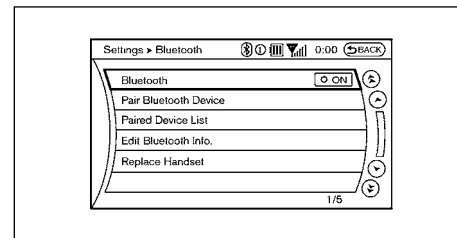

## Настройки системы Bluetooth

Для настройки системы устройства Bluetooth по своему желанию, нажмите кнопку <SETTING>, выберите пункт [Bluetooth] и затем нажмите кнопку <ENTER>.

- [Bluetooth] (Функция Bluetooth)

Если данная настройка отключена, то связь между устройствами Bluetooth и модулем встроенной системы Bluetooth автомобиля прерывается.

- [Pair Bluetooth Device] (Подключение устройства Bluetooth)

Вы можете спарить устройство Bluetooth с системой автомобиля. Вы можете зарегистрировать максимум 5 различных устройств Bluetooth.

- [Pair Device List] (Список подключенных устройств)

На дисплей выводится список подключенных устройств Bluetooth.

- [Edit Bluetooth Information] (Редактирование информации Bluetooth)

Вы можете отредактировать информацию о подключенном устройстве Bluetooth, или удалить зарегистрированное устройство Bluetooth из списка.

- [Replace Handset] (Замена мобильного телефона)

Телефонная книга из памяти подключенного мобильного телефона Bluetooth hands-free переписывается в память модуля, встроенного в автомобиль.

## УПРАВЛЕНИЕ УСТРОЙСТВОМ iPod®

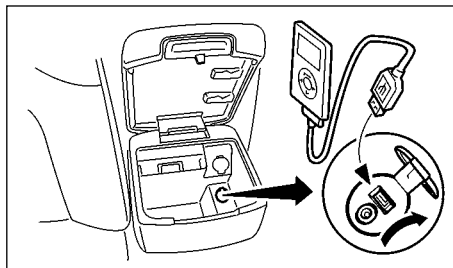

### Подключение устройства iPod®

Откройте крышку консоли и подключите кабель устройства iPod к разъему USB. Аккумулятор устройства iPod® подзаряжается во время подключения к автомобилю.

При завершении подключения устройства iPod® в зависимости от его версии на дисплее устройства iPod® отображается логотип NISSAN или экран подключенного устройства. При подключении устройства iPod® управление им может осуществляться только с помощью органов управления аудиосистемой.

\* iPod® является торговой маркой компании Apple Inc., зарегистрированной в США и других странах.

### Совместимость устройств

Совместимыми устройствами являются:

- iPod Classic (версии 1.1.1 и более поздние версии)
- iPod Touch первого поколения (версии 2.0.0 и более поздние версии)
- iPod Touch второго поколения (версии 1.2.3 и более поздние версии)

- iPod Nano первого поколения (версии 1.3.1 и более поздние версии)
- iPod Touch Nano второго поколения (версии 1.1.3 и более поздние версии)
- iPod Nano третьего поколения (версии 1.1 и более поздние версии)
- iPod Nano четвертого поколения (версии 1.1 и более поздние версии)
- iPod пятого поколения (версии 1.2.3 и более поздние версии)

Убедитесь в том, что программное обеспечение вашего устройства iPod® обновлено самой последней версией.

### Рекомендации по эксплуатации системы

- Устройства iPod Shuffle и iPhone не совместимы с данной системой.
- Некоторые функции устройств iPod могут быть недоступными при использовании данной системы.
- При подключении устройства iPod nano, аудиокниги могут не выводиться на дисплей аудиокниг.

### Управление аудиосистемой

Поверните выключатель зажигания в положение "ACC" или "ON". Затем нажимайте кнопку <AUX> до тех пор, пока не будет отображен экран устройства iPod®.

Если система была выключена при работающем устройстве iPod®, то при нажатии на кнопку <PUSH > произойдет включение устройства iPod®.

### Кнопка “AUX” (Внешний источник сигнала)

Если нажать на кнопку <AUX> в то время, когда система выключена и подключено устройство iPod®, то система включится.

Если воспроизводится иной источник аудиосигнала и устройство iPod® подключено к системе, нажимайте кнопку <AUX> до тех пор, пока центральный дисплей не переключится в режим работы с устройством iPod®.

### Интерфейс



Интерфейс для управления устройством iPod®, показанный на центральном дисплее автомобиля, похож на интерфейс устройства iPod®. Используйте многофункциональный переключатель и кнопку <ENTER> для настройки и воспроизведения записей с устройства iPod®.

Вы можете выбрать в меню на дисплее следующие пункты:

- [Now Playing] (Текущая запись)
- [Playlists] (Списки файлов для воспроизведения)
- [Artists] (Исполнители)
- [Albums] (Альбомы)
- [Songs] (Песни)
- [Podcasts] (Подкасты)
- [Genres] (Жанры)
- [Composers] (Композиторы)
- [Audiobooks] (Аудиокниги)
- [Shuffle Songs] (Воспроизведение песен в случайном порядке)
- [Play Mode] (Режим воспроизведения)
  - [Shuffle] (Воспроизведение в случайном порядке)
  - [Repeat] (Повторное воспроизведение)
  - [Audiobooks] (Аудиокниги)



Для подробной информации о каждом пункте меню, см. руководство по эксплуатации устройства iPod®.



На дисплее также будут показаны следующие экранные кнопки:



- [MENU] (“Меню”): возврат к предыдущему экрану (интерфейсу).
-  /  : воспроизведение/останов выбранной песни.



### Ускоренное прослушивание записи в прямом и обратном направлении

При нажатии на кнопку <  > (назад) или <  > (вперед) более 1,5 секунд запись начнется ускоренное воспроизведение записи, соответственно, в прямом или обратном направлении. Как только кнопка будет отпущена, воспроизведение возобновится с нормальной скоростью.

При нажатии кнопки <  > или <  > менее 1,5 секунд во время воспроизведения записи с устройства iPod® произойдет, соответственно, переход на начало текущей записи или на начало следующей записи.

Также для выбора другой записи могут быть использованы многофункциональный переключатель или ручка <PUSH  /TUNE/  >.

### Режим воспроизведения

Режим воспроизведения может быть изменен во время воспроизведения записи.

При помощи многофункционального переключателя переключение кнопок и клавиш происходит в следующем порядке:

Клавиша [Menu] → Кнопка <ENTER> → Клавиша [Play mode] → Кнопка <ENTER>

На экране [Play mode] (Режим воспроизведения) будут показаны следующие варианты:

- **[Shuffle] (Воспроизведение в случайном порядке)**  
Выберите режим [Off] (Выключен), [Songs] (Песни) или [Albums] (Альбомы).
- **[Repeat] (Повторное воспроизведение)**  
Выберите режим [Off] (Выключен), [One] (Один) или [All] (Все).
- **[Audiobooks] (Аудиокниги)**  
Выберите режим [Slower] (Медленнее), [Normal] (Обычный) или [Faster] (Быстрее).

### НАКОПИТЕЛЬ С ЖЕСТКИМ ДИСКОМ MUSIC BOX (“МУЗЫКАЛЬНАЯ ШКАТУЛКА”)

Накопитель с жестким диском Music Box аудиосистемы может сохранять песни с воспроизводимого диска. Система обладает емкостью запоминающего устройства 9,3 гигабайт и может хранить записи длительностью воспроизведения до 200 часов (примерно 2900 песен).

В память устройства Music Box можно переписывать музыку с дисков следующих типов:

- CD без файлов MP3/WMA/AAC
- Гибридные цифровые аудио компакт-диски (Hybrid CD-DA) спецификации Super Audio CD
- Цифровые аудио компакт-диски (CD-DA) спецификации CD-Extra
- Первые сессии компакт-дисков, записанных за несколько сессий.

Экстремальные температурные условия [ниже -20°C или выше 70°C] могут повлиять на функционирование накопителя с жестким диском.

### ПРИМЕЧАНИЕ

Если накопитель с жестким диском необходимо будет заменить из-за неисправности, то вся записанная в нем информация будет утрачена.

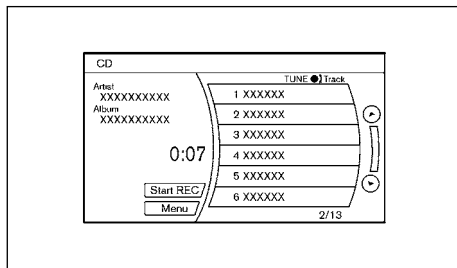

### Запись с компакт-дисков

1. Включите аудиосистему на воспроизведение диска. Информация о порядке воспроизведения дисков см. раздел "Управление проигрывателем компакт-дисков (CD)" выше в этой главе.
2. Выберите пункт [Start REC] или [REC] при помощи многофункционального переключателя и нажмите на кнопку <ENTER>.

### ПРИМЕЧАНИЕ

- При нажатии на кнопку [Start REC] или [REC], система начинает воспроизведение и запись с первой записи диска.
- Вы не можете переписать в накопитель с жестким диском Music Box отдельные записи с диска.

- Во время переписывания записей с диска, функции пропусков записи, быстрой прокрутки вперед и быстрой прокрутки назад отключаются.
- Вы можете остановить процесс записи в любое время. При этом в памяти системы останутся все записи, воспроизведенные до момента остановки воспроизведения диска.
- После окончания переписывания диска, вы можете удалить отдельные записи из накопителя с жестким диском.

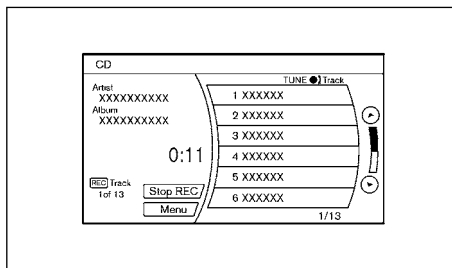

Если информация о названии переписываемой песни записана на накопителе с жестким диском или на компакт-диске, то она автоматически появляется на дисплее. Для получения информации о названии песен с жесткого диска, используется технология распознавания музыки и соответствующая база данных компании Gracenote®.

Если запись не завершена успешно из-за сбоев звучания, то рядом с номером записи появится значок .

Система Music Box не может записывать музыку при следующих условиях:

- На жестком диске нет достаточного объема памяти.
- Число альбомов достигло максимального значения 500.
- Число записей достигло максимального значения 3000.

### [Automatic Recording] (Автоматическая запись)

Если функция [Automatic Recording] (Автоматическая запись) включена в состоянии [ON], то запись автоматически начинается при загрузке компакт-диска. (См. раздел "Настройки системы Music Box" ниже в этой главе).

### Остановка записи

Чтобы остановить запись, нажмите на кнопку [Stop REC], прикоснувшись к экрану или при помощи многофункционального переключателя.

Запись прекращается также при извлечении компакт-диска, при выключении аудиосистемы или при повороте выключателя зажигания в положение OFF.

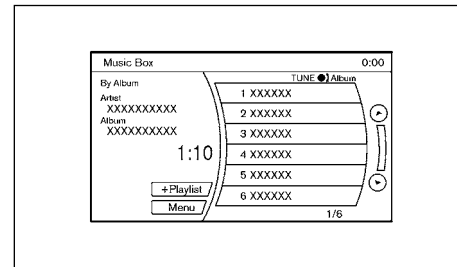



## Воспроизведение записанных песен

Выберите устройство Music Box одним из следующих способов:

- Нажимайте на кнопку **<SOURCE>** на рулевом колесе до тех пор, пока дисплей не переключится в режим работы [Music Box]. (См. раздел "Органы управления аудиосистемой, расположенные на рулевом колесе (для некоторых вариантов исполнения автомобиля)" ниже в этой главе).
- Нажимайте кнопку **<MUSIC BOX>** или кнопку **<AUX>** до тех пор, пока дисплей не переключится в режим [Music Box].
- Произнесите голосовую команду. (См. раздел "Система распознавания голосовых команд (модели с навигационной системой)" ниже в этой главе).

## Остановка воспроизведения

Система останавливает воспроизведение при следующих условиях:

- а. Будет выбран другой источник звука (радиоприемник, CD, DVD, запоминающее устройство USB, iPod или AUX).
- б. Аудиосистема будет выключена.
- в. Выключатель зажигания повернут в положение "ON".



Ускоренное прослушивание записи в прямом и обратном направлении

При нажатии на кнопку **<⏮>** (назад) или **<⏭>** (вперед) более 1,5 секунд запись начнется ускоренное воспроизведение записи, соответственно, в прямом или обратном направлении. Как только кнопка будет отпущена, воспроизведение возобновится с нормальной скоростью.

При нажатии на кнопку **<⏮>** (назад) или **<⏭>** (вперед) менее 1,5 секунд во время воспроизведения записи произойдет, соответственно, переход на начало текущей записи или на следующую запись.

Для выбора записи также может использоваться многофункциональный переключатель.

## Выбор папок

Для переключения на другой альбом или исполнителя следует воспользоваться ручкой **<PUSH [D]TUNE/[ ]>**.

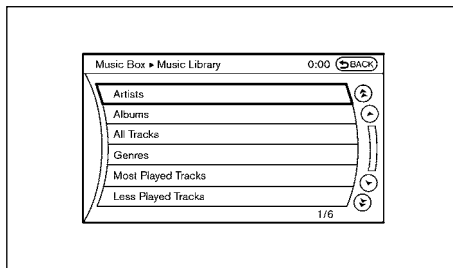

## Настройки воспроизведения

1. Выберите клавишу [Menu] (Меню), а затем клавишу [Music Library] (Музыкальная библиотека).
2. Выберите один из описанных ниже методов поиска, и нажмите на кнопку **<ENTER>**.
- [Artists] (Исполнители)

Выбор и воспроизведение музыки по имени исполнителя. Имена исполнителей выводятся на дисплей в алфавитном порядке.

- [Albums] (Альбомы)

Выбор и воспроизведение музыки по названию альбома. Названия альбомов выводятся на дисплей в алфавитном порядке.

- [All Tracks] (Все записи)

Музыка выбирается и воспроизводится из перечня всех записей. Названия записей выводятся на дисплей в алфавитном порядке.

- [Genres] (Жанры)

Выбор и воспроизведение записей по музыкальному жанру.

- [Most Played Tracks] (Наиболее часто прослушиваемые записи)

Выбор и воспроизведение музыки, начиная с наиболее часто прослушиваемой записи и до наименее часто прослушиваемой.

- [Most Played Tracks] (Наименее часто прослушиваемые записи)

Выбор и воспроизведение музыки, начиная с наименее часто прослушиваемой записи и до наиболее часто прослушиваемой.

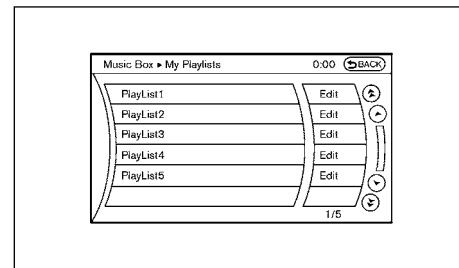

## Списки песен

1. Выберите пункт [+ Playlist] (Список песен), а затем нажмите кнопку <ENTER> во время воспроизведения.
2. Выберите список песен, который вы хотите дополнить, и затем нажмите кнопку <ENTER>. Текущая запись будет добавлена в список песен.

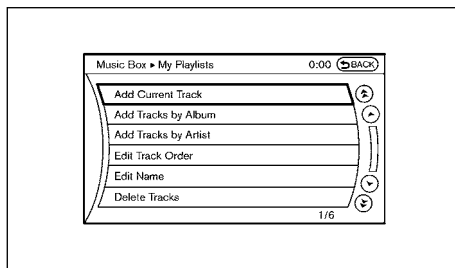

При необходимости, вы можете отредактировать списки песен.

Выберите пункт [Edit] (Отредактировать), а затем нажмите кнопку <ENTER>.

Вы можете выбрать следующие пункты.

- [Add Current Track]  
Текущая запись будет добавлена в список песен.
- [Add Track by Album]  
Запись, выбранная из записанного альбома, будет добавлена в список песен.
- [Add Track by Artists]  
Запись, выбранная из записей данного исполнителя, будет добавлена в список песен.

- [Edit Track Order]  
Может быть изменен порядок песен, входящих в список.
- [Edit Name] (Редактирование имени)  
Может быть изменено название списка.
- [Delete Tracks]  
Выбранная из списка запись может быть удалена.

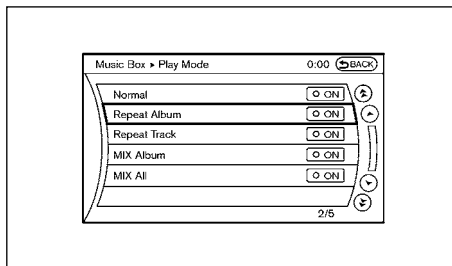

## Режим воспроизведения

Вы можете выбрать следующие режимы воспроизведения:

- [Normal] (Обычное воспроизведение)
- [Repeat Album] (Повторное воспроизведение альбома)
- [Repeat Track] (Повторное воспроизведение записи)
- [MIX Playlist] (Воспроизведение списка песен в случайном порядке)
- [MIX Artist] (Воспроизведение песен выбранного исполнителя в случайном порядке)
- [MIX Album] (Воспроизведение альбома в случайном порядке)

- [MIX All Tracks] (Воспроизведение всех записей в случайном порядке)
  - [MIX All] (Воспроизведение всех записей в случайном порядке)
1. Выберите клавишу [Menu] (Меню), а затем клавишу [Play Mode] (Режим воспроизведения).
  2. Выберите один из режимов воспроизведения и затем нажмите кнопку <ENTER>, чтобы включить экранную кнопку [ON] нужного режима воспроизведения.

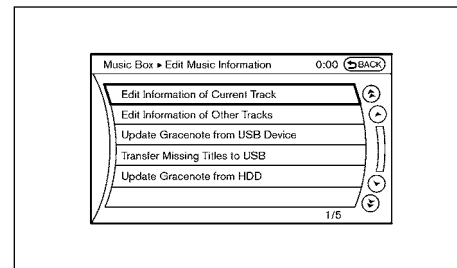

## Редактирование записанной текстовой информации

Вы можете отредактировать информацию о воспроизводимой записи, а также можете получить информацию о названии записанной песни.

1. Выберите клавишу [Menu] (Меню), а затем клавишу [Edit Music Information] (Редактирование информации о музыке).
2. Выберите один из приведенных ниже пунктов и нажмите на кнопку <ENTER>.

### [Edit Information of Current Track] (Редактирование информации о текущей записи)

Отредактирована может быть следующая информация о воспроизводимой записи: название песни, имя исполнителя и музыкальный жанр.

### [Edit Information of Other Tracks] (Редактирование информации о других записях)

Может быть отредактирована информация о записанной музыке и альбомах.

### [Update Gracenote from USB Device] (Обновление базы данных Gracenote при помощи устройства USB)

База данных во встроенном модуле обновляется при помощи подключения запоминающего устройства USB, на котором записана информация о названиях произведений. Для получения информации о названиях произведений из базы данных Gracenote через Интернет,

обратитесь на сайт <http://www.infiniti.eu>. <http://www.infinitiurope.com/ownership/gracenote-page.html>

Более подробную информацию вы можете получить у официального дилера компании NISSAN.

### [Transfer Missing Titles to USB] (Переписать недостающие названия произведений на устройство USB)

Если информация о названиях произведений не может быть получена из базы данных встроенного модуля, то информация о произведениях, названия которых необходимо получить, записывается на запоминающее устройство USB. Для получения информации о названиях произведений из базы данных Gracenote через Интернет,

обратитесь на сайт <http://www.infiniti.eu>.

Более подробную информацию вы можете получить у официального дилера компании NISSAN.

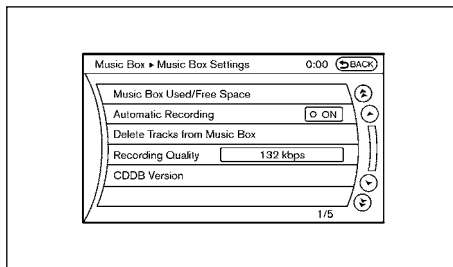

### Настройки системы Music Box

Чтобы установить желаемые настройки системы Music Box с жестким накопителем, выберите при помощи multifunctional переключателя пункт [Menu] во время воспроизведения и клавишу [Music Box Settings], а затем нажмите на кнопку <ENTER>.

### [Music Box Used/Free Space] (Использованная / свободная память Music Box)

На дисплей выводится информация [Saved Albums] (Количество записанных альбомов), [Saved Tracks] (Количество записанных песен) и [Remaining Time] (Оставшееся время).

### [Automatic Recording] (Автоматическая запись)

Если этот пункт меню включен в состояние [ON], то накопитель с жестким диском Music Box начинает автоматическую запись, когда вы загружаете в аудиосистему компакт-диск.

### [Recording Quality] (Качество записи)

Вы можете выбрать скорость записи 105 kbps или 132 kbps. По умолчанию установлена скорость записи 132 kbps.

### [Delete Tracks from Music Box] (Удаление записей из памяти системы Music Box)

На жестком диске могут быть удалены как воспроизводимая в настоящее время запись, так и отдельные записи и альбомы, либо все записи.

### [CDDb VERSION/GRACENOTE DATABASE VERSION] (Версия CDDb/Версия базы данных GRACENOTE)

На дисплее будет показан номер версии встроенной базы данных Gracenote.

### ПРИМЕЧАНИЕ

- Точность информации, содержащейся в базе данных Gracenote, не может быть полностью гарантирована.
- Поддержка базы данных Gracenote через Интернет может быть прекращено без предварительного уведомления для технического обслуживания.



### Лицензионное соглашение для конечного пользователя

### ИСПОЛЬЗОВАНИЕ ДАННОГО ПРОДУКТА ТРЕБУЕТ ПРИНЯТИЯ УСТАНОВЛЕННЫХ НИЖЕ УСЛОВИЙ.

### Условия использования Gracenote® MusicID®

Данное приложение или устройство включает в себя программное обеспечение компании Gracenote, Inc., расположенной в г. Эмервилль, штат Калифорния (далее - "Gracenote"). Программное обеспечение от компании Gracenote ("программное обеспечение Gracenote") позволяет данному приложению идентифицировать компакт-диски и/или файлы и получать информацию о музыкальных произведениях, включая название произведения, имя исполнителя и информацию об авторских правах ("данные Gracenote") при помощи онлайн-услуг или встроенных баз данных (в совокупности - "серверы Gracenote"), а также выполнять иные функции.

Вы можете использовать данные Gracenote исключительно посредством установленных пользовательских функций данного приложения или устройства. Вы соглашаетесь, что вы будете использовать данные Gracenote, программное обеспечение Gracenote и серверы Gracenote исключительно для ваших личных, некоммерческих целей. Вы подтверждаете, что не будете копировать или передавать программное обеспечение Gracenote и любые данные Gracenote никакой третьей стороне. **ВЫ СОГЛАШАЕТЕСЬ, ЧТО НЕ БУДЕТЕ ИСПОЛЬЗОВАТЬ ДАННЫЕ GRACENOTE, ПРОГРАММНОЕ ОБЕСПЕЧЕНИЕ GRACENOTE ИЛИ СЕРВЕРЫ GRACENOTE, ЗА ИСКЛЮЧЕНИЕМ СПОСОБОВ, ЧЕТКО РАЗРЕШЕННЫХ НАСТОЯЩИМ СОГЛАШЕНИЕМ.**

Вы соглашаетесь с тем, что ваша не эксклюзивная лицензия на использование данных Gracenote, программного обеспечения Gracenote и серверов Gracenote будет отменена, если вы нарушите данные ограничения. Если ваша лицензия будет отменена, вы согласны прекратить любое и всякое использование данных Gracenote, программного обеспечения Gracenote и серверов Gracenote. Компания Gracenote сохраняет за собой все права на данные Gracenote, программное обеспечение Gracenote и серверы Gracenote, включая все права собственности. Ни при каких обстоятельствах компания Gracenote не несет ответственности за какую-либо информацию, которую вы можете предоставить.

Вы соглашаетесь с тем, что компания Gracenote, Inc. может защищать свои права по данному соглашению непосредственно против вас, и под своим именем.

Компания Gracenote использует идентификаторы для отслеживания запросов в статистических целях. Цифровые идентификационные коды присваиваются в случайном порядке с целью обеспечить службе Gracenote возможность подсчета числа запросов, не имея никакой информации о том, кто вы такой. Для более подробной информации о политике обеспечения конфиденциальности посетите указанный выше веб-сайт компании Gracenote.

Программное обеспечение Gracenote и каждый пункт данных Gracenote предоставляются вам по лицензии В ТОМ ВИДЕ, КАК ОНИ ЕСТЬ. Компания не дает никаких гарантий, явных или подразумеваемых, относительно точности любых данных Gracenote, получаемых с серверов Gracenote. Компания Gracenote оставляет за собой право удалять данные с серверов Gracenote, или изменять данные по любым причинам, которые компания Gracenote сочтет вескими. Компания не дает никаких гарантий, что программное обеспечение Gracenote или серверы Gracenote полностью свободны от ошибок, или что функционирование программного обеспечения Gracenote или серверов Gracenote будет непрерывным. Компания Gracenote не обязана обеспечивать вас новыми, обновленными или дополнительными данными тех типов и категорий, которые компания Gracenote может предоставлять в будущем, и может прекратить оказание своих услуг в любой момент.

**КОМПАНИЯ GRACENOTE ОТРИЦАЕТ КАКИЕ-ЛИБО ГАРАНТИИ, ЯВНЫЕ ИЛИ ПОДРАЗУМЕВАЕМЫЕ, ВКЛЮЧАЯ, НО НЕ ОГРАНИЧИВАЯСЯ, ПОДРАЗУМЕВАЕМЫЕ ГАРАНТИИ КОММЕРЧЕСКОЙ ЦЕННОСТИ, ПРИМЕНИМОСТИ ДЛЯ КОНКРЕТНЫХ ЦЕЛЕЙ, ПРАВ СОБСТВЕННОСТИ И НЕ НАРУШЕНИЯ ЗАКОНОВ. КОМПАНИЯ GRACENOTE НЕ ДАЕТ НИКАКИХ ГАРАНТИЙ ОТНОСИТЕЛЬНО РЕЗУЛЬТАТОВ, КОТОРЫЕ БУДУТ ПОЛУЧЕНЫ ВАМИ ПРИ ИСПОЛЬЗОВАНИИ ПРОГРАММНОГО ОБЕСПЕЧЕНИЯ GRACENOTE ИЛИ СЕРВЕРОВ GRACENOTE. НИ ПРИ КАКИХ УСЛОВИЯХ КОМПАНИЯ GRACENOTE НЕ НЕСЕТ ОТВЕТСТВЕННОСТИ ЗА ЛЮБЫЕ НЕПОСРЕДСТВЕННЫЕ ИЛИ СЛУЧАЙНЫЕ ПОВРЕЖДЕНИЯ И УБЫТКИ, ИЛИ ЗА ПОТЕРЯННУЮ ПОТЕНЦИАЛЬНУЮ.**

## Авторские права

Технология распознавания музыки и необходимые данные предоставлены компанией Gracenote®. Gracenote представляет собой промышленный стандарт в области технологии распознавания музыки и предоставления соответствующей информации. Для более подробной информации посетите сайт [www.gracenote.com](http://www.gracenote.com).

Информация о CD и музыке от компании Gracenote, Inc., copyright © 2000-2009 Gracenote. Программное обеспечение Gracenote, copyright © 2000-2009 Gracenote. Данный продукт и услуги могут использовать один или несколько из перечисленных ниже патентов США: #5,987,525; #6,061,680; #6,154,773; #6,161,132; #6,230,192; #6,230,207; #6,240,459; #6,330,593, а также другие патенты, уже оформленные или находящиеся в процессе рассмотрения. Некоторые услуги предоставляются по лицензии компании Open Globe, Inc. по патенту США: #6,304,523.

Gracenote и CDDV являются зарегистрированными торговыми марками компании Gracenote. Лого и логотип Gracenote, а также лого “Powered by Gracenote” являются торговыми марками компании Gracenote.

## РАЗЪЕМ “AUX” (для некоторых вариантов исполнения автомобиля)

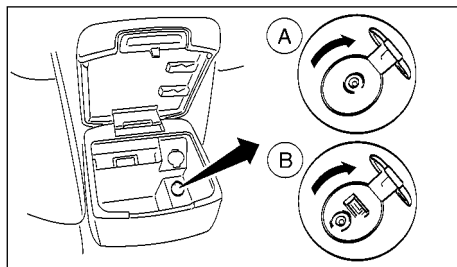

А Тип А (разъем "AUX")

В Тип В (для некоторых вариантов исполнения автомобиля — разъемы AUX и USB)

Если к разъему AUX или USB (для некоторых вариантов исполнения автомобиля) подключено совместимое аудиоустройство, нажмите кнопку AUX. Более подробная информация приведена в соответствующих разделах ранее в данном Руководстве.

## ОРГАНЫ УПРАВЛЕНИЯ АУДИОСИСТЕМОЙ, РАСПОЛОЖЕННЫЕ НА РУЛЕВОМ КОЛЕСЕ (для некоторых вариантов исполнения автомобиля)

### ОСНОВНЫЕ ОРГАНЫ УПРАВЛЕНИЯ

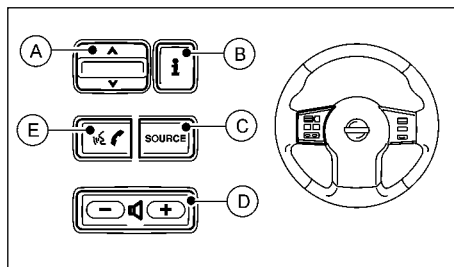

А Кнопка прокрутки

В Кнопка ⓘ (INFO)

С Кнопка SOURCE (Источник аудиосигнала)

Д Кнопки регулировки уровня громкости

Е Кнопка управления телефоном

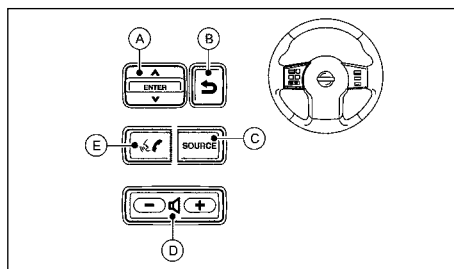

А Кнопки прокрутки / кнопка ENTER (Ввод)

В Кнопка BACK (Возврат)

С Кнопка SOURCE (Источник аудиосигнала)

Д Кнопки регулировки уровня громкости

Е Кнопка голосовых команд/Кнопка управления телефоном

Кнопки, расположенные на рулевом колесе, позволяют управлять основными функциями аудиосистемы.

Для того чтобы активировать органы управления на рулевом колесе, включите питание аудиосистемы, когда выключатель зажигания находится в положении “ACC” (Вспомогательные потребители электроэнергии) или “ON” (Зажигание включено).

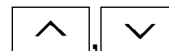

Кнопка прокрутки

– Переключение предварительно запрограммированных радиостанций (режим радиоприемника)

Нажимайте кнопку прокрутки вверх/вниз ( ^ , v ) в течение менее 1,5 секунд, чтобы переключиться на следующую предварительно запрограммированную радиостанцию.

– Режим поиска (режим радиоприемника)



Нажмите кнопку прокрутки вверх/вниз ( ^ , v ) в течение не менее 1,5 секунд, чтобы включить режим автоматического поиска следующей или предыдущей по частоте радиостанции.

– Переход к следующей/предыдущей записи (режим проигрывателя компакт-дисков)



Нажмите на кнопку прокрутки вверх/вниз ( ^ , v ) в течение не более 1,5 секунд, чтобы перейти к началу следующей записи или вернуться к началу текущей записи. При повторном нажатии на указанные кнопки проигры-

ватель пропустит соответствующее число записей вперед или назад.

- Выбор компакт-диска (для некоторых вариантов исполнения автомобиля, режим проигрывателя CD)

Нажимайте кнопку прокрутки вверх/вниз ( ,  ) в течение более 1,5 секунд, чтобы выбрать другой компакт-диск.

- Смена папок (MP3/WMA (для некоторых вариантов исполнения автомобиля))

При воспроизведении файлов формата MP3/WMA с большим количеством папок: нажимайте кнопку прокрутки вверх/вниз ( ,  ) в течение более 1,5 секунд, чтобы выбрать предыдущую или следующую папку.

### Кнопка “ENTER” (для некоторых вариантов исполнения автомобиля)

Нажмите кнопку прокрутки для выбора нужного произведения или кнопки, затем нажмите ENTER, чтобы подтвердить выбор.



Клавиша BACK (Назад) (для некоторых вариантов исполнения автомобиля)

Нажмите эту кнопку, чтобы вернуться к предыдущему состоянию экрана или отменить выбор.



Кнопка INFO (для некоторых вариантов исполнения автомобиля)

Для дополнительной информации о кнопке см. "Стрелочные указатели и приборы" в главе "2. Приборная панель и органы управления".



Кнопка управления телефоном (для некоторых вариантов исполнения автомобиля)

Дополнительная информация приведена в разделе "Система управления мобильным телефоном Bluetooth® Hands-Free (для автомобилей без навигационной системы)" ниже в этой главе.



Голосовое управление/кнопка управления телефоном (для некоторых вариантов исполнения автомобиля)

Для дополнительной информации см. раздел "Система распознавания голосовых команд" ниже в этой главе.

### Кнопка SOURCE (Источник аудиосигнала)

При последовательном нажатии на кнопку "SRC" режим работы аудиосистемы изменяется следующим образом:

AM ⇒ FM ⇒ AUX ⇒ AM



Кнопки регулятора уровня громкости

Для регулировки уровня громкости звука нажимайте на кнопки "+" или "-".

## СИСТЕМА УПРАВЛЕНИЯ МОБИЛЬНЫМ ТЕЛЕФОНОМ BLUETOOTH® HANDS-FREE (для автомобилей без навигационной системы)

### ОПАСНОСТЬ

- Крайне опасно пользоваться мобильным телефоном во время движения, так как это значительно снижает вашу концентрацию на дорожной обстановке и снижает вашу способность реагировать на внезапные изменения дорожной обстановки, что может привести к дорожно-транспортному происшествию с тяжелыми последствиями. Это относится ко всем действиям, связанным с мобильным телефоном – прием входящего звонка, исходящий звонок, поиск имени в телефонной книге и т.д.
- Пользуйтесь телефоном только после остановки автомобиля в безопасном месте. Если все же вам приходится пользоваться телефоном во время движения, проявляйте предельную осторожность и не отвлекайтесь от управления автомобилем.
- Если вы понимаете, что не можете полностью сосредоточить свое внимание на управлении автомобилем во время разговора по телефону, остановите автомобиль в безопасном месте для продолжения разговора.

### ВНИМАНИЕ

В некоторых странах водителям законодательно запрещено пользоваться мобильным телефоном, если автомобиль не оборудован системой Hands-free.

В данном разделе приведена информация о системе Hands-free компании NISSAN, которая основана на подключении мобильных телефонов к автомобилю с помощью интерфейса Bluetooth®.

Bluetooth® представляет собой систему высокочастотной радиосвязи. Эта система позволяет использовать мобильный телефон в режиме Hands-free, что повышает комфорт и безопасность движения.

Перед использованием телефона Bluetooth® Hands-free учтите следующее:

- Сначала следует настроить беспроводное соединение Bluetooth® между мобильным телефоном и аудиосистемой. После настройки режим Hands-free автоматически включается на зарегистрированных мобильных телефонах через функцию Bluetooth®, когда телефон оказывается в радиусе действия этой функции.

- Обратитесь к руководству по эксплуатации вашего мобильного телефона для получения подробной информации о процедуре подключения телефона, включения режима Bluetooth®.

- Некоторые мобильные телефоны с функцией Bluetooth® могут быть не опознаны аудиосистемой NISSAN с системой Bluetooth®.

Если вам необходима помощь для подключения вашего мобильного телефона, обратитесь к официальному дилеру NISSAN.

- Вы не сможете пользоваться системой Hands-Free при следующих условиях:

- Автомобиль находится вне зоны действия мобильной телефонной сети.
- Автомобиль находится в зоне неуверенного приема: в туннеле, в подземном гараже, вблизи высоких зданий, в горах.
- Ваш мобильный телефон заблокирован для входящих вызовов.

- Если условия распространения радиоволн далеки от идеальных или уровень внешнего шума слишком велик, то вам будет трудно услышать голос абонента.

- Возможно, что сразу же после включения зажигания в положение "ON" в течение определенного времени не сможете принимать входящие звонки.

- Не помещайте ваш сотовый телефон в место, экранированное металлическими деталями, и не кладите его далеко от телефонного модуля автомобиля во избежание искажений звука и разрыва беспроводной связи.

- При использовании функции Bluetooth® аккумуляторная батарея вашего телефона разряжается быстрее обычного.

- Если вам кажется, что система Bluetooth® Hands-Free функционирует неправильно, обратитесь к официальному дилеру NISSAN.

- Некоторые сотовые телефоны и другие устройства могут создавать помехи или фон, слышимый из динамиков аудиосистемы. Чтобы избавиться от помех, попробуйте переложить устройство в другое место.

- Уровень радиосигнала сотовой сети, показываемый на мониторе, может не совпадать с уровнем сигнала на дисплеях некоторых сотовых телефонов.

- Старайтесь поддерживать минимальный уровень шума в салоне, чтобы четче слышать собеседника, а также чтобы свести к минимуму эхо.

- Если вы нечетко слышите собеседника (или он вас), попробуйте отрегулировать громкость входящего или исходящего сигнала.

Если при подключенном мобильном телефоне принимает входящий вызов или происходит исходящий вызов, то на дисплее аудиосистемы появляется соответствующее сообщение.

При активном вызове аудиосистема, микрофон (установленный в потолке перед внутренним зеркалом заднего вида) и кнопки управления на рулевом колесе обеспечивают мобильную связь Hands-free.

Если аудиосистема работала перед началом сеанса связи в режиме радиоприемника или воспроизведения компакт-диска, то звук приглушается до окончания сеанса связи по телефону.

## РАБОТА СИСТЕМЫ BLUETOOTH® HANDS-FREE

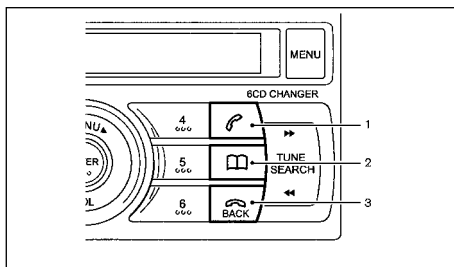
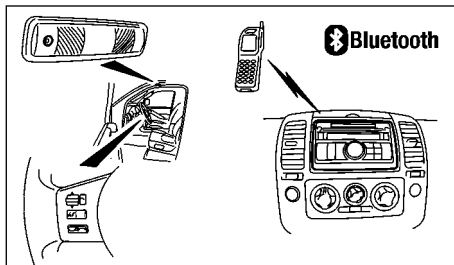

- 1 Кнопка управления телефоном
- 2 Кнопка вызова телефонной книги
- 3 Кнопка завершения телефонного соединения/Кнопка <BACK> (Назад)

## Настройка мобильного телефона Hands-free

Вы можете выбрать следующие варианты:

- Paired list (Список подключенных устройств)
- Pair phone (Подключить телефон)
- Delete phone (Удалить телефон)
- Bluetooth® connection (Подключение Bluetooth®)
- Delete phone book (Удаление телефонной книги)

### Процедура подключения

Если вы хотите в первый раз установить подключение "Bluetooth"® между своим мобильным телефоном и системой "Bluetooth"® аудиосистемы, то для этого необходимо осуществить процедуру подключения в приведенной ниже последовательности:

1. Поверните выключатель зажигания в положение "ACC".
2. Включите аудиосистему и ваш мобильный телефон.

### В автомобиле:

1. Кратковременно нажмите на кнопку <MENU>.
2. Нажмите на кнопку <ENTER>.
3. Вращайте регулятор "MENU/VOL", чтобы выбрать пункт "PAIR PHONE" (Подключить телефон), затем нажмите на кнопку <ENTER>.
4. На дисплее появится надпись "READY TO PAIR" (Готово к подключению), а затем надпись "PASSCODE=1234" (Код = 1234).

### На мобильном телефоне:

1. Активируйте подключение Bluetooth®.
2. Включите режим поиска устройств Bluetooth®. Для более подробной информации обратитесь к инструкции по эксплуатации вашего мобильного телефона. Если в режи-

ме поиска такое устройство будет обнаружено, оно будет показано на дисплее вашего мобильного телефона.

3. Выберите устройство под названием "MY CAR" (Мой автомобиль).
4. Введите код 1234, показанный на дисплее аудиосистемы, при помощи клавиатуры вашего мобильного телефона, а затем нажмите клавишу подтверждения на вашем мобильном телефоне.

Действие	Сообщение на дисплее
Кратковременно нажмите на кнопку <MENU>	
↓	PHONE SETUP (Настройки телефона)
Нажмите на кнопку <ENTER>	
↓	PAIRED LIST (Список подключенных устройств)
Поверните ручку MENU/VOL	
↓	PAIR PHONE (Подключение телефона)
Нажмите на кнопку <ENTER>	
↓	READY TO PAIR (Готово к подключению)
↓	PASSCODE=1234
Настройка вашего мобильного телефона: Выберите устройство "MY CAR", затем введите код 1234	
↓	
При успешном подключении	PAIRING OK (Успешное подключение)
↓	✎ CONNECT OK (Соединение установлено) Mobile 1 *1 PAIR PHONE (Подключение телефона)
Нажмите несколько раз кнопку  для того чтобы вернуться к главному экрану аудиосистемы.	

1\* Название мобильного телефона



После завершения подключения аудиосистема автоматически регистрирует мобильный телефон, и на дисплее аудиосистемы появятся надписи "PAIRING OK" (Успешное подключение) и "CONNECT OK" (Соединение установлено). Если система не может зарегистрировать телефон, то появляется сообщение "PAIRING FAIL" (Неудачное подключение). В таком случае, вновь выполните описанную процедуру или обратитесь к руководству по эксплуатации вашего мобильного телефона.

Вы можете зарегистрировать до 5 различных мобильных телефонов, поддерживающих функцию Bluetooth®. Однако вы можете пользоваться только одним телефоном одновременно. Если вы уже зарегистрировали 5 различных мобильных телефонов с функцией Bluetooth®, то для подключения нового мобильного телефона необходимо удалить один из ранее зарегистрированных. Для удаления ранее зарегистрированного телефона используйте функцию "DEL PHONE" (Удаление связи с телефоном).

#### Список подключенных телефонов

Список подключенных телефонов показывает, какие телефоны были подключены или зарегистрированы системой Bluetooth®. Если в этом перечне содержатся несколько мобильных телефонов, то вы можете выбрать нужный телефон для подключения к системе Bluetooth®.

Действие	Сообщение на дисплее
Кратковременно нажмите на кнопку <MENU>	
↓	PHONE SETUP (Настройки телефона)
Нажмите на кнопку <ENTER>	
↓	PAIRED LIST (Список подключенных устройств)

Нажмите на кнопку <ENTER>					
↓	Mobile 1				
Поверните ручку MENU/VOL	Mobile 2				
↓					
Нажмите на кнопку <ENTER>	PLEASE WAIT (Пожалуйста, подождите)				
↓	<table border="1"> <tbody> <tr> <td>CONNECT OK (Соединение установлено)</td> <td>CONNECT FAIL (Соединение не установлено)</td> </tr> <tr> <td colspan="2">PAIRED LIST (Список подключенных устройств)</td> </tr> </tbody> </table>	CONNECT OK (Соединение установлено)	CONNECT FAIL (Соединение не установлено)	PAIRED LIST (Список подключенных устройств)	
CONNECT OK (Соединение установлено)	CONNECT FAIL (Соединение не установлено)				
PAIRED LIST (Список подключенных устройств)					
Нажмите несколько раз кнопку  для того чтобы вернуться к главному экрану аудиосистемы.					

В приведенном выше примере будет подключен телефон "Mobile 2".

#### Удаление ранее подключенного телефона

Ниже приведена процедура удаления связи между ранее зарегистрированным мобильным телефоном и системой Bluetooth®.

Действие	Сообщение на дисплее
Кратковременно нажмите на кнопку <MENU>	
↓	PHONE SETUP (Настройки телефона)
Нажмите на кнопку <ENTER>	
↓	PAIRED LIST (Список подключенных устройств)
Поверните ручку MENU/VOL	

↓	DEL PHONE (Удаление телефона)
Нажмите на кнопку <ENTER>	
↓	Mobile 1
Поверните ручку MENU/VOL	Mobile 2
↓	
Нажмите на кнопку <ENTER>	DELETE? (Удалить?) <YES> (Да)
↓	
Нажмите на кнопку <ENTER>*	DELETED (Удалено)
↓	DEL PHONE (Удаление телефона)
Нажмите несколько раз кнопку  для того чтобы вернуться к главному экрану аудиосистемы.	

\* Для соединения "Mobile 2" на дисплее появится надпись "DISCONNECTED" (Отключено), затем "Mobile 2" и "DELETED" (Удалено).

В приведенном выше примере будет удален мобильный телефон "Mobile 2", а телефон "Mobile 1" остается подключенным к системе.

## Активация системы Bluetooth®

Включение или отключение функции Bluetooth®. Для включения телефонной связи Hands-free необходимо активировать функцию Bluetooth® (за исключением режима подключения, в котором она активируется автоматически).

Действие	Сообщение на дисплее
Кратковременно нажмите на кнопку <MENU>	
↓	PHONE SETUP (Настройки телефона)
Нажмите на кнопку <ENTER>	
↓	PAIRED LIST (Список подключенных устройств)
Поверните ручку MENU/VOL	BLUETOOTH
↓	
Нажмите на кнопку <ENTER>	B T O O T H <OFF> (Функция Bluetooth выключена)
↓	
Поверните ручку MENU/VOL	B T O O T H <ON> (Функция Bluetooth включена)
↓	
Нажмите на кнопку <ENTER>	BLUETOOTH
	✂ CONNECT OK (Соединение установлено)
	Название мобильного телефона
	Главное меню аудиосистемы

## Удаление телефонной книги

Чтобы удалить всю информацию из телефонной книги, выполните следующее:



Действие	Сообщение на дисплее
Кратковременно нажмите на кнопку <MENU>	
↓	PHONE SETUP (Настройки телефона)
Нажмите на кнопку <ENTER>	
↓	PAIRED LIST (Список подключенных устройств)
Поверните ручку MENU/VOL	DEL P.BOOK (Удаление телефонной книги)
↓	
Нажмите на кнопку <ENTER>	DEL ALL? (Удалить все записи?) <NO> (Нет)
↓	
Поверните ручку MENU/VOL	DEL ALL? (Удалить все записи?) <YES> (Да)
↓	
Нажмите на кнопку <ENTER>	DELETING (Удаление)
	DELETED (Удалено)
	DEL P.BOOK (Удаление телефонной книги)
Нажмите несколько раз кнопку  для того чтобы вернуться к главному экрану аудиосистемы.	

## Phone book (Телефонная книга)

После нажатия кнопки  телефонной книги можно выбрать следующие пункты вращением регулятора "MENU/VOL" в любом направлении.

- SEARCH (Поиск)
- Names (Контакты)
- Speed dial mode [1NAME] (Режим быстрого набора – 1 имя)
- DELETE NAME (Удалить имя)
- EDIT NAME (Редактировать имя)
- ADD NAME (Добавить имя)
- Послать имя по каналу Bluetooth® [ ✂ ADD NAME ]

В телефонной книге можно сохранить до 100 имен с номерами телефонов, которые могут выбираться для вызова абонента. Для добавления нового абонента в телефонную книгу выполните следующие действия:

Действие	Сообщение на дисплее
Длительно нажмите на кнопку 	
↓	ADD NAME (Добавить имя)
Нажмите на кнопку <ENTER>	
↓	ENTER NAME (Введите имя)
Поверните ручку MENU/VOL	ABC
Переведите курсор на "J"	IJK
Нажмите на кнопку <ENTER>	
↓	
Поверните ручку MENU/VOL	
Переведите курсор на букву "O"	NOP
↓	
Нажмите на кнопку <ENTER>	
↓ *1 *3	JO
Поверните ручку MENU/VOL	OK <@OKA>
↓	
Нажмите на кнопку <ENTER>	
↓	ENTER NUMBER (Введите номер телефона)
Нажмите на кнопку <ENTER>, затем поверните ручку "MENU/VOL"	1
↓ *2 *3	
Нажмите на кнопку <ENTER>	123456789
↓	
Поверните ручку MENU/VOL	
↓	OK <@OK0>
	OK <@OK0>
Нажмите на кнопку <ENTER>	SAVED (Сохранено)
Нажмите кнопку  чтобы вернуться к главному экрану аудиосистемы.	

## ПРИМЕЧАНИЕ

В приведенном выше примере в телефонную книгу добавлено контактное имя "JO" и номер телефона 123456789.

- \*1 Для ввода специальных символов выберите следующие варианты A: Буквы, 1/2: Цифры, A: Латинские буквы и @: Специальные символы.
- \*2 Выберите знак, затем подтвердите выбор нажатием кнопки <ENTER>. Повторите процедуру для каждого знака.
- \*3 Для редактирования данных кратковременно нажмите кнопку <BACK>  (Возврат) и введите правильное значение. Чтобы стереть все введенные символы, нажмите кнопку <BACK>  (Возврат) и удерживайте ее нажатой более 1 секунды.

## ПРИМЕЧАНИЕ

Для часто используемых номеров телефона вы также можете сохранить имя и номер телефона при помощи одной из кнопок предварительной настройки радиоприемника.

## Пересылка информации в телефонную книгу

Вы также можете переслать в телефонную книгу имя и номер телефона абонента из памяти подключенного мобильного телефона при помощи функции Bluetooth®.

Действие	Сообщение на дисплее
Коротко нажмите кнопку 	
↓	SEARCH (Поиск)
Поверните ручку MENU/VOL	✕ ADD NAME (Добавить имя)
↓	
Нажмите на кнопку <ENTER>	SEND NAME (Послать имя)
↓ *1 *2	JOE

↓ *3	0123456789
Нажмите на кнопку <ENTER>	
↓	SAVE? (Сохранить?) <YES> (Да)
Нажмите на кнопку <ENTER>	
↓ *4	SAVED (Сохранено)
	SEND NAME (Послать имя)
Нажмите несколько раз кнопку  для того чтобы вернуться к главному экрану аудиосистемы.	



- \*1 Условное обозначение Bluetooth® будет мигать в течение 2 минут.
- \*2 Перешлите имя через зарегистрированный мобильный телефон в течение двух минут.
- \*3 Отображается номер телефона.
- \*4 Во время сохранения данных соединение Bluetooth® будет временно прервано.

## EDIT (Редактирование)

Вы можете отредактировать имя или номер телефона, записанные в телефонной книге.



Действие	Сообщение на дисплее
Коротко нажмите кнопку 	
↓	SEARCH (Поиск)
Поверните ручку MENU/VOL	
↓	EDIT NAME (Редактировать имя)
Нажмите на кнопку <ENTER>	
↓ *1	SEARCH (Поиск)
Поверните ручку MENU/VOL	JOE
↓	
Нажмите на кнопку <ENTER>	
↓	JOE OK <@OKA>
Поверните ручку MENU/VOL	
Переведите курсор на букву "Y"	JOE <XYZ>
Нажмите на кнопку <ENTER>	
↓ *2	JOEY
Поверните ручку MENU/VOL	
↓ *3	OK <@OKA>
Нажмите на кнопку <ENTER>	
↓	EDIT NUMBER (Редактировать имя) OK <@OKO>
Нажмите на кнопку <ENTER>	
↓	

Действие	Сообщение на дисплее
↓	SAVED (Сохранено) EDIT NAME (Редактировать имя)
Нажмите кнопку  , чтобы вернуться к главному экрану аудиосистемы.	

- \*1 В качестве альтернативного варианта для выбора редактируемой записи вы можете использовать функцию поиска "SEARCH".
- На дисплее появляется надпись "SEARCH" (Поиск), нажмите на кнопку <ENTER> (Ввод).
  - Поверните ручку "MENU/VOL" для выбора первого символа имени и нажмите на кнопку <ENTER>.
  - На дисплее будет показано имя. При необходимости, выберите нужное имя вращением ручки MENU/VOL.
- \*2 При кратковременном нажатии кнопки BACK () курсор возвращается на одну позицию назад, и последний введенный символ стирается. Чтобы стереть все введенные символы, нажмите кнопку BACK () (Возврат) и удерживайте ее нажатой более 1 секунды.
- \*3 При необходимости вы можете отредактировать номер телефона. После редактирования имени выберите пункт OK, затем нажмите на кнопку <ENTER> (Ввод) для подтверждения, и отредактируйте номер телефона таким же образом, как это описано для редактирования имени.

## Удаление имени

Чтобы удалить имя абонента из телефонной книги, выполните следующие действия:

Действие	Сообщение на дисплее
Коротко нажмите кнопку 	
↓	SEARCH (Поиск)
Поверните ручку MENU/VOL	
↓	DELETE NAME (Удалить имя)
Нажмите на кнопку <ENTER>	
↓ *1	SEARCH (Поиск)
Поверните ручку MENU/VOL	JOE
↓	
Нажмите на кнопку <ENTER>	
↓	DELETE? (Удалить?) <YES> (Да)
Нажмите на кнопку <ENTER>	
↓	DELETED (Удалено)
Нажмите кнопку  , чтобы вернуться к главному экрану аудиосистемы.	

- \*1 В качестве альтернативного варианта для выбора редактируемой записи вы можете использовать функцию поиска "SEARCH".
- На дисплее появляется надпись "SEARCH" (Поиск), нажмите на кнопку <ENTER> (Ввод).
  - Поверните ручку "MENU/VOL" для выбора первого символа имени и нажмите на кнопку <ENTER>.
  - На дисплее будет показано имя. При необходимости, выберите нужное имя вращением ручки MENU/VOL.

### Кнопки быстрого набора номера

После ввода имен и номеров телефона, вы можете запрограммировать кнопки предварительной настройки для шести самых часто вызываемых абонентов.

1. Нажмите кнопку вызова телефонной книги (  ).
2. Выберите имя при помощи ручки MENU/VOL или при помощи функции поиска.
3. Когда вы найдете нужное имя, нажмите кнопку предварительной настройки и удерживайте ее до тех пор, пока вы не услышите подтверждающий звуковой сигнал. Теперь выбранное имя и номер телефона запомнены под данной кнопкой предварительной настройки.

### Управление мобильным телефоном Hands-free

Вы можете управлять мобильным телефоном Hands-free при помощи кнопок управления на панели аудиосистемы или при помощи кнопки на рулевом колесе (для некоторых вариантов исполнения автомобиля).

#### Исходящий вызов

Вы можете инициировать исходящий звонок одним из следующих способов:

- повторный набор номера
- телефонная книга
- голосовая метка
- быстрый набор (кнопки предварительной настройки)



#### ПРИМЕЧАНИЕ

Во время активного вызова абонента можно настроить чувствительность микрофона. Для этого нужно коротко нажать кнопку MENU и при помощи ручки MENU/VOL выполнить регулировку в диапазоне от -2 до +2. Для подтверждения выбора

нужно коротко нажать кнопку ENTER или BACK (  ) или подождать 10 секунд до возвращения в главный экран активного вызова.



#### Redial (Повторный набор номера)

Используйте эту функцию для набора номера последнего вызываемого абонента.

1. Коротко нажмите кнопку телефона (  ).
2. Выберите пункт REDIAL (Повторный вызов).
3. Нажмите кнопку <ENTER> (Ввод) или кнопку телефона (  ), чтобы повторно набрать номер последнего вызываемого абонента.

#### Исходящий звонок при помощи телефонной книги

Чтобы набрать номер абонента, записанный в телефонной книге, выполните следующие действия:

1. Нажмите кнопку вызова телефонной книги (  ).
2. Вращайте ручку MENU/VOL для выбора необходимого имени.
3. Нажмите кнопку <ENTER> или кнопку (  ), чтобы набрать требуемый номер.

Вы также можете использовать функцию поиска следующим образом:

1. Коротко нажмите кнопку вызова телефонной книги (  ).
2. На дисплее появится надпись "SEARCH" (Поиск), затем нажмите на кнопку <ENTER> (Ввод).
3. Выберите первую букву имени, затем нажмите на кнопку <ENTER> (Ввод).
4. На дисплее будут показаны имена, начинающиеся с выбранной буквы.

При необходимости, выберите нужное имя вращением ручки MENU/VOL.

5. Нажмите кнопку <ENTER> или кнопку (  ), чтобы набрать требуемый номер.

#### Набор номера при помощи голосовой метки

Если ваш телефон поддерживает функцию распознавания голосовых команд, то вместо ручного набора номера вы можете использовать голосовые метки, при условии, что имя и номер абонента предварительно записаны в телефонной книге вашего мобильного телефона и помечены голосовыми метками. Для более подробной информации обратитесь к инструкции по эксплуатации, которая должна быть приложена к вашему мобильному телефону.

Для того чтобы сделать исходящий вызов при помощи голосовой метки, выполните следующее:

1. Нажмите кнопку (  ) и удерживайте ее не менее 2 секунд.
2. На дисплее появится надпись SPEAK NOW (Говорите).
3. Произнесите голосовую метку.  
Произнесите голосовую метку четко и в направлении микрофона, который расположен на потолке, перед зеркалом заднего вида.
4. Если голосовая метка будет распознана, система наберет соответствующий номер телефона.

#### Звонок при помощи кнопок быстрого набора

Чтобы сделать звонок при помощи кнопок быстрого набора, выполните следующее:

1. Коротко нажмите кнопку телефона (  ).
2. Нажмите на соответствующую кнопку предварительной настройки (1-6).

Вы также можете выбрать соответствующий номер, вращая ручку "MENU/VOL".

## Прием входящих звонков

При получении входящего вызова на дисплее будет показано имя звонящего абонента (или надпись NO NUMBER – Номер не определен), и вы можете:

- принять звонок коротким нажатием кнопки (📞).
- завершить звонок после разговора, нажав кнопку BACK (🔙).
- отклонить вызов нажатием кнопки BACK (🔙).

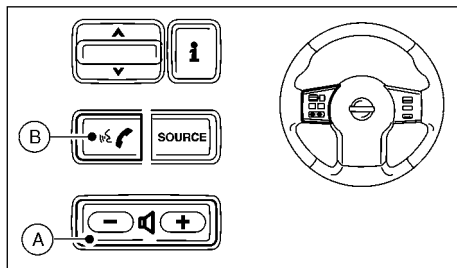

Ⓐ Кнопки регулятора уровня громкости

Ⓑ Кнопка управления телефоном

## Кнопка управления на рулевом колесе (для некоторых вариантов исполнения автомобиля)

Кнопки, расположенные на рулевом колесе, позволяют управлять мобильным телефоном в режиме Hands-free.

## Кнопки регулятора уровня громкости

Для регулировки громкости звука через динамики аудиосистемы нажимайте на кнопки "+" или "-".

## Кнопка управления телефоном

Кнопка телефона (📞) позволяет:

- принимать входящий вызов однократным нажатием кнопки (📞).
- отклонять входящий вызов, для чего при поступлении вызова необходимо удерживать кнопку (📞) нажатой более двух секунд.
- завершать текущий вызов однократным нажатием кнопки (📞).
- повторно набирать последний набранный номер двукратным нажатием кнопки (📞).
- выполнять быстрый набор номера, для чего необходимо нажать кнопку (📞), а затем использовать клавиши прокрутки (вверх/вниз) для выбора кнопки предварительной настройки, соответствующей номеру вызываемого абонента. Для того чтобы подтвердить выбор и активировать набор номера, нажмите кнопку (📞).
- набрать номер при помощи голосовой метки (кодового слова), для чего необходимо удерживать кнопку (📞) нажатой в течение не менее 2 секунд и затем четко произнести кодовое слово.

# СИСТЕМА УПРАВЛЕНИЯ МОБИЛЬНЫМ ТЕЛЕФОНОМ BLUETOOTH® (для автомобилей с навигационной системой)

## ⚠ ОПАСНОСТЬ

- Пользуйтесь телефоном только после остановки автомобиля в безопасном месте. Если все же вам приходится пользоваться телефоном во время движения, проявляйте предельную осторожность и не отвлекайтесь от управления автомобилем.
- Если вы понимаете, что не можете полностью сосредоточить свое внимание на управлении автомобилем во время разговора по телефону, остановите автомобиль в безопасном месте для продолжения разговора.

## ВНИМАНИЕ

Во избежание разрядки аккумуляторной батареи автомобиля, рекомендуется использовать телефон при работающем двигателе.

Ваш автомобиль оснащен системой телефона Hands-Free с интерфейсом беспроводной связи Bluetooth®. Если у вас есть мобильный телефон с функцией Bluetooth®, вы можете установить беспроводную связь между вашим телефоном и модулем, который встроен в автомобиль. Беспроводная технология Bluetooth® позволяет вам разговаривать в автомобиле по телефону, не держа его в руке.

Когда ваш телефон будет соединен с автомобильным телефонным модулем, вам не понадобится выполнять какие-либо иные процедуры по подключению телефона. Ваш телефон автоматически соединяется с находящимся в автомобиле модулем телефонной связи при повороте выключателя зажигания в положение ON, если зарегистрированный мобильный телефон включен и находится в автомобиле.

Вы можете зарегистрировать в телефонном модуле автомобиля до пяти различных телефонов, оснащенных функцией Bluetooth®. Однако вы можете пользоваться только одним телефоном одновременно.

Во время сеанса связи по мобильному телефону аудиосистема и микрофон, расположенный над внутренним зеркалом заднего вида, используются оборудованием системы телефона Hands-Free.

Если перед началом сеанса связи аудиосистема работала (прием радиопередачи, воспроизведение аудиокассеты или компакт-диска), то звук приглушается до окончания сеанса связи по телефону.

Система голосового управления NISSAN (VR) поддерживает голосовые команды управления телефоном, поэтому вы можете "набрать" номер абонента, произнеся его вслух.

Перед использованием телефона Bluetooth® Hands-free учтите следующее:

- Перед использованием системы Hands-Free необходимо соединить ваш сотовый телефон с телефонным модулем Bluetooth® Hands-Free.
- Системы Bluetooth® некоторых сотовых телефонов несовместимы с телефонным модулем вашего автомобиля.
- Вы не сможете пользоваться системой Hands-Free при следующих условиях:
  - Автомобиль находится вне зоны доступности телефонной сети.
  - Автомобиль находится в зоне неуверенного приема: в туннеле, в подземном гараже, вблизи высоких зданий, в горах.
  - Ваш мобильный телефон заблокирован для входящих вызовов.
- Если условия распространения радиоволн далеки от идеальных или уровень внешнего шума слишком велик, то вам будет трудно услышать голос абонента.
- Возможно, что сразу же после включения зажигания в положение "ON" в течение определенного времени не сможете принимать входящие звонки.

- Не помещайте ваш сотовый телефон в место, экранированное металлическими деталями, и не кладите его далеко от телефонного модуля автомобиля во избежание искажений звука и разрыва беспроводной связи.
- При использовании функции Bluetooth® аккумуляторная батарея вашего телефона разряжается быстрее обычного.
- Если вам кажется, что система Bluetooth® Hands-Free функционирует неправильно, обратитесь к официальному дилеру NISSAN.
- Некоторые сотовые телефоны и другие устройства могут создавать помехи или фон, слышимый из динамиков аудиосистемы. Чтобы избавиться от помех, попробуйте переложить устройство в другое место.
- Обратитесь к руководству по эксплуатации вашего мобильного телефона для получения подробной информации о процедуре подключения телефона, зарядке элемента питания, использовании антенны и т.д.
- Уровень радиосигнала сотовой сети, показываемый на мониторе, может не совпадать с уровнем сигнала на дисплеях некоторых сотовых телефонов.
- Старайтесь поддерживать минимальный уровень шума в салоне, чтобы четче слышать собеседника, а также чтобы свести к минимуму эхо.
- Если вы нечетко слышите собеседника (или он вас), попробуйте отрегулировать громкость входящего или исходящего сигнала.
- Если вам необходима помощь для подключения вашего мобильного телефона, обратитесь к официальному дилеру NISSAN.

## СООТВЕТСТВИЕ ЗАКОНОДАТЕЛЬНЫМ ТРЕБОВАНИЯМ



Bluetooth® является зарегистрированной торговой маркой, принадлежащей компании Bluetooth SIG, Inc., США

### Заявление о соответствии требованиям ЕС

Настоящим компания "Clarion Corporation" заявляет, что данная система соответствует всем требованиям Директивы 1999/5/ЕС.



## КНОПКИ УПРАВЛЕНИЯ

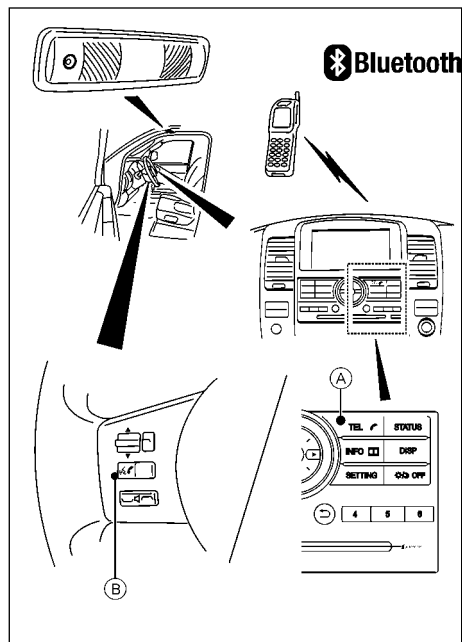

Ⓐ <TEL >: Кнопка управления телефоном

Ⓑ Кнопка < > (Ответ) / < > (Телефон)

## ПРОЦЕДУРА ПОДКЛЮЧЕНИЯ

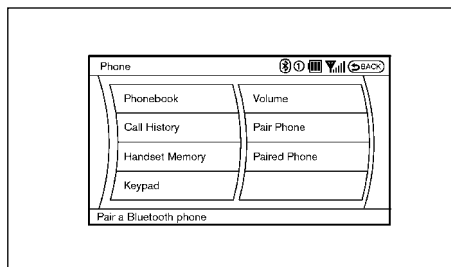

1. Нажмите кнопку <TEL > на панели управления аудиосистемы или кнопку < > на рулевом колесе, и при помощи многофункционального переключателя выберите на дисплее пункт [Pair phone] (Подключение телефона). Затем нажмите на кнопку <ENTER> (Ввод).

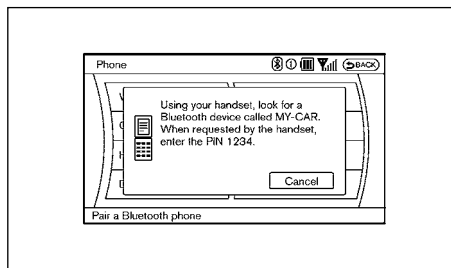

2. После появления на дисплее сообщения с PIN-кодом системы, включите сотовый телефон, оснащенный функцией Bluetooth®, и введите PIN-код.

Процедура подключения может изменяться в зависимости от конкретной модели мобильного телефона. Для получения подробной информации обратитесь к руководству по эксплуатации вашего мобильного телефона.

После завершения процедуры подключения, дисплей вернется к меню настройки системы Bluetooth®.

## РЕГИСТРАЦИЯ ТЕЛЕФОННОЙ КНИГИ

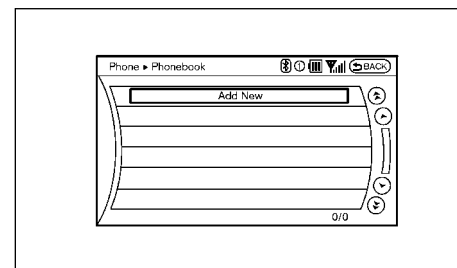

В телефонную книгу можно записать до 40 номеров телефонов.

1. Нажмите кнопку <TEL > и при помощи многофункционального переключателя выберите на дисплее пункт [Phonebook] (Телефонная книга). Затем нажмите кнопку <ENTER>.
2. Выберите пункт [Add New] (Добавить нового абонента) из перечня абонентов в телефонной книге и нажмите кнопку <ENTER>.



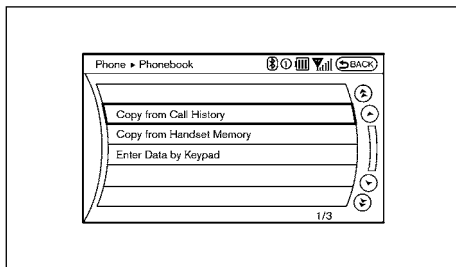

3. Выберите пункт [Copy from Handset Memory] (Скопировать из памяти мобильного телефона) и нажмите на кнопку <ENTER>, чтобы записать телефонную книгу зарегистрированного мобильного телефона в телефонную книгу автомобиля.
4. Управляя мобильным телефоном, перешлите из памяти вашего мобильного телефона имя и номер телефона абонента. Процедура пересылки может отличаться в зависимости от изготовителя и конкретной модели телефона. Для получения подробной информации см. Руководство по эксплуатации вашего мобильного телефона.
5. По завершении регистрации телефонной книги, дисплей вернется к списку абонентов.

– **[Copy from Call History] (Скопировать из журнала звонков)**

Запоминание имени абонента и номера телефона из списка исходящих или входящих звонков.

– **[Copy from Downloaded Phonebook] (Скопировать из загруженной телефонной книги):**

Копирование телефонной книги из памяти мобильного телефона с функцией Bluetooth®. Наличие этой функции зависит от конкретной модели мобильного

телефона. Процедура копирования также зависит от модели телефона. Для получения подробной информации см. Руководство по эксплуатации вашего телефона.

– **[Enter Data by Keypad] (Ввод данных с клавиатуры)**

Ввод нужной информации, например, имени, номера телефона, типа и голосовой метки. (См. раздел "Ввод символов" выше в этой главе и раздел "Система распознавания голосовых команд (модели с навигационной системой)" ниже в этой главе.)

## ИСХОДЯЩИЕ ЗВОНКИ

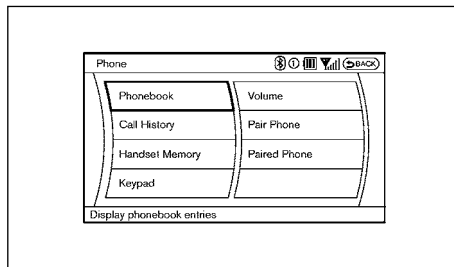

Чтобы позвонить по телефону, выполните следующую процедуру:

1. Нажмите кнопку <TEL > на панели управления аудиосистемой или кнопку < > на рулевом колесе. На дисплее появится меню [PHONE] (Телефон).
2. Выберите на кнопку [Phonebook] и нажмите на кнопку <ENTER>.

3. Выберите имя зарегистрированного абонента из списка, и нажмите кнопку <ENTER>. Начнется набор номера телефона, и на экране будет показан процесс вызова.

4. Для завершения звонка выполните одно из приведенных ниже действий.

1. Выберите пункт [Hang up] (Повесить трубку) и нажмите кнопку <ENTER>.
2. Нажмите кнопку < > на рулевом колесе.
3. Нажмите кнопку <TEL > на панели управления аудиосистемы.

Выполнить исходящий звонок можно несколькими способами. Выберите один из следующих вариантов вместо [Phonebook] в пункте 2, как указано в выше.

• **[Call History] (Журнал звонков)**

Выберите имя и номер телефона из списка входящих, исходящих или пропущенных звонков.

• **[Handset Memory] (Память мобильного телефона)**

Выберите имя абонента или номер телефона из списка.

• **[Keypad] (Клавиатура)**

Наберите номер телефона вручную, при помощи клавиатуры, изображенной на дисплее. (См. раздел "Ввод символов" выше в этой главе.)

## ПРИЕМ ВХОДЯЩИХ ЗВОНКОВ

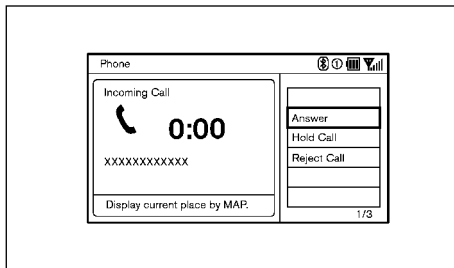

Когда вы слышите звонок своего мобильного телефона, дисплей автоматически переключается в режим входящего звонка. Чтобы принять вызов, выполните любое из указанных ниже действий.

- Выберите клавишу [Answer] (Ответить) на дисплее и нажмите кнопку <ENTER>.
- Нажмите кнопку <TEL > на панели управления аудиосистемы.
- Нажмите кнопку < > на рулевом колесе.

Существуют несколько способов ответа на входящий звонок. Выберите любой из вариантов, показанных дисплее.

- [Answer] (Ответить)**  
Принять входящий звонок.
- [On Hold] (Удержание)**  
Поставить входящий звонок на удержание.
- [Reject Call] (Отклонить вызов)**  
Отказаться от ответа на входящий звонок.

Чтобы завершить разговор, выполните любое из указанных ниже действий.

- Выберите пункт [Hang up] (Повесить трубку) на дисплее и нажмите кнопку <ENTER>.
- Нажмите кнопку <TEL > на панели управления аудиосистемы.
- Нажмите кнопку < > на рулевом колесе.

## ДЕЙСТВИЯ ВО ВРЕМЯ ТЕЛЕФОННОГО РАЗГОВОРА

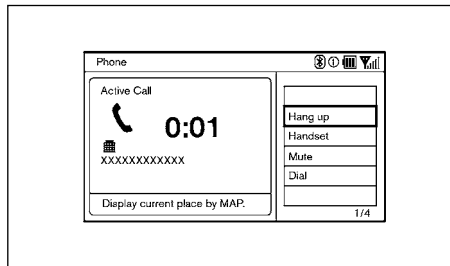

Существуют несколько вариантов действий во время телефонного разговора. При необходимости, выберите один из вариантов, показанных на дисплее.

- [Hang up] (Повесить трубку)**  
Завершить разговор.
- [Handset] (Сотовый телефон)**  
Продолжить разговор, пользуясь непосредственно сотовым телефоном.
- [Mute] (Отключение звука)**  
Абонент не будет слышать ваш голос.

- [Cancel Mute] (Отмена отключения звука)**

Этот вариант появится на дисплее после выбора варианта "Mute" (Отключение звука). Вы можете отменить режим, при котором абонент вас не слышит.

- [Dial] (Вызов)**

Послать собеседнику сигнал для использования услуг сети, например, голосовой почты.

Чтобы отрегулировать громкость речи вашего собеседника, во время разговора нажмите на кнопку регулировки громкости (+ или -), которая находится на рулевом колесе, или поверните регулятор громкости на панели управления аудиосистемы. Данную регулировку можно также выполнить в режиме настройки.

## НАСТРОЙКИ PHONE (ТЕЛЕФОН)

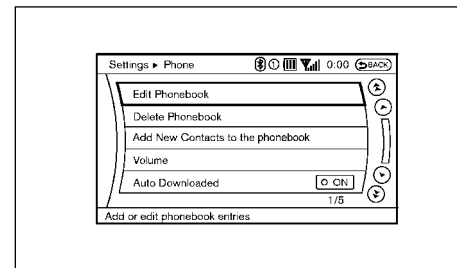

Чтобы установить настройки системы Bluetooth®, нажмите кнопку <SETTING> (Настройки) на панели управления и выберите пункт [PHONE] на дисплее, а затем нажмите кнопку <ENTER>.

### [Edit Phonebook] (Редактирование телефонной книги)

Вы можете зарегистрировать телефонную книгу, а также отредактировать или удалить зарегистрированную телефонную книгу.

### [Delete Phonebook] (Удаление телефонной книги)

Зарегистрированные телефонные книги можно удалить все одновременно, или по одной.

### [Add new contacts to the phonebook] (Добавить новые контакты в телефонную книгу)

Вы можете переписать все контакты, зарегистрированные в телефонной книге мобильного телефона Bluetooth®. Доступность этой функции зависит от модели мобильного телефона. Процедура копирования также меняется в зависимости от модели телефона. Для получения подробной информации см. Руководство по эксплуатации вашего мобильного телефона.

### [Volume] Громкость звука

Вы можете установить следующие варианты громкости.

- **[Phone Ringer Vol.]/[Phone Incoming Vol.]/[Phone Outgoing Vol.] (Громкость сигнала вызова/Громкость входящего звонка/Громкость исходящего звонка)**

Для регулировки уровня громкости, выберите пункт [Phone Ringer Vol.], [Phone Incoming Vol.] или [Phone Outgoing Vol.] и отрегулируйте громкость при помощи многофункционального переключателя.

- **[Automatic Hold] (Автоматическое удержание)**

Когда эта функция включена, входящий телефонный звонок автоматически ставится на удержание.

- **[Vehicle Ringtone] (Рингтон автомобиля)**

Когда эта функция включена, то при входящем вызове включается сигнал вызова не на мобильном телефоне, а сигнал встроенной в автомобиль системы.

### [Auto Download] (Автоматическая загрузка)

Если эта функция включена, то телефонная книга зарегистрированного мобильного телефона автоматически загружается в память системы автомобиля одновременно с подключением мобильного телефона.

## ВОЗМОЖНЫЕ НЕИСПРАВНОСТИ И РЕКОМЕНДАЦИИ ПО ИХ УСТРАНЕНИЮ

Система должна правильно и без проблем реагировать на все доступные голосовые команды. Если при этом возникают проблемы, попробуйте воспользоваться следующими решениями.

Если эти решения пронумерованы, то применяйте каждое решение по очереди, начиная с номера 1, до тех пор, пока проблема не будет устранена.

Признак неисправности	Решение
Система неправильно воспринимает команду.	1. Убедитесь в правильности команды. (См. раздел "Система распознавания голосовых команд (модели с навигационной системой)" выше в этой главе.)
	2. Убедитесь, что команда подается после звукового сигнала.
	3. Произнесите команду четко, без паузы между словами и с громкостью, соответствующей уровню шума в салоне автомобиля.
	4. Убедитесь, что в салоне нет чрезмерного шума (например, открыты окна или включен вентилятор системы отопления). ПРИМЕЧАНИЕ: Если уровень шума затрудняет разговор по телефону, то такой шум может помешать распознаванию голосовых команд.
	5. Если одновременно произнесено более одной команды, то постарайтесь произнести эти команды отдельно.
Система постоянно выбирает неправильную голосовую метку.	1. Убедитесь в том, что произносимая голосовая метка соответствует метке, сохраненной в памяти системы. (См. раздел "Регистрация телефонной книги" выше в этой главе.)
	2. Замените одно из имен, которое не распознается системой, на новое имя.

## СИСТЕМА РАСПОЗНАВАНИЯ ГОЛОСОВЫХ КОМАНД (модели с навигационной системой)

Система распознавания голосовых команд (VR) позволяет в режиме Hands-free управлять различными системами автомобиля, таким как мобильный телефон, навигационная система, система информации об автомобиле и аудиосистема.

Имеется два режима распознавания голосовых команд:

- стандартный режим
- режим альтернативных команд

В стандартном режиме доступные команды постоянно отображены на дисплее и объявляются системой. Вы можете выполнить нужную операцию, просто следуя указаниям, которые дает вам система. (Более подробную информацию см. в разделе "Стандартный режим распознавания голосовых команд" ниже в этой главе.)

Для выполнения более сложных действий, вы можете использовать режим альтернативных команд, который позволяет управлять дисплеем, аудиосистемой и навигационной системой при помощи системы распознавания голосовых команд. (Более подробную информацию см. в разделе "Альтернативный режим распознавания голосовых команд" ниже в этой главе.) Когда активирован режим альтернативных команд, вы можете произносить команды из расширенного списка после нажатия кнопки  на рулевом колесе. Ознакомьтесь с расширенным списком команд, который доступен при включении этого режима. Имейте в виду, что в этом режиме степень успешного распознавания команд может изменяться, так как увеличивается количество доступных команд и манера произнесения каждой из них.

Для повышения степени распознавания команд при включении режима альтернативных команд, попробуйте использовать функцию обучения системы распознавания голосовых команд, которая доступна в этом режиме. В противном случае, рекомендуется выключить режим альтернативных команд и использовать стандартный режим системы для достижения наибольшей эффективности функционирования системы.

Для информации о голосовых командах управления навигационной системой, обратитесь к отдельному руководству по эксплуатации навигационной системы вашего автомобиля.

- Прежде чем задать пункт назначения для навигационной системы при помощи функции распознавания голосовых команд, выберите подходящий язык работы с системой. Обратите внимание на то, что немецкий язык подходит для Австрии и Швейцарии.

Для дополнительной информации см. "Кнопка "SETTING" (Настройки)" в главе "4. Экран информационной системы, система отопления и кондиционирования воздуха, аудиосистема".

- Функция распознавания голосовых команд не способна распознавать русскую речь.

### СТАНДАРТНЫЙ РЕЖИМ РАСПОЗНАВАНИЯ ГОЛОСОВЫХ КОМАНД

Стандартный режим дает вам возможность выполнения нужной операции, просто следуя предложениям, которые появляются на дисплее или произносятся системой.

#### ПРИМЕЧАНИЕ

**В этом режиме вы не сможете управлять дисплеем, аудиосистемой и системой климат-контроля в режиме Hands-free.**

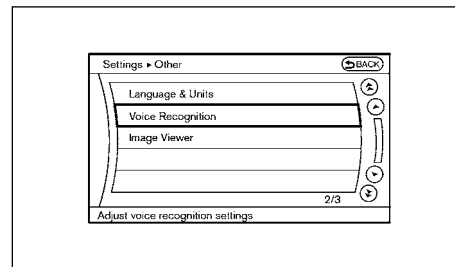

### Активация стандартного режима

Если включен режим альтернативных команд, то выполните следующие действия, чтобы переключиться в стандартный режим.

1. Нажмите кнопку **<SETTING>** на панели управления.
2. Выберите пункт [Others] (Прочее) на дисплее, затем нажмите на кнопку **<ENTER>**.
3. Выберите пункт [Voice Recognition] (Распознавание голосовых команд), затем нажмите кнопку **<ENTER>**.

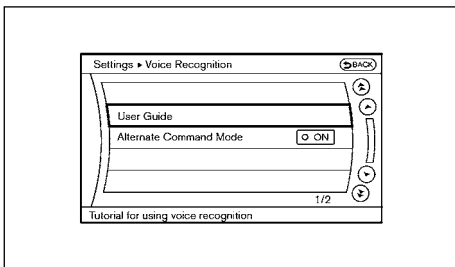

4. Выберите пункт [Alternate Command Mode] (Режим альтернативных команд), затем нажмите кнопку <ENTER>.
5. Индикатор выключается и включается стандартный режим работы системы.

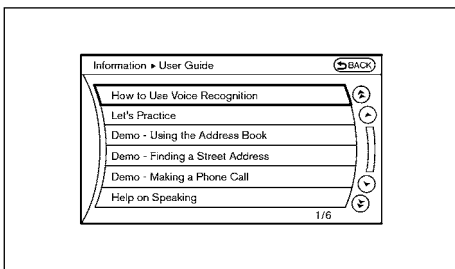

### Вывод на дисплей руководства пользователя

Если вы пользуетесь системой распознавания голосовых команд в первый раз, или если вы не знаете, как пользоваться данной системой, вы можете вывести на дисплей меню [User Guide] (Руководство пользователя).

После этого вы можете научиться управлению голосовыми командами при помощи упрощенного руководства пользователя [User Guide], которое включает в себя основные инструкции и примеры по использованию основных голосовых команд.

1. Нажмите кнопку <INFO> (Информация) на панели управления.
2. Выберите при помощи многофункционального переключателя пункт [Voice Recognition] (Распознавание голосовых команд) и нажмите кнопку <ENTER>.
3. Выберите при помощи многофункционального переключателя пункт [User Guide] (Руководство пользователя) и нажмите кнопку <ENTER>.

Шаги 1 – 3 можно пропустить, если нажать кнопку <HELP> на рулевом колесе и сказать "Help" (Помощь).

4. Выберите пункт меню с помощью многофункционального переключателя и нажмите кнопку <ENTER>.

### Доступные пункты меню

- [How to Use Voice Recognition] (Использование функции распознавания голосовых команд)  
Описывает основные функции для управления системой распознавания голосовых команд.
- [Let's Practice] (Пробный режим работы)  
Режим тренировки в управлении системой посредством следования голосовым инструкциям системы.
- [Demo - Using the Address Book] (Демонстрационный режим – использование адресной книги)  
Самоучитель для ввода пункта назначения при помощи адресной книги.
- [Demo - Finding a Street Address] (Демонстрационная программа – поиск по адресу)  
Самоучитель для поиска пункта назначения по почтовому адресу.

- [Demo - Making a Phone Call] (Демонстрационная программа – Звонок по телефону)

Самоучитель для использования телефона при помощи голосовых команд.

- [More Help on Speaking] (Дополнительная помощь по голосовым командам)

Вывод на дисплей советов по произношению голосовых команд для их правильного распознавания системой.

Учтите, что функция [Command List] (Список команд) работает лишь тогда, когда включен режим альтернативных команд.

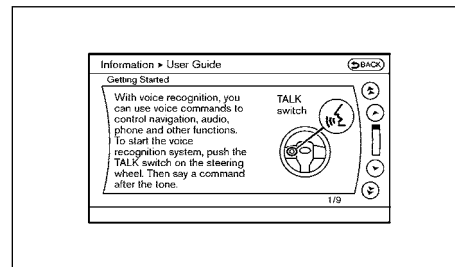

### Как начать использование системы

Прежде чем начать пользоваться системой распознавания голосовых команд в первый раз, вы можете подтвердить режим использования команд при помощи просмотра раздела [Getting Started] руководства пользователя [User Guide].

1. Выберите пункт [How to use Voice Recognition] (Как пользоваться системой распознавания голосовых команд) и нажмите кнопку <ENTER>.
2. Вы также можете подтвердить использование этой страницы меню, пролистывая меню при помощи многофункционального переключателя.

## Самоучители по использованию системы распознавания голосовых команд

Если вы выберете пункт [Demo - Using the Address Book], [Demo - Finding a Street Address] или [Demo - Making a Phone Call], то вы сможете увидеть руководство по правильному выполнению этих операций при помощи системы распознавания голосовых команд.

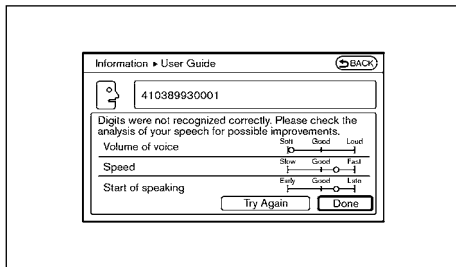

## Полезные советы по использованию системы

Вы можете вывести на дисплей полезные советы по произношению команд, чтобы облегчить системе распознавание тех голосовых команд, которые вы произносите.

Выберите пункт [More Help on Speaking] (Дополнительная помощь по произнесению команд) и нажмите кнопку <ENTER>.

## Пользование системой

### Инициализация системы

При повороте выключателя зажигания в положение "ON" начинается инициализация функции распознавания голосовых команд, которая занимает несколько секунд. По окончании инициализации система готова к приему голосовых команд. Если нажать кнопку <ENTER> прежде, чем инициализация системы будет завершена, то на дисплее появится следующее

сообщение: [Загрузка системы распознавания голосовых команд. Please wait.] (Пожалуйста, подождите), или прозвучит звуковой сигнал.

### Перед использованием системы

Для обеспечения оптимальной работы системы распознавания голосовых команд нужно выполнять следующие рекомендации:

- В салоне автомобиля должно быть как можно тише. Закройте окна, чтобы изолировать салон от внешних шумов (шум от дорожного движения, звуки, связанные с вибрацией и т.д.). Посторонние шумы могут мешать системе правильно распознать голосовые команды.
- Перед тем как произнести команду, дождитесь звукового сигнала.
- Произносите голосовые команды естественным тоном, без пауз между словами.

### Произнесение голосовых команд

1. Нажмите кнопку <ENTER>, расположенную на рулевом колесе.

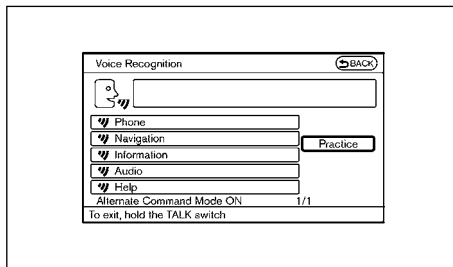

2. На дисплее появится список доступных команд, и система предложит, "Would you like to access Phone, Navigation, Information, Audio or Help?". (Вы хотите управлять мобильным телефоном, навигационной системой, системой информации об автомобиле, аудиосистемой или системой помощи?)

3. После звукового сигнала и после того как условное обозначение на дисплее изменится с на , произнесите голосовую команду.

4. Продолжайте следовать голосовым инструкциям системы, и произнесите необходимые команды после звуковых сигналов, до завершения нужных операций.

### Произнесение голосовых команд

1. Нажмите кнопку <ENTER>, расположенную на рулевом колесе.

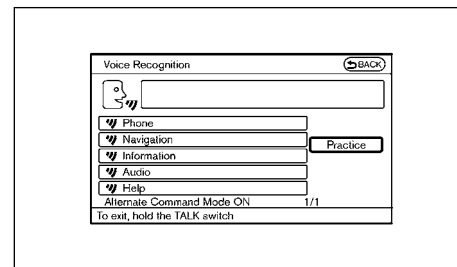

2. На дисплее появится список доступных команд, и система предложит, "Would you like to access Phone, Navigation, Information, Audio or Help?". (Вы хотите управлять мобильным телефоном, навигационной системой, системой информации об автомобиле, аудиосистемой или системой помощи?)

3. После звукового сигнала и после того как условное обозначение на дисплее изменится с **B** на **B**, произнесите голосовую команду.
4. Продолжайте следовать голосовым инструкциям системы, и произнесите необходимые команды после звуковых сигналов, до завершения нужных операций.

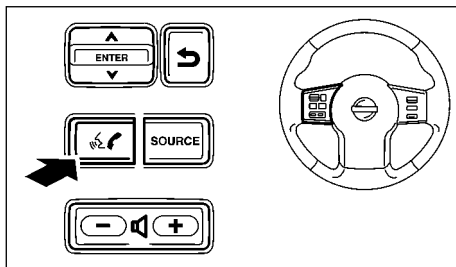

### Рекомендации по эксплуатации системы

- Произнесите команды после звукового сигнала.
- Доступные команды всегда показаны на дисплее и произносятся звуковым меню. Команды, отличающиеся от перечисленных на дисплее, не воспринимаются. Пожалуйста, следуйте инструкциям, подаваемым системой.
- Если команда не распознана, система произнесет "Please say again" (Пожалуйста, повторите команду). Отчетливо произнесите команду еще раз.
- Для возврата к предыдущему экрану нажмите один раз кнопку **<** **>**.
- Если вы хотите отменить команду, нажмите и удерживайте кнопку **<** **>**. На дисплее появится сообщение "Voice cancelled" (Голосовая команда отменена).

- Если режим распознавания голосовых команд уже включен, то при нажатии кнопки **<** **>** прекращается подача голосовых инструкций и вы можете незамедлительно произнести голосовую команду.
- Если вы хотите отрегулировать громкость сообщений системы, то нажимайте регулятор громкости **[+]** или **[-]** на рулевом колесе, или воспользуйтесь регулятором громкости аудиосистемы в то время, когда система делает объявление.

### Как произносить номера телефонов

Система распознавания голосовых команд требует особой манеры произношения цифр при подаче голосовых команд. Следуйте примерам, которые приводятся ниже.

#### Общее правило

Можно произносить только отдельные цифры от 0 до 9. Например, если вы хотите произнести число 500, то можно сказать "five zero zero" (пять ноль ноль), однако нельзя говорить "five hundred" (пятьсот).

#### Примеры

- 0-1923-899334  
– "Zero one nine two three eight nine nine three three four"

#### Улучшение распознавания телефонных номеров

Вы можете улучшить распознавание телефонных номеров, если будете произносить их в виде групп цифр. Например, когда вы хотите позвонить по номеру 0-1923-899334, то сначала скажите "zero", и система попросит вас произнести следующие цифры номера. Затем скажите "one nine two three". После распознавания этих цифр, система попросит ввести оставшиеся цифры номера. Скажите "eight nine nine three three four". Использование такого метода ввода номера телефона улучшает распознавание цифр.

Если вы произносите номер дома, то для ввода цифры "0" произнесите "zero". Если номер дома включает в себя букву "o (Oh)", то она не будет распознана как цифра "0 (zero)", если вы произнесете "oh" вместо "zero". Для наилучшего распознавания, произнесите "zero", если вы хотите ввести цифру "0", или "oh", если вы хотите ввести букву "O".



## Список команд

### Команды по категориям

Команда	Действие
"Phone" (Телефон)	Управление мобильным телефоном
"Navigation" (Навигация)	Управление навигационной системой
"Information" (Информация)	Вывод на дисплей информации о состоянии автомобиля
"Audio" (Аудиосистема)	Управление аудиосистемой
"Help" (Помощь)	Вывод на дисплей руководства пользователя

### Команды для управления телефоном

Команда	Действие
"Dial Number" (Набрать номер)	Набор номера телефона, состоящего максимум из 10 цифр
"Phonebook" (Телефонная книга)	Набор номера абонента, записанного в телефонной книге системы
"Handset Memory" (Память мобильного телефона)	Набор номера абонента, записанного в памяти мобильного телефона
"Incoming Calls" (Входящие звонки)	Набор номера телефона из журнала входящих звонков
"Outgoing Calls" (Исходящие звонки)	Набор номера телефона из журнала исходящих звонков
"Missed Calls" (Пропущенные звонки)	Набор номера телефона из журнала пропущенных звонков

### Команды для управления навигационной системой:

Смотрите отдельное Руководство пользователя навигационной системы.

### Информационные команды

Команда	Действие
“Fuel Economy” (Расход топлива)	Вывод на дисплей информации о расходе топлива
“Trip Computer” (Бортовой компьютер)	Вывод на дисплей информации о поездке.
“Maintenance” (Техническое обслуживание)	Вывод на дисплей информации о техническом обслуживании
“Traffic Information” (Информация о дорожном движении)	Вывод на дисплей экрана [Info On Route] (Информация о маршруте), если установлен маршрут до пункта назначения. Вывод на дисплей экрана [Nearby Traffic Info] (Информация о дорожной обстановке в окрестностях), если маршрут до пункта назначения не установлен.
“Where am I?” (Где я нахожусь?)	Показывает ваше текущее местонахождение.

### Команды управления аудиосистемой

Команда	Действие
“Music Box” (Музыкальная шкатулка)	Включение накопителя с жестким диском “Music Box”.
“CD” (Компакт-диск)	Воспроизведение компакт-диска.
“FM”	Включение радиоприемника в диапазоне FM и выбор радиостанции, которая была настроена в последний раз.
“AM”	Включение радиоприемника в диапазоне AM и выбор радиостанции, которая была настроена в последний раз.
“AUX”	Включение внешнего источника сигнала.
“USB”	Включение запоминающего устройства USB.
“Bluetooth Audio” (Аудиоустройство Bluetooth)	Включение аудиоустройства Bluetooth.

#### Общие команды

Команда	Действие
"Go back" (Вернуться назад)	Отмена последней распознанной команды или возврат к предыдущему меню.
"Back" (Возврат)	
"Exit" (Выход)	Прекращение работы системы распознавания голосовых команд.
"Quit" (Выход из системы)	

## Примеры голосовых команд

Для использования системы распознавания голосовых команд в некоторых случаях достаточно произнести одну команду, однако иногда необходимо произнести две или более команды. Ниже описаны примеры основных дополнительных действий, выполняемых при помощи голосовых команд.

Для информации о командах для управления навигационной системой смотрите отдельное Руководство пользователя навигационной системы.

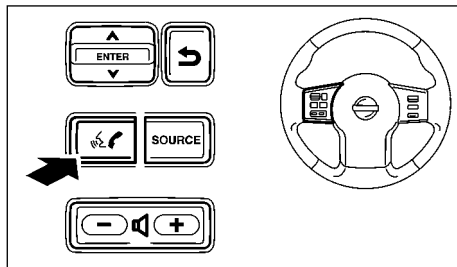

## Набор телефонного номера 0-1923-899334

1. Нажмите кнопку , расположенную на рулевом колесе.

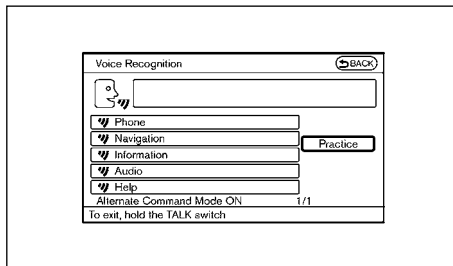

2. Система спрашивает: "Would you like to access Phone, Navigation, Information or Help?" (Вы хотите воспользоваться телефоном, навигационной системой, информацией или помощью?)
3. Произнесите "Phone" (Телефон).

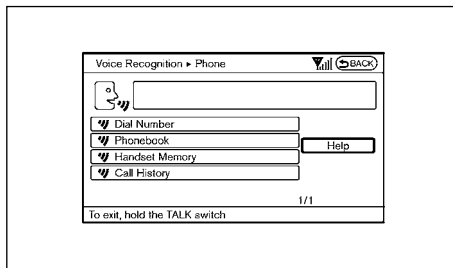

4. Произнесите "Dial Number" (Набрать номер).

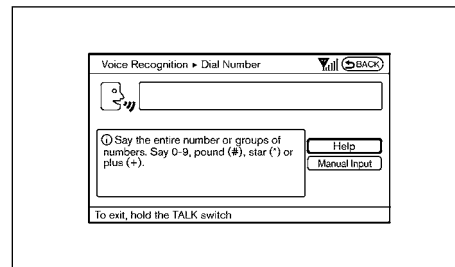

5. Произнесите "Zero" (Ноль).

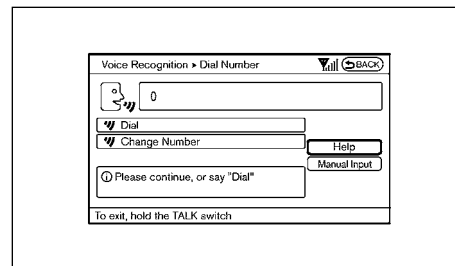

6. Система ответит: "Please say more numbers, or say dial or change number" (Пожалуйста, произнесите следующие цифры, или скажите "dial", чтобы набрать номер, или измените цифры).
7. Скажите "One Nine Two Three".

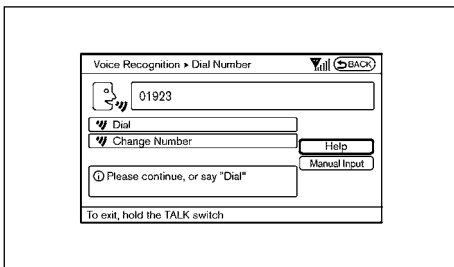

8. Система ответит: "Please say more numbers, or say dial or change number" (Пожалуйста, произнесите следующие цифры, или скажите "dial", чтобы набрать номер, или измените цифры).
9. Скажите "Eight Nine Nine Three Three Four".

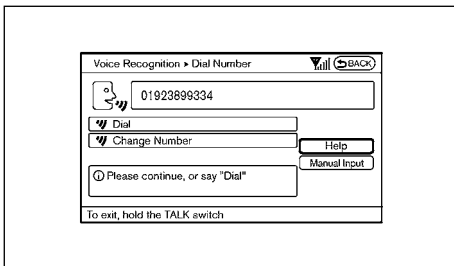

10. Система спросит: "Dial or Change Number?" (Набрать номер, или изменить цифры?)
11. Произнесите "Dial" (Набрать номер).
12. Система позвонит по номеру 0-1923-899334.

## ПРИМЕЧАНИЕ

- Вы можете произносить номер телефона одним предложением. Однако для наилучшего распознавания цифр рекомендуется разбивать их на группы. (См. "Как произносить номера телефонов" ранее в этом разделе).
- Если система не распознает вашу команду, повторите ее, стараясь говорить естественным тоном. Слишком громкая или слишком тихая речь также может ухудшить распознавание команд.

## РЕЖИМ АЛЬТЕРНАТИВНЫХ КОМАНД ГОЛОСОВОГО УПРАВЛЕНИЯ

Приведенный ниже раздел действителен при включенном режиме альтернативных команд системы распознавания голосовых команд.

Если включен режим альтернативных команд, то после нажатия кнопки вы можете произносить команды из расширенного списка. В этом режиме не все имеющиеся команды показаны на дисплее или предлагаются системой. Ознакомьтесь с расширенным списком команд, который доступен при включении этого режима. Смотрите примеры альтернативных команд ниже.

Имейте в виду, что в этом режиме степень успешного распознавания команд может изменяться, так как увеличивается количество доступных команд и манера произнесения каждой из них. Для улучшения распознавания команд, попробуйте использовать функцию [VR System Training] (Обучение системы распознавания голосовых команд), которая имеется в данном режиме. (См. раздел "Настройка функции обучения системы распознавания голосовых команд" ниже в этой главе).

При включении режима альтернативных команд, ознакомьтесь с перечнем имеющихся команд, так как в этом режиме некоторые команды, имеющиеся в стандартном режиме, заменяются другими. Смотрите примеры на дисплее.

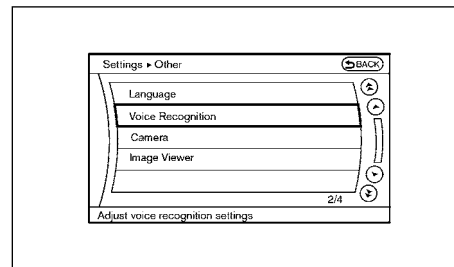

## Включение режима альтернативных команд

Если включен режим стандартных команд, то выполните следующие действия, чтобы переключиться в режим альтернативных команд.

1. Нажмите кнопку **<SETTING>** на панели управления.
2. Выберите пункт [Others] (Прочее) на дисплее, затем нажмите кнопку **<ENTER>**.
3. Выберите пункт [Voice Recognition] (Распознавание голосовых команд), затем нажмите кнопку **<ENTER>**.
4. Выберите пункт [Alternate Command Mode] (Режим альтернативных команд), затем нажмите кнопку **<ENTER>**.
5. На дисплее появится подтверждающее сообщение. Выберите кнопку [OK], чтобы включить режим альтернативных команд.

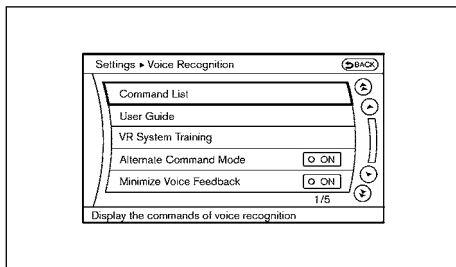

6. Выберите пункт в меню [Voice recognition].

### Вывод на дисплей перечня команд

Если вы управляете системой при помощи голосовых команд в первый раз, или если вы не знаете подходящей голосовой команды, то выполните следующую процедуру, чтобы вывести на дисплей перечень команд, имеющихся только в режиме альтернативных команд).

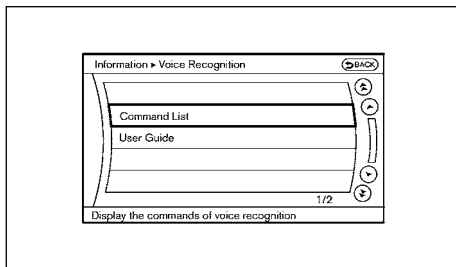

1. Нажмите кнопку <INFO>.

2. Выберите при помощи многофункционального переключателя пункт [Other] (Прочее) и нажмите кнопку <ENTER>.
3. Выберите пункт [Voice Recognition], затем пункт [Command List].
4. Выделите при помощи многофункционального переключателя пункт [Command List] (Перечень команд) и нажмите кнопку <ENTER>.

Шаги 1 – 4 можно пропустить, если нажать кнопку <HELP> на рулевом колесе и сказать "Help" (Помощь).

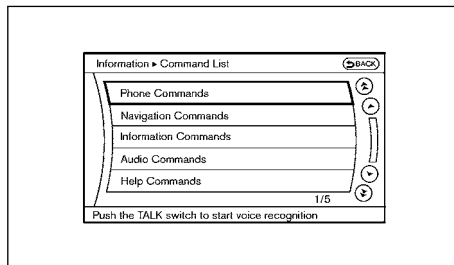

5. Выделите категорию с помощью многофункционального переключателя и нажмите кнопку <ENTER>.

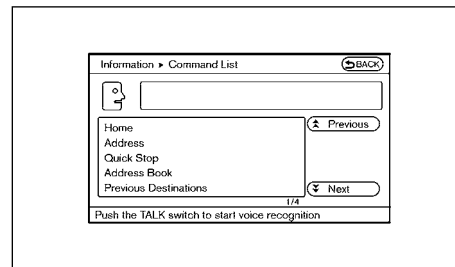

6. Выберите пункт меню с помощью многофункционального переключателя и нажмите кнопку <ENTER>.
7. При необходимости просмотрите весь перечень команд.
8. Для возврата к предыдущему экрану нажмите кнопку < >.

## Перечень голосовых команд помощи

### Команды для управления телефоном

Команда	Действие
“Dial Number” (Набрать номер)	Набор произнесенного номера телефона.
“Phonebook” (Телефонная книга)	Набор номера абонента, записанного в телефонной книге системы
“Handset Memory” (Память мобильного телефона)	Набор номера абонента, записанного в памяти мобильного телефона
“Incoming Calls” (Входящие звонки)	Набор номера телефона из журнала входящих звонков
“Outgoing Calls” (Исходящие звонки)	Набор номера телефона из журнала исходящих звонков
“Missed Calls” (Пропущенные звонки)	Набор номера телефона из журнала пропущенных звонков

### Команды для управления навигационной системой

Смотрите отдельное Руководство пользователя навигационной системы.

### Информационные команды

Команда	Действие
“Fuel Economy” (Расход топлива)	Вывод на дисплей информации о расходе топлива
“Trip Computer” (Бортовой компьютер)	Вывод на дисплей информации о поездке.
“Maintenance” (Техническое обслуживание)	Вывод на дисплей информации о техническом обслуживании
“Traffic Information” (Информация о дорожном движении)	Вывод на дисплей экрана [Info On Route] (Информация о маршруте), если установлен маршрут до пункта назначения. Вывод на дисплей экрана [Nearby Traffic Info] (Информация о дорожной обстановке в окрестностях), если маршрут до пункта назначения не установлен.
“Where am I?” (Где я нахожусь?)	Показывает ваше текущее местонахождение.

#### Команды управления аудиосистемой

Команда	Действие
“Music Box” (Музыкальная шкатулка)	Включение накопителя с жестким диском “Music Box”.
“CD” (Компакт-диск)	Воспроизведение компакт-диска.
“FM”	Включение радиоприемника FM и выбор радиостанции, которая была настроена в последний раз.
“AM”	Включение радиоприемника AM и выбор радиостанции, которая была настроена в последний раз.
“AUX”	Включение внешнего источника сигнала.
“USB”	Включение запоминающего устройства USB.
“Bluetooth Audio” (Аудиоустройство Bluetooth)	Включение аудиоустройства Bluetooth.

#### Команды помощи

Команда	Действие	
“Command List” (Список команд)	“Navigation Command” (Команды для управления навигационной системой)	Вывод на дисплей списка команд для управления навигационной системой
	“Phone Commands” (Команды для управления телефоном)	Вывод на дисплей списка команд для управления мобильным телефоном.
	“Audio Commands” (Команды для управления аудиосистемой)	Вывод на дисплей списка команд для управления аудиосистемой.
	“Information Commands” (Информационные команды)	Вывод на дисплей списка информационных команд.
	“Help Commands” (Команды помощи)	Вывод на дисплей списка команд для получения помощи.
“User Guide” (Руководство пользователя)		Вывод на дисплей руководства пользователя.
“VR System Training” (Обучение системы распознавания голосовых команд)		Система может запоминать голоса трех различных людей.



#### Общие команды

Команда	Действие
"Go back" (Вернуться назад)	Отмена последней распознанной команды или возврат к предыдущему меню.
"Back" (Возврат)	
"Exit" (Выход)	Прекращение работы системы распознавания голосовых команд.
"Quit" (Выход из системы)	

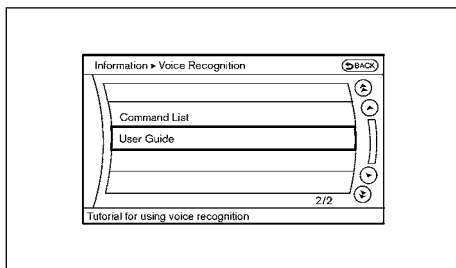

## Вывод на дисплей руководства пользователя

После этого вы можете научиться управлению голосовыми командами при помощи упрощенного руководства пользователя, который включает в себя основные инструкции и примеры по использованию основных голосовых команд.

1. Нажмите кнопку <INFO>.
2. Выберите при помощи многофункционального переключателя пункт [Other] (Прочее) и нажмите кнопку <ENTER>.
3. Выберите пункт [Voice Recognition], затем пункт [[User Guide].

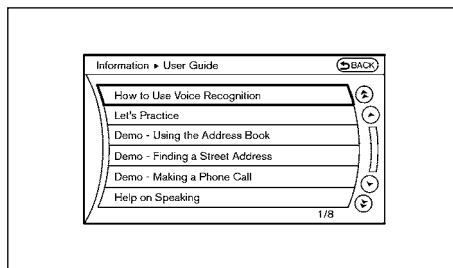

4. Выберите пункт меню с помощью многофункционального переключателя и нажмите кнопку <ENTER>.

### Доступные пункты меню

- [How to Use Voice Recognition] (Использование функции распознавания голосовых команд)  
Описывает основные функции для управления системой распознавания голосовых команд.
- [Let's Practice] (Пробный режим работы)  
Режим тренировки в управлении системой посредством следования голосовым инструкциям системы.
- [Demo - Using the Address Book] (Демонстрационный режим – использование адресной книги)  
Смотрите отдельное Руководство пользователя навигационной системы.
- [Demo - Finding a Street Address] (Демонстрационная программа – поиск по адресу)  
Смотрите отдельное Руководство пользователя навигационной системы.
- [Demo - Making a Phone Call] (Демонстрационная программа – Звонок по телефону)

Самоучитель для использования телефона при помощи голосовых команд.

- [More Help on Speaking] (Дополнительная помощь по голосовым командам)

Вывод на дисплей советов по правильному произнесению команд, с тем чтобы они правильно распознавались системой.

- [Advanced User Settings] (Расширенные пользовательские настройки)

Описывает возможные настройки системы распознавания голосовых команд.

- [VR System Training Function] (Обучение системы распознавания голосовых команд)

Руководство по обучению системы для распознавания вашего голоса.

## Пользование системой

### Инициализация системы

При повороте выключателя зажигания в положение "ON" начинается инициализация функции распознавания голосовых команд, которая занимает несколько секунд. По окончании инициализации система готова к приему голосовых команд. Если нажать кнопку <INFO> прежде, чем инициализация системы будет завершена, то на дисплее появится следующее сообщение: [Загрузка системы распознавания голосовых команд. Please wait.] (Пожалуйста, подождите), или прозвучит звуковой сигнал.

### Перед использованием системы

Чтобы обеспечить оптимальную работу системы распознавания голосовых команд, выполняйте следующие рекомендации:

- В салоне должно быть как можно тише. Закройте окна, чтобы изолировать салон от внешних шумов (шум от дорожного движения, звуки, связанные с вибрацией и т.д.).

Посторонние шумы могут помешать системе правильно распознать голосовую команду.

- Перед тем как произнести команду, дождитесь мелодичного звукового сигнала.
- Произнесите голосовые команды естественным тоном, без пауз между словами.

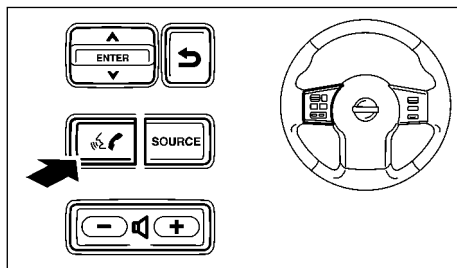

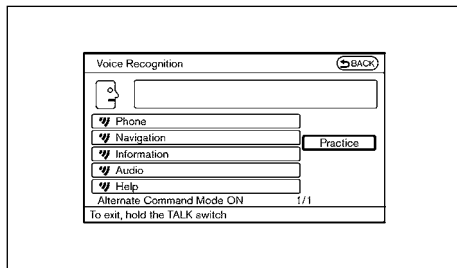

#### Управление при помощи голосовых команд

1. Нажмите и отпустите кнопку , расположенную на рулевом колесе.



2. На дисплее появится список возможных команд, и си-



стема предложит вам: "Please say a command" (Пожалуйста, произнесите команду).

3. После звукового сигнала и после того как условное обозначение на дисплее изменится с  на , произнесите голосовую команду.

#### Управление при помощи голосовых команд

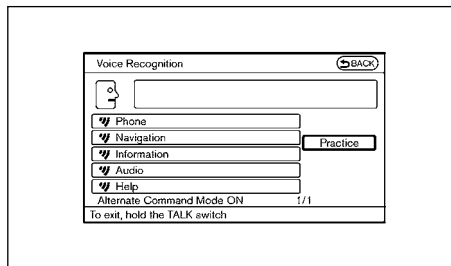
1. Нажмите и отпустите кнопку , расположенную на рулевом колесе.





2. На дисплее появится список возможных команд, и система предложит вам: "Please say a command" (Пожалуйста, произнесите команду).
3. После звукового сигнала и после того как условное обозначение на дисплее изменится с  на , произнесите голосовую команду.

#### Рекомендации по эксплуатации системы

- Система не может распознавать голосовые команды, если на дисплее имеется символ .
- Если команда не распознана, система произнесет "Please say again" (Пожалуйста, повторите команду). Отчетливо произнесите команду еще раз.

- Для возврата к предыдущему экрану нажмите один раз кнопку .

- Если вы хотите отменить команду, нажмите и удерживайте кнопку  в течение 1 секунды. Появится команда "Voice input cancelled" (Голосовая команда отменена).

- Если режим распознавания голосовых команд уже включен, то при нажатии кнопки  прекращается подача голосовых инструкций и вы можете незамедлительно произнести голосовую команду.

- Если вы хотите отрегулировать громкость сообщений системы, то нажимайте регулятор громкости [+ ] или [- ] на рулевом колесе или воспользуйтесь регулятором громкости аудиосистемы в то время, когда система произносит объявление.

#### Как произносить номера телефонов

Система распознавания голосовых команд требует особой манеры произношения цифр при подаче голосовых команд. Следуйте примерам, которые приводятся ниже.

#### Общее правило

Можно произносить только отдельные цифры от 0 до 9. Например, если вы хотите произнести число 500, то нужно сказать "five zero zero" (пять ноль ноль), однако нельзя говорить "five hundred" (пятьсот).

#### Номера телефонов

Произнесите номера телефонов по аналогии со следующими примерами:

- 0-1923-899334
  - "Zero one nine two three eight nine nine three three four"

Примечание 1: Для лучшего распознавания голосовых команд произнесите номер телефона как отдельные цифры.

Примечание 2: Нельзя произносить номер 555-6000, как "five five five six thousand".

Примечание 3: Если вы произносите номер дома, то для ввода цифры "0" произносите "zero". Если номер дома включает в себя букву O ("Oh"), то она не будет распознана как цифра "0 (zero)". Для наилучшего распознавания, произнесите "zero", если вы хотите ввести цифру "0", и букву "oh", если вы хотите ввести букву "O".

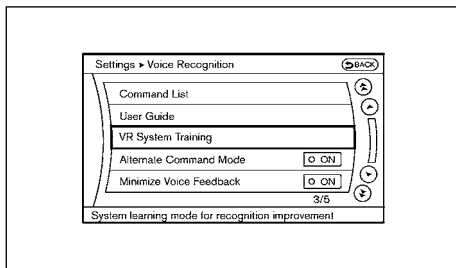

## Функция обучения голосовым командам

Система распознавания голосовых команд имеет функцию обучения голосу пользователя, для обеспечения наилучшего распознавания команд. Система может запоминать голоса трех различных людей.

### Обучение системы голосу пользователя

1. Нажмите на кнопку <SETTING> (Настройки) на панели управления, выберите пункт [Others] (Прочее) на дисплее и затем нажмите на кнопку <ENTER>.
2. Выберите пункт [Voice Recognition] (Распознавание голосовых команд), затем нажмите кнопку <ENTER>.
3. Выберите пункт [VR System Training] (Обучение системы распознавания голосовых команд), затем нажмите на кнопку <ENTER>.

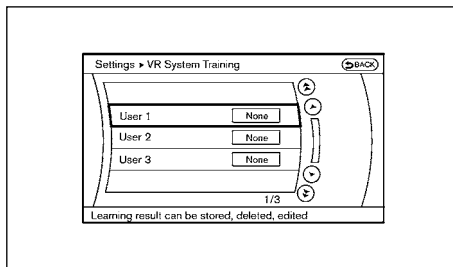

4. Выберите пользователя, голос которого должна запомнить система, и нажмите кнопку <ENTER>.
5. Выберите пункт [Start VR System Training] (Начать обучение системы распознавания голосовых команд) и нажмите кнопку <ENTER>.

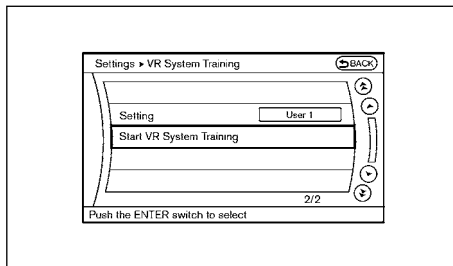

6. Выберите категорию команд, которые система должна запомнить, из следующего списка, и нажмите кнопку <ENTER>.
  - [Phone] (Телефон)
  - [Navigation] (Навигационная система)



- [Information] (Информация)
- [Audio] (Аудиосистема):

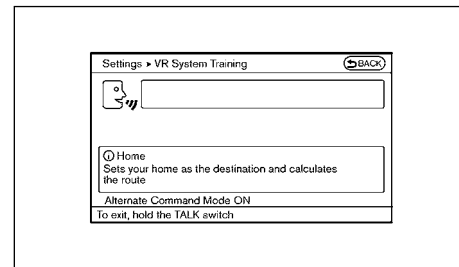

На дисплее будут выведены доступные команды из выбранной категории.

7. Выберите голосовую команду и нажмите кнопку <ENTER>.

Система распознавания голосовых команд включится.



8. Система попросит вас повторить голосовую команду после звукового сигнала.
9. После звукового сигнала, и после того как условное обозначение на дисплее изменится с  на , произнесите голосовую команду, которую просит произнести система.
10. Если система распознала голосовую команду, это значит, что она запомнила голос пользователя.

Для возврата к предыдущему экрану нажмите кнопку < < > > или кнопку < > >.

Если система запомнила команду правильно, то на дисплее загорится индикатор голосовой команды.

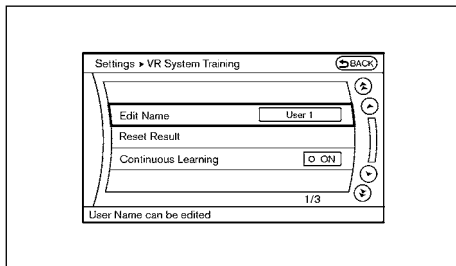

#### **Настройка функции обучения системы распознавания голосовых команд**

##### **[Edit Name] (Редактирование имени)**

Редактирование имени пользователя при помощи клавиатуры, изображенной на дисплее.

##### **[Reset Result] (Сброс результатов)**

Сброс результатов обучения голосу пользователя, запомненных системой распознавания голосовых команд.

##### **[Continuous Training] (Последовательное обучение)**

Если эта настройка включена в состояние [ON], то система может запоминать ваши голосовые команды последовательно, и вам не требуется выбирать их по одной.

#### **Минимизация голосовой обратной связи**

Чтобы минимизировать голосовые ответы системы, выполните следующие действия:

1. Нажмите кнопку **<SETTING>** на панели управления.
2. Выберите пункт [Others] (Прочее) при помощи многофункционального переключателя, затем нажмите кнопку **<ENTER>**.
3. Выберите пункт [Voice Recognition] (Распознавание голосовых команд), затем нажмите кнопку **<ENTER>**.
4. Выберите пункт [Minimize Voice Feedback] (Минимизация голосовых ответов), затем нажмите кнопку **<ENTER>**.
5. Этот пункт включается в состояние [ON], и включается режим минимизации голосовых ответов системы.

## ВОЗМОЖНЫЕ НЕИСПРАВНОСТИ И РЕКОМЕНДАЦИИ ПО ИХ УСТРАНЕНИЮ

Система должна правильно и без проблем реагировать на все доступные голосовые команды. Если проблемы все же произойдут, следуйте рекомендациям по устранению ошибок, которые даны в таблице на следующей странице.

Если рекомендации пронумерованы, то применяйте каждую рекомендацию по очереди, начиная с первой, до тех пор, пока проблема не будет устранена.

Признак неисправности / сообщение об ошибке	Решение
На дисплее появляется сообщение [COMMAND NOT RECOGNISED] (Команда не распознана), или система выполняет команду неправильно.	1. Убедитесь в том, что вы используете правильную команду, см. "Список команд" выше в этой главе.
	2. Произнесите команду четко, без паузы между словами и с громкостью, соответствующей уровню наружного шума.
	3. Убедитесь, что в салоне нет чрезмерного шума (например, открыты окна или включена система оттаивания стекол).
	<b>ПРИМЕЧАНИЕ</b> <b>Если уровень шума затрудняет разговор по телефону, то такой шум может помешать распознаванию голосовых команд.</b>
Система постоянно выбирает неправильную голосовую метку в телефонной книге.	4. Если вы пропустили не обязательные слова команды, попробуйте произнести команду с этими словами.
	1. Убедитесь в том, что произносимая голосовая метка соответствует метке, сохраненной в памяти системы. (См. стр.)
	2. Замените голосовую метку, которая не распознается системой, на другую голосовую метку.

## АВТОМОБИЛЬНЫЙ РАДИОТЕЛЕФОН ИЛИ РАДИОПЕРЕДАТЧИК СВ

При установке на автомобиль NISSAN мощной СВ-радиостанции или автомобильного телефона необходимо соблюдать приведенные ниже рекомендации. В противном случае устанавливаемое радиоэлектронное оборудование может отрицательно повлиять на функционирование системы управления двигателем или на другие электронные блоки автомобиля.

### **ВНИМАНИЕ**

- Антенна должна находиться как можно дальше от электронного блока управления.
- Антенный кабель должен располагаться не ближе 20 см от электрического жгута системы управления двигателем. Запрещается прокладывать антенный кабель рядом с любым жгутом проводов.
- Выполните регулировку стоячей волны антенны, следуя рекомендациям изготовителя.
- Соедините проводом корпус СВ-радиостанции с "массой" автомобиля.

Если вам нужны дополнительные пояснения, обратитесь к официальному дилеру компании NISSAN.

ДЛЯ ЗАМЕТОК



# 5 Пуск двигателя и вождение автомобиля

Обкатка автомобиля.....	5-2	Переключатель режима системы 4WD .....	5-18
Подготовка к пуску двигателя .....	5-2	Индикатор режима системы полного привода 4WD .....	5-19
Меры безопасности при вождении автомобиля.....	5-3	Сигнализатор неисправности системы полного привода 4WD .....	5-19
Отработавшие газы (оксид углерода) .....	5-3	Меры предосторожности при вождении полноприводных автомобилей .....	5-20
Предостережения, касающиеся вождения по дорогам с твердым покрытием и по бездорожью .....	5-4	Рекомендации по выбору шин для автомобилей с полным приводом (4WD)....	5-21
Трехкомпонентный каталитический нейтрализатор отработавших газов (автомобили с бензиновыми двигателями).....	5-4	Ограничитель скорости движения (для некоторых вариантов исполнения автомобилей) .....	5-22
Как избежать повреждения компонентов автомобиля.....	5-4	Работа ограничителя скорости движения .....	5-23
Турбокомпрессор (автомобили с дизельным двигателем) .....	5-5	Система круиз-контроля (для некоторых вариантов исполнения автомобиля).....	5-24
Сажевый фильтр дизельного двигателя (для некоторых вариантов исполнения автомобилей) .....	5-5	Меры предосторожности при пользовании системой круиз-контроля .....	5-25
Ограничения при процессе регенерации.....	5-5	Работа системы круиз-контроля .....	5-25
Если отказаться от процесса регенерации .....	5-5	Парковка автомобиля.....	5-27
Рекомендации по безопасному вождению автомобиля.....	5-6	Буксировка прицепа.....	5-29
Период прогрева двигателя.....	5-6	Меры предосторожности.....	5-29
Перевозка багажа и грузов.....	5-6	Давление воздуха в шинах .....	5-30
Вождение по мокрой дороге.....	5-6	Страховочные цепи .....	5-30
Вождение в зимних условиях.....	5-6	Тормозная система прицепа.....	5-30
Замок зажигания.....	5-6	Индикаторы указателей поворота прицепа (для некоторых вариантов исполнения автомобиля) .....	5-30
Механическая коробка передач.....	5-6	Установка сцепного устройства.....	5-30
Автоматическая коробка передач.....	5-7	Безопасность автомобиля .....	5-31
Блокировка рулевого вала.....	5-7	Тормозная система.....	5-32
Положения ключа в замке зажигания.....	5-7	Меры безопасности при пользовании тормозной системой.....	5-32
Выключатель зажигания (для некоторых вариантов исполнения автомобиля) .....	5-8	Антиблокировочная тормозная система (ABS) .....	5-32
Механическая коробка передач.....	5-8	Система помощи при трогании на подъеме (USS) (для некоторых вариантов исполнения автомобиля).....	5-33
Автоматическая коробка передач.....	5-8	Система контроля движения на спуске (DDS) (для некоторых вариантов исполнения автомобиля).....	5-34
Блокировка рулевого вала.....	5-8	Выключатель системы контроля движения на спуске (DDS).....	5-35
Положения выключателя зажигания.....	5-9	Усилитель рулевого управления.....	5-35
Использование запасного ключа при разряженной аккумуляторной батарее (ключ "Intelligent Key").....	5-9	Система динамической стабилизации ESP (для некоторых вариантов исполнения автомобиля).....	5-36
Противоугонная система NISSAN (NATS).....	5-10	Выключатель системы динамической стабилизации (ESP) .....	5-37
Запуск двигателя .....	5-10	Вождение в зимних условиях.....	5-38
Вождение автомобиля .....	5-11	Аккумуляторная батарея.....	5-38
Вождение автомобиля с механической коробкой передач.....	5-11	Охлаждающая жидкость двигателя.....	5-38
Вождение автомобиля с автоматической коробкой передач.....	5-12	Шины .....	5-38
Система полного привода (4WD) (для некоторых вариантов исполнения автомобилей) .....	5-15	Специальное зимнее снаряжение.....	5-38
Управление раздаточной коробкой .....	5-15	Защита автомобиля от коррозии.....	5-39

На протяжении первых 1600 км пробега нового автомобиля рекомендуется соблюдать приведенные ниже ограничения и рекомендации. Это обеспечит вашему автомобилю надежность и экономичность в дальнейшей эксплуатации. Нарушение этих рекомендаций может привести к сокращению срока службы двигателя и уменьшению его мощности.

- Избегайте продолжительного движения с постоянной скоростью, как высокой, так и низкой.
- Не допускайте частоты вращения коленчатого вала двигателя более 4000 об/мин.
- Не разгоняйте автомобиль при полностью нажатой педали акселератора на любой ступени в коробке передач.
- Не трогайтесь с места слишком резко.
- По возможности старайтесь избегать резкого торможения.
- На протяжении первых 800 км пробега автомобиля запрещается буксировать прицеп.
- При первой буксировке прицепа (после указанного выше периода обкатки) не превышайте скорость 80 км/ч в течение следующих 800 км пробега и не разгоняйтесь с полностью нажатой педалью акселератора.

### **ОПАСНОСТЬ**

**Управляемость и другие ходовые свойства вашего автомобиля могут заметно измениться из-за наличия дополнительного груза (и характера его распределения), а также после установки дополнительного оборудования (тягово-сцепного устройства, верхнего багажника и т.п.). Скорректируйте свой стиль вождения и выбирайте безопасную скорость движения согласно состоянию автомобиля и условиям движения. При перевозке тяжелого груза скорость движения должна быть соответственно снижена.**

- Убедитесь в том, что пространство вокруг автомобиля свободно от препятствий.
- Проверьте уровни эксплуатационных жидкостей: моторного масла, охлаждающей жидкости двигателя, тормозной жидкости, рабочей жидкости гидропривода сцепления, жидкости омывателя стекол. Проверку следует производить регулярно, по крайней мере, при каждой заправке топливом.
- Визуально проверьте состояние шин, чтобы убедиться в отсутствии повреждений и износа. Кроме того, проверьте давление воздуха в шинах.
- Следует регулярно проводить операции проверки, указанные в главе "8. Техническое обслуживание и операции, выполняемые владельцем".
- Проверьте чистоту всех оконных стекол и рассеивателей фар.
- Убедитесь в том, что все двери закрыты.
- Отрегулируйте положение сиденья и подголовника.
- Отрегулируйте положение внутреннего и наружных зеркал заднего вида.
- Пристегнитесь ремнем безопасности и напомните всем пассажирам о необходимости сделать то же самое.

- Проверьте работу световых сигнализаторов и индикаторов на приборной панели после поворота ключа зажигания в положение "ON" (Зажигание включено).
- Во избежание травмирования при экстренном торможении запрещается класть твердые или тяжелые предметы на переднюю панель или на заднюю багажную полку (для некоторых вариантов исполнения автомобиля).

# МЕРЫ БЕЗОПАСНОСТИ ПРИ ВОЖДЕНИИ АВТОМОБИЛЯ

## ОПАСНОСТЬ

- Запрещено оставлять в автомобиле без присмотра малолетних детей, беспомощных взрослых людей. Также не следует оставлять в салоне животных. Они могут случайно воздействовать на органы управления автомобилем, что может привести к травмам или повреждению автомобиля. Кроме того, в жаркий солнечный день температура в салоне закрытого автомобиля может быстро увеличиться до опасного уровня. Люди и животные, находящиеся в автомобиле, могут серьезно пострадать или даже погибнуть.
- Во избежание опасных перемещений багажа при экстренных торможениях автомобиля запрещается укладывать грузы в багажном отделении выше спинки заднего сиденья.
- Закрепляйте груз ремнями или стропами, чтобы не допустить его смещения.
- Несоблюдение правил пользования сиденьями и ремнями безопасности (см. раздел "Сиденья" в главе "1. Безопасность – сиденья, ремни безопасности и дополнительные удерживающие системы"), может привести к тяжелым травмам в случае дорожно-транспортного происшествия или внезапной остановки.

## ОТРАБОТАВШИЕ ГАЗЫ (ОКСИД УГЛЕРОДА)

### ОПАСНОСТЬ

- Не вдыхайте отработавшие газы двигателя, так как они содержат токсичный оксид углерода (угарный газ), который не имеет ни цвета, ни запаха. Вдыхание угарного газа вызывает потерю сознания и может привести к смертельному исходу.

- Если вы подозреваете, что отработавшие газы проникают в салон автомобиля, полностью откройте все окна и немедленно обратитесь на сервисную станцию официального дилера NISSAN для проверки автомобиля.
- Не допускайте длительную работу двигателя в закрытых помещениях, например, в гараже: двигатель должен работать только минимально необходимое время, чтобы заехать в гараж или выехать из него.
- Не оставляйте автомобиль на стоянке с работающим двигателем на сколько-нибудь продолжительное время.
- Во время поездки держите закрытой дверь багажного отделения, иначе в пассажирский салон могут проникать отработавшие газы. Если по каким-либо причинам вы вынуждены ехать с открытой дверью багажного отделения, соблюдайте следующие меры предосторожности:
  1. Откройте все окна.
  2. Установите кнопку рециркуляции воздуха () в положение "OFF".
  3. Включите вентилятор на максимальную скорость для обеспечения циркуляции воздуха в салоне.
- Если необходимо пропустить электрический кабель буксируемого прицепа через отверстие в кузове, выполняйте все инструкции изготовителя. Это поможет предотвратить попадание отработавших газов в салон автомобиля.
- Если автомобиль находится на стоянке на открытом воздухе, и двигатель должен работать продолжительное время, включите вентилятор на максимальную подачу воздуха, чтобы в салон автомобиля непрерывно подавался наружный воздух.
- Состояние системы выпуска отработавших газов и днища кузова должно проверяться квалифицированными специалистами NISSAN каждый раз, когда:

1. автомобиль установлен на подъемник для проведения технического обслуживания;
2. у вас имеются основания подозревать, что отработавшие газы проникают в салон автомобиля;
3. вы заметили на слух изменения в работе системы выпуска отработавших газов.
4. в результате дорожно-транспортного происшествия была повреждена выпускная система, или автомобиль получил повреждение задней части кузова или днища.

## ПРЕДОСТЕРЕЖЕНИЯ, КАСАЮЩИЕСЯ ВОЖДЕНИЯ ПО ДОРОГАМ С ТВЕРДЫМ ПОКРЫТИЕМ И ПО БЕЗДОРОЖЬЮ

Автомобили многоцелевого назначения значительно более склонны к опрокидыванию, чем автомобили других типов.

Они обладают большим дорожным просветом по сравнению с обычными легковыми автомобилями, что дает им возможность передвигаться по разнообразным дорогам с твердым покрытием, а также по бездорожью. Это приводит к тому, что центр тяжести у них расположен выше, чем у обычных легковых автомобилей. Преимущество увеличенного дорожного просвета заключается в том, что водитель получает улучшенную обзорность дороги и лучше может предвидеть проблемы. Однако они не рассчитаны на прохождение поворотов с такой же высокой скоростью, как обычные легковые автомобили с приводом на один мост, точно так же как спортивные автомобили с малым дорожным просветом не рассчитаны на вождение по бездорожью. Поэтому по возможности избегайте резких поворотов и внезапных маневров, в особенности на высокой скорости. Как и для любого иного автомобиля подобного типа, неправильное управление может привести к потере контроля над автомобилем и опрокидыванию. При аварии, сопровождающейся опрокидыванием автомобиля, риск получения тяжелых травм значительно возрастает, если водитель и пассажир не будут пристегнуты ремнями безопасности.

### ВНИМАНИЕ

Для полноприводных автомобилей:

- Запрещается двигаться по твердому и сухому дорожному покрытию при включенном полном приводе (когда раздаточная коробка включена в положение 4H или 4LO).
- Движение автомобиля по твердому и сухому дорожному покрытию при включенном полном приводе может сопровождаться повышенным шумом и износом протекторов шин. При подобных условиях рекомендуется включать режим 2WD или AUTO.

## ТРЕХКОМПОНЕНТНЫЙ КАТАЛИТИЧЕСКИЙ НЕЙТРАЛИЗАТОР ОТРАБОТАВШИХ ГАЗОВ (автомобили с бензиновыми двигателями)

### ЭКОЛОГИЧЕСКАЯ ПРОГРАММА NISSAN

Трехкомпонентный каталитический нейтрализатор отработавших газов – это входящее в состав системы выпуска устройств, снижающее токсичность отработавших газов. В нейтрализаторе токсичные компоненты отработавших газов при высокой температуре преобразуются в экологически безопасные химические соединения, тем самым уменьшаются загрязнения атмосферы.

### ВНИМАНИЕ

- Отработавшие газы и детали системы выпуска имеют очень высокую температуру. При работающем двигателе не приближайтесь сами и не допускайте других людей к раскаленным элементам выпускной системы, а также не подносите близко к ним горячие материалы.
- Не останавливайтесь и не ставьте автомобиль на стоянку в местах, где раскаленные детали системы выпуска могут соприкасаться с горючими материалами (например, на площадках, покрытых сухой травой, обрывками бумаги, ветошью или подобными материалами, которые могут легко воспламениться).
- При постановке автомобиля на стоянку позаботьтесь о том, чтобы окружающие люди не получили ожогов от раскаленных деталей выпускной системы, и чтобы в непосредственной близости от горячих деталей не было горючих материалов.

## КАК ИЗБЕЖАТЬ ПОВРЕЖДЕНИЯ КОМПОНЕНТОВ АВТОМОБИЛЯ

### ВНИМАНИЕ

- Заправляйте автомобиль ТОЛЬКО НЕЭТИЛИРОВАННЫМ бензином, имеющим рекомендованное октановое число.

Для получения дополнительной информации см. раздел "Заправочные емкости агрегатов и систем. Рекомендуемые эксплуатационные материалы" в главе "9. Техническая информация".

- Запрещается использовать этилированный бензин. Использование этилированного бензина приводит к выходу нейтрализатора из строя.

Отложения, возникающие на активной поверхности нейтрализатора из-за использования этилированного бензина, значительно снижают эффективность нейтрализатора.

- Следите за тем, чтобы двигатель был исправным. Сбой в работе системы зажигания, нарушение функционирования системы питания топливом или электрооборудования могут привести к поступлению в каталитический нейтрализатор большого количества несгоревшего топлива и к перегреву нейтрализатора.
- Избегайте движения автомобиля при минимальном уровне топлива в баке. При недостаточном количестве топлива двигатель начинает работать с перебоями, что может привести к выходу из строя каталитического нейтрализатора.
- Запрещается дальнейшая эксплуатация автомобиля, если двигатель работает с пропусками зажигания, ощущается значительная потеря мощности двигателя или проявляются другие явные признаки ненормальной работы двигателя и его систем. Незамедлительно обратитесь на сервисную станцию официального дилера NISSAN для проверки и ремонта систем двигателя.
- Не допускайте работы двигателя на слишком больших оборотах при его прогреве.
- Запрещается запускать двигатель путем толкания или буксирования вашего автомобиля.

## ТУРБОКОМПРЕССОР (автомобили с дизельным двигателем)

Смазка и охлаждение вращающихся деталей турбокомпрессора осуществляется моторным маслом. Ротор турбокомпрессора вращается с чрезвычайно высокой скоростью, детали турбокомпрессора нагреваются до высокой температуры. Важно поддерживать постоянную подачу масла на турбину компрессора. При нарушении подачи масла турбокомпрессор может выйти из строя.

Для обеспечения надежной и долговечной эксплуатации турбокомпрессора необходимо соблюдать следующие правила:

### ВНИМАНИЕ

- Заменяйте моторное масло в дизельном двигателе с турбонаддувом в соответствии с периодичностью, установленной регламентом технического обслуживания. Дополнительные сведения можно найти в отдельной Гарантийной книжке.
- Используйте только рекомендованные сорта моторного масла. Смотрите раздел "Заправочные емкости агрегатов и систем. Рекомендуемые эксплуатационные материалы" в главе "9. Техническая информация".
- Если двигатель продолжительное время работал на высоких оборотах или с большой нагрузкой, то перед его выключением нужно, чтобы он поработал некоторое время в режиме холостого хода.
- Не допускайте резкого повышения частоты вращения коленчатого вала двигателя сразу после запуска.
- При запуске двигателя при температуре окружающего воздуха ниже  $-5^{\circ}\text{C}$  может быть включен защитный режим двигателя. В этот период времени развиваемая двигателем мощность снижается. Защитный режим двигателя выключается автоматически максимум через 3 минуты (при условии, что педаль акселератора не нажата).

## САЖЕВЫЙ ФИЛЬТР ДИЗЕЛЬНОГО ДВИГАТЕЛЯ (для некоторых вариантов исполнения автомобиля)

### ⚠ ОПАСНОСТЬ

- Будьте осторожны, чтобы не получить ожог от раскаленных отработавших газов.
- Не останавливайтесь и не ставьте автомобиль на стоянку в местах, где горючие материалы могут соприкоснуться с раскаленными деталями системы выпуска (например, на площадках, покрытых сухой травой, обрывками бумаги, ветошью или подобными материалами, которые могут легко воспламениться).
- Если вы продолжите движение с низкой скоростью с горящим сигнализатором сажевого фильтра DPF, то система управления автоматически ограничит частоту вращения коленчатого вала двигателя и развиваемый двигателем крутящий момент. В этом случае вам придется досрочно заменить моторное масло, а процесс сжигания частиц, накопившихся в сажевом фильтре, необходимо будет выполнить на сервисной станции официального дилера NISSAN. Регенерация сажевого фильтра в условиях сервисной станции является операцией технического обслуживания и не покрывается гарантийными обязательствами компании NISSAN.
- Для автомобилей, оснащенных сажевым фильтром, используйте только рекомендованное моторное масло. Для получения дополнительной информации см. раздел "Заправочные емкости агрегатов и систем. Рекомендуемые эксплуатационные материалы" в главе "9. Техническая информация".

### ВНИМАНИЕ

В процессе сжигания частиц сажевый фильтр нагревается до весьма высокой температуры.

### 🌱 ЭКОЛОГИЧЕСКАЯ ПРОГРАММА NISSAN

Некоторые модели автомобиля с дизельным двигателем оснащены сажевым фильтром (DPF), который удаляет твердые частицы (сажу) из отработавших газов. Для под-



держания эффективной работы сажевого фильтра следует регулярно проводить процесс его очистки, называемый регенерацией, во время которого происходит сжигание накопленных частиц и превращение их в безвредные вещества. В нормальных условиях этот процесс происходит автоматически и не заметен для водителя.

### ОГРАНИЧЕНИЯ ПРИ ПРОЦЕССЕ РЕГЕНЕРАЦИИ

Некоторые условия движения, например, частые короткие поездки или движение в режиме старт-стоп, могут привести к чрезмерному накоплению частиц сажи в фильтре. В этом случае загорится сигнализатор неисправности сажевого фильтра , что свидетельствует о том, что сборник сажевого фильтра DPF заполнен, и для запуска процесса регенерации следует соблюдать определенные условия движения.

Когда сигнализатор DPF загорается, необходимо при первой возможности проехать со скоростью более 80 км/ч (50 миль/ч) до тех пор, пока сигнализатор DPF не погаснет. Необходимо соблюдать правила дорожного движения, относящиеся к ограничению скорости движения. Полностью этот процесс может занять до 30 минут.

### ЕСЛИ ОТКАЗАТЬСЯ ОТ ПРОЦЕССА РЕГЕНЕРАЦИИ

Отказ от проведения процесса регенерации при включенном сигнализаторе неисправности сажевого фильтра  может привести к переполнению сборника сажевого фильтра DPF. В этом случае также загорается индикатор неисправности систем двигателя (MI) , что означает необходимость проведения регенерации в условиях сервисной станции официального дилера NISSAN. В этом случае также следует ограничить частоту вращения коленчатого вала двигателя, чтобы защитить систему сажевого фильтра DPF от выхода из строя.

### ПРИМЕЧАНИЕ

Для проведения принудительной регенерации обратитесь к официальному дилеру NISSAN.

## РЕКОМЕНДАЦИИ ПО БЕЗОПАСНОМУ ВОЖДЕНИЮ АВТОМОБИЛЯ

Для безопасной и комфортной езды на автомобиле очень важно правильно выбирать режим движения, соответствующий реальным дорожным условиям. Вы, как водитель, должны выбрать режим движения, который обеспечит безопасность в данной дорожной обстановке.

### ПЕРИОД ПРОГРЕВА ДВИГАТЕЛЯ

При прогреве двигатель работает с повышенной частотой холостого хода, поэтому в период после пуска двигателя и до его прогрева требуется повышенное внимание при переключении диапазонов автоматической коробки передач или ступеней механической коробки передач.

### ПЕРЕВОЗКА БАГАЖА И ГРУЗОВ

Следует помнить о том, что управляемость и другие ходовые свойства автомобиля могут значительно измениться из-за наличия грузов (с учетом их распределения по автомобилю) или установки дополнительного оборудования (тягово-сцепного устройства, верхнего багажника и т.п.). Корректируйте свой стиль вождения и выбирайте безопасную скорость движения согласно состоянию автомобиля и условиям движения.

### ВОЖДЕНИЕ ПО МОКРОЙ ДОРОГЕ

- Избегайте резких разгонов с места, интенсивных ускорений и торможений автомобиля.
- Избегайте резких маневров при повороте или смене полосы движения.
- Поддерживайте увеличенную дистанцию до впереди идущего автомобиля.
- Если на дорожном покрытии имеются лужи или ручейки, то во избежание аквапланирования шин следует СНИЗИТЬ СКОРОСТЬ движения. Шины с изношенным рисунком протектора увеличивают вероятность аквапланирования.

### ВОЖДЕНИЕ В ЗИМНИХ УСЛОВИЯХ

- Соблюдайте осторожность при зимнем вождении.
- Избегайте резких разгонов с места, интенсивных ускорений и торможений автомобиля.
- Избегайте резких маневров при повороте или смене полосы движения.
- Избегайте резких поворотов рулевого колеса.
- Поддерживайте увеличенную дистанцию до впереди идущего автомобиля.

## ЗАМОК ЗАЖИГАНИЯ

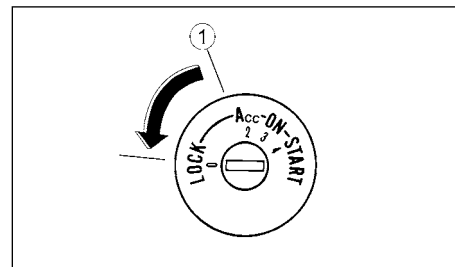

① ВЫКЛ

### ОПАСНОСТЬ

Запрещается вынимать ключ из замка зажигания или поворачивать его в положение "LOCK" (Блокировка) во время движения автомобиля. При этом рулевое колесо будет заблокировано, и водитель может потерять контроль над автомобилем. Эта ситуация чревата тяжелым дорожно-транспортным происшествием, связанным со значительными повреждениями автомобиля или травмированием людей.

Замок зажигания включает в себя устройство противоугонной блокировки рулевого вала.

Между положениями "LOCK" и "ACC" имеется положение "OFF", хотя оно и не указано на цилиндре замка зажигания. Если замок зажигания повернут в положение "OFF", рулевое колесо механически не заблокировано.

### МЕХАНИЧЕСКАЯ КОРОБКА ПЕРЕДАЧ

Чтобы заблокировать рулевой вал, нужно повернуть ключ в замке зажигания в положение "LOCK", вынуть ключ из замка и повернуть рулевое колесо по часовой стрелке.

Чтобы разблокировать рулевое колесо, нужно вставить ключ в замок зажигания, приложить к нему небольшое усилие и слегка покачать рулевое колесо в обе стороны.

Ключ можно вынуть из замка зажигания только в положении "LOCK" (нормальное положение для стоянки) (0).

## АВТОМАТИЧЕСКАЯ КОРОБКА ПЕРЕДАЧ

Конструкция замка зажигания на автомобилях с автоматической коробкой передач такова, что ключ нельзя повернуть в положение "LOCK" и вынуть, если предварительно не поставить рычаг селектора передач в положение "P" (Стоянка).

Вынимая ключ из замка зажигания, находящегося в положении "LOCK", предварительно убедитесь в том, что селектор коробки передач находится в положении "P" (Стоянка).

Селектор автоматической коробки передач можно переключать из положения "P" (Стоянка), только когда выключатель зажигания находится в положении "ON", и нажата педаль рабочего тормоза.

Для того чтобы вынуть ключ из замка зажигания:

1. Установите рычаг селектора передач в положение "P" (стоянка).
2. Поверните ключ зажигания в положение "LOCK".
3. Выньте ключ из замка зажигания.

Рычаг селектора передач нельзя переместить из положения "P" (Стоянка) при вынутах из замка ключе.

Если ключ не поворачивается в положение "LOCK", то для его извлечения из замка зажигания выполните следующее:

1. Установите рычаг селектора передач в положение "P" (стоянка).
2. Слегка поверните ключ в направлении "ON".
3. Поверните ключ в направлении положения "LOCK".

4. Выньте ключ.

## БЛОКИРОВКА РУЛЕВОГО ВАЛА

### Для блокировки рулевого вала

1. Поверните ключ зажигания в положение "LOCK".
2. Выньте ключ из замка зажигания.
3. Поверните рулевое колесо по часовой стрелке на 1/6 оборота от среднего положения.

### Снятие блокировки рулевого вала

1. Вставьте ключ в замок зажигания.
2. Слегка поверните ключ в замке зажигания, одновременно покачивая рулевое колесо в обе стороны.

## ПОЛОЖЕНИЯ КЛЮЧА В ЗАМКЕ ЗАЖИГАНИЯ

### "LOCK" (Нормальное положение для стоянки) (0)

Ключ можно вынуть только в этом положении замка.

Рулевой вал может быть заблокирован только в этом положении.

### "OFF" (1)

Двигатель выключен, рулевой вал не заблокирован.

### "ACC" (Питание вспомогательного электрооборудования) (2)

В этом положении обеспечивается питание вспомогательного электрооборудования (например, аудиосистемы) при неработающем двигателе.

### "ON" (Нормальное положение для работы) (3)

В этом положении включается зажигание, и обеспечивается питание всех потребителей энергии.

## "START" (Запуск) (4)

В этом положении обеспечивается включение стартера для запуска двигателя. Как только двигатель заработает, немедленно отпустите ключ. Он автоматически вернется в положение "ON".

## Противоугонная система NISSAN (NATS)

Противоугонная система NISSAN (NATS)\* автоматически заблокирует запуск двигателя при попытке запуска любым ключом, кроме штатного ключа NATS, специально запрограммированного для вашего автомобиля.

\* Имобилайзер

Если двигатель не запускается при помощи ключа NATS, поверните выключатель зажигания в положение "LOCK" (Блокировка), подождите пять секунд и затем еще раз поверните ключ зажигания в положение "START" (Стартер), чтобы запустить двигатель.

Для дополнительной информации см. раздел "Охранная система" в главе "3. Подготовка к началу движения".

## ВЫКЛЮЧАТЕЛЬ ЗАЖИГАНИЯ (для некоторых вариантов исполнения автомобиля)

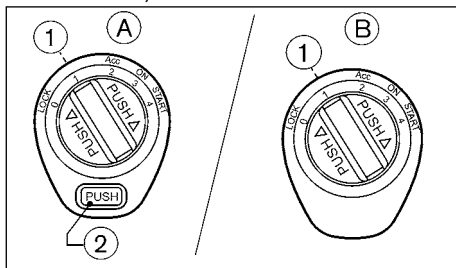

- Ⓐ Автомобили с механической коробкой передач  
Ⓑ Автомобили с автоматической коробкой передач  
① ВЫКЛ  
② Кнопка разблокировки "PUSH"

### **⚠ ОПАСНОСТЬ**

Запрещается поворачивать выключатель зажигания в положение "LOCK" (Блокировка) во время движения автомобиля, поскольку при этом рулевое колесо будет заблокировано. Это приведет к тому, что водитель потеряет контроль над автомобилем. Эта ситуация чревата тяжелым дорожно-транспортным происшествием, связанным со значительными повреждениями автомобиля или травмированием людей.

В состав выключателя зажигания входит противоугонный замок блокировки рулевого вала.

Между положениями "LOCK" и "ACC" имеется положение "OFF", хотя оно и не указано на цилиндре замка зажигания. Если выключатель зажигания повернут в положение "OFF", рулевое колесо механически не заблокировано.

### ВНИМАНИЕ

- При управлении автомобилем убедитесь в том, что ключ "Intelligent Key" находится при вас.
- Покидая автомобиль, не оставляйте в нем ключ "Intelligent Key".
- Если ключ "Intelligent Key" находится слишком далеко от водителя, то двигатель автомобиля может не запуститься.

### МЕХАНИЧЕСКАЯ КОРОБКА ПЕРЕДАЧ

Повернуть выключатель зажигания в положение "LOCK" возможно ТОЛЬКО после нажатия кнопки PUSH.

### ПРИМЕЧАНИЕ

- Если выключатель зажигания повернуть в положение "OFF", то начнет мигать предупреждающий сигнализатор (🚨) и дважды прозвучит сигнал зуммера. Нажмите на кнопку разблокировки "PUSH" ② и поверните выключатель зажигания в положение "LOCK". Более подробная информация о работе предупреждающего сигнализатора выключателя зажигания приведена в разделе "Световые сигнализаторы и индикаторы, звуковые предупреждающие сигналы" главы "2. Приборная панель и органы управления".
- При использовании резервного ключа также необходимо нажать на кнопку PUSH ②, чтобы повернуть выключатель зажигания в положение "LOCK" (Блокировка), хотя в данном случае сигнализатор (🚨) не мигает и зуммер не включается.

### АВТОМАТИЧЕСКАЯ КОРОБКА ПЕРЕДАЧ

Конструкция выключателя зажигания на автомобилях с автоматической коробкой передач такова, что его нельзя повернуть в положение "LOCK", если предварительно не поставить селектор коробки передач в положение "P" (Стоянка). Селектор автоматической коробки передач можно перемещать из положения "P" (Стоянка), только когда выключатель зажигания находится в положении "ON" и нажата педаль рабочего тормоза.

### ПРИМЕЧАНИЕ

Если выключатель зажигания повернуть в положение "OFF", то начнет мигать предупреждающий сигнализатор (🚨) и дважды прозвучит сигнал зуммера. Убедитесь, что селектор автоматической коробки передач находится в положении "P" (Стоянка), затем поверните выключатель зажигания в положение "LOCK". Более подробная информация о работе предупреждающего сигнализатора выключателя зажигания приведена в разделе "Световые сигнализаторы и индикаторы, звуковые предупреждающие сигналы" главы "2. Приборная панель и органы управления".

### БЛОКИРОВКА РУЛЕВОГО ВАЛА

Для блокировки рулевого вала

Поверните выключатель зажигания в положение "LOCK", затем поверните рулевое колесо на 1/6 оборота от среднего положения.

Снятие блокировки рулевого вала

Нажмите на педаль тормоза, нажмите на выключатель зажигания и поверните его в сторону положения "ACC", слегка покачивая рулевое колесо в обе стороны.



## ПОЛОЖЕНИЯ ВЫКЛЮЧАТЕЛЯ ЗАЖИГАНИЯ

### "LOCK" (Нормальное положение для стоянки) (0)

Рулевой вал может быть заблокирован только в этом положении.

### "OFF" (1)

Двигатель может быть выключен без блокировки рулевого вала.

### "ACC" (Питание вспомогательного электрооборудования) (2)

В этом положении обеспечивается питание вспомогательного электрооборудования (например, аудиосистемы) при неработающем двигателе.

### "ON" (Нормальное положение для работы) (3)

В этом положении включается зажигание и обеспечивается питание всех потребителей энергии.

### "START" (Запуск) (4)

В этом положении обеспечивается включение стартера для запуска двигателя. Как только двигатель запустится, немедленно отпустите выключатель зажигания. Он автоматически вернется в положение "ON".

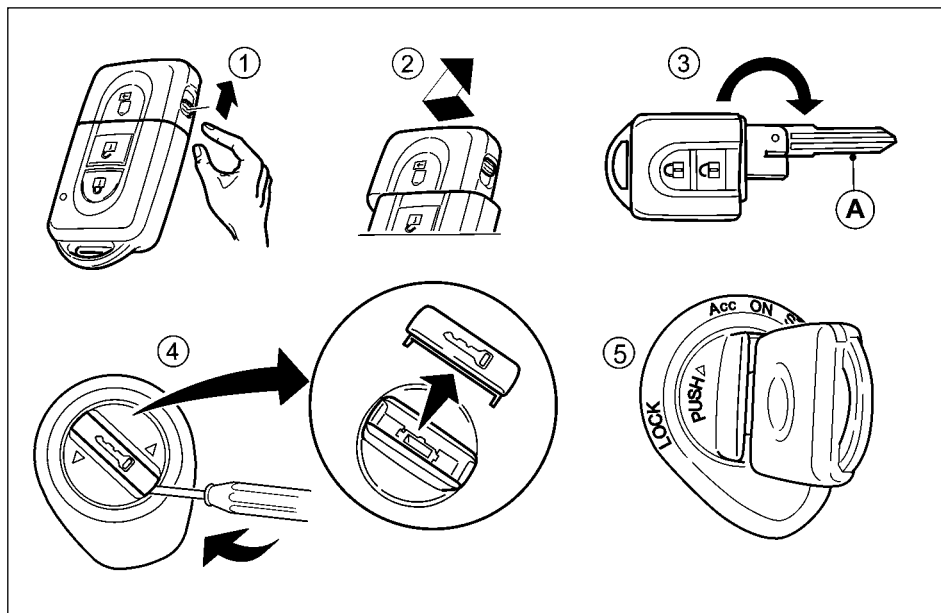

## ИСПОЛЬЗОВАНИЕ ЗАПАСНОГО КЛЮЧА ПРИ РАЗРЯЖЕННОЙ АККУМУЛЯТОРНОЙ БАТАРЕЕ (КЛЮЧ "INTELLIGENT KEY")

- 1 Сдвиньте стопорный штифт в положение отпирания крышки.
- 2 Снимите крышку ключа "Intelligent Key", как показано на рисунке.

- 3 Разложите механический (резервный) ключ (A).
- 4 Используя подручный инструмент, снимите крышку паза для ключа в выключателе зажигания.
- 5 Вставьте резервный ключ (A) в выключатель зажигания, как показано на рисунке.
- 6 Далее используйте резервный ключ, как изложено в разделе "Замок зажигания" выше в этой главе.

Если на автомобиле с **автоматической коробкой передач** выключатель зажигания не поворачивается в положение "LOCK", то нужно выполнить следующие действия:

- ① Сдвиньте стопорный штифт в положение отпирания крышки.
- ② Снимите крышку ключа "Intelligent Key", как показано на рисунке.
- ③ Разложите механический (резервный) ключ **(A)**.
- ④ Используя подручный инструмент, снимите крышку паза для ключа в выключателе зажигания.
- ⑤ Вставьте резервный ключ **(A)** в выключатель зажигания, как показано на рисунке.
- ⑥ Переведите селектор коробки передач в положение P (Стоянка).
- ⑦ Слегка поверните запасной ключ в направлении положения "ON".
- ⑧ Поверните запасной ключ в положение "LOCK".
- ⑨ Выньте запасной ключ.

Селектор коробки передач нельзя переместить из положения "P" (Стоянка) при вынудом из выключателя зажигания ключе. **Селектор автоматической коробки передач можно перемещать из положения "P" (Стоянка), только когда выключатель зажигания находится в положении "ON" и нажата педаль рабочего тормоза.**

### ПРОТИВОУГОННАЯ СИСТЕМА NISSAN (NATS)

Противоугонная система NISSAN (NATS)\* автоматически выключит двигатель при попытке запуска двигателя без запрограммированного ключа "Intelligent Key".

\* Имобилайзер

Если двигатель не запускается с помощью ключа NATS

"Intelligent Key", поверните выключатель зажигания в положение "LOCK" (Блокировка), подождите пять секунд и затем еще раз поверните выключатель зажигания в положение "START" (Стартер), чтобы запустить двигатель.

Для дополнительной информации см. раздел "Охранная система" в главе "3. Подготовка к началу движения".

1. Включите стояночный тормоз.
2. **Автомобили с механической коробкой передач:**  
Переведите рычаг переключения коробки передач в нейтральное положение (N), полностью нажмите на педаль сцепления и запустите двигатель.  
**Автомобили с автоматической коробкой передач:**  
Нажмите на педаль тормоза и переведите рычаг селектора передач в положение "P" (Стоянка) или "N" (Нейтраль). (Предпочтительным является положение "P").  
**ПРИМЕЧАНИЕ**  
**Предусмотрена блокировка включения стартера, если селектор передач не находится в положении "P" (стоянка) или "N" (нейтраль).**
3. Поверните выключатель зажигания в положение "ON" (Включено).  
Автомобили, оснащенные системой "Intelligent Key": Нажмите на педаль тормоза или педаль сцепления (модели с механической коробкой передач), затем нажмите на выключатель зажигания и поверните его в положение "ON".  
**ВНИМАНИЕ**
  - Перед пуском двигателя и началом движения убедитесь, что ключ "Intelligent Key" находится при вас.
  - Если ключ "Intelligent Key" находится слишком далеко от водителя, то двигатель автомобиля может не запуститься.
4. Автомобили с дизельным двигателем: Дождитесь включения светового индикатора свечей накаливания .
5. Нажмите на педаль тормоза, **но не нажимайте на педаль акселератора**, и поверните ключ зажигания в положение "START".

- Отпустите выключатель зажигания после запуска двигателя. Если двигатель запустится и заглохнет, то повторите описанную выше процедуру.

Автомобили с бензиновым двигателем:

- Если в очень холодную или жаркую погоду запуск двигателя затруднен, то для облегчения запуска нажмите и удерживайте педаль акселератора.
- Если в летнее время запускается не остывший двигатель (до 30 минут после его остановки), то запуск нужно выполнять с полностью нажатой педалью акселератора.

## ВНИМАНИЕ

- Не держите стартер непрерывно включенным дольше 15 секунд. Если двигатель не запускается, то выключите зажигание и выждите 10 секунд (автомобили с бензиновым двигателем) или 20 секунд (автомобили с дизельным двигателем) перед следующей попыткой запуска. В противном случае стартер может быть поврежден.
  - Если возникнет необходимость пуска двигателя от дополнительной аккумуляторной батареи, строго следуйте инструкциям, приведенным в разделе "Запуск двигателя от дополнительной аккумуляторной батареи" главы "6. В случае неисправности".
- Прогрев двигателя**

После запуска необходимо дать поработать двигателю на холостом ходу не менее 30 секунд. Начальный отрезок пути двигайтесь с умеренной скоростью, особенно в холодную погоду.

## ОПАСНОСТЬ

Не оставляйте автомобиль без присмотра во время прогрева двигателя.

## ВОЖДЕНИЕ АВТОМОБИЛЯ С МЕХАНИЧЕСКОЙ КОРОБКОЙ ПЕРЕДАЧ

### ВНИМАНИЕ

- Во время движения автомобиля не держите постоянно ногу на педали сцепления. Это может вывести сцепление из строя.
- Включайте передачу "R" (Задний ход) только после полной остановки автомобиля.
- При переключении передач полностью выключайте сцепление. Это обеспечивает бесшумное и плавное включение передач и предохраняет зубья синхронизаторов от разрушения.
- В целях собственной безопасности избегайте резкого трогания с места и интенсивных разгонов.
- Если по какой-то причине вам нужно быстро набрать скорость, то включите низшую передачу, разгонитесь на этой передаче до максимально допустимой частоты вращения коленчатого вала двигателя и действуйте таким же образом на каждой последующей передаче. Не превышайте максимально допустимой частоты вращения коленчатого вала двигателя на любой ступени коробки передач. Будьте особенно осторожны при разгоне автомобиля или при переключении на низшую передачу, если автомобиль движется по скользкому дорожному покрытию. При резком нажатии на педаль акселератора или при быстром включении пониженной передачи возможно буксование или скольжение колес и потеря контроля над автомобилем.

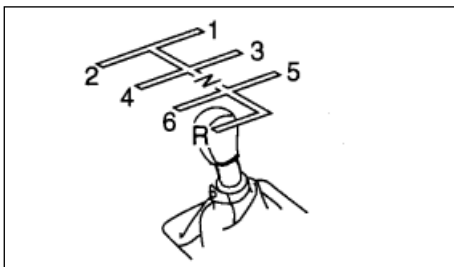

## Переключение передач

При переключении передач полностью выжмите педаль сцепления и переведите рычаг коробки передач в требуемое положение, затем плавно отпустите педаль сцепления.

Для плавного переключения передач важно полностью выжимать сцепление. Если педаль сцепления нажата не полностью, то включение передачи может сопровождаться посторонним шумом (скрежетом зубьев синхронизатора). Это может вызвать серьезные повреждения коробки передач.

Начинайте движение с первой передачи, и дальше переключайте передачи в зависимости от скорости движения.

### Передача заднего хода

Для движения задним ходом нужно полностью остановить автомобиль, перевести рычаг переключения передач в положение "N" (Нейтраль), а затем в положение "R" (Задний ход).

Если рычаг переключения передач находится в положении R (Задний ход), то на экран выводится изображение, передаваемое камерой заднего вида (для некоторых вариантов исполнения автомобиля). Для получения дополнительной информации см. раздел "Монитор заднего обзора (для некоторых вариантов исполнения автомобиля)" 4. Информационный дисплей. Система отопления и кондиционирования воздуха. Аудиосистема".

Если возникает затруднение при включении передачи заднего хода или первой передачи, то нужно действовать следующим образом. Установите рычаг переключения передач в положение "N" (Нейтраль) и отпустите педаль сцепления. Снова полностью выжмите педаль сцепления и включите передачу заднего хода (R) или первую передачу.

## ВОЖДЕНИЕ АВТОМОБИЛЯ С АВТОМАТИЧЕСКОЙ КОРОБКОЙ ПЕРЕДАЧ

### ВНИМАНИЕ

- После запуска холодного двигателя система управления поддерживает повышенную частоту вращения коленчатого вала на холостом ходу. Поэтому до прогрева двигателя следует соблюдать осторожность при включении передач для движения вперед или передачи заднего хода.
- Избегайте повышения частоты вращения коленчатого вала двигателя при неподвижном автомобиле. Это может привести к неожиданному троганию автомобиля с места.

### Меры предосторожности при вождении автомобиля

- Во избежание повреждения трансмиссии запрещается переводить селектор коробки передач в положение "P" (Стоянка) или "R" (Задний ход) до полной остановки автомобиля.
- Производите запуск двигателя, только когда селектор коробки передач находится в положении "P" (Стоянка) или "N" (Нейтраль). Двигатель невозможно запустить, если рычаг селектора находится в других положениях. Если двигатель запускается и при других положениях селектора, следует немедленно обратиться на сервисную станцию официального дилера NISSAN для проверки и ремонта автомобиля.

- Не нажимайте педаль акселератора при переключении из положения "P" (Стоянка) или "N" (Нейтраль) в положение "R" (Задний ход), "D" (Движение вперед) или в положение ручного переключения передач. Всегда удерживайте педаль тормоза нажатой до завершения переключения диапазона передач.
- При остановке на подъеме не пытайтесь удержать автомобиль от скатывания, нажимая на педаль акселератора. Для удержания автомобиля на подъеме, во избежание перегрева автоматической коробки передач, необходимо использовать рабочую тормозную систему.
- Если предвидится продолжительная остановка, поставьте рычаг селектора в положение "N" (Нейтраль) и включите стояночный тормоз.
- При переводе рычага селектора коробки передач из положения "N" (Нейтраль) в любое иное положение для движения, двигатель должен продолжать работать в режиме холостого хода.

### ВНИМАНИЕ (при трогании автомобиля)

#### • НАЖМИТЕ НА ПЕДАЛЬ ТОРМОЗА

- Когда двигатель работает, перевод рычага селектора автоматической коробки передач в положение "R" (Задний ход), "D" (Движение) или в режим ручного переключения передач при не нажатой педали тормоза приводит к тому, что автомобиль начинает медленно двигаться. При включении любого диапазона автомобиль должен быть неподвижен, а педаль тормоза полностью нажата.
- **УБЕДИТЕСЬ В ПРАВИЛЬНОМ ПОЛОЖЕНИИ РЫЧАГА СЕЛЕКТОРА**

Проверьте, находится ли рычаг селектора передач в нужном положении. Используйте положение "D" или режим ручного переключения передач для движения вперед, а положение "R" (Задний ход) для движения задним ходом. Отпустите рычаг стояночного тормоза и

педаль тормоза, затем нажмите на педаль акселератора, чтобы начать движение и влиться в транспортный поток. Следует избегать резких разгонов автомобиля с пробуксовкой колес.

- Избегайте повышения частоты вращения коленчатого вала двигателя при неподвижном автомобиле. В противном случае это может привести к неожиданному троганию автомобиля с места [если селектор АКП находится в положении "R" (Задний ход), "D" (Движение) или в режиме ручного переключения передач] или к повреждению двигателя [если селектор находится в положении "N" (Нейтраль) или "P" (Стоянка)].

#### ДАЙТЕ ДВИГАТЕЛЮ ПРОГРЕТЬСЯ

Поскольку на холодном двигателе поддерживается повышенная частота холостого хода, будьте особенно внимательны, включая передачу для движения передним или задним ходом сразу после пуска холодного двигателя.

#### ПАРКОВКА АВТОМОБИЛЯ

Нажмите на педаль тормоза педаль и после полной остановки автомобиля переведите рычаг селектора диапазонов в положение "P" (Стоянка). Включите стояночный тормоз и затем отпустите тормозную педаль.

#### Трогание автомобиля с места

1. После запуска двигателя, перед перемещением селектора из положения "P" (Стоянка) в положения "R" (Задний ход), "D" (Движение вперед) или в режим ручного переключения передач необходимо полностью нажать на педаль рабочего тормоза.
2. Удерживайте нажатой педаль рабочего тормоза, нажмите кнопку на рычаге селектора и переместите рычаг в положение желаемой передачи для движения.
3. Отпустите стояночный тормоз и педаль рабочего тормоза; затем, плавно нажимая педаль акселератора, начните движение.

Автоматическая коробка передач устроена таким образом, что **необходимо** нажать на педаль рабочего тормоза перед переводом селектора из положения "P" (Стоянка) в любое положение для движения.

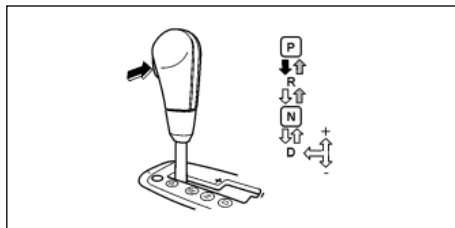

Для перемещения рычага селектора передач:

➔ Нажмите на кнопку, одновременно нажимая педаль тормоза.



Нажмите кнопку для перемещения рычага селектора.



Селектор перемещается без нажатия педали тормоза.

#### Переключение передач

Нажмите на кнопку для перевода рычага селектора в положение "P" (Стоянка) или "R" (Задний ход). Все остальные переключения диапазонов производятся без нажатия на данную кнопку.

#### P (Стоянка)

В этом положении рычаг селектора должен находиться при парковке автомобиля и при запуске двигателя. Перед перемещением рычага селектора в положение "P" (Стоянка) убедитесь, что автомобиль полностью остановлен. Для большей безопасности, перед выбором положения "P" (Стоянка) нажмите на педаль тормоза. После установки рычага селектора в положение "P" (Стоянка) включайте стояночный тормоз. При остановке на уклоне сначала нажмите на педаль тормоза, затем включите стояночный тормоз и только потом переведите рычаг селектора в положение "P" (Стоянка).

#### R (Задний ход)

#### ВНИМАНИЕ

**Переводить рычаг селектора в положение "R" (Задний ход) можно только после полной остановки автомобиля.**

Используйте данное положение для движения задним ходом.

Если рычаг селектора находится в положении R (Задний ход), то на экран выводится изображение, передаваемое камерой заднего вида (для некоторых вариантов исполнения автомобиля). Для получения дополнительной информации см. раздел "Монитор заднего обзора (для некоторых вариантов исполнения автомобиля)" 4. Информационный дисплей. Система отопления и кондиционирования воздуха. Аудиосистема".

#### N (Нейтраль)

При этом положении селектора двигатель отсоединен от ведущих колес. Данное положение селектора можно использовать для запуска двигателя. Если двигатель заглох во время движения, то можно поставить селектор в положение "N" (Нейтраль) и попытаться вновь запустить двигатель.

#### D (Движение)

Данное положение селектора предназначено для движения автомобиля вперед при нормальных условиях.

#### Ручной режим переключения передач

Когда рычаг селектора автоматической коробки передач переведен из положения "D" (Движение) в кулису ручного переключения передач (на неподвижном автомобиле или во время движения), автоматическая коробка передач переключается в ручной режим переключения передач. Вы можете выбирать диапазон коробки передач вручную.

В режиме ручного переключения передач диапазон передач отображается в окошке индикации положения рычага селектора на панели приборов. Для получения дополнительной информации см. раздел "Стрелочные указатели и приборы" в главе "0. Основные иллюстрации".

При переводе рычага селектора в кулису ручного переключения передач, автоматическая коробка передач выбирает нужную передачу.

Переключайте передачи вверх или вниз последовательно:

1 → 2 → 3 → 4 → 5 → 6

- Для включения более высокой передачи переведите рычаг селектора по направлению к символу "+" (вверх). (Shifts to higher range).
- Для включения более низкой передачи переведите рычаг селектора по направлению к символу "-" (вниз). (Переключение на более низкую передачу).
- Повторное перемещение рычага селектора в одну сторону приводит к последовательному переключению диапазонов коробки передач.
- Используйте диапазон "1" при преодолении значительных подъемов на малой скорости, а также при медленном движении по глубокому снегу, по песку или размокшему грунту. Кроме того, диапазон "1" обеспечивает максимальную интенсивность торможения двигателем на крутых спусках.
- Используйте диапазоны "2", "3" или "4" при движении на подъемах, а также для торможения двигателем на затяжных спусках.
- Выберите положение 5 рычага селектора для движения в обычном режиме. Однако вам необходимо вручную переключиться на пониженную передачу при необходимости быстрого ускорения или обгона другого автомобиля.
- Для отмены ручного режима переключения передач верните рычаг селектора в положение "D" (Движение). Коробка передач вернется в нормальный режим автоматического переключения передач.
- **В ручном режиме переключения коробка передач может не переключиться в заданный диапазон в зависимости от условий движения. Это позволяет поддерживать**

**высокие динамические характеристики автомобиля и предотвратить повреждение трансмиссии, или потерю контроля над автомобилем.**

- **Если в режиме ручного переключения передач частота вращения коленчатого вала двигателя приближается к опасной зоне, коробка передач может автоматически переключиться на более высокую передачу. Когда скорость автомобиля снижается, коробка передач автоматически переключается на более низкие передачи и на 1-ю передачу, прежде чем автомобиль полностью остановится.**

**Принудительное переключение коробки передач на низшие ступени при резком нажатии на педаль акселератора (кик-даун) – В положении "D"**

Для того чтобы быстро совершить обгон или преодолеть значительный подъем, нажмите до упора на педаль акселератора. При этом коробка передач автоматически переключится на более низкую передачу в зависимости от текущей скорости движения автомобиля.

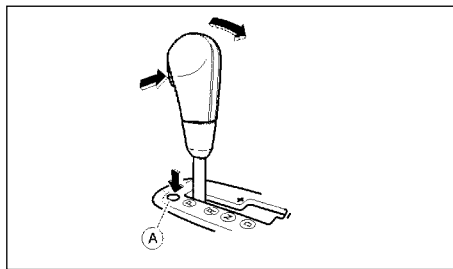

**Снятие блокировки рычага селектора**

При разряженной аккумуляторной батарее рычаг селектора нельзя перевести из положения "P" (стоянка), даже если на-

жать педаль тормоза и повернуть замок зажигания в положение "ON".

Чтобы перевести рычаг селектора, нажмите кнопку разблокировки (A), как показано на иллюстрации, и нажмите кнопку на рычаге селектора. Теперь вы сможете перевести рычаг селектора в положение "N" (Нейтраль).

В целях обеспечения безопасности, во время этой операции включите стояночный тормоз и удерживайте нажатой педаль рабочего тормоза.

Если вы сталкиваетесь с проблемами при переводе рычага селектора автоматической коробки передач из положения "P" (Стоянка), при первой возможности обратитесь на сервисную станцию официального дилера NISSAN для проверки системы.

### **⚠ ОПАСНОСТЬ**

**Если вы не можете перевести рычаг селектора из положения "P" (Стоянка) при работающем двигателе и нажатой педали тормоза, стоп-сигналы могут не работать. Неправильная работа стоп-сигналов может привести к аварии и получению травм вами и окружающими.**

**Аварийный режим автоматической коробки передач**

При включении аварийного режима включится сигнализатор "AT CHECK" (Неисправность АКП), который будет мигать в течение примерно 8 секунд. Это может указывать на неправильное функционирование автоматической коробки передач. Обратитесь к официальному дилеру NISSAN для проверки и ремонта коробки передач.

**Коробка передач может перейти в аварийный режим функционирования, если автомобиль движется в очень тяжелых условиях, например, когда интенсивное буксование колес чередуется с экстренным торможением. Это происходит, даже если электрическая система полностью исправна.**

В этом случае поверните замок зажигания в положение "OFF" (Выключено) и подождите 3 секунды.

Затем снова поверните замок зажигания в положение "ON" (Зажигание включено). Коробка передач должна вернуться в нормальный режим работы. Если автоматическая коробка передач продолжает оставаться в аварийном режиме, обратитесь на сервисную станцию официального дилера NISSAN для проверки и ремонта.

## СИСТЕМА ПОЛНОГО ПРИВОДА (4WD) (для некоторых вариантов исполнения автомобиля)

### ВНИМАНИЕ

- Не двигайтесь по сухим дорогам с твердым покрытием в режиме 4H или 4LO. Это приведет к повышенному уровню шума, ускоренному износу шин и ухудшению топливной экономичности.
- Если сигнализатор системы 4WD загорается при движении по сухой дороге с твердым покрытием:
  - В режиме 4H: Поверните переключатель системы 4WD непосредственно в режим 2WD.
  - В режиме 4LO (автомобили с МКП): Полностью остановите автомобиль. Нажмите на педаль сцепления и переведите рычаг коробки передач в положение N (Нейтраль). Поверните переключатель системы 4WD в режим 2WD.
  - В режиме 4LO (автомобили с АКП): Полностью остановите автомобиль. Нажмите на педаль рабочего тормоза и переведите рычаг селектора в положение N (Нейтраль). Поверните переключатель системы 4WD в режим 2WD.









Если сигнализатор продолжает гореть после выполнения этой операции, как можно скорее обратитесь к официальному дилеру NISSAN для проверки системы.
- Если вы продолжите движение, когда сигнализатор неисправности системы полного привода быстро мигает, это может привести к повреждению трансмиссии вашего автомобиля.

## УПРАВЛЕНИЕ РАЗДАТОЧНОЙ КОРОБКОЙ

### Всерезжимная система полного привода 4WD

Всерезжимная система полного привода 4WD обеспечивает четыре различных режима: 2WD (Привод на одну ось), AUTO (Автоматическое подключение полного привода), 4H (Полный привод с повышающей ступенью раздаточной коробки) и 4LO (Полный привод с понижающей ступенью раздаточной коробки). Вы можете выбрать нужный режим при помощи переключателя системы 4WD в зависимости от условий движения.

Процедура включения режима 2WD или 4WDs:

Переключатель режима системы 4WD		Ведущие колеса	Индикаторы режимов полноприводной трансмиссии		Условия использования	Пользование переключателем системы 4WD
			Режим 4WD	4LO		
AUTO		Задние или все четыре колеса		—	Для движения по скользким дорогам с твердым покрытием.	Переключение между режимами AUTO, 2WD и 4H можно выполнять во время движения автомобиля. Индикатор будет переключаться при смене режима.
2WD		Задние колеса		—	Для движения по сухим дорогам с твердым покрытием.	
4H		Все колеса		—	Для движения по пересеченной местности, грунтовым дорогам, по песку и снегу.	
4LO		Нейтраль	—	4LO (Мигание)	Индикатор 4LO мигает при переключении из режима 4H в режим 4LO.	Переключение между режимами 4H и 4 LO: <ul style="list-style-type: none"> <li>• Автомобили с МКП: Остановите автомобиль, нажмите на педаль сцепления и переведите рычаг коробки передач в положение "N" (Нейтраль).</li> <li>• Автомобили с АКП: Остановите автомобиль, нажмите на педаль рабочего тормоза и переведите рычаг селектора автоматической коробки передач в положение "N" (Нейтраль).</li> <li>• Нажмите и поверните переключатель режима системы 4WD. Переключение из режима 4H в режим 4LO не будет выполнено, если коробка передач не находится в состоянии "N" (Нейтраль), или если автомобиль движется.</li> <li>• После включения режима 4LO индикатор режима 4LO будет гореть постоянно.</li> </ul>
		Все колеса		4LO (Постоянно горит)	Для использования в условиях, требующих максимальной мощности и сцепления колес с дорогой при низкой скорости движения (например, при преодолении крутых подъемов, движении по булыжникам, песку, грязи).	

**⚠ ОПАСНОСТЬ**

Если индикатор режима системы 4WD не горит или горит сигнализатор ATP (для некоторых вариантов исполнения автомобиля), это свидетельствует о том, что автоматическая коробка передач не будет функционировать должным образом в положении "P" (Стоянка). Это может привести к неожиданному троганию автомобиля с места, что может привести к серьезным травмам людей и причинению ущерба. Обязательно включайте стояночный тормоз.



## ВНИМАНИЕ

Во избежание повреждения автомобиля:

- Не пользуйтесь переключателем 4WD во время поворотов, при движении задним ходом, а также при буксующих задних колесах. Автомобиль должен двигаться по прямой.
- Для включения и выключения режима 4LO двигатель должен работать.
- Не перемещайте рычаг селектора (автомобили с АКП) или не отпускайте педаль сцепления (автомобили с МКП), когда индикатор режима 4LO мигает.
- Индикатор 4LO мигает при переключении из режима 4LO в режим 4H. Не допускайте резкого трогания с места, если индикатор режима 4LO мигает. Двигайтесь прямо с малой скоростью до тех пор, пока индикатор режима 4LO не загорится постоянно. Невыполнение этого требования может привести к повреждению трансмиссии вашего автомобиля.
- Если загорается сигнализатор неисправности системы полного привода 4WD, выполните следующую процедуру:

1. Заглушите двигатель.
2. Запустите двигатель.
3. Проверьте, загорается ли сигнализатор неисправности системы полного привода 4WD.

Если после выполнения этой процедуры сигнализатор неисправности системы полного привода 4WD вновь загорается, незамедлительно обратитесь на сервисную станцию официального дилера NISSAN для проверки и обслуживания системы.

Переключатель режима раздаточной коробки 4WD используется для выбора привода только на два колеса (2WD) или на все четыре колеса (4WD) в зависимости от условий движения. Поверните переключатель режима системы 4WD для выбора режима (2WD, AUTO, 4H или 4LO).

Для включения или выключения режима 4LO:

1. Автомобиль **ДОЛЖЕН БЫТЬ НЕПОДВИЖЕН**.
2. Автомобили с АКП: Нажмите на педаль рабочего тормоза и переведите рычаг селектора коробки передач в положение N (Нейтраль).  
Автомобили с МКП: Нажмите на педаль сцепления и переведите рычаг селектора коробки передач в положение N (Нейтраль).
3. Нажмите на переключатель 4WD и поверните его для включения или выключения режима 4LO.

### ОПАСНОСТЬ

При парковке автомобиля затяните стояночный тормоз перед тем, как заглушить двигатель, убедитесь, что включен необходимый режим для движения (AUTO, 2WD, 4H или 4LO), а также убедитесь в том, что индикатор режима системы 4WD не мигает. Автомобили с АКП: Сигнализатор ATP также не должен гореть, в противном случае автомобиль может внезапно покатиться, даже если рычаг селектора автоматической коробки передач находится в положении "P" (Стоянка).

### ВНИМАНИЕ

- Запрещается поворачивать переключатель режима системы 4WD между положениями 4LO и 4H во время движения.
- Режим 4H обеспечивает улучшенное сцепление колес с дорогой. Избегайте двигаться в этом режиме с повышенной скоростью, так как это приведет к увеличению расхода топлива, повышению температуры масла и может вызвать повреждение компонентов трансмиссии. При движении в режиме 4H не рекомендуется превышать скорость 100 км/ч.

- Режим 4LO обеспечивает максимальное сцепление колес с дорогой. Избегайте превышения допустимой скорости. Максимальная допустимая скорость для этого режима составляет примерно 50 км/ч.
- Переключатель режима системы 4WD можно поворачивать между режимами 2WD, AUTO и 4H во время движения. Не поворачивайте переключатель режима системы 4WD при прохождении поворота или при движении задним ходом.
- Не поворачивайте переключатель режима системы 4WD между режимами 2WD, AUTO и 4H во время движения по крутому спуску. Используйте торможение двигателем путем выбора пониженной передачи (автомобили с МКП: 2-я или 1-я передача. Автомобили с АКП: Выберите режим ручного переключения передач и диапазон M2 или M1).
- Не поворачивайте переключатель режима системы 4WD между режимами 2WD, AUTO и 4H, когда задние колеса пробуксовывают.
- Не двигайтесь по сухим дорогам с твердым покрытием в режиме 4H или 4LO. Это приведет к повышенному шуму от трансмиссии и к чрезмерному износу шин. Компания NISSAN рекомендует в подобных условиях использовать режим 2WD или AUTO.
- Невозможно переключить раздаточную коробку из режима 4H в режим 4LO при низкой температуре окружающей среды, если двигатель не прогрет. Если вы попытаетесь сделать это, то индикатор режима 4LO начнет мигать. Подождите, пока раздаточная коробка не прогреется до нормальной рабочей температуры (при движении автомобиля), прежде чем поворачивать переключатель из режима 4H в режим 4LO.

#### При движении грунтовыми дорогами:

- Поверните переключатель режима системы 4WD в положение AUTO, 4H или 4LO.
- Соблюдайте осторожность при управлении автомобилем и учитывайте дорожные условия.

#### Если ваш автомобиль застрял:

- Подложите под колеса плоские камни или доски.
- Поверните переключатель режима системы 4WD в положение 4H или 4LO.
- Если вам сложно освободить застрявший автомобиль, раскачивайте его вперед и назад для увеличения инерции. Если автомобиль застрял в глубокой грязи, может быть эффективным использование цепей противоскольжения.

#### ВНИМАНИЕ

- Не допускайте чрезмерной пробуксовки колес. Колеса могут глубоко увязнуть в грязи, и вытащить автомобиль будет еще сложнее.
- Избегайте переключения передач при вращении коленчатого вала двигателя с большой скоростью, так как это может привести к повреждению двигателя и трансмиссии.

## ПЕРЕКЛЮЧАТЕЛЬ РЕЖИМА СИСТЕМЫ 4WD

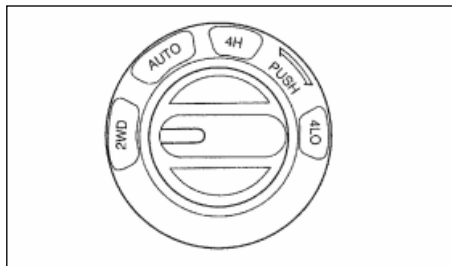

### Система полного привода (4WD)

- Поверните переключатель режима системы 4WD в положение 2WD, AUTO, 4H или 4LO, в зависимости от условий движения.
- Когда установлен режим AUTO, система автоматически изменяет распределение крутящего момента между передними и задними колесами в зависимости от текущих дорожных условий [в отношении от 0 : 100 (2WD) 50 : 50 (4WD)]. Это приводит к улучшению устойчивости автомобиля при движении.
- Вы можете почувствовать легкое вибрацию автомобиля, если повернуть переключатель режима системы 4WD во время прохождения поворота, при разгоне или торможении, или при повороте выключателя зажигания в положение "OFF", когда переключатель режима системы 4WD повернут в положение AUTO, 4H или 4LO. Это нормальное явление.
- Когда автомобиль останавливается после поворота и рычаг переключения передач поставлен в положение "N" (Нейтраль) (автомобили с МКП) или рычаг селектора коробки передач переводится в положение "N" (Нейтраль) или "P" (Стоянка) (автомобили с АКП), вы можете почув-

ствовать легкое содрогание автомобиля. Это происходит из-за того, что муфта раздаточной коробки разблокируется, и не является признаком неисправности.

#### ВНИМАНИЕ

- Переключатель режима системы 4WD можно поворачивать между режимами 2WD, AUTO и 4H во время движения. Не поворачивайте переключатель режима системы 4WD при прохождении поворота или при движении задним ходом.
- Не поворачивайте переключатель режима системы 4WD при движении по крутому спуску. Используйте торможение двигателем путем выбора пониженной передачи (автомобили с МКП: 2-я или 1-я передача. Автомобили с АКП: Выберите режим ручного переключения передач и диапазон M2 или M1).
- Не поворачивайте переключатель режима системы 4WD, если задние колеса автомобиля пробуксовывают.
- Прежде чем поворачивать переключатель режима системы 4WD в положение 4H из положения 2WD или AUTO, убедитесь в том, что скорость движения не превышает 100 км/ч. Несоблюдение данного требования может привести к повреждению системы полного привода.
- Запрещается поворачивать переключатель режима системы 4WD между положениями 4LO и 4H во время движения.
- В период прогрева двигателя коленчатый вал вращается с повышенной частотой. Будьте особенно осторожны, трогаясь с места или двигаясь по скользкой дороге, когда переключатель режима системы полного привода 4WD установлен в положение AUTO.

## ИНДИКАТОР РЕЖИМА СИСТЕМЫ ПОЛНОГО ПРИВОДА 4WD

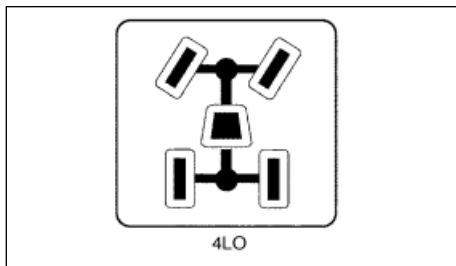

Индикатор режима системы полного привода 4WD находится на панели тахометра.

Этот индикатор должен погаснуть в течение 1 секунды после того, как выключатель зажигания будет повернут в положение "ON".

Когда двигатель работает, индикатор режима системы 4WD будет показывать режим, выбранный при помощи переключателя режима системы 4WD.



- Индикатор режима системы 4WD может мигать при переключении из одного режима в другой. После завершения процесса переключения индикатор режима системы 4WD будет гореть постоянно. Если индикатор режима системы 4WD не загорается, убедитесь в том, что зона вокруг автомобиля безопасна и свободна от препятствий. Двигайтесь на автомобиле по прямой (разгоняясь, замедляясь или задним ходом), а затем поверните переключатель режима 4WD.

Если загорается сигнализатор неисправности системы полного привода 4WD, индикатор системы 4WD погаснет.

## ВНИМАНИЕ

- Если повернуть переключатель режима системы 4WD в положение AUTO при низкой температуре наружного воздуха, то индикатор режима системы 4WD может показать состояние 4H. Если это случится, то ведущими будут все четыре колеса, и распределение крутящего момента будет соответствовать режиму 4H. Будьте осторожны, так как при этом может ухудшиться управляемость автомобиля. Когда автомобиль начнет движение, индикатор режима системы 4WD должен переключиться на AUTO.
- Если индикатор режима системы 4WD переключается на 2WD при повороте переключателя в положение AUTO или 4H при низкой температуре наружного воздуха, это может означать, что режим 2WD включается в связи с неисправностью системы. Если индикатор режима не включается в нормальное состояние и загорается сигнализатор неисправности системы 4WD, незамедлительно обратитесь на сервисную станцию официального дилера NISSAN для проверки и обслуживания системы.

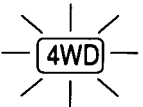
## СИГНАЛИЗАТОР НЕИСПРАВНОСТИ СИСТЕМЫ ПОЛНОГО ПРИВОДА 4WD

Неисправность системы полного привода (4WD)	Причина включения
 Светится постоянно	Неисправность системы полного привода (4WD)
 Быстро мигает	Перегрев рабочей жидкости раздаточной коробки.
 Медленно мигает	Большая разница скоростей вращения колес.

Сигнализатор неисправности системы полного привода 4WD находится на панели приборов.

Сигнализатор неисправности системы полного привода (4WD) загорается при каждом включении зажигания в положение "ON". Он должен погаснуть вскоре после запуска двигателя.

При возникновении неисправности системы 4WD, а также при значительной разнице скоростей вращения или радиусов качения передних и задних колес сигнализатор неисправности системы полного привода будет гореть постоянно или мигать.

Если включается сигнализатор неисправности системы полного привода 4WD, то индикатор режима системы 4WD погаснет.

При перегреве рабочей жидкости раздаточной коробки сигнализатор неисправности мигает быстро (примерно два раза в секунду). Если сигнализатор неисправности системы полного привода начинает быстро мигать во время движения, немедленно остановите автомобиль в безопасном месте и дайте двигателю поработать на холостом ходу. Если через некоторое время сигнализатор погаснет, вы можете продолжить движение.

Большая разница между диаметрами передних и задних колес приведет к тому, что сигнализатор будет мигать медленно (примерно один раз в две секунды). Поверните переключатель режима системы 4WD в положение 2WD и двигайтесь с умеренной скоростью.

## ВНИМАНИЕ

- Если сигнализатор неисправности системы полного привода загорается или начинает медленно мигать во время движения, или если после остановки автомобиля он начинает мигать быстро, немедленно обратитесь на сервисную станцию официального дилера NISSAN для проверки и обслуживания системы.
- Не рекомендуется переключать раздаточную коробку из режима 4Н в режим 4L0 или обратно при горящем сигнализаторе неисправности системы полного привода 4WD.
- Если загорается сигнализатор неисправности системы 4WD, то может быть включен режим 2WD, даже если переключатель установлен в положение AUTO или 4Н. Будьте особенно осторожны при управлении автомобилем.
- Если компоненты трансмиссии функционируют неправильно, режим полного привода не будет включен, даже если переключатель режима системы повернут в положение полного привода.

- **Не двигайтесь по сухим дорогам с твердым покрытием в режиме 4Н или 4L0. Это приведет к повышенному уровню шума, ускоренному износу шин и ухудшению топливной экономичности.**
- **Если сигнализатор системы 4WD загорается при движении по сухой дороге с твердым покрытием:**
  - В режиме AUTO или 4Н: Поверните переключатель системы 4WD непосредственно в режим 2WD.
  - В режиме 4L0 (автомобили с МКП): Полностью остановите автомобиль. Нажмите на педаль сцепления и переведите рычаг коробки передач в положение N (Нейтраль). Поверните переключатель системы 4WD в режим 2WD.
  - В режиме 4L0 (автомобили с АКП): Полностью остановите автомобиль. Нажмите на педаль рабочего тормоза и переведите рычаг селектора в положение N (Нейтраль). Поверните переключатель системы 4WD в режим 2WD.

Если сигнализатор продолжает гореть после выполнения этой операции, как можно скорее обратитесь к официальному дилеру NISSAN для проверки системы.

- Если вы продолжите движение, когда сигнализатор неисправности системы полного привода быстро мигает, это может привести к повреждению трансмиссии вашего автомобиля.

## МЕРЫ ПРЕДОСТОРОЖНОСТИ ПРИ ВОЖДЕНИИ ПОЛНОПРИВОДНЫХ АВТОМОБИЛЕЙ

Ваш автомобиль NISSAN предназначен для движения как по усовершенствованным дорогам, так и по бездорожью. Автомобиль имеет увеличенный дорожный просвет и более узкой колеи для повышения проходимости. Эти особенности приводят к тому, что центр тяжести автомобиля расположен выше, чем у обычных легковых автомобилей. Преимущество

увеличенного дорожного просвета заключается в том, что водитель получает улучшенную обзорность дороги и лучше может предвидеть проблемы.

Помните, что автомобили с приводом на одну ось (2WD) обладают более низкой проходимостью и способностью выбираться, например, из глубокого снега или грязи, чем автомобили с полным приводом (4WD).

Пожалуйста, учитывайте следующие предостережения:

- При движении по бездорожью будьте осторожны и внимательны, чтобы избежать опасных мест. Всегда пристегивайтесь ремнями безопасности – это поможет вам и вашим пассажирам удержаться на месте при движении по пересеченной местности.
- Не пытайтесь проехать поперек крутых склонов. Вместо этого ведите автомобиль прямо вверх или прямо вниз. Внедорожные автомобили гораздо более сильно подвержены опрокидыванию в поперечном направлении, чем опрокидыванию вперед или назад.
- Многие холмы слишком круты для любого автомобиля. Если вы поедете вверх по холму, двигатель может заглохнуть. Если вы будете ехать вниз, вы не сможете контролировать скорость автомобиля. Если вы поедете поперек склона, ваш автомобиль может опрокинуться.
- Не переключайте передачи при движении вверх или вниз по склону, так как это может привести к потере контроля над автомобилем.
- Будьте внимательны, приближаясь к вершине холма. С другой стороны холма может быть обрыв или другая опасность, которая может привести к аварии.
- Если двигатель заглох или вы не можете преодолеть крутой подъем, никогда не пытайтесь развернуться для спуска. В противном случае ваш автомобиль может опрокинуться или перевернуться.

- В подобных случаях всегда двигайтесь задним ходом по прямой. Никогда не съезжайте вниз по склону на "нейтрал" или с нажатой педалью сцепления, пользуясь только педалью рабочего тормоза, так как это может привести к потере контроля над автомобилем.
- Усиленное и продолжительное торможение при движении по спуску может привести к перегреву и потере эффективности тормозных механизмов, что в свою очередь может привести к потере контроля над автомобилем и дорожно-транспортному происшествию. Умеренно пользуйтесь педалью тормоза и используйте пониженную передачу для контроля скорости автомобиля.
- Не закрепленный багаж может сместиться при движении по пересеченной местности. Должным образом закрепляйте багаж, чтобы он не сместился и не нанес травм вам или вашим пассажирам.
- Резкое ускорение, внезапные маневры или резкое торможение могут привести к потере контроля над автомобилем.
- Не допускайте вождения, при котором вы можете преувеличить характеристики сцепления шин с дорогой, даже при включенном полном приводе. Резкое ускорение, внезапные маневры или резкое торможение могут привести к потере контроля над автомобилем и к тому, что автомобиль застрянет.
- Поэтому по возможности избегайте резких поворотов и внезапных маневров, в особенности на высокой скорости. Центр тяжести вашего полноприводного автомобиля расположен выше, чем у обычного автомобиля с приводом на одну ось, поэтому ваш автомобиль более склонен к переворачиванию. Ваш автомобиль не рассчитан на прохождение поворотов с такой же высокой скоростью, что и обычные легковые автомобили с приводом на одну ось, точно так же как спортивные автомобили с малым дорожным просветом не предназначены для движения по

бездорожью. Несоблюдение правил эксплуатации автомобилей такого типа может привести к утрате контроля над автомобилем и к дорожно-транспортному происшествию с опрокидыванием или переворачиванием автомобиля.

- При движении по бездорожью не держите рулевое колесо хватом за внутреннюю часть спиц. Рулевое колесо может резко дернуться и повредить ваши руки. Держите ладони и большие пальцы рук на внешней поверхности обода рулевого колеса.
- Перед началом движения убедитесь в том, что водитель и все пассажиры правильно пристегнули свои ремни безопасности.
- Избегайте еще большего повышения центра тяжести автомобиля за счет размещения тяжелого багажа на верхнем багажнике или за счет установки колес и шин большего диаметра, чем указано в данном Руководстве.
- Всегда укладывайте на пол коврики, так как пол может очень сильно нагреться. Будьте особенно осторожны, если вы не обуты.
- Снижайте скорость движения, если вы ощущаете сильный боковой ветер. Ваш автомобиль NISSAN с высоко расположенным центром тяжести гораздо более чувствителен к порывам бокового ветра. Более низкая скорость движения обеспечивает более уверенный контроль над автомобилем.
- После движения по грязи или воде незамедлительно проверьте тормозные механизмы, как это описано в пункте "Попадание воды в тормозные механизмы" ниже в этой главе.
- Если вы эксплуатируете свой автомобиль на бездорожье, используете его для езды по песку, грязи или преодолеваете водные преграды, где уровень воды доходит до ступиц колес, то ваш автомобиль требует более частого технического обслуживания. Для более подробной информации смотрите пункт "Техническое обслуживание

при тяжелых условиях эксплуатации" в отдельном приложенной Гарантийной книжке.

- После движения по грязи или песку необходимо промыть днище автомобиля чистой водой. Удалите все ветки и сучья, которые могли застрять в щелях под днищем автомобиля.
- При необходимости движения по скользким дорогам (например, после снегопада и т.д.) устанавливайте на всех четырех колесах зимние шины одинакового размера (например, нешипованные шины), или установите цепи противоскольжения на задние колеса, и двигайтесь осторожно, используя систему полного привода.
- Избегайте парковки автомобиля на крутых холмах. Если вы выйдете из автомобиля, и он покатится вперед, назад или перевернется набок, вы можете получить травмы.

## РЕКОМЕНДАЦИИ ПО ВЫБОРУ ШИН ДЛЯ АВТОМОБИЛЕЙ С ПОЛНЫМ ПРИВОДОМ (4WD)

### ВНИМАНИЕ

**Всегда используйте шины одного и того же типа, размера, марки, конструкции (диагональные или радиальные), и с одинаковым рисунком протектора на всех четырех колесах. В противном случае, разница диаметра шин передних и задних колес может привести к чрезмерному износу шин, а также к неисправности коробки передач, раздаточной коробки и дифференциалов.**

При обнаружении чрезмерного износа шин, рекомендуется заменять все четыре шины одновременно шинами одинакового размера, марки, конструкции и с одинаковым рисунком протектора. Необходимо также регулярно проверять давление воздуха в шинах и правильность углов установки колес, и при необходимости регулировать их. Обратитесь на сервисную станцию официального дилера NISSAN.

## Зимние шины

При установке зимних шин все четыре шины должны иметь один размер, одинаковую конструкцию, одинаковый рисунок протектора и быть выпущены одним производителем.

### ВНИМАНИЕ

**Для полноприводных автомобилей разрешается использовать запасное колесо ТОЛЬКО указанного изготовителем типа.**

## Давление воздуха в шинах

Периодически при помощи манометра проверяйте давление воздуха в шинах, включая запасное колесо. При необходимости, доведите давление воздуха до рекомендованной величины. Рекомендуемое давление воздуха в ХОЛОДНЫХ шинах приведено на табличке, наклеенной на центральной стойке кузова в проеме водительской двери.

## Перестановка колес

Компания NISSAN рекомендует переставлять колеса через каждые 5000 км пробега автомобиля.

## Цепи противоскольжения

**Цепи противоскольжения разрешается устанавливать только на задние колеса автомобиля. Запрещается устанавливать цепи на передние колеса автомобиля.**

Не используйте цепи противоскольжения при движении по свободной от снега дороге с твердым покрытием. Это может привести к выходу из строя различных узлов автомобиля из-за перегрузки. При движении по расчищенным от снега дорогам с твердым покрытием включайте режим привода только на заднюю ось (2WD).

## ОГРАНИЧИТЕЛЬ СКОРОСТИ ДВИЖЕНИЯ (для некоторых вариантов исполнения автомобиля)

Ограничитель скорости движения позволяет вам установить нужную максимальную скорость движения автомобиля. При включении ограничителя скорости движения, вы можете ускорять и замедлять автомобиль, как обычно, но автомобиль не сможет превысить установленное ограничение скорости.

Когда автомобиль достигнет установленного значения скорости, или если установленная максимальная скорость ниже текущей скорости движения автомобиля, то педаль акселератора не будет функционировать до тех пор, пока скорость движения автомобиля не станет меньше установленного ограничения.

### ⚠ ОПАСНОСТЬ

- **Ограничитель скорости не может автоматически уменьшать скорость движения автомобиля до установленного ограничителем значения.**
- **Всегда соблюдайте ограничения скорости, установленные правилами дорожного движения и дорожными знаками. Не превышайте эти ограничения.**
- **Всегда проверяйте настройку ограничителя скорости движения по дисплею на панели приборов.**
- **Чтобы обеспечить правильную работу настроенного ограничителя скорости движения, следует избегать резкого ускорения автомобиля для достижения им установленного предела скорости движения.**
- **При использовании дополнительных напольных коврик следует обеспечить их надежное закрепление и убедиться, что они не мешают перемещению педали акселератора. Напольные коврики, не подходящие к данному автомобилю, могут помешать нормальной работе ограничителя скорости движения автомобиля.**

При включенном ограничителе скорости движения система круиз-контроля не работает.

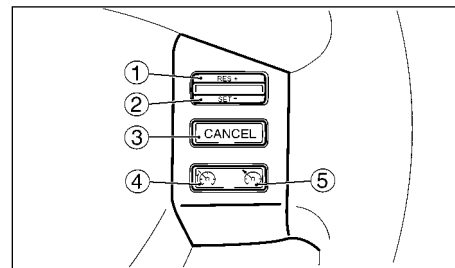

Переключатели ограничителя скорости движения расположены на рулевом колесе (с правой стороны)

1. Переключатель RES (Восстановление скорости)
2. Переключатель SET (Установка)
3. Кнопка CANCEL (Отмена)
4. Кнопка включения ограничителя скорости движения "ON/OFF"
5. Кнопка включения "ON/OFF" системы круиз-контроля (более подробно см. раздел "Система круиз-контроля (для некоторых вариантов исполнения автомобиля)" ниже в этой главе)

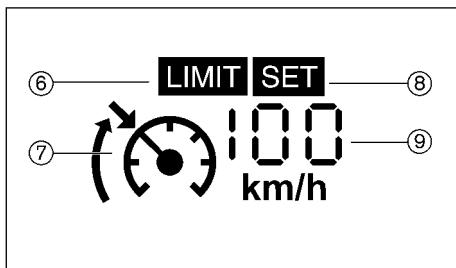

Состояние ограничителя скорости указано на дисплее на панели приборов. Для получения дополнительной информации см. раздел "Стрелочные указатели и приборы" в главе "2. Приборная панель и органы управления".

- 6. Индикатор "LIMIT" (Предел)
- 7. Условное обозначение ограничителя скорости
- 8. Индикатор SET (Установка)
- 9. Установленное значение скорости движения

## РАБОТА ОГРАНИЧИТЕЛЯ СКОРОСТИ ДВИЖЕНИЯ

Вы можете установить следующие значения ограничения скорости движения:

Минимальная скорость	30 км/ч (20 миль/ч)
Максимальная скорость	184 км/ч (115 миль/ч)

## Включение ограничителя скорости движения

Вы можете включить ограничитель скорости движения после запуска двигателя или во время движения.

Нажмите на главный выключатель ограничителя скорости движения "ON/OFF" ④. На дисплее на панели приборов загорятся условное обозначение ограничителя скорости движения ⑦ и индикатор "LIMIT" (Предел) ⑥.

## Установка ограничения скорости движения

Нажмите вниз на переключатель SET (Установка) ②.

- Величиной ограничения станет текущая скорость движения автомобиля.
- Если вы движетесь со скоростью менее 30 км/ч (20 миль/ч), то ограничитель скорости будет установлен на минимально допустимое значение 30 км/ч (20 миль/ч).

Если ограничение скорости движения установлено, то на дисплее на панели приборов будут отображены индикатор SET (Установка) и значение установленного ограничения скорости движения ⑨.

## Изменение ограничения скорости движения

Для изменения установленного ограничения скорости движения воспользуйтесь любым из приведенных ниже методов:

- Нажмите и отпустите переключатель RES (Восстановление скорости) ① вверх или переключатель SET (Установка) ② вниз. При каждом нажатии на кнопку значение заданной скорости движения будет соответственно увеличиваться или уменьшаться на 1 км/ч (1 миль/ч).
- Нажмите и удерживайте переключатель RES (Восстановление скорости) ① вверх или переключатель SET (Установка) ② вниз. Установленная скорость увеличится или уменьшится до ближайшего значения, кратного 10 км/ч (10 миль/ч), и продолжит изменяться шагами по 10 км/ч (10 миль/ч).

На дисплее на панели приборов отобразится новое ограничение скорости движения ⑨.

## Отмена ограничения скорости движения

Для отмены установленного ограничения скорости движения воспользуйтесь любым из приведенных ниже методов:

- Нажмите кнопку CANCEL (Отмена) ③.
- Полностью нажмите на педаль акселератора, преодолевая сопротивление.

## ⚠ ОПАСНОСТЬ

- После отмены работы ограничителя скорости автомобиля может разогнаться.
- При использовании дополнительных напольных коврик следует обеспечить их надежное закрепление и убедиться, что они не мешают перемещению педали акселератора. Напольные коврики, не подходящие к данному автомобилю, могут помешать нормальной работе ограничителя скорости движения автомобиля.

Индикатор SET (Установка) ⑥ на панели приборов будет выключен. Отображение установленного значения скорости движения ⑨ сохранится. Величина этой скорости останется в памяти ограничителя скорости движения.

## Восстановление ранее установленного ограничения скорости движения

Если ограничение скорости движения было отменено, то отображение установленного значения скорости движения ⑨ на панели приборов сохранится, а его величина будет сохранена в памяти ограничителя скорости движения.

Вы можете вновь установить это ограничение нажатием кнопки RES (Восстановление скорости) ① вверх.

Если текущая скорость движения автомобиля выше ранее установленного ограничения, то педаль акселератора не будет работать, а значение установленного ограничения скорости движения ⑨ будет мигать до тех пор, пока скорость движения автомобиля не уменьшится до его величины.

## Выключение ограничителя скорости движения

Ограничитель скорости движения выключается при выполнении любого из следующих действий:

- Нажмите на кнопку включения ограничителя скорости движения "ON/OFF" ④. На дисплее на панели приборов выключится условное обозначение ограничителя скорости движения ⑦, индикатор "LIMIT" (Предел) ⑥, индикатор SET (Установка) ⑤ и значение установленного ограничения скорости движения ⑧.
- Нажмите главный выключатель системы круиз-контроля "ON/OFF" ⑤. Информация об ограничителе скорости движения на дисплее панели приборов изменится на информацию о системе круиз-контроля. Для получения дополнительной информации см. раздел "Система круиз-контроля (для некоторых вариантов исполнения автомобиля)" ниже в этой главе.
- Если автомобиль остановлен и замок зажигания переведен в положение OFF.

При выключении ограничителя скорости движения установленное значение ограничения стирается из памяти системы.

## Неисправности ограничителя скорости движения

При неисправности ограничителя скорости движения индикатор SET (Установка) ⑤ на дисплее на панели приборов будет мигать.

Выключите ограничитель скорости движения, нажав кнопку включения ограничителя скорости движения "ON/OFF" ④, и обратитесь к официальному дилеру NISSAN для проверки системы.

## СИСТЕМА КРУИЗ-КОНТРОЛЯ (для некоторых вариантов исполнения автомобиля)

Система круиз-контроля обеспечивает автоматическое поддержание постоянной скорости движения автомобиля без нажатия на педаль акселератора.

При включенной системе круиз-контроля ограничитель скорости движения не работает.

### ОПАСНОСТЬ

- Система круиз-контроля ТОЛЬКО поддерживает постоянную скорость движения, она не способна выполнять какие-либо иные функции вместо водителя.
- Всегда соблюдайте установленные ограничения скорости, установленные законом или дорожными знаками.
- Не включайте систему круиз-контроля в следующих случаях. Несоблюдение этого требования может привести к потере управляемости автомобилем и к дорожно-транспортному происшествию.
  - Когда невозможно поддерживать заданную постоянную скорость автомобиля
  - При движении в плотном транспортном потоке
  - При движении в транспортном потоке, скорость движения которого постоянно меняется
  - При наличии сильного бокового ветра
  - При движении по извилистым дорогам и в холмистой местности
  - При движении по скользкому дорожному покрытию (дождь, снег, лед и т.д.).



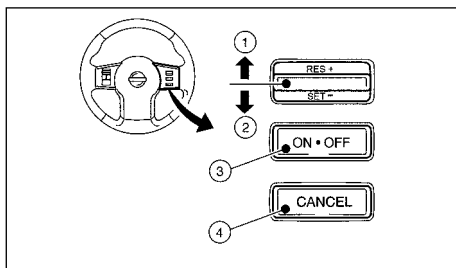

Модели без ограничителя скорости движения

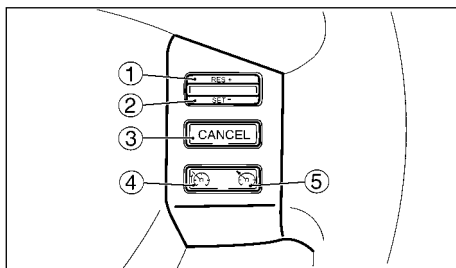

Модели с ограничителем скорости движения

1. Переключатель RES (Восстановление скорости)
2. Переключатель SET (Установка)
3. Модели без ограничителя скорости движения: Главный переключатель системы круиз-контроля (ON/OFF)

Модели с ограничителем скорости движения: Кнопка CANCEL (Отмена)

4. Модели без ограничителя скорости движения: Кнопка CANCEL (Отмена)

Модели с ограничителем скорости движения: Кнопка включения "ON/OFF" ограничителя скорости движения (подробнее см. раздел "Ограничитель скорости движения (для некоторых вариантов исполнения автомобиля)" выше в этой главе)

5. Главный переключатель системы круиз-контроля (ON/OFF)

Переключатели системы круиз-контроля расположены на рулевом колесе (с правой стороны).

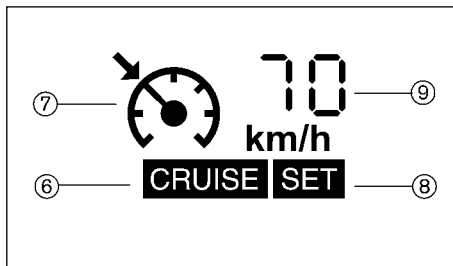

Состояние системы круиз-контроля будет показано на дисплее на приборной панели. Для получения дополнительной информации см. раздел "Система охлаждения двигателя" в главе "8. Техническое обслуживание и операции, выполняемые владельцем".

6. Индикатор CRUISE
7. Условное обозначение круиз-контроля
8. Индикатор SET (Установка)
9. Установленное значение скорости движения

Система круиз-контроля будет выключена автоматически в случае появления неисправностей в этой системе

Выключите систему круиз-контроля, нажав главный переключатель системы круиз-контроля (ON/OFF) и обратитесь к официальному дилеру NISSAN для проверки системы.

## МЕРЫ ПРЕДОСТОРОЖНОСТИ ПРИ ПОЛЬЗОВАНИИ СИСТЕМОЙ КРУИЗ-КОНТРОЛЯ

Система круиз-контроля будет выключена автоматически, а индикатор SET (Установка) ⑧ на дисплее на панели приборов будет мигать в следующих случаях:

- При возникновении неисправности в системе круиз-контроля.
- При слишком высокой температуре охлаждающей жидкости двигателя.

Выключите систему круиз-контроля, нажав главный переключатель системы круиз-контроля (ON/OFF) ③ и обратитесь к официальному дилеру NISSAN для проверки системы.

Выключите систему круиз-контроля, нажав главный переключатель системы круиз-контроля (ON/OFF) ③ или ⑤ и обратитесь к официальному дилеру NISSAN для проверки системы.

### РАБОТА СИСТЕМЫ КРУИЗ-КОНТРОЛЯ

#### Включение системы круиз-контроля

Вы можете включить систему круиз-контроля непосредственно после запуска двигателя или во время движения.

Нажмите главный выключатель системы круиз-контроля. На дисплее на панели приборов включится индикатор CRUISE и условное обозначение круиз-контроля ⑦.

#### Установка постоянной скорости движения

1. Доведите скорость движения автомобиля до желаемой величины.
2. Нажмите вниз переключатель SET (Установка) ② и отпустите его.

3. На дисплее на панели приборов включатся индикатор SET (Установка) ③ и установленное значение скорости движения ⑨.
4. Отпустите педаль акселератора.

Автомобиль будет поддерживать заданную скорость движения.

**Если скорость движения автомобиля менее 30 км/ч (20 миль/ч), включить систему круиз-контроля невозможно.**

Изменение заданной скорости движения

Для изменения заданной скорости круиз-контроля используйте любой из описанных ниже методов.

- Замедлите автомобиль, нажимая на педаль рабочего тормоза. На дисплее на панели приборов выключится индикатор SET (Установка) ③.

После того как автомобиль достигнет нужной скорости, нажмите вниз и отпустите переключатель SET (Установка) ②.

На дисплее на панели приборов включатся индикатор SET (Установка) ⑧ и новое установленное значение скорости движения ⑨.

- Нажмите на педаль акселератора.

После того как автомобиль достигнет нужной скорости, нажмите вниз и отпустите переключатель SET (Установка) ②.

На дисплее на панели приборов включатся индикатор SET (Установка) ⑧ и новое установленное значение скорости движения ⑨.

- Для пошагового увеличения или уменьшения установленной скорости движения нажмите вверх и отпустите переключатель RES (Восстановление скорости) ① или нажмите вниз и отпустите переключатель SET (Установка) ②.

- Нажмите вверх и удерживайте переключатель RES (Восстановление скорости) ① или нажмите вниз и удерживайте переключатель SET (Установка) ②. Скорость автомобиля увеличится или уменьшится до нового установленного значения.

На дисплее на панели приборов будет отображено новое установленное значение скорости движения ⑨.

### Обгон другого автомобиля

Нажмите на педаль акселератора для ускорения автомобиля. После завершения обгона отпустите педаль акселератора. Автомобиль вернется к ранее заданной скорости.

Установленное значение скорости движения ⑨ будет мигать до тех пор, пока автомобиль не вернется к ранее заданной скорости.

### Отмена работы системы круиз-контроля

Для отмены ограничения скорости движения нажмите кнопку CANCEL. Индикатор SET (Установка) ③ на панели приборов будет выключен.

Установленное ограничение скорости движения ⑨ останется на дисплее, так как эта скорость записана в памяти системы круиз-контроля.

Работа системы круиз-контроля автоматически прекращается также в следующих случаях:

- При нажатии на педаль тормоза.
- При нажатии на педаль сцепления.
- При переводе рычага механической коробки передачи или селектора автоматической коробки передач в положение N (Нейтраль).
- Если скорость автомобиля снизится более чем на 12 км/ч (8 миль/ч) относительно заданной скорости.

### Восстановление ранее установленного значения постоянной скорости

Если постоянная скорость движения была отменена, то отображение установленного значения скорости движения ⑨ на панели приборов сохранится, а его величина будет сохранена в памяти системы круиз-контроля. Вы можете вновь установить эту постоянную скорость движения нажатием кнопки RES (Восстановление скорости) ① вверх.

**Если скорость движения автомобиля менее 30 км/ч (20 миль/ч), включить систему круиз-контроля невозможно.**

### Выключение круиз-контроля

Система круиз-контроля выключается при выполнении любого из следующих действий:

Нажмите на главный выключатель системы круиз-контроля "ON/OFF" ⑤. На дисплее на панели приборов выключатся условное обозначение ограничителя скорости движения ⑦, индикатор "CRUISE" ⑥, индикатор SET (Установка) ③ и значение установленного ограничения скорости движения ⑨.

- Нажмите главный выключатель системы круиз-контроля. На дисплее на панели приборов выключатся условное обозначение ограничителя скорости движения ⑦, индикатор "CRUISE" ⑥, индикатор SET (Установка) ③ и значение установленного ограничения скорости движения ⑨.
- Только модели с ограничителем скорости движения: Нажмите главный выключатель ограничителя скорости "ON/OFF" ⑤. Информация о системе круиз-контроля на дисплее на приборной панели изменится на информацию об ограничителе скорости. Для получения дополнительной информации см. раздел "Ограничитель скорости движения (для некоторых вариантов исполнения автомобиля)" выше в этой главе.

## ПАРКОВКА АВТОМОБИЛЯ

- Если автомобиль остановлен и замок зажигания переведен в положение OFF.

При выключении системы круиз-контроля установленное значение скорости стирается из памяти системы.

### ОПАСНОСТЬ

- Не останавливайте и не паркуйте автомобиль над легковоспламеняющимися объектами, такими как сухая трава, бумага или ветошь. Это может привести к их возгоранию и пожару.
- Меры безопасности во время стоянки автомобиля:
  - Включите стояночный тормоз.
  - На автомобиле с механической коробкой передач включите соответствующую передачу.
  - На автомобиле с автоматической коробкой передач переведите рычаг селектора в положение P (Стоянка).
  - Несоблюдение этих правил может привести к самопроизвольному движению автомобиля и стать причиной аварии.
- Не оставляйте автомобиль с работающим двигателем без присмотра.
- Запрещено оставлять в автомобиле без присмотра малолетних детей, беспомощных взрослых людей. Также не следует оставлять в автомобиле животных. В жаркий солнечный день температура в салоне закрытого автомобиля может быстро повыситься до опасного уровня. Люди и животные, находящиеся в автомобиле, могут серьезно пострадать или даже погибнуть.
- Автомобили с механической коробкой передач:

Нажмите на педаль сцепления и переведите рычаг переключения передач в положение "R" (Задний ход). Если автомобиль стоит на подъеме, то включите первую передачу.
- Автомобили с автоматической коробкой передач:

Нажмите педаль рабочего тормоза и переведите рычаг селектора в положение "P" (Стоянка).

### ОПАСНОСТЬ

- Убедитесь, что рычаг селектора автоматической коробки передач полностью включен в положение "P" (Стоянка). Убедитесь в том, что рычаг не может быть выведен из положения "P" без нажатия на кнопку на рычаге селектора.
- Если индикатор режима системы 4WD не горит или горит сигнализатор ATR (для некоторых вариантов исполнения автомобиля), это свидетельствует о том, что автоматическая коробка передач не будет функционировать должным образом в положении "P" (Стоянка). Это может привести к неожиданному троганию автомобиля с места, что может привести к серьезным травмам людей и причинению ущерба. Обязательно включайте стояночный тормоз.

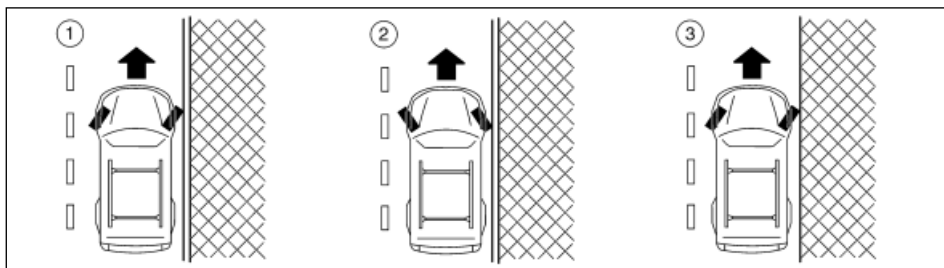

Автомобили с левосторонним управлением

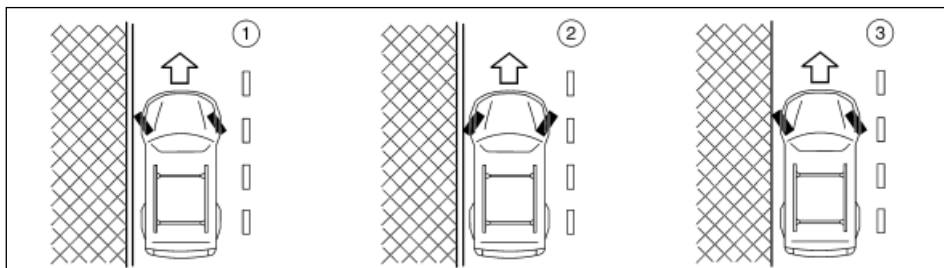

Автомобили с правосторонним управлением

- При постановке автомобиля на стоянку на подъеме или на спуске рекомендуется повернуть передние колеса так, чтобы автомобиль не смог выехать на проезжую часть дороги, если случайно начнет скатываться вниз по уклону.
- **СТОЯНКА НА СПУСКЕ:** ①  
Поверните передние колеса в сторону бордюрного камня. Медленно скатите автомобиль вниз и осторожно уприте переднее колесо в бордюрный камень. Затем включите стояночный тормоз.

- **СТОЯНКА НА ПОДЪЕМЕ:** ②  
Поверните передние колеса в сторону от бордюрного камня и медленно скатите автомобиль вниз до упора переднего колеса в бордюрный камень. Затем включите стояночный тормоз.
- **ПРИ СТОЯНКЕ НА УКЛОНЕ ИЛИ ПОДЪЕМЕ БЕЗ БОРДЮРА:** ③  
Поверните передние колеса в сторону обочины (при

случайном скатывании автомобиля вниз по уклону он не сможет выехать на проезжую часть дороги). Затем включите стояночный тормоз.

- Поверните замок зажигания в положение "LOCK" и выньте ключ зажигания или ключ "Intelligent Key" (для некоторых вариантов исполнения автомобиля).

## БУКСИРОВКА ПРИЦЕПА

Ваш автомобиль предназначен, прежде всего, для перевозки пассажиров и багажа.

Следует помнить, что при буксировке прицепа на основные агрегаты и системы автомобиля (двигатель, трансмиссия, рулевое управление, тормозная система) действуют дополнительные нагрузки. Кроме того, при буксировке прицепа увеличивается склонность автомобиля к рысканию из-за дорожных неровностей, порывов бокового ветра и аэродинамических возмущений от проходящих мимо грузовых автомобилей. Откорректируйте свой стиль вождения и выберите безопасную скорость движения согласно состоянию автомобиля и условиям движения. Перед буксировкой прицепа обратитесь к официальному дилеру NISSAN, чтобы он разъяснил вам, как правильно использовать буксировочное оборудование.

### МЕРЫ ПРЕДОСТОРОЖНОСТИ

- Приобретая тягово-сцепное устройство (крюк, страховочную цепь и т.д.) и прочее дополнительное оборудование, убедитесь в том, что оно подходит для вашего автомобиля и прицепа. Вы можете найти все необходимое оборудование у официального дилера NISSAN, который подробно проконсультирует вас по всем вопросам, касающимся буксировки прицепа.
- Перед буксировкой прицепа по крутым уклонам на большое расстояние обратитесь за консультацией к официальному дилеру NISSAN.
- Запрещается превышать допустимую полную массу прицепа (включающую массу прицепа и массу груза), установленную для используемого тягово-сцепного устройства.

Для консультации обратитесь к официальному дилеру NISSAN.

- При загрузке прицепа следите за тем, чтобы тяжелые грузы располагались над осью прицепа и как можно ближе к поверхности пола. Пренебрежение этим правилом

может привести к существенному снижению устойчивости прицепа при его буксировке автомобилем.

- Запрещается превышать максимально допустимую вертикальную нагрузку на тягово-сцепное устройство.
- Перед тем как отправиться в путь, проверьте исправность приборов освещения и сигнализации на прицепе.
- На протяжении первых 800 км пробега автомобиля запрещается буксировать прицеп.
- При первой буксировке прицепа (после указанного выше периода обкатки) не превышайте скорость 80 км/ч в течение следующих 800 км пробега и не разгоняйтесь с полностью нажатой педалью акселератора.
- При буксировке прицепа требуется регулярно менять масло в картере главной передачи. Более подробную информацию вы можете получить у официального дилера компании NISSAN.
- На полноприводном автомобиле во время буксировки прицепа переключатель режимов системы полного привода (4WD) должен находиться в положении AUTO. Это обеспечит лучшее сцепление колес с дорогой и уменьшит вероятность их пробуксовки особенно при трогании автомобиля с места и/или при движении на уклоне.
- Избегайте резких разгонов и торможений.
- Избегайте резких поворотов и перестроений.
- Практикуйте движение с умеренной скоростью.

- На стоянке автопоезда всегда устанавливайте под колеса автомобиля и прицепа противооткатные упоры. Если прицеп оснащен стояночным тормозом, включите его. Не рекомендуется стоянка автопоезда на крутых уклонах.

В случае необходимости стоянки на крутом уклоне рекомендуется на автомобиле с механической коробкой передач включить соответствующую передачу, а на автомобиле с автоматической коробкой передач перевести рычаг селектора в положение P (Стоянка). В дополнение к другим мерам предосторожности поверните передние колеса к бордюру. Перед стоянкой выясните крутизну уклона (допустимая масса прицепа соответствует максимальной величине уклона 12 %).

- Соблюдайте инструкции и рекомендации изготовителя прицепа.
- Интервалы технического обслуживания вашего автомобиля должны быть сокращены по сравнению с теми, что установлены в отдельной "Гарантийной книжке".
- При буксировке прицепа значительно увеличивается расход топлива по сравнению с обычными условиями, так как это требует значительно более высокой мощности для преодоления увеличенного сопротивления.
- При буксировке прицепа соблюдайте действующее ограничение скорости движения: 70 км/ч вне населенных пунктов и 90 км/ч на автомагистралях.

**Скорость движения: не выше 100 км/час**

### ВНИМАНИЕ

**При буксировке прицепа периодически проверяйте показания указателя температуры охлаждающей жидкости двигателя во избежание перегрева двигателя.**

## ДАВЛЕНИЕ ВОЗДУХА В ШИНАХ

Перед буксировкой прицепа следует довести давление воздуха в шинах до значения, указанного на табличке для ХОЛОДНЫХ шин (при полной нагрузке). Проверьте правильность давления в шинах прицепа.

## СТРАХОВОЧНЫЕ ЦЕПИ

Обязательно следует связать автомобиль и прицеп подходящей страховочной цепью. Страховочная цепь должна быть закреплена на тягово-сцепном устройстве, а не на бампере или балке моста. Цепь должна иметь достаточную величину провисания, чтобы не препятствовать выполнению поворотов. Цепь не должна касаться поверхности земли: лучше всего расположить цепь крест-накрест относительно дышла прицепа, однако наиболее оптимальный способ ее расположения зависит от типа прицепа.

## ТОРМОЗНАЯ СИСТЕМА ПРИЦЕПА

Убедитесь в том, что тормозная система прицепа установлена в соответствии с требованиями местного законодательства. Проверьте также остальное оборудование прицепа на предмет соответствия местному законодательству.

## ИНДИКАТОРЫ УКАЗАТЕЛЕЙ ПОВОРОТА ПРИЦЕПА (для некоторых вариантов исполнения автомобиля)

Дополнительная электрическая нагрузка от указателей поворота прицепа будет определена автоматически, что приводит к включению указателей поворота прицепа. В результате включается индикатор указателя поворота на прицепе.

## УСТАНОВКА СЦЕПНОГО УСТРОЙСТВА

В соответствии с требованиями компании NISSAN при установке тягово-сцепного устройства необходимо выполнять следующие условия:

- Максимально допустимая вертикальная нагрузка на тягово-сцепное устройство: 1177 Н (120 кгс)
- Сцепное устройство, место установки и необходимые детали: пример показан на иллюстрации.

**При установке и эксплуатации опорно-сцепного устройства выполняйте все рекомендации производителя.**

## БЕЗОПАСНОСТЬ АВТОМОБИЛЯ

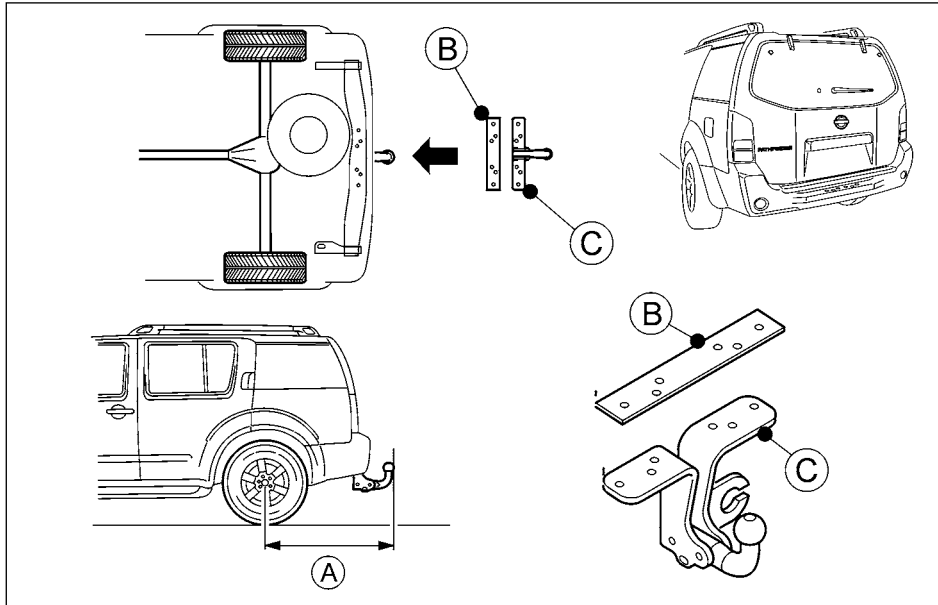

А Задний свес 1197 мм

Оставляя автомобиль без присмотра:

- Никогда не оставляйте ключ в замке зажигания или носимый блок системы "Intelligent Key" (для некоторых вариантов исполнения автомобиля), даже если автомобиль стоит в вашем собственном гараже.
- Полностью закройте все окна и запирайте все двери.
- Всегда старайтесь поставить автомобиль на стоянку в таком месте, где вы могли бы наблюдать за ним. На ночь оставляйте автомобиль в хорошо освещенном месте.
- Если ваш автомобиль оснащен противоугонной сигнализацией или иммобилайзером, то всегда пользуйтесь ими, даже во время коротких стоянок.
- Не оставляйте в автомобиле без присмотра малолетних детей и домашних животных.
- Чтобы не провоцировать кражу, не оставляйте в автомобиле на видных местах ценные вещи. Всегда забирайте ценности с собой. Если вы вынуждены оставить в автомобиле какие-либо вещи, то запирайте их в багажном отделении или спрячьте так, чтобы они не были видны снаружи автомобиля.
- Не оставляйте в салоне документы на автомобиль. Иначе в случае угона автомобиля эти документы только помогут преступникам продать ваш автомобиль.
- Не оставляйте вещи на верхнем багажнике, поскольку украсть их легче всего. По возможности снимите их с верхнего багажника и запирайте внутри автомобиля.
- Не оставляйте запасной ключ зажигания или носимый блок системы "Intelligent Key" в автомобиле. Храните их в надежном месте дома.
- Не оставляйте в автомобиле записи с номером ключей от замков вашего автомобиля. Вор может проникнуть в автомобиль через окно, записать номер ключей и затем вернуться с ключами, чтобы угнать автомобиль.

## ТОРМОЗНАЯ СИСТЕМА

Тормозная система имеет два независимых гидравлических контура. Даже в случае выхода из строя одного из контуров вы сможете затормозить автомобиль, но при этом тормозные усилия будут возникать только на двух колесах.

### МЕРЫ БЕЗОПАСНОСТИ ПРИ ПОЛЬЗОВАНИИ ТОРМОЗНОЙ СИСТЕМОЙ

#### Вакуумный усилитель тормозной системы

Вакуумный усилитель снижает усилие на тормозной педали за счет использования разрежения во впускной системе двигателя. При остановке двигателя или обрыве ремня привода навесных агрегатов автомобиль по-прежнему можно остановить, нажимая педаль тормоза. Однако вам необходимо будет приложить гораздо большее усилие к педали тормоза, и тормозной путь увеличится.

#### Попадание воды в тормозные механизмы

При мойке автомобиля или при движении по мокрой дороге в тормозные механизмы может попасть вода. В результате снижения эффективности тормозов возрастет тормозной путь. Кроме того, при торможении автомобиль может увести в сторону.

Чтобы просушить тормозные механизмы, нужно двигаться на небольшой скорости, одновременно нажимая педаль тормоза. Такой прием позволяет восстановить эффективность торможения. Не развивайте высокую скорость до полного восстановления эффективности тормозной системы.

#### Использование тормозной системы

Во время управления автомобилем не держите ногу на педали тормоза. Эта привычка приводит к перегреву тормозных механизмов, преждевременному износу тормозных колодок и увеличению расхода топлива.

Для того чтобы снизить износ тормозных колодок и предотвратить перегрев тормозов, рекомендуется снижать скорость движения автомобиля и переходить на пониженные переда-

чи перед крутым спуском или длинным уклоном. Перегрев тормозных механизмов приводит к снижению эффективности торможения и может привести к потере управляемости автомобиля.

### ВНИМАНИЕ

**Двигаясь по скользкому дорожному покрытию, будьте осторожны при торможении и разгоне автомобиля, а также при переключениях на низшие передачи. Резкое торможение или ускорение могут привести к скольжению колес и дорожно-транспортному происшествию.**

**Помните о том, что эффективность тормозных механизмов снижается после нескольких интенсивных торможений автомобиля.**

#### Преодоление подъемов

При трогании с места на крутом подъеме иногда бывает затруднительно одновременно управлять педалью тормоза (для автомобилей с автоматической коробкой передач) или педалями тормоза и сцепления (для автомобилей с механической коробкой передач). Чтобы удержать автомобиль на месте, используйте стояночный тормоз. Избегайте интенсивного буксования сцепления (для автомобилей с МКП). Подготовившись к движению, медленно отпустите рычаг стояночного тормоза, одновременно нажимая на педаль акселератора и отпуская педаль сцепления (для автомобилей с МКП), либо нажимая на педаль акселератора (для автомобилей с АКП).

#### Движение под уклон

Торможение двигателем позволяет эффективно поддерживать безопасную скорость автомобиля при движении под уклон.

Рычаг механической коробки передач должен быть поставлен в положение достаточно низкой передачи для обеспечения эффективного торможения двигателем.

Для автомобилей с автоматической коробкой передач следует выбирать режим ручного переключения передач.

## АНТИБЛОКИРОВОЧНАЯ ТОРМОЗНАЯ СИСТЕМА (ABS)

### ОПАСНОСТЬ

- Антиблокировочная тормозная система (ABS) является сложным техническим устройством, однако она не может предотвратить аварии, вызванные беспечной и опасной манерой управления автомобилем. Система может помочь удержать автомобиль на выбранном направлении движения при торможении на скользкой дороге. Помните, что тормозной путь значительно увеличивается на дороге с неровным покрытием, на щебне, на заснеженной дороге или при использовании цепей противоскольжения. Постоянно поддерживайте безопасную дистанцию до впереди идущего автомобиля. Помните, что за безопасностью движения отвечает водитель.
- Тип и состояние шин также оказывают влияние на тормозную эффективность.
  - При замене шин устанавливайте на все колеса шины только рекомендуемых типоразмеров.
  - При установке запасного колеса убедитесь в том, что тип и размер шины соответствуют рекомендуемым параметрам. Смотрите данные, приведенные на табличке с информацией о шинах. Расположение таблички показано в разделе "Идентификационные данные автомобиля" в главе "9. Техническая информация".
  - За дополнительными сведениями обратитесь к разделу "Колеса и шины" в главе "8. Техническое обслуживание и операции, выполняемые владельцем".

Антиблокировочная тормозная система (ABS), управляя торможением каждого колеса, позволяет предотвратить блокировку колес при экстренных торможениях автомобиля, а также при служебных торможениях на скользком дорожном покрытии.



Антиблокировочная система следит за скоростью вращения каждого колеса и регулирует давление тормозной жидкости в тормозных механизмах таким образом, чтобы колеса не блокировались и не шли юзом. Предотвращение блокировки колес при торможении на скользком покрытии способствует сохранению управляемости автомобиля и позволяет водителю контролировать курсовое движение машины с помощью рулевого управления, чтобы уменьшить разворот и поперечное смещение автомобиля.

### Торможение автомобиля при наличии АБС

Нажмите на педаль рабочего тормоза и удерживайте ее нажатой. Твердо и уверенно нажмите педаль тормоза, но не "качайте" педаль. Система АБС будет функционировать для предотвращения блокировки колес. Вы можете маневрировать во избежание наезда на препятствие.

#### ОПАСНОСТЬ

**Не пытайтесь имитировать работу антиблокировочной системы, периодически нажимая и отпуская педаль тормоза. В противном случае это увеличит тормозной путь автомобиля.**

### Средства самодиагностики антиблокировочной АБС

Антиблокировочная система имеет электронные датчики, электрические насосы, электромагнитные гидравлические клапаны, управляемые электронным блоком. Диагностика отказов АБС выполняется блоком управления при каждом пуске двигателя во время движения автомобиля с небольшой скоростью вперед или назад. В процессе проведения подобной самодиагностики вы можете услышать характерный шум и/или почувствовать небольшую пульсацию на тормозной педали. Это нормальное явление, которое не указывает на неисправность системы. Если электронный блок управления обнаруживает неисправность, он отключает антиблокировочную систему и включает сигнализатор ее неисправности, расположенный на приборной панели. Тормозная система

при этом полностью сохраняет свою работоспособность, однако она не будет способна предотвратить блокировку колес при торможении.

Если во время самодиагностики или при движении загорается индикатор неисправности, обратитесь к официальному дилеру NISSAN для проверки и, при необходимости, ремонта системы АБС.

### Нормальное функционирование АБС

АБС не включается при скорости движения ниже 5 - 10 км/ч. Этот порог скорости, при которой АБС не функционирует, может изменяться в зависимости от дорожных условий.

Если АБС определяет, что одно или несколько колес близки к блокировке, исполнительное устройство начинает быстро снижать и повышать давление в тормозной магистрали. Это действие аналогично многократному очень быстрому нажатию и отпусканю педали тормоза. Вы можете почувствовать пульсацию педали тормоза или слышать шум от работы исполнительного устройства под капотом. Это нормальное явление, которое свидетельствует об исправной работе АБС. Однако пульсация на педали может указывать на существование опасных дорожных условий, поэтому при вождении следует проявлять дополнительную осторожность.

## СИСТЕМА ПОМОЩИ ПРИ ТРОГАНИИ НА ПОДЪЕМЕ (USS) (для некоторых вариантов исполнения автомобиля)

#### ОПАСНОСТЬ

- **Никогда не полагайтесь исключительно на систему помощи при трогании на подъеме для предотвращения скатывания автомобиля назад. Будьте постоянно осторожны и внимательны при управлении автомобилем. Нажмите на педаль тормоза, когда вы останавливаете автомобиль на крутом холме. Будьте особенно осторожны, останавливаясь на подъеме, если дорога обледеневшая или грязная. Недостаточные меры по исключению скатывания автомобиля назад могут привести к потере контроля над автомобилем и, вследствие этого, к тяжелым травмам и даже к смерти.**
- **Система помощи при трогании на подъеме не предназначена удерживать автомобиль неподвижным на холме. Нажмите на педаль тормоза, когда вы останавливаете автомобиль на крутом холме. Несоблюдение этого правила может привести к скатыванию автомобиля назад и дорожно-транспортному происшествию и, вследствие этого, к тяжелым травмам и даже к смерти.**
- **Система помощи при трогании на подъеме не может предотвратить скатывание автомобиля назад при всех дорожных условиях и всех условиях загрузки автомобиля. Будьте постоянно готовы к нажатию на педаль тормоза, чтобы предотвратить скатывание автомобиля назад. Несоблюдение этого правила может привести к дорожно-транспортному происшествию и, вследствие этого, к тяжелым травмам и даже к смерти.**

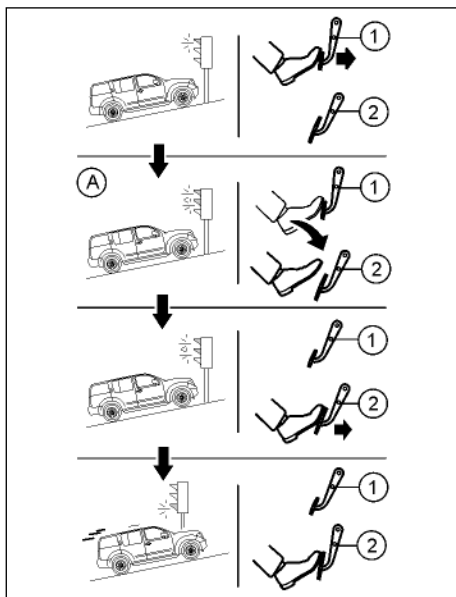

① Педаль тормоза

② Педаль акселератора

При остановке на подъеме система помощи при трогании с места (USS) автоматически поддерживает тормозное усилие (А) в то время, когда водитель убирает ногу с педали тормоза и переносит ее на педаль акселератора. Это помогает предотвратить скатывание автомобиля назад.

Система помощи при трогании с места (USS) автоматически включается в следующих случаях:

- Когда автомобиль полностью остановлен на подъеме путем нажатия на педаль рабочего тормоза.
- Когда включена передача для движения вперед или передача заднего хода.

#### ПРИМЕЧАНИЕ

Система помощи при трогании на подъеме (USS) способна удерживать автомобиль на месте в течение не более 2 секунд. По истечении 2 секунд автомобиль начнет скатываться назад, и система помощи при трогании на подъеме полностью прекратит функционировать.

Система помощи при трогании на подъеме (USS) не функционирует в следующих случаях:

- Когда рычаг переключения передач находится в нейтральном положении (N) (автомобили с механической коробкой передач).
- Когда рычаг селектора переведен в положение N или P (автомобили с автоматической коробкой передач)
- Когда автомобиль стоит на ровной горизонтальной дороге.

## СИСТЕМА КОНТРОЛЯ ДВИЖЕНИЯ НА СПУСКЕ (DDS) (для некоторых вариантов исполнения автомобиля)

### ⚠ ОПАСНОСТЬ

- **Никогда не полагайтесь исключительно на систему контроля движения на спуске, если вы двигаетесь по крутому спуску. Будьте осторожны и внимательны при пользовании системой контроля движения на спуске и при необходимости снижайте скорость автомобиля, нажимая на педаль рабочего тормоза. Будьте особенно внимательны при движении по обледеневшим, грязным и исключительно крутым спускам. Несоблюдение мер предосторожности может привести к потере контроля над автомобилем и, вследствие этого, к тяжелым травмам и даже к смерти.**
- **Система помощи при движении на спуске не может обеспечить эффективный контроль над скоростью автомобиля спуске при всех дорожных условиях и при всех вариантах загрузки автомобиля. Будьте постоянно готовы к нажатию на педаль рабочего тормоза для контроля скорости движения автомобиля. Несоблюдение этого правила может привести к дорожно-транспортному происшествию и, вследствие этого, к тяжелым травмам и даже к смерти.**

Система контроля при движении на спуске (DDS) помогает поддерживать скорость автомобиля на крутых спусках менее 25 или 35 км/ч. Система контроля при движении на спуске (DDS) особенно полезна в режиме 4H или 4L0, если торможение двигателем не обеспечивает необходимый контроль скорости автомобиля. Система контроля при движении на спуске (DDS) воздействует на тормозные механизмы, что позволяет водителю сосредоточить внимание на рулевом управлении за счет отмены необходимости управлять педалями тормоза и акселератора.

- Если при движении по крутому спуску необходимо дополнительное замедление автомобиля, включите систему контроля движения на спуске (DDS). Смотрите пункт "Выключатель системы контроля движения на спуске (DDS)" ниже в этой главе.

- При включении данной системы на панели приборов загорается индикатор системы контроля движения на спуске (DDS), см. раздел "Световые сигнализаторы и индикаторы, звуковые предупреждающие сигналы" в главе "2. Приборная панель и органы управления".

Для наибольшей эффективности при движении по крутым спускам выключатель системы контроля при движении на спуске (DDS) должен находиться в положении "ON", а рычаг селектора автоматической коробки передач должен находиться в положении низшей передачи для торможения двигателем.

## ВЫКЛЮЧАТЕЛЬ СИСТЕМЫ КОНТРОЛЯ ДВИЖЕНИЯ НА СПУСКЕ (DDS)

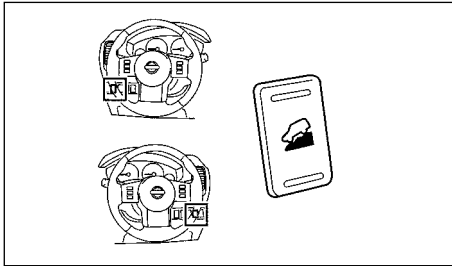

### ВНИМАНИЕ

Если система контроля при движении на спуске (DDS) непрерывно работает в течение продолжительного времени, температура тормозных механизмов возрастет, и система контроля при движении на спуске может временно отключиться (начнет мигать индикатор включения системы). Если после мигания индикатора не загорается постоянно, не пользуйтесь этой системой.

Система контроля движения на спуске (DDS) призвана облегчить управление автомобилем при движении по крутым затяжным спускам. Система контроля при движении на спуске помогает контролировать скорость автомобиля, поэтому водитель может сосредоточиться на управлении.

Для включения системы контроля движения на спуске (DDS):

- В коробке передач должна быть включена передача для движения вперед или задним ходом.
- Переключатель системы полного привода 4WD должен находиться:
  - В положении 4L, если скорость автомобиля не превышает 25 км/ч.
  - В положении 4H, если скорость автомобиля не превышает 25 км/ч.
- Выключатель системы контроля движения на спуске (DDS) должен быть во включенном положении.

Когда система контроля при движении на спуске (DDS) включена, на приборной панели загорится световой индикатор. Стоп-сигналы также будут включаться, когда система контроля при движении на спуске (DDS) будет воздействовать на тормозные механизмы для контроля скорости движения.

Если во время функционирования системы контроля при движении на спуске (DDS) будет нажата педаль акселератора или педаль рабочего тормоза, система соответственно откорректирует скорость движения. Как только педаль акселератора или педаль рабочего тормоза будет отпущена, система контроля при движении на спуске (DDS) вновь начнет функционировать, если выполнены необходимые условия.

Индикатор системы контроля при движении на спуске (DDS) начинает мигать, если:



- Выключатель включен, но не выполнены все необходимые условия для функционирования системы.
- Система по какой-либо причине отключилась. Для системы контроля при движении на спуске (DDS) нажмите выключатель в положение OFF.



Рулевой усилитель предназначен для уменьшения усилий на рулевом колесе и функционирует от гидронасоса, приводимого двигателем.

При остановке двигателя или обрыве ремня привода насоса усилителя вы сохраните контроль над автомобилем. Однако, при этом значительно возрастут усилия на рулевом колесе, особенно при совершении резких поворотов, а также при маневрировании на месте или на малой скорости.

# СИСТЕМА ДИНАМИЧЕСКОЙ СТАБИЛИЗАЦИИ ESP (для некоторых вариантов исполнения автомобиля)

При интенсивном разгоне или движении по скользкому дорожному покрытию колеса автомобиля могут начать пробуксовывать, и автомобиль может войти в неуправляемый занос. Электронная система динамической стабилизации автомобиля (ESP) постоянно следит за курсом, задаваемым водителем, и сравнивает его с действительной траекторией движения. Для поддержания курсовой устойчивости автомобиля система постоянно регулирует давление в рабочих тормозных цилиндрах и крутящий момент двигателя.

- При включении системы ESP начинает мигать сигнализатор ухудшения сцепления с дорожным покрытием "SLIP" (  ), расположенный на приборной панели.
- При включении в работу только противобуксовочной системы (TCS), которая входит в систему ESP, также начинает мигать сигнализатор ухудшения сцепления колес с дорожным покрытием "SLIP" (  ).
- Если мигает сигнализатор ухудшения сцепных свойств дорожного покрытия (  ), то это значит, что автомобиль движется по скользкой дороге. Будьте осторожны и внимательны. Смотрите раздел "Световые сигнализаторы и индикаторы, звуковые предупреждающие сигналы" в главе "2. Приборная панель и органы управления".
- Индикаторы

При нарушении нормального функционирования системы ESP загораются сигнализатор ухудшения сцепных свойств дорожного покрытия "SLIP" (  ) и индикатор отключения системы динамической стабилизации ESP (  ), расположенные на панели приборов.

До тех пор, пока горят указанные сигнализатор и индикатор, система динамической стабилизации автомобиля функционировать не будет.

Система динамической стабилизации автомобиля ESP использует систему активного подтормаживания буксующего

колеса "Active Brake Limited Slip" (ABLS) для улучшения тяговых свойств автомобиля. Система ABLS работает, когда одно из ведущих колес начинает пробуксовывать на скользкой поверхности. Система ABLS, подтормаживая буксующее колесо, обеспечивает соответствующее увеличение крутящего момента на другом колесе моста, которое имеет лучшее сцепление с опорной поверхностью.







При отключении системы ESP выключаются все функции противобуксовочной системы и системы динамической стабилизации. При отключении системы ESP системы ABLS и ABS продолжают работать. При включении системы ABLS или ABS мигает индикатор "SLIP" (  ), слышен характерный шум и/или ощущается пульсация на педали тормоза. Это нормальное явление, которое не указывает на неисправность системы.



Система помощи при нагреве тормозов Fade Brake Support (FBS) (для некоторых вариантов исполнения автомобиля) является дополнением к системе ESP. Она минимизирует тормозной путь при продолжительном торможении, когда тормозные механизмы нагреваются, и, кроме того, повышает безопасность при движении по затяжным спускам, где необходимо частое и продолжительное применение тормозов.

Когда система ESP работает, вы можете ощущать пульсацию педали тормоза и слышать характерный звук под капотом. Это является нормальным проявлением функционирования ESP и свидетельствует об исправности системы динамической стабилизации.

Диагностика отказов ESP выполняется блоком управления при каждом пуске двигателя во время движения автомобиля с небольшой скоростью вперед или назад. В процессе проведения подобной самодиагностики вы можете услышать характерный шум и/или почувствовать небольшую пульсацию на тормозной педали. Это нормальное явление, которое не является свидетельством какой-либо неисправности.

## ОПАСНОСТЬ

- Система ESP предназначена для повышения курсовой устойчивости автомобиля. Однако эта система не может предотвратить дорожно-транспортное происшествие, которое является следствием резкого маневрирования на высокой скорости движения автомобиля или неосторожной и рискованной манеры езды водителя. Снижайте скорость автомобиля и будьте особенно осторожны как при прямолинейном движении, так и при прохождении поворотов по скользкому дорожному покрытию. Всегда соблюдайте необходимые меры предосторожности.
- При использовании не оригинальных узлов и деталей систем двигателя, например глушителя, или при их серьезном повреждении может загореться индикатор отключения системы "ESP OFF" (  ) или сигнализатор ухудшения сцепных свойств дорожного покрытия "SLIP" (  ), или оба этих индикатора.
- Запрещается вносить изменения в конструкцию подвески автомобиля. Установка на автомобиль не рекомендованных компанией NISSAN амортизаторов, стоек подвески, пружин, стабилизаторов поперечной устойчивости и втулок или их значительное повреждение могут привести к нарушению нормального функционирования системы динамической стабилизации ESP. Это может отрицательно повлиять на управляемость автомобиля, при этом могут загореться индикатор отключения системы "ESP OFF" (  ) и/или сигнализатор ухудшения сцепных свойств дорожного покрытия "SLIP" (  ).
- При использовании не оригинальных узлов и деталей тормозной системы, например тормозных накладок, дисков и суппортов, или при их серьезном повреждении может загореться индикатор отключения системы "ESP OFF" (  ) или сигнализатор ухудшения сцепных свойств дорожного покрытия "SLIP" (  ), или оба этих индикатора.

- Система ESP может не работать должным образом на дороге с сильным поперечным уклоном, например, на вираже с большим наклоном, при этом может загореться индикатор отключения системы ESP OFF <sup>ESP</sup><sub>(OFF)</sub>, сигнализатор “SLIP” (  ), или оба эти индикатора. Старайтесь избегать движения по таким дорогам. Если индикатор отключения системы ESP OFF <sup>ESP</sup><sub>(OFF)</sub> загорелся после движения в экстремальных дорожных условиях, то нужно остановить автомобиль, заглушить двигатель и вновь запустить его, чтобы перевести систему ESP в исходное состояние.
- Установка на автомобиль не рекомендованных изготовителем шин может привести к нарушению нормального функционирования системы ESP, при этом может включиться индикатор ESP OFF <sup>ESP</sup><sub>(OFF)</sub> или сигнализатор “SLIP” (  ), или оба индикатора одновременно.
- Система динамической стабилизации ESP не может заменить применение зимних шин или цепей противоскольжения при эксплуатации автомобиля на заснеженных дорогах.

#### ПРИМЕЧАНИЕ

- В обычных дорожных условиях система ESP должна быть включена. Однако иногда ее целесообразно отключить, чтобы допустить некоторое буксование колес:
  - при движении по глубокому снегу или грязи
  - при попытке освободить застрявший в снегу автомобиль
  - при движении с цепями противоскольжения
- Если система ESP была отключена, то двигайтесь осторожно на небольшой скорости. Когда только позволят дорожные условия, снова включите систему ESP.
- Если аккумуляторная батарея автомобиля была отсоединена, то вам необходимо будет заново активировать

систему. Для дополнительной информации см. “Аккумуляторная батарея” в главе “8. Техническое обслуживание и операции, выполняемые владельцем”.

#### ВЫКЛЮЧАТЕЛЬ СИСТЕМЫ ДИНАМИЧЕСКОЙ СТАБИЛИЗАЦИИ (ESP)

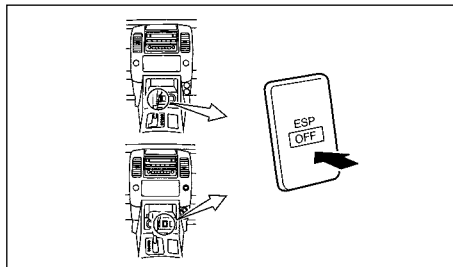

Система динамической стабилизации ESP должна быть включена при обычных условиях движения автомобиля.

При движении по глубокому снегу или по грязи система ESP снижает мощность двигателя, пытаясь уменьшить буксование колес. Частота вращения коленчатого вала будет снижена даже при полном нажатии педали акселератора. Если вам необходима максимальная мощность, чтобы вытащить застрявший автомобиль, отключите систему ESP.

Для отключения системы ESP нажмите выключатель ESP OFF. При этом включится индикатор ESP OFF <sup>ESP</sup><sub>(OFF)</sub>.

#### ПРИМЕЧАНИЕ

Систему ESP невозможно отключить, когда она функционирует и мигает индикатор “SLIP” (  ).

Для повторного включения системы ESP снова нажмите выключатель ESP OFF или перезапустите двигатель. Для получения более подробной информации см. раздел “Индикатор отключения системы динамической стабилизации ESP (для некоторых вариантов исполнения автомобиля)” выше в этой главе.

## ОПАСНОСТЬ

- Независимо от условий следует проявлять осторожность и внимание при вождении. Разгоняйтесь и замедляйтесь плавно. При слишком резком ускорении или замедлении ведущие колеса могут потерять сцепление с дорогой.
- Помните об увеличении тормозного пути автомобиля в зимнее время. При необходимости остановиться начинайте тормозить раньше по сравнению с движением по сухому дорожному покрытию.
- Двигаясь по скользкой дороге, поддерживайте увеличенную дистанцию до впереди идущего автомобиля.
- Гололедица и гололед (температура около 0°C, выпадение дождя на промерзшую поверхность), очень холодный снег и лед создают большие сложности для вождения. Тягово-сцепные свойства автомобиля в таких условиях резко ухудшаются. Старайтесь избегать движения по влажному льду, пока дорога не будет посыпана солью или песком.
- Внимательно следите за появлением впереди автомобиля скользких участков дороги, покрытых льдом. Они могут быть даже на чистой и сухой дороге, например, в затененных от солнца местах. Если вы заметили скользкий участок дорожного покрытия, притормозите автомобиль заранее, не въезжая на этот участок. Проезжая скользкий участок, старайтесь не тормозить и не поворачивайте резко рулевое колесо.
- На скользких дорогах не используйте систему круиз-контроля.
- Глубокий снег может привести к скопленению под вашим автомобилем опасных для жизни отработавших газов. Очищайте от снега место вокруг выпускной трубы и вокруг автомобиля.

## АККУМУЛЯТОРНАЯ БАТАРЕЯ

Если аккумуляторная батарея заряжена не полностью, то при очень низкой температуре окружающего воздуха электролит в батарее может замерзнуть. Это приведет к повреждению и выходу аккумуляторной батареи из строя. Для поддержания исправного состояния батареи ее следует периодически проверять. Для получения дополнительной информации см. раздел "Аккумуляторная батарея" в главе "8. Техническое обслуживание и операции, выполняемые владельцем".

## ОХЛАЖДАЮЩАЯ ЖИДКОСТЬ ДВИГАТЕЛЯ

Если необходимо оставить автомобиль на открытой стоянке, а система охлаждения не направлена низкотемпературной охлаждающей жидкостью, то необходимо слить охлаждающую жидкостью. Перед тем как запускать двигатель, заправьте систему охлаждения двигателя охлаждающей жидкостью. Для получения дополнительной информации см. раздел "Система охлаждения двигателя" в главе "8. Техническое обслуживание и операции, выполняемые владельцем".

## ШИНЫ

1. Обычные летние шины обладают высокими эксплуатационными свойствами на сухих дорогах. Однако, свойства этих шин на заснеженных и обледеневших дорогах будут значительно ниже. Если автомобиль эксплуатируется на заснеженных и обледеневших дорогах, компания NISSAN рекомендует использовать на всех колесах зимние или всесезонные шины, имеющие маркировку "MUD&SNOW" или "ALL SEASON". Проконсультируйтесь со специалистом официального дилера NISSAN по поводу типа, размера, скоростной категории шин и их наличия на нашем рынке.
2. Для улучшения сцепных свойств на обледеневших дорогах рекомендуется использовать шипованные шины. Однако в некоторых странах, провинциях и штатах запрещено устанавливать на автомобиль шипованные шины.

Перед установкой на автомобиль шипованных шин проверьте местное законодательство.

## ВНИМАНИЕ

**Необходимо помнить о том, что сцепные свойства шипованных шин на мокром или сухом дорожном покрытии могут быть хуже по сравнению с нешипованными зимними шинами.**

3. При необходимости можно использовать цепи противоскольжения. Однако в некоторых странах и регионах использование цепей противоскольжения запрещено. Перед приобретением и использованием цепей проверьте требования местных законов и правил. Убедитесь в том, что цепи соответствуют размерам шин, установленных на вашем автомобиле, и при монтаже следуйте всем инструкциям и рекомендациям изготовителя цепей. Используйте натяжители цепей противоскольжения, если они рекомендованы изготовителем для обеспечения плотной посадки цепей на шинах. Свободные концы цепей должны быть закреплены или удалены. В противном случае возможно повреждение крыльев или нижней части кузова автомобиля. Если на шины установлены цепи противоскольжения, снизьте скорость движения. При движении с высокой скоростью цепи могут повредить автомобиль, а также заметно ухудшить управляемость и другие эксплуатационные свойства автомобиля.

## СПЕЦИАЛЬНОЕ ЗИМНЕЕ СНАРЯЖЕНИЕ

Специальное снаряжение для вождения в зимних условиях

Во время зимней эксплуатации рекомендуется иметь в автомобиле следующее снаряжение.

- Скребок и жесткую щетку для удаления инея и снега со стекол автомобиля и щеток стеклоочистителя.
- Отрезок прочной и ровной доски, чтобы подкладывать под опору домкрата.
- Лопату, чтобы откапывать автомобиль из сугроба.

- Дополнительный запас незамерзающей жидкости для омывателя ветрового стекла.

## ЗАЩИТА АВТОМОБИЛЯ ОТ КОРРОЗИИ

Химические вещества, используемые для борьбы с гололедом, чрезвычайно агрессивны к металлу и значительно ускоряют коррозию деталей автомобиля, которые подвергаются их воздействию.

**Во время зимней эксплуатации автомобиля необходимо периодически промывать водой днище кузова. Для дополнительной информации см. раздел "Защита от коррозии" в главе "7. Уход за кузовом и салоном автомобиля".**

Эксплуатация автомобиля в отдельных регионах требует дополнительной защиты от коррозии. По этому вопросу следует обращаться к официальному дилеру NISSAN.

ДЛЯ ЗАМЕТОК



## 6 В случае неисправности

Замена поврежденного колеса.....	6-2	Запуск двигателя толканием автомобиля.....	6-8
Остановка автомобиля.....	6-2	Перегрев двигателя.....	6-9
Противооткатные упоры.....	6-2	Правила буксировки автомобиля.....	6-10
Подготовка запасного колеса и инструмента.....	6-2	Меры предосторожности при буксировке автомобиля.....	6-10
Снятие поврежденного колеса.....	6-4	Рекомендованные методы буксировки для полноприводных автомобилей (4WD).....	6-10
Установка колеса.....	6-5	Если автомобиль застрял в песке, снегу или грязи.....	6-10
Укладка снятого колеса и инструмента.....	6-6		
Запуск двигателя от дополнительной аккумуляторной батареи.....	6-7		

# ЗАМЕНА ПОВРЕЖДЕННОГО КОЛЕСА

При замене поврежденного колеса следуйте приведенным ниже инструкциям.

## ОСТАНОВКА АВТОМОБИЛЯ

### **⚠ ОПАСНОСТЬ**

- Убедитесь в том, что стояночный тормоз полностью включен.
- Автомобили с МКП: Переведите рычаг переключения передач в положение "R" (Задний ход).

Автомобили с АКП: Переведите рычаг селектора в положение "P" (Стоянка).

- Запрещено производить замену поврежденного колеса, если автомобиль стоит на уклоне, на льду или скользком покрытии. Это представляет опасность.
- Запрещено производить замену поврежденного колеса, если автомобиль стоит на проезжей части с интенсивным дорожным движением. Вызовите машину технической помощи.
- Переключатель режима системы 4WD (для некоторых вариантов исполнения автомобиля) должен находиться в положении 2WD, 4H или 4LO, чтобы предотвратить движение автомобиля.

1. Соблюдая меры безопасности, сверните с проезжей части дороги на обочину.
2. Включите аварийную световую сигнализацию.
3. Остановите автомобиль на ровной горизонтальной площадке.
4. Включите стояночный тормоз.
5. На автомобиле с механической коробкой передач включите передачу заднего хода. Если автомобиль оснащен автоматической коробкой передач, переведите рычаг селектора в положение P (Стоянка).

6. Заглушите двигатель.
7. Откройте капот (для дополнительной информации см. "Открытие капота" в главе "3. Подготовка к началу движения"), чтобы:
  - предупредить об опасности других участников движения,
  - сделать ваш автомобиль более заметным для бригады технической помощи на дорогах.
8. Исходя из условия соблюдения мер безопасности, все пассажиры должны выйти из автомобиля и находиться в безопасном месте на достаточном удалении от проезжей части дороги и от автомобиля.

## ПРОТИВООТКАТНЫЕ УПОРЫ

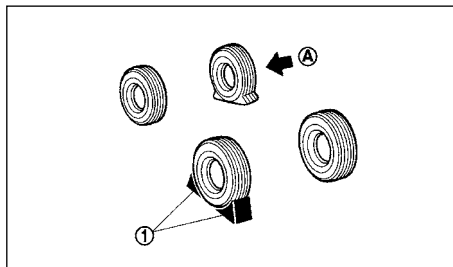

### **⚠ ОПАСНОСТЬ**

Во избежание самопроизвольного трогания автомобиля с места и возможного травмирования людей проверьте надежность блокировки колес автомобиля противооткатными упорами.

Подложите подходящие противооткатные упоры (1) спереди и сзади под колесо (A), которое находится по диагонали

от поврежденного колеса, чтобы предотвратить возможное перемещение автомобиля в процессе подъема домкратом.

## ПОДГОТОВКА ЗАПАСНОГО КОЛЕСА И ИНСТРУМЕНТА

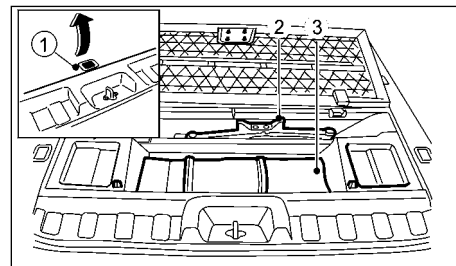

1. Откройте дверь багажного отделения.
2. Поднимите ручку багажной полки (1), чтобы открыть отделение, в котором хранятся инструменты.
3. Выньте домкрат (2) и сумку с инструментами (3), и достаньте инструменты из сумки.

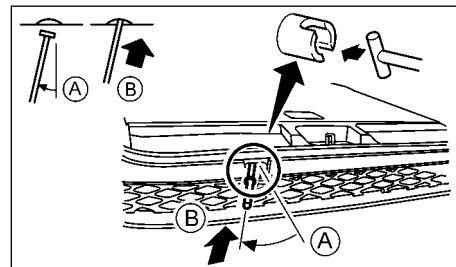

4. Найдите овальное отверстие в средней части заднего бампера.
5. Вставьте Т-образный конец удлинителя ручки домкрата в это отверстие и направьте его в сторону подъемника запасного колеса.

### ВНИМАНИЕ

Не вставляйте удлинитель ручки домкрата в отверстие подъемника под прямым углом, она должна вставляться под наклоном, как это показано на иллюстрации.

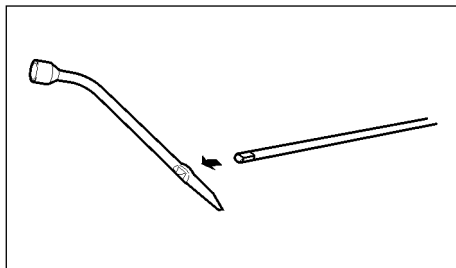

6. Вставьте квадратный конец удлинителя ручки домкрата в квадратное отверстие колесного ключа, чтобы образовать ручку.

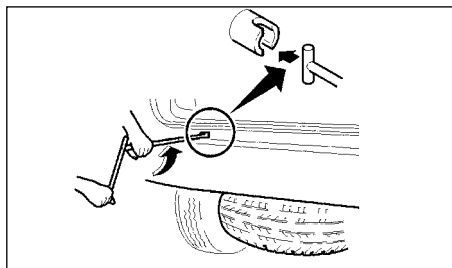

7. Вставьте Т-образный конец удлинителя ручки домкрата в Т-образное отверстие подъемника запасного колеса. Прикладывая некоторое усилие для сохранения зацепления ручки домкрата с подъемником запасного колеса, вращайте ручку домкрата против часовой стрелки, чтобы опустить запасное колесо.

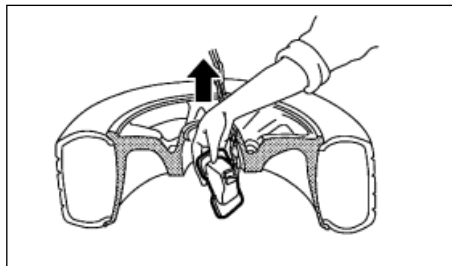

8. Когда запасное колесо будет полностью опущено, выньте ручку домкрата и просуньте руку под днище автомобиля, чтобы снять страховочную цепь.

9. Осторожно достаньте запасное колесо из-под автомобиля.

### ВНИМАНИЕ

При укладке запасного колеса убедитесь в том, что удерживающая пластина расположена по центру запасного колеса, и затем поднимите его на место, предназначенное для хранения запасного колеса.

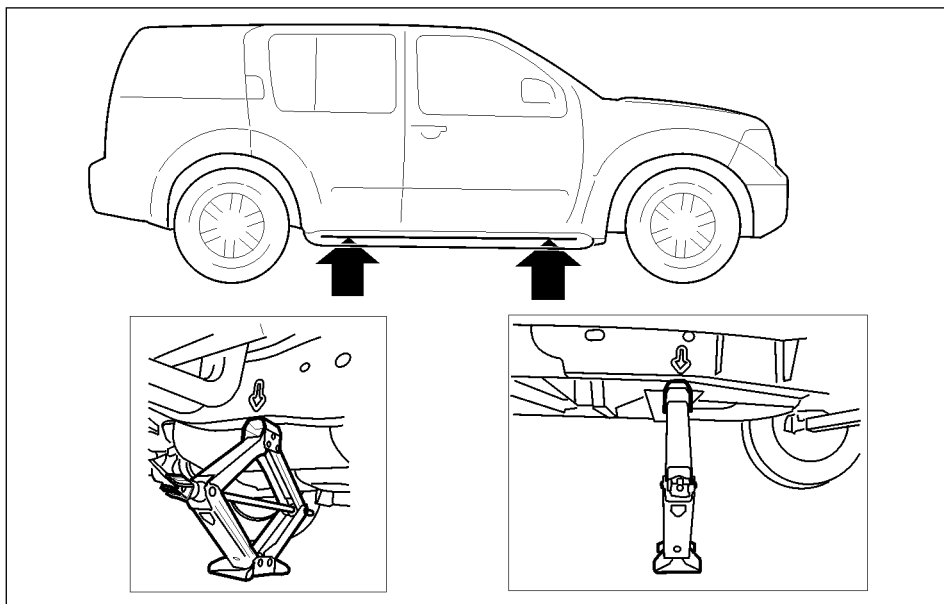

## СНЯТИЕ ПОВРЕЖДЕННОГО КОЛЕСА

### **⚠ ОПАСНОСТЬ**

- Перед использованием домкрата прочитайте наклейку с предупреждениями на корпусе домкрата.
- Запрещено находиться под автомобилем, если он опирается только на домкрат. Используйте дополнительные опорные стойки.

- Используйте только домкрат, которым укомплектован ваш автомобиль. Домкрат предназначен только для подъема вашего автомобиля при замене поврежденного колеса.
- Не пользуйтесь вашим домкратом для подъема других автомобилей.
- Для установки домкрата пользуйтесь только предназначенными для этого местами на кузове. Запрещено упирать домкрат в другие места кузова или подвески.

- Не поднимайте автомобиль выше, чем это нужно для замены колеса.
- Запрещено подкладывать под домкрат или под его опорную головку противооткатные упоры.
- Запрещено запускать двигатель или оставлять его работать, если автомобиль поднят на домкрате. Автомобиль может неожиданно сдвинуться с места, что приведет к дорожно-транспортному происшествию.
- Пассажирам запрещено находиться в автомобиле, который поднят домкратом.
- Прежде чем поднимать автомобиль домкратом, разгрузите его.
- Подложите противооткатные упоры под колесо, которое расположено по диагонали относительно демонтируемого колеса (см. выше).

### **ВНИМАНИЕ**

Домкрат должен опираться на ровную твердую поверхность.

1. Поставьте домкрат под точку кузова, специально предназначенную для подъема автомобиля домкратом, как показано на иллюстрации. Передние точки для подъема автомобиля указаны стрелками, выштампованными на боковой поверхности рамы.
2. Ослабьте все гайки крепления колеса, отвернув их колесным ключом на один-два оборота против часовой стрелки.

### **ВНИМАНИЕ**

Не отворачивайте полностью колесные гайки, пока колесо опирается на дорогу.

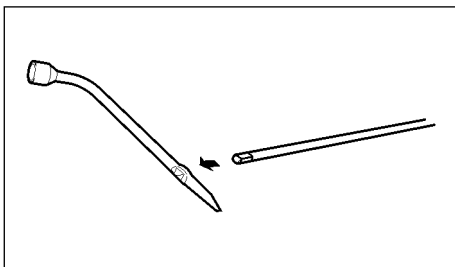

3. Вставьте квадратный конец удлинителя ручки домкрата в квадратное отверстие колесного ключа, чтобы образовать ручку.

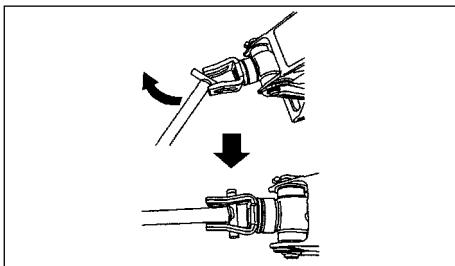

4. Вставьте собранную ручку в домкрат, как показано на рисунке.

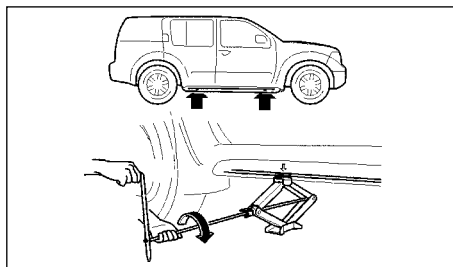

5. Чтобы поднять автомобиль, крепко удерживайте рукоятку домкрата и удлинитель, вращая рукоятку домкрата.
6. Осторожно поднимите автомобиль до полного отрыва колеса от поверхности дороги.
7. Отверните колесные гайки колесным ключом, затем снимите центральный колпак колеса (при наличии), и снимите поврежденное колесо.

### ВНИМАНИЕ

Колесо имеет большую массу. Будьте осторожны, чтобы не уронить колесо на ноги, и используйте рабочие перчатки во избежание травмирования рук.

## УСТАНОВКА КОЛЕСА

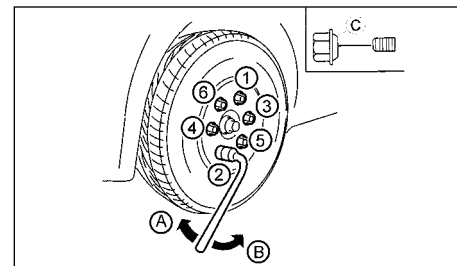

- Ⓐ Затягивание
- Ⓑ Ослабление
- Ⓒ Фаска

### ⚠ ОПАСНОСТЬ

- Запрещается использовать колесные гайки, не предназначенные для вашего автомобиля. Применение неподходящих колесных гаек или неплотно затянутые гайки могут привести к тому, что затяжка гаек ослабнет и колесо может соскочить во время движения. Это может привести к аварии.

- Запрещается смазывать резьбу колесных гаек или шпильки. Это может привести к ослаблению затяжки колесных гаек.

1. Очистите от грязи прилегающие поверхности колеса и ступицы.
2. Осторожно установите запасное колесо и центральный колпак (для некоторых вариантов исполнения автомобиля), затем наживите колесные гайки и подтяните их рукой. Проверьте плотность прилегания всех гаек к поверхности колесного диска. Убедитесь в правильной ориентации фаски колесной гайки.

3. С помощью колесного ключа попеременно и равномерно затяните колесные гайки в последовательности, показанной на рисунке.
4. Медленно опустите автомобиль, пока колесо не коснется поверхности дороги.
5. Затем надежно затяните колесные гайки колесным ключом в последовательности, указанной на рисунке.
6. Полностью опустите автомобиль.

**При первой же возможности следует затянуть колесные гайки требуемым моментом с помощью динамометрического ключа.**

**Момент затяжки гаек крепления колес:**

**113 Н•м (12 кгс•м)**

### **ОПАСНОСТЬ**

**Подтяните колесные гайки после пробега автомобиля 1000 км (а также после замены поврежденного колеса и в других подобных случаях).**

Колесные гайки должны быть постоянно затянуты указанным моментом. Рекомендуется проверять момент затяжки и при необходимости подтягивать гайки крепления колес в соответствии с периодичностью технического обслуживании.

Доведите давление воздуха в запасном колесе до величины, рекомендованной для **ХОЛОДНЫХ** шин.

Шины считаются холодными, если автомобиль простоял неподвижно не менее трех часов или после длительной стоянки проехал не более 1,6 км.

Рекомендуемое давление воздуха в **ХОЛОДНЫХ** шинах приведено на табличке, наклеенной на центральной стойке кузова в проеме водительской двери.

## УКЛАДКА СНЯТОГО КОЛЕСА И ИНСТРУМЕНТА

### **ОПАСНОСТЬ**

**После замены колеса убедитесь в том, что снятое колесо, домкрат и инструменты уложены должным образом и надежно закреплены. В случае дорожно-транспортного происшествия или резкого торможения автомобиля эти предметы, если они не будут закреплены должным образом, могут представлять опасность для находящихся в салоне людей.**

Надежно закрепите поврежденное колесо, домкрат и инструменты в предусмотренные для этого места.

## ЗАПУСК ДВИГАТЕЛЯ ОТ ДОПОЛНИТЕЛЬНОЙ АККУМУЛЯТОРНОЙ БАТАРЕИ

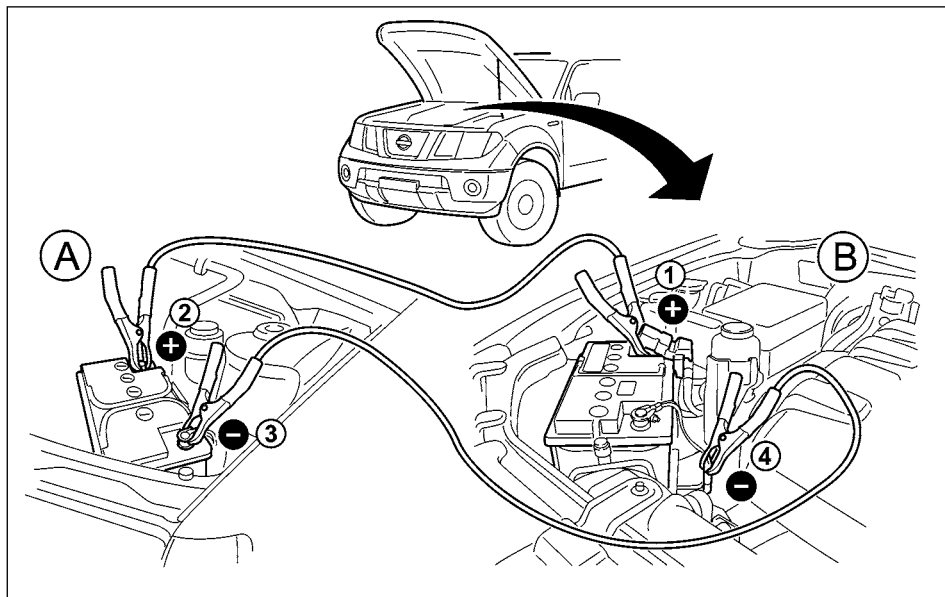

### **⚠ ОПАСНОСТЬ**

- Неправильный запуск двигателя от дополнительной аккумуляторной батареи может привести к взрыву батареи. Взрыв аккумуляторной батареи чреват тяжелыми травмами и даже гибелью людей. Это может привести к повреждению автомобиля. Строго соблюдайте все инструкции, которые приведены ниже.

- Аккумуляторные батареи выделяют взрывоопасный водород. Запрещается приближаться к аккумуляторной батарее с источником открытого пламени и искрящими предметами.
- При работе с аккумуляторной батареей или в зоне около нее всегда надевайте защитные очки, а также снимайте кольца, браслеты и прочие ювелирные изделия.
- Не наклоняйтесь над ней при запуске двигателя от дополнительной аккумуляторной батареи.

- Избегайте попадания электролита в глаза, на открытые участки кожи, одежду или на лакокрасочное покрытие автомобиля. Электролит представляет собой раствор серной кислоты, которая отличается высокой коррозионной активностью и может вызвать тяжелые ожоги. В случае попадания электролита на кожу или на поверхность автомобиля немедленно промойте эти места большим количеством воды.
  - Храните аккумуляторные батареи в местах, которые недоступны для детей.
  - Для пуска двигателя вашего автомобиля разрешается применять только аккумуляторные батареи с номинальным напряжением 12 В. Использование аккумуляторной батареи с другим напряжением приведет к выходу из строя вашего автомобиля.
  - Запрещается запускать двигатель от дополнительной аккумуляторной батареи, если электролит в аккумуляторной батарее вашего автомобиля замерз. Это может привести к взрыву аккумуляторной батареи и тяжелым травмам.
1. Подготовьте автомобиль с исправной аккумуляторной батареей (А) к запуску двигателя вашего автомобиля (В).

### **ВНИМАНИЕ**

**Не допускайте непосредственного контакта между кузовами двух автомобилей.**

2. Включите стояночный тормоз.
3. На автомобиле с механической коробкой передач включите нейтраль. Если автомобиль оснащен автоматической коробкой передач, переведите рычаг селектора в положение Р (Стоянка).
4. Отключите все не нужные потребители электроэнергии (фары, аварийную сигнализацию и т.д.).
5. Проверьте, чтобы выключатель зажигания на автомобиле с разряженной батареей находился в положении "LOCK" (Блокировка).

## ЗАПУСК ДВИГАТЕЛЯ ТОЛКАНИЕМ АВТОМОБИЛЯ

- Откройте капот. Для получения дополнительной информации см. раздел "Открытие капота" в главе "3. Подготовка к началу движения".
- Снимите с аккумуляторной батареи вентиляционные колпачки (если они предусмотрены), и накройте батарею тканью.
- Присоедините зажимы удлинительных проводов в последовательности (1 → 2 → 3 → 4), как указано на рисунке.

### ВНИМАНИЕ

- Всегда соединяйте "положительный" клеммный наконечник с "положительным", а "отрицательный" – с "массой" кузова, например, с такелажным рымом на двигателе, но не с батареей.
  - Неправильное подключение удлинительных проводов может вывести из строя систему заряда аккумуляторной батареи.
  - Убедитесь в том, что удлинительные провода не будут касаться подвижных элементов в моторном отсеке.
  - Во время подключения и отключения проводов следует соблюдать осторожность, чтобы не допустить соприкосновения "положительного" провода с кузовами автомобилей или с "отрицательным" проводом.
- Запустите двигатель автомобиля (A) и дайте ему поработать несколько минут на холостом ходу. Поддерживайте частоту вращения коленчатого вала равной примерно 2000 об/мин.
  - Запустите двигатель автомобиля (B), действуя в обычном порядке.

### ВНИМАНИЕ

Не допускайте непрерывную работу стартера дольше 10 секунд. Если двигатель не запустился сразу, выключите зажигание, подождите примерно 10 секунд и повторите попытку.

- После запуска двигателя на вашем автомобиле осторожно отсоедините вначале "отрицательный" провод, затем – "положительный" (4 → 3 → 2 → 1).
- Снимите и утилизируйте ветошь, которой была прикрыта батарея, поскольку ветошь может быть загрязнена серной кислотой.
- Установите на место вентиляционные пробки аккумуляторной батареи (если они предусмотрены).
- Закройте капот.

### ВНИМАНИЕ

- Если автомобиль оснащен трехкомпонентным каталитическим нейтрализатором отработавших газов, то запрещается запускать двигатель путем толкания автомобиля. Это может привести к выходу из строя нейтрализатора.
- Двигатель автомобиля с автоматической коробкой передач запрещено запускать методом толкания или буксировки. Это может вывести коробку передач из строя.
- Запрещается запускать двигатель с помощью буксировки автомобиля. Если двигатель неожиданно заработает, то буксируемый автомобиль может наехать сзади на автомобиль-буксировщик.



# ПЕРЕГРЕВ ДВИГАТЕЛЯ

## ОПАСНОСТЬ

- Запрещается продолжать движение автомобиля при перегреве двигателя. Это может привести к возгоранию двигателя и пожару.
- Не открывайте капот, если из моторного отсека идет пар.
- Во избежание ожогов охлаждающей жидкостью никогда не снимайте крышку горловины радиатора на горячем двигателе. Если снять крышку на горячем двигателе, то брызги горячей охлаждающей жидкости, находящейся под избыточным давлением, могут выплеснуться из радиатора и привести к ожогам или серьезным травмам.
- Если из системы охлаждения двигателя выходит пар или выливается охлаждающая жидкость, то во избежание ожогов отойдите от автомобиля на безопасное расстояние.
- При достижении температурой охлаждающей жидкости определенного значения включается вентилятор системы охлаждения.
- Будьте осторожны, чтобы ваши руки, волосы, украшения или одежда не попали в зону вращения лопастей вентилятора или на шкивы ременной передачи.

Если двигатель вашего автомобиля перегревается (стрелка указателя температуры вышла в красную зону), если двигатель потерял мощность или слышен необычный шум, то необходимо предпринять следующее:

1. Соблюдая меры безопасности, сверните с проезжей части дороги на обочину.
2. Включите аварийную сигнализацию.
3. Включите стояночный тормоз.
4. На автомобиле с механической коробкой передач включите нейтраль. Если автомобиль оснащен автоматиче-

ской коробкой передач, переведите рычаг селектора в положение Р (Стоянка).

## НЕ ГЛУШИТЕ ДВИГАТЕЛЬ.

5. Откройте все окна.
6. Включите кондиционер воздуха (для некоторых вариантов исполнения автомобиля).
7. Установите режим максимального подогрева поступающего в салон воздуха. Включите вентилятор отопителя на максимальную подачу воздуха.
8. Выйдите из автомобиля.
9. Перед тем как открывать капот, визуально и на слух проверьте наличие выхода пара и утечки охлаждающей жидкости из радиатора. Подождите, пока выход пара или течь охлаждающей жидкости полностью не прекратится.
10. Откройте капот. Для получения дополнительной информации см. раздел "Открытие капота" в главе "3. Подготовка к началу движения".
11. Убедитесь, что вентилятор системы охлаждения работает.
12. Если перегрев двигателя вызван движением на затяжной подъем в жаркий день, то нужно дать двигателю поработать в режиме холостого хода с повышенной частотой (примерно 1500 об/мин), пока стрелка указателя температуры охлаждающей жидкости не вернется в нормальную зону.
13. Визуально проверьте радиатор и шланги на наличие признаков утечки охлаждающей жидкости.

## ОПАСНОСТЬ

Немедленно остановите двигатель, если обнаружена утечка охлаждающей жидкости, ослаб или отсутствует ремень привода вентилятора, либо вентилятор не работает.

14. После охлаждения двигателя проверьте уровень охлаждающей жидкости в расширительном бачке (при работающем двигателе). **Не снимайте пробку радиатора.**
15. Если уровень охлаждающей жидкости ниже нормы, долийте охлаждающую жидкость в бачок. После доливки охлаждающей жидкости до метки "MAX" установите крышку на место.

## ОПАСНОСТЬ

Во избежание получения ожогов при снятии крышки расширительного бачка, накройте ее тканью, поверните крышку до первой метки и подождите, чтобы пар вышел из бачка.

16. Закройте капот.

Обратитесь на сервисную станцию официального дилера NISSAN для проверки и ремонта автомобиля.

# ПРАВИЛА БУКСИРОВКИ АВТОМОБИЛЯ

При буксировке неисправного автомобиля необходимо соблюдать все действующие местные правила и законы. Применение неподходящего буксировочного оборудования может стать причиной повреждения вашего автомобиля. Для того чтобы правильно выполнить буксировку и избежать случайных повреждений автомобиля, компания NISSAN рекомендует обращаться к специалистам по эвакуации автомобилей. Перед буксировкой автомобиля эвакуатора целесообразно ознакомить водителя автомобиля-эвакуатора с предупреждениями, которые приведены ниже.

## ОПАСНОСТЬ

- В буксируемом автомобиле запрещается находиться людям.
- Запрещено находиться под автомобилем, который поднят эвакуатором.

## МЕРЫ ПРЕДОСТОРОЖНОСТИ ПРИ БУКСИРОВКЕ АВТОМОБИЛЯ

- При буксировке автомобиля: Убедитесь в том, что трансмиссия, колеса, подвеска и рулевое управление исправны. Если имеются повреждения ходовой части или трансмиссии, препятствующие безопасной буксировке автомобиля, то следует использовать опорную тележку или погрузить автомобиль на эвакуатор с платформой.
- До начала буксировки автомобиля отключите стояночный тормоз и переведите рычаг переключения передач (для автомобилей с МКП) или рычаг селектора диапазонов (для автомобилей с АКП) в положение N (Нейтраль).
- При буксировке автомобиля обязательно используйте страховочные цепи.

## РЕКОМЕНДОВАННЫЕ МЕТОДЫ БУКСИРОВКИ ДЛЯ ПОЛНОПРИВОДНЫХ АВТОМОБИЛЕЙ (4WD)

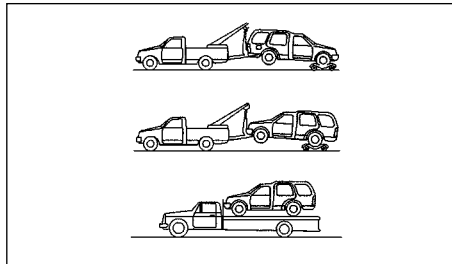

Полноприводные автомобили

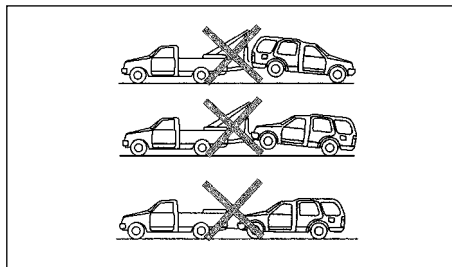

Полноприводные автомобили

Компания NISSAN рекомендует для буксировки полноприводных автомобилей использовать специальные тележки или эвакуировать их методом полной погрузки на платформу эвакуатора, как показано на иллюстрации.

### Буксировка автомобиля с опорой передних колес на тележку:

Поверните выключатель зажигания в положение "OFF" и закрепите рулевое колесо (при помощи ремня, веревки и т.п.)

в положении для прямолинейного движения. **Запрещается оставлять замок зажигания в положении "LOCK".** Это может привести к поломке замка рулевого вала.

## ВНИМАНИЕ

Запрещается буксировать полноприводный автомобиль с опорой каких-либо колес на дорогу, так как это может привести к серьезному повреждению трансмиссии и необходимости дорогостоящего ремонта.

## ЕСЛИ АВТОМОБИЛЬ ЗАСТРЯЛ В ПЕСКЕ, СНЕГУ ИЛИ ГРЯЗИ

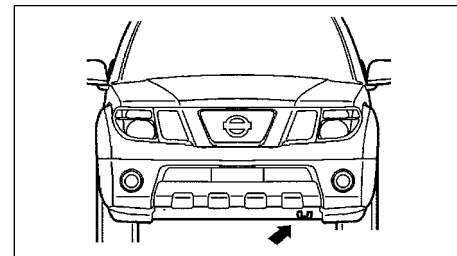

Вид спереди (автомобили с правосторонним управлением)

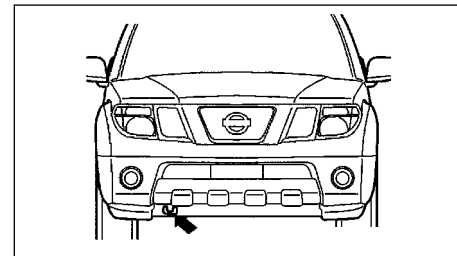

Вид спереди (автомобили с левосторонним управлением)

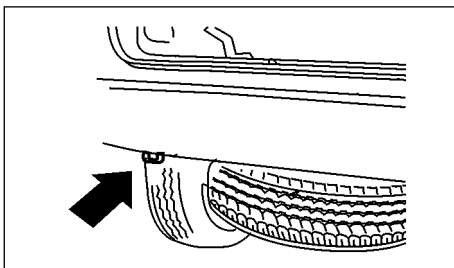

Вид сзади

#### **⚠ ВНИМАНИЕ**

- Запрещено находиться рядом с буксирным тросом при вытаскивании застрявшего автомобиля.
- Не допускайте буксования колес с высокой скоростью. Это может привести к разрыву шин и серьезному травмированию людей. Компоненты трансмиссии могут перегреться и получить повреждения.

#### Использование буксирных проушин

В случае, если ваш автомобиль застрял в песке, грязи или снегу и не может выехать самостоятельно, следует воспользоваться буксирными проушинами.

- Пользуйтесь только буксировочной проушиной, не закрепляйте трос за другие части автомобиля. В противном случае возможны повреждения кузова автомобиля.
- Буксирные проушины предназначены только для вытаскивания застрявшего автомобиля из грязи, песка, снега и т.д.
- Запрещается буксировать автомобиль на большие расстояния, используя буксировочную проушину.

- Во время вытаскивания застрявшего автомобиля буксирная проушина подвергается действию значительных нагрузок. Поэтому следите за тем, чтобы буксирный трос не отклонялся от продольной оси автомобиля. Запрещается прикладывать к буксирной проушине боковые усилия, которые возникают при отклонении троса в сторону.

#### **ВНИМАНИЕ**

Чтобы буксирный трос не оборвался, его нужно натягивать постепенно.

ДЛЯ ЗАМЕТОК

## 7 Уход за кузовом и салоном автомобиля

Уход за кузовом автомобиля .....	7-2	Уход за салоном автомобиля .....	7-4
Мойка кузова автомобиля .....	7-2	Уход за дисплеем (для некоторых вариантов исполнения автомобиля) ....	7-4
Удаление пятен .....	7-2	Уход за напольными ковриками .....	7-4
Обработка кузова полиролью .....	7-2	Очистка стекол .....	7-4
Очистка стекол .....	7-3	Уход за пластиковыми деталями .....	7-4
Уход за камерой заднего вида (для некоторых вариантов исполнения автомобиля) .....	7-3	Ремни безопасности .....	7-4
Мойка днища .....	7-3	Защита от коррозии .....	7-5
Уход за колесами .....	7-3	Наиболее распространенные факторы, вызывающие коррозию автомобиля .....	7-5
Уход за колесами из легкого сплава .....	7-3	Факторы внешней среды, ускоряющие коррозию автомобиля .....	7-5
Уход за хромированными деталями .....	7-3		

## УХОД ЗА КУЗОВОМ АВТОМОБИЛЯ

Для поддержания хорошего внешнего вида вашего автомобиля важно правильно ухаживать за кузовом и салоном.

Для лучшей сохранности лакокрасочного покрытия старайтесь хранить автомобиль в гараже или на стоянке под навесом.

Если вы вынуждены хранить автомобиль на открытой стоянке, то выбирайте место стоянки в тени или накрывайте кузов защитным чехлом. **Будьте осторожны, чтобы не поцарапать лакокрасочное покрытие кузова, когда надеваете и снимаете защитный чехол.**

### МОЙКА КУЗОВА АВТОМОБИЛЯ

При следующих обстоятельствах, во избежание повреждения лакокрасочного покрытия вымойте автомобиль при первой же возможности:

- после дождя, чтобы предотвратить агрессивное воздействие кислотных осадков;
- после езды по дорогам, проходящим по морскому побережью;
- при попадании на покрытие кузова таких загрязнений, как сажа, птичий помет, сок, выделяемый листьями деревьев, металлические частицы, насекомые, солевые составы, антигололедные реагенты;
- при появлении отложений пыли или грязи.

1. Для мойки автомобиля используйте губку, обильно смачиваемую водой.
2. Тщательно вымойте поверхность кузова, используя в качестве моющих средств специальные автомобильные шампуни или универсальные нейтральные моющие средства. Используйте чистую теплую (не горячую) воду.

### ВНИМАНИЕ

- **Запрещено использовать для мойки автомобиля жесткое хозяйственное мыло, сильнодействующие моющие средства, бензин и растворители.**
  - **Во избежание появления на лакокрасочном покрытии пятен не следует мыть автомобиль под прямыми лучами солнца, а также, если кузов сильно нагрет.**
  - **Не используйте для мойки автомобиля ветошь с жестким ворсом или грубый материал, например, рукавицы для мойки. Во избежание появления царапин следует проявлять осторожность, удаляя с поверхности кузова затвердевшие толстым слоем загрязнения.**
3. После мойки тщательно ополосните кузов автомобиля большим количеством чистой воды.
  4. Вытрите насухо поверхность кузова замшей. Это поможет избежать появления пятен на лакокрасочном покрытии кузова.

При мойке кузова обратите внимание на следующее.

- Внутренние фланцы, стыки и складки на дверях, двери багажного отделения и капоте особенно подвержены воздействию соли и реагентов, которыми обрабатываются дороги. Поэтому необходимо регулярно очищать эти места от различных загрязнений и отложений.
- Следите за тем, чтобы дренажные отверстия, расположенные снизу дверей, не забивались грязью.
- Струей воды, направленной на днище и в колесные ниши, размягчите накопившиеся там отложения грязи и соли, и затем смойте их.
- При использовании моечных машин высокого давления следуйте инструкциям изготовителя (в части соблюдения нужного давления и расстояния).

- Если на кузове имеются повреждения (на бампере, на фарах), то не следует направлять струю высокого давления непосредственно на такие места. Такие места нужно осторожно вымыть вручную.

- Не допускайте попадания воды в дверные замки.

### УДАЛЕНИЕ ПЯТЕН

Во избежание повреждений лакокрасочного покрытия или образования несмываемых пятен немедленно удаляйте с кузова пятна битума и масла, промышленную пыль, следы от насекомых, сок, выделяемый листьями деревьев. Для удаления подобных загрязнений следует применять специальные средства, которые можно приобрести у официального дилера NISSAN

### ОБРАБОТКА КУЗОВА ПОЛИРОЛЬЮ

Регулярная полировка кузова способствует защите лакокрасочного покрытия и помогает сохранить хороший внешний вид автомобиля.

После нанесения полирующего состава рекомендуется удалить излишки полироли.

Специалисты официального дилера NISSAN помогут вам выбрать подходящие материалы для полировки кузова автомобиля.

### ВНИМАНИЕ

- **Выполняйте полировку кузова только после тщательной мойки всего автомобиля.**
- **Соблюдайте все инструкции изготовителя конкретного средства для полировки кузова.**

- Запрещено использовать полироли, содержащие компоненты с абразивным действием, агрессивные очистители или прочие вещества, которые могут повредить лакокрасочное покрытие кузова.
- Если поверхность кузова с трудом поддается полировке, то перед нанесением полироли обработайте кузов средством для удаления битума.
- Следует быть особенно осторожным при полировке кузова, верхний слой покрытия которого образует прозрачный лак. В результате применения полировочных машинок или слишком сильного нажима при ручной полировке блеск лакокрасочного покрытия может потускнеть, или на поверхности кузова могут остаться спиралеобразные следы инструмента.

## ОЧИСТКА СТЕКОЛ

Для удаления со стекол пыли и пленки от табачного дыма применяйте очистители стекла. При стоянке автомобиля под жарким солнцем на стеклах появляется налет. Он может быть легко удален с помощью мягкой ткани и средства для чистки стекла.

## УХОД ЗА КАМЕРОЙ ЗАДНЕГО ВИДА (для некоторых вариантов исполнения автомобиля)

Регулярно очищайте кожух объектива камеры заднего вида. При попадании на объектив камеры заднего вида грязи, дождя или снега изображение объектов на мониторе может быть нечетким.

### ВНИМАНИЕ

- Запрещается использовать для чистки объектива камеры спирт, бензин и другие растворители. Это приводит к помутнению крышки объектива и искажению цветопередачи. Для чистки крышки объектива камеры сначала используйте мягкую ткань, смоченную раство-

ром нейтрального моющего средства, а затем протрите объектив сухой мягкой тканью.

- Запрещается наносить полироль для ухода за кузовом на объектив камеры.
- При мойке автомобиля струей воды под высоким давлением не допускайте попадания воды в камеру. В противном случае попадание воды внутрь камеры заднего вида может привести к конденсации влаги на линзе объектива, к неисправности камеры, возгоранию или к поражению электрическим током.

## МОЙКА ДНИЦА

Если в том регионе, где эксплуатируется автомобиль, для обработки дорог применяются солевые составы, то необходимо регулярно мыть днище. Это предотвратит образование отложений грязи и соли и позволит избежать коррозионных повреждений днища кузова и деталей подвески.

В начале и в конце осенне-зимнего периода необходимо проверять состояние и, при необходимости, привождать в порядок антикоррозионное покрытие днища кузова.

## УХОД ЗА КОЛЕСАМИ

- Для сохранения внешнего вида мойте колеса во время мойки автомобиля.
- Очищайте внутреннюю сторону колес от отложений грязи, когда заменяете колеса или при мойке днища автомобиля.
- При уходе за колесами запрещается применять абразивные чистящие средства.
- Регулярно осматривайте закрасины ободов колес, обращая внимание на их деформацию и коррозию. Подобные дефекты могут стать причиной падения давления воздуха в шинах или повреждения борта шины.

- В местностях, где в зимний период для обработки дорог применяется соль, компания NISSAN рекомендует покрывать колеса защитными составами на восковой основе.

## УХОД ЗА КОЛЕСАМИ ИЗ ЛЕГКОГО СПЛАВА

Регулярно мойте колеса мягкой губкой, смоченной в растворе нейтрального моющего средства, особенно в местностях, где в зимний период для обработки дорог применяется соль. Если регулярно не смывать с колес солевые загрязнения, то соль может обесцветить поверхность колес и оставить на них неудаляемые пятна.

### ВНИМАНИЕ

**Для того чтобы колеса из легкого сплава не покрылись пятнами или не обесцветились, следуйте приведенным ниже советам.**

- Не используйте для мойки колес очистители, содержащие кислоты или щелочи.
- Не мойте колеса, если они горячие. При мойке колес их температура не должна превышать температуру окружающего воздуха.
- Смыть очиститель с колес нужно не позднее чем через 15 минут после его нанесения.

## УХОД ЗА ХРОМИРОВАННЫМИ ДЕТАЛЯМИ

Для поддержания декоративного блеска регулярно обрабатывайте все хромированные детали специальной неабразивной полиролью.

## УХОД ЗА САЛОНОМ АВТОМОБИЛЯ

Периодически чистите обивку салона, пластмассовые детали отделки и сиденья с помощью пылесоса или мягкой щетки. Протрите поверхности виниловых деталей и кожаную обивку чистой мягкой тканью, смоченной в растворе нейтрального мыла. Затем окончательно протрите их сухой мягкой ветошью.

Для того чтобы обивка из натуральной кожи как можно дольше сохраняла хороший внешний вид, необходима ее регулярная чистка и обработка.

Перед тем как применять любое средство для защиты тканевой обивки от загрязнений, внимательно прочтите рекомендации и инструкцию изготовителя конкретного средства. Некоторые защитные средства содержат химические вещества, которые могут обесцветить или оставить пятна на тканевой обивке салона.

Протирайте приборную панель и стекла контрольных приборов только мягкой тканью, смоченной чистой водой.

### ВНИМАНИЕ

- Запрещается использовать бензин, растворители и другие агрессивные вещества.
- Кожаные поверхности могут повреждаться мелкими кусочками грязи, которые должны удаляться немедленно. Запрещается использовать для очистки кожаных поверхностей полироли для кузова, а также мыло для ухода за кожаной упряжью, обувью и т.д.
- Не пользуйтесь средствами для защиты тканевой обивки, если это не рекомендовано изготовителем.
- Запрещается использовать очистители стекла или пластика для обработки приборной панели и стекол контрольных приборов. Подобные средства могут повредить стекла приборов.

## УХОД ЗА ДИСПЛЕЕМ (для некоторых вариантов исполнения автомобиля)

- Перед очисткой дисплея сначала выключите зажигание, а затем протрите дисплей сухой мягкой тканью.
- Для чистки дисплея запрещается использовать грубую ткань, спирт, бензин, любые иные растворители и другие агрессивные вещества, а также бумажные салфетки, пропитанные химически активными веществами. Они могут повредить экран дисплея.
- Запрещается разбрызгивать на дисплей любые жидкости, включая воду и освежители воздуха. Контакт с влагой может привести к неисправности системы и повреждению оборудования.
- Если экран очень сильно загрязнен, допускается протирка мягкой тканью, слегка смоченной раствором нейтрального моющего средства. Запрещается наносить водный раствор моющих веществ непосредственно на экран дисплея.

## УХОД ЗА НАПОЛЬНЫМИ КОВРИКАМИ

Использование оригинальных напольных коврик компании NISSAN продлевает срок службы коврового покрытия пола и облегчает уход за салоном автомобиля. Независимо от происхождения коврик, они должны точно подходить к вашему автомобилю и правильно располагаться в нише ног водителя, чтобы не создавать помех в управлении педалями. Коврики необходимо регулярно чистить. Если коврики сильно износились, замените их новыми.

## ОЧИСТКА СТЕКОЛ

Для удаления со стекол пыли и пленки от табачного дыма применяйте очистители стекла. При стоянке автомобиля под жарким солнцем на стеклах появляется налет. Он может быть легко удален с помощью мягкой ткани и средства для чистки стекла.

## ВНИМАНИЕ

Для чистки внутренних поверхностей стекол не следует применять острые скребки или другие инструменты с острыми краями, чистящие средства с абразивным действием, а также дезинфицирующие средства на основе соединений хлора. Это может привести к повреждению элементов заднего стекла (таких, как обогреватель или встроенная антенна) (при наличии).

Уход за внутренним зеркалом заднего вида с автоматическим уменьшением коэффициента отражения (для некоторых вариантов исполнения автомобиля)

Для чистки внутреннего зеркала заднего вида с автоматическим уменьшением коэффициента отражения (для некоторых вариантов исполнения автомобиля) используйте только мягкую ткань, смоченную водой.

## ВНИМАНИЕ

Запрещается использовать средства для мытья стекол. В противном случае это может повлиять на чувствительность датчика, что приведет к неправильному функционированию системы.

## УХОД ЗА ПЛАСТИКОВЫМИ ДЕТАЛЯМИ

Для чистки пластиковых деталей используйте раствор нейтрального моющего средства. Если загрязнения удаляются с трудом, используйте очиститель для пластика. Запрещается применять любые растворители.

## РЕМНИ БЕЗОПАСНОСТИ

### ОПАСНОСТЬ

- Запрещается сматывать на инерционные катушки влажные ремни безопасности.
- Запрещается использовать для чистки ремней безопасности отбеливатели, красители и различные растворители. Эти вещества могут значительно ослабить прочностные ленты ремня.



# ЗАЩИТА ОТ КОРРОЗИИ

Для чистки ремней безопасности протрите их губкой, смоченной в растворе нейтрального моющего средства.

Перед использованием ремней безопасности дайте им полностью просохнуть на воздухе в тени.

## НАИБОЛЕЕ РАСПРОСТРАНЕННЫЕ ФАКТОРЫ, ВЫЗЫВАЮЩИЕ КОРРОЗИЮ АВТОМОБИЛЯ

- Влажные отложения грязи в полостях кузовных элементов, в углублениях и других местах.
- Глубокие повреждения лакокрасочного или защитного антикоррозионного покрытия в результате механического воздействия летящих из-под колес камней или в результате легких столкновений автомобиля.

## ФАКТОРЫ ВНЕШНЕЙ СРЕДЫ, УСКОРЯЮЩИЕ КОРРОЗИЮ АВТОМОБИЛЯ

### Влага

Влажные отложения песка и грязи, которые накапливаются на днище и в полостях кузова, ускоряют коррозию. Напольные коврики, в которых постепенно накапливается влага, не могут полностью просохнуть внутри автомобиля и должны периодически выниматься для просушки.

### Высокая влажность воздуха

Коррозия кузова ускоряется при высокой влажности воздуха, особенно если высокая влажность воздуха сочетается с постоянной положительной температурой воздуха, значительной загрязненностью атмосферы и регулярным применением для обработки дорог солевых составов.

### Температура воздуха

С повышением температуры воздуха скорость коррозии возрастает, особенно в тех местах кузова, которые плохо вентилируются.

Коррозия ускоряется в местностях, где температура воздуха остается постоянно выше нуля.

## Загрязнение воздуха

Промышленные загрязнения воздуха и высокое содержание в нем солевых аэрозолей (на морских побережьях или при интенсивном применении солевых составов для борьбы с гололедом) ускоряют процессы коррозии. Дорожная соль ускоряет также разрушение лакокрасочного покрытия.

## Рекомендации по защите автомобиля от коррозии

- Содержите автомобиль в чистоте. Регулярно мойте автомобиль и обрабатывайте кузов защитными полиролями.
- Следите за появлением мелких сколов лакокрасочного покрытия кузова и немедленно устраняйте их.
- Во избежание коррозии внутренних полостей дверей салона и двери багажного отделения регулярно проверяйте, чтобы дренажные отверстия не были забиты грязью. Дренажные отверстия расположены в нижней части дверей.
- Проверяйте наличие отложений влажного песка, соли и грязи на днище автомобиля. При обнаружении подобных отложений немедленно промойте днище автомобиля водой.

## ВНИМАНИЕ

- **Запрещается мыть салон автомобиля от грязи и песка струей воды из шланга. Для чистки салона применяйте пылесос или щетку.**
- **Следите за тем, чтобы вода или другие жидкости не попадали на электронные блоки и устройства, установленные в салоне автомобиля.**

Химикаты, применяемые в зимнее время для борьбы с гололедом на дорогах, обладают высокой коррозионной агрессивностью. Эти вещества ускоряют коррозию и выход из строя деталей и узлов автомобиля, расположенных под днищем автомобиля. В первую очередь воздействию подвергаются детали выпускной системы, топливные трубопроводы, магистрали тормозного гидропривода, тросовый привод стояночного тормоза. Страдают также панели пола и крылья.

**Во время зимней эксплуатации автомобиля необходимо периодически промывать водой днище кузова.**

Эксплуатация автомобиля в отдельных регионах требует дополнительной защиты от коррозии. По этому вопросу следует обращаться к официальному дилеру NISSAN.

# 8 Техническое обслуживание и операции, выполняемые владельцем

Техническое обслуживание .....	8-2	Запуск двигателя .....	8-17
Регламент технического обслуживания .....	8-2	Замена элемента питания пульта ключа “Intelligent Key” .....	8-18
Контрольный осмотр автомобиля .....	8-2	Приводные ремни .....	8-19
Где проводить техническое обслуживание .....	8-2	Замена свечей зажигания (автомобили с бензиновыми двигателями) .....	8-19
Контрольный осмотр автомобиля .....	8-2	Воздухоочиститель .....	8-20
Пояснения по отдельным позициям контрольного осмотра .....	8-2	Фильтрующий элемент из вискозного картона .....	8-20
Меры предосторожности при техническом обслуживании .....	8-4	Сухой бумажный фильтрующий элемент (для некоторых вариантов исполнения автомобиля) .....	8-20
Моторный отсек .....	8-5	Щетки стеклоочистителя .....	8-20
Система охлаждения двигателя .....	8-5	Очистка .....	8-20
Проверка уровня охлаждающей жидкости двигателя .....	8-6	Замена щеток очистителя ветрового стекла .....	8-21
Допливка охлаждающей жидкости .....	8-6	Замена щетки очистителя заднего стекла .....	8-21
Замена охлаждающей жидкости .....	8-6	Форсушки омывателя ветрового стекла .....	8-21
Моторное масло .....	8-7	Плавкие предохранители .....	8-22
Проверка уровня моторного масла .....	8-7	Плавкие предохранители .....	8-22
Замена моторного масла .....	8-8	Моторный отсек .....	8-22
Замена масляного фильтра .....	8-9	Фары .....	8-23
Защита окружающей среды .....	8-10	Освещение .....	8-23
Топливный фильтр (автомобили с дизельным двигателем) .....	8-11	Наружные осветительные приборы .....	8-25
Слив конденсата .....	8-11	Плафоны внутреннего освещения .....	8-25
Прокачка топливной системы .....	8-11	Расположение приборов освещения и световой сигнализации .....	8-26
Рабочая жидкость для автоматической коробки передач (ATF) .....	8-12	Закрывание вентиляционного люка в экстренных ситуациях (для некоторых вариантов исполнения автомобиля) .....	8-29
Рабочая жидкость гидроусилителя рулевого управления .....	8-12	Колеса и шины .....	8-29
Тормозная система .....	8-12	Давление воздуха в шинах .....	8-29
Проверка педали тормоза .....	8-12	Типы шин .....	8-29
Проверка стояночного тормоза .....	8-12	Цели противоскольжения .....	8-30
Сигнализатор износа тормозных колодок (для некоторых вариантов исполнения автомобиля) .....	8-12	Износ и повреждение шин .....	8-31
Усилитель тормозной системы .....	8-13	Старение шин .....	8-31
Тормозная жидкость и рабочая жидкость гидропривода сцепления .....	8-13	Замена шин и колес .....	8-31
Жидкость омывателей ветрового стекла и фар (для некоторых вариантов исполнения автомобиля) .....	8-14	Полноприводные автомобили (4WD) .....	8-31
Элемент питания .....	8-15	Балансировка колес .....	8-31
Аккумуляторная батарея .....	8-15	Запасное колесо .....	8-31
Повторная инициализация после подключения аккумуляторной батареи .....	8-16	Уход за колесами .....	8-32

## ТЕХНИЧЕСКОЕ ОБСЛУЖИВАНИЕ

Ваш новый автомобиль NISSAN сконструирован так, чтобы свести к минимуму объемы работ в рамках технического обслуживания и максимально увеличить пробег автомобиля между очередными обслуживаниями. Это экономит время и снижает затраты владельца, связанные с эксплуатацией автомобиля. Тем не менее, ежедневный осмотр и регулярное техническое обслуживание помогут сохранить хорошее техническое состояние вашего автомобиля NISSAN, а также технические и экологические параметры двигателя.

Ответственность за проведение в полном объеме контрольных осмотров и периодического технического обслуживания лежит на владельце автомобиля.

Вы, как владелец, играете решающую роль в обеспечении нормального технического обслуживания автомобиля.

### РЕГЛАМЕНТ ТЕХНИЧЕСКОГО ОБСЛУЖИВАНИЯ

Для большего удобства все операции периодического технического обслуживания приведены в отдельной Гарантийной книжке. Нужно пользоваться брошюрой, чтобы не пропустить сроки, в которые вам следует обратиться на сервисную станцию официального дилера компании NISSAN для выполнения периодического технического обслуживания автомобиля.

#### ПРИМЕЧАНИЕ

**При буксировке прицепа требуется регулярно менять масло в картере главной передачи. Более подробную информацию вы можете получить у официального дилера компании NISSAN.**

### КОНТРОЛЬНЫЙ ОСМОТР АВТОМОБИЛЯ

Контрольный осмотр охватывает те моменты, проверка которых нужна для нормальной ежедневной эксплуатации автомобиля. Это важно для непрерывной нормальной эксплуатации автомобиля. Ответственность за должное выполнение контрольного осмотра лежит на владельце автомобиля.

Выполнение контрольного осмотра требует минимальных навыков и применения лишь небольшого числа инструментов, имеющихся в автомобиле.

Текущая проверка технического состояния автомобиля может выполняться как самим владельцем, так и опытным механиком или персоналом сервисной станции официального дилера NISSAN (в зависимости от предпочтений владельца автомобиля).

### ГДЕ ПРОВОДИТЬ ТЕХНИЧЕСКОЕ ОБСЛУЖИВАНИЕ

Периодическое техническое обслуживание автомобиля или устранение неисправностей следует выполнять на сервисной станции официального дилера NISSAN.

## КОНТРОЛЬНЫЙ ОСМОТР АВТОМОБИЛЯ

При ежедневной эксплуатации автомобиля нужно периодически выполнять контрольный осмотр, как предписано в настоящей главе. При обнаружении необычного шума, вибрации или запаха в автомобиле немедленно выясните причину или срочно обратитесь на сервисную станцию официального дилера NISSAN. В любом случае, когда вы считаете, что автомобиль нуждается в ремонте, заявите об этом на сервисную станцию официального дилера NISSAN.

Выполняя контрольный осмотр или техническое обслуживание автомобиля, неукоснительно соблюдайте меры безопасности, которые приведены в пункте "Меры безопасности" данного раздела.

### ПОЯСНЕНИЯ ПО ОТДЕЛЬНЫМ ПОЗИЦИЯМ КОНТРОЛЬНОГО ОСМОТРА

**Отдельные пункты отмечены звездочкой (\*). Для получения дополнительных сведений вам следует обратиться к другим разделам данной главы.**

Если отсутствует специальное указание, то перечисленные ниже контрольные операции должны выполняться на регулярной основе.

#### Операции, выполняемые снаружи автомобиля

##### Двери, дверь багажного отделения и капот

Проверьте, закрываются ли должным образом все двери, включая дверь багажного отделения, и капот. Проверьте функционирование всех замков. При необходимости смажьте петли, защелки, замки и ограничители всех дверей и капота. Убедитесь в том, что предохранительная защелка исправно выполняет свою функцию и не позволяет открыть капот после отпирания основного замка капота.

Если автомобиль эксплуатируется на дорогах, которые обрабатываются солевыми составами, то смазку названных выше узлов трения следует производить регулярно.

### **Приборы освещения и световой сигнализации\***

Регулярно очищайте фары. Проверьте надежность крепления и исправность всех приборов освещения и сигнализации: фар, стоп-сигналов, габаритных фонарей, указателей поворота и т.д. Кроме того, проверьте регулировку наклона луча фар ближнего света.

### **Шины\***

При каждой заправке автомобиля топливом проверяйте с помощью манометра давление воздуха в шинах (включая и запасное колесо). При необходимости доведите давление воздуха до нормы. Внимательно осмотрите шины, обращая внимание на наличие повреждений, порезов и признаков сильного износа.

### **Перестановка колес\***

На полноприводных моделях необходимо переставлять шины через каждые 5000 км пробега. Однако точное значение пробега между перестановкой колес может зависеть от вашего стиля вождения и от дорожных условий.

### **Углы установки колес и балансировка колес**

Если во время движения на прямом, горизонтальном участке дороги автомобиль уводит в сторону, или вы обнаружили следы неравномерного или ненормального износа шин, то, возможно, необходимо выполнить регулировку углов установки колес. Если на нормальной скорости движения ощущается вибрация на рулевом колесе или сиденьях, то, возможно, необходимо выполнить балансировку колес.

### **Колесные гайки**

Во время проверки состояния шин убедитесь в том, что все гайки находятся на своих местах. Проверьте также затяжку гаек и в случае необходимости подтяните их.

### **Ветровое стекло**

Регулярно очищайте ветровое стекло. Не реже одного раза в шесть месяцев проверяйте ветровое стекло на наличие трещин или других повреждений. В случае повреждения произведите замену ветрового стекла.

### **Щетки стеклоочистителя\***

Если качество очистки ветрового стекла ухудшилось, осмотрите щетки стеклоочистителя, обращая внимание на наличие трещин и следов износа резиновых элементов.

### **Операции, выполняемые в моторном отсеке и под днищем автомобиля**

Перечисленные ниже операции контрольного осмотра должны выполняться периодически – одновременно с проверкой двигателя или при каждой заправке автомобиля топливом.

### **Аккумуляторная батарея\***

Проверьте уровень электролита в каждой секции аккумуляторной батареи. Уровень электролита должен находиться между метками MAX и MIN на корпусе батареи.

Если автомобиль эксплуатируется при высоких температурах или в тяжелых условиях, то интервалы между проверками должны быть уменьшены.

### **Тормозная жидкость и рабочая жидкость гидропривода сцепления\***

Убедитесь в том, что уровень жидкости находится между метками "MIN" и "MAX", которые нанесены на стенке бачка главного тормозного цилиндра и гидропривода сцепления.

### **Уровень охлаждающей жидкости двигателя\***

Проверяйте уровень охлаждающей жидкости на холодном двигателе.

### **Приводные ремни навесных агрегатов двигателя\***

Убедитесь, что приводные ремни не изношены, не повреждены, не растрескались и не замаслены.

### **Уровень моторного масла\***

Остановите автомобиль на ровной горизонтальной площадке, выключите двигатель и через несколько минут проверьте уровень моторного масла.

### **Утечки эксплуатационных жидкостей**

После стоянки автомобиля проверьте, не остались ли на земле следы утечки топлива, масла, воды и других эксплуатационных жидкостей. Появление капель воды из кондиционера после его использования не является признаком неисправности. В случае обнаружения каких-либо следов утечки эксплуатационных жидкостей или появления запаха паров топлива, выясните причину неисправности и немедленно устраните ее.

### **Жидкость омывателя ветрового стекла\***

Проверьте, достаточно ли жидкости в бачке омывателя.

### **Операции, выполняемые внутри автомобиля**

Перечисленные ниже операции следует выполнять регулярно (например, одновременно с техническим обслуживанием или мойкой и чисткой автомобиля).

### **Педали акселератора**

Проверьте педаль акселератора, обращая внимание на плавность ее работы. Убедитесь также в том, что педаль не заедает и не требует приложения дополнительных усилий. Следите за тем, чтобы коврики не мешали функционированию педали.

### **Педали тормоза\***

Проверьте тормозную педаль, обращая внимание на плавность ее работы. Если ход педали неожиданно увеличивается, так что педаль перемещается дальше своего обычного положения, или если педаль кажется слишком "мягкой", или увеличивается промежуток времени между нажатием на педаль и началом торможения автомобиля, то немедленно обратитесь на сервисную станцию официального дилера Nissan. Следите за тем, чтобы коврики не мешали функционированию педали.

### **Стояночный тормоз\***

Убедитесь, что автомобиль надежно удерживается на крутом склоне без использования каких-либо дополнительных средств удержания автомобиля на месте.

## МЕРЫ ПРЕДОСТОРОЖНОСТИ ПРИ ТЕХНИЧЕСКОМ ОБСЛУЖИВАНИИ

### Сиденья

Проверьте органы регулировки положения сиденья, обращая внимание на плавность их работы. Убедитесь в том, что все фиксаторы надежно удерживают сиденья в любом положении. Убедитесь также в том, что все подголовники плавно перемещаются вверх и вниз во время регулировки их положения и надежно удерживаются фиксаторами в любом их положении.

### Ремень безопасности

Проверьте надежность крепления и убедитесь в нормальном функционировании ремней безопасности (замков, регуляторов и инерционных катушек). Ремень должен наматываться и вытаскиваться с инерционной катушки плавно и без заеданий. Осмотрите лямки ремней, обращая внимание на наличие порезов, следов износа или иных повреждений. Прочтите также раздел "Ремень безопасности" главы 1 "Безопасность: сиденья, ремни и подушки безопасности".

### Рулевое колесо

Проверьте люфт рулевого колеса, плавность вращения и усилие на рулевом колесе, а также признаки посторонних шумов при вращении рулевого колеса.

### Световые и звуковые сигнализаторы и индикаторы

Убедитесь в нормальном функционировании всех сигнализаторов и индикаторов.

### Обдуг ветрового стекла

Убедитесь в том, что во время работы отопителя или кондиционера воздух нормально поступает через решетки обдува ветрового стекла.

### Очиститель и омыватель ветрового стекла\*

Убедитесь в том, что очиститель и омыватель ветрового стекла работают должным образом, и что очиститель при работе не оставляет неочищенных полос.

Выполняя контрольные операции или техническое обслуживание автомобиля, всегда проявляйте осторожность, чтобы избежать серьезных травм или повреждения автомобиля. Ниже приведены общие меры безопасности, которые необходимо неукоснительно соблюдать.

- Автомобиль должен стоять на ровной горизонтальной площадке с полностью включенным стояночным тормозом. Дополнительно подложите под колеса противоткатные упоры, чтобы автомобиль не смог случайно тронуться с места. Рычаг управления механической коробкой передач должен находиться в нейтральном положении. Если автомобиль оснащен автоматической коробкой передач, рычаг селектора должен находиться в положении "P" (Стоянка).

- Не проводите работы в моторном отсеке до остывания двигателя. Заглушите двигатель и дождитесь, пока он остынет.

- Перед выполнением любых работ убедитесь в том, что замок зажигания находится в положении "OFF" (Зажигание выключено) или "LOCK" (Блокировка).

Если оставить замок зажигания в положении "ON" (Зажигание включено) или "ACC" (Вспомогательные потребители электроэнергии), то электрический вентилятор неожиданно для вас включиться (даже при неработающем двигателе) и нанести травму. Чтобы избежать травм при работе с двигателем или находясь рядом с ним, обязательно отсоединяйте "отрицательный" кабель от аккумуляторной батареи.

- Если какая-либо проверка должна выполняться при работе двигателя, следите за тем, чтобы руки, одежда, волосы или инструменты находились на безопасном удалении от вращающихся и движущихся деталей (лопастей вентилятора, шкивов, ремней).

- Перед работой рекомендуется снять галстук, а также кольца, часы, цепочки и подобные предметы.

- Если вы вынуждены запускать двигатель в закрытом помещении, например, в гараже, необходимо обеспечить эффективную вентиляцию для удаления из помещения отработавших газов.

- Запрещено находиться под автомобилем, если он удерживается только домкратом. Если вам необходимо работать под автомобилем, установите дополнительные опоры, рассчитанные на соответствующую нагрузку.

- Не курите и не подносите источники огня и искр на близкое расстояние к емкостям с топливом и аккумуляторной батарее.

- Запрещается отсоединять и присоединять аккумуляторную батарею или разъемы электронных блоков при включенном зажигании.

- Никогда не оставляйте отсоединенным разъем электрической проводки компонентов, имеющих отношение к функционированию двигателя или коробки передач, при включенном зажигании.

- Если автомобиль оснащен бензиновым двигателем с системой многоточечного впрыска топлива (MFI), то топливные трубопроводы и топливный фильтр должны обслуживаться на сервисной станции официального дилера NISSAN, поскольку эти операции могут представлять опасность. Топливная система находится под избыточным давлением даже при неработающем двигателе.

- Перед выполнением каких-либо работ по обслуживанию автомобиля обязательно наденьте защитные очки.

- Невыполнение приведенных выше мер безопасности, основанных на соображениях здравого смысла, может привести к серьезному травмированию людей или повреждению автомобиля.

### ЭКОЛОГИЧЕСКАЯ ПРОГРАММА NISSAN

**Нарушение установленных правил обращения и утилизации моторного масла и/или других эксплуатационных жидкостей приводит к загрязнению окружающей среды. Всегда соблюдайте действующие местные правила утилизации отработанных эксплуатационных жидкостей.**

В данном разделе дается описание работ по техническому обслуживанию автомобиля, которые могут сравнительно легко выполняться самим владельцем.

Вы должны отдавать себе полный отчет в том, что если операции технического обслуживания выполнены не полностью или с нарушением технологии, то это может отрицательно сказаться на функционировании агрегатов и систем автомобиля или привести к увеличению токсичных выбросов в атмосферу, а также может привести к отказу от выполнения гарантийных обязательств. **Если какие-либо операции технического обслуживания представляют для вас затруднения, то для их выполнения обязательно обратитесь на сервисную станцию официального дилера NISSAN.**

Описание моторного отсека приведено в разделе "Моторный отсек" в главе "0. Основные иллюстрации".

### ОПАСНОСТЬ

- Во избежание ожогов охлаждающей жидкостью никогда не снимайте крышку горловины радиатора на горячем двигателе. Выброс жидкости из-под пробки радиатора или расширительного бачка может привести к получению значительных ожогов. Подождите, пока двигатель и радиатор остынут.
- Охлаждающая жидкость ядовита. Она должна храниться в таре с соответствующей маркировкой и в местах, недоступных для детей.

Система охлаждения двигателя заправлена на заводе высококачественной охлаждающей жидкостью, которая предназначена для круглогодичного использования и обладает длительным сроком службы. Охлаждающая жидкость имеет низкую температуру замерзания и содержит комплекс антикоррозионных присадок. Поэтому дополнительные присадки к охлаждающей жидкости не требуются.

### ВНИМАНИЕ

- Для доливки и замены при любых температурных условиях следует использовать только оригинальную охлаждающую жидкость Nissan Antifreeze Coolant L250, или эквивалентную жидкость, разбавленную дистиллированной водой в отношении 50:50.
- Применение других охлаждающих жидкостей может вывести из строя систему охлаждения двигателя.
- В крышку заливной горловины расширительного бачка системы охлаждения встроен предохранительный клапан. Поэтому при необходимости замены используйте оригинальную крышку марки NISSAN.

## ПРОВЕРКА УРОВНЯ ОХЛАЖДАЮЩЕЙ ЖИДКОСТИ ДВИГАТЕЛЯ

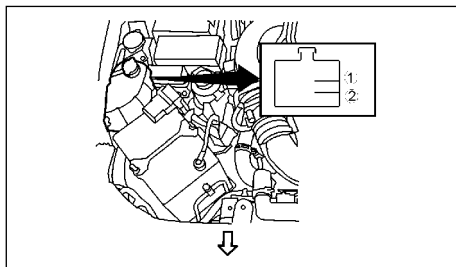

Уровень охлаждающей жидкости в расширительном бачке необходимо проверять на холодном двигателе. Если уровень охлаждающей жидкости близок к метке "MIN" ② или ниже ее, долейте охлаждающую жидкость в расширительный бачок согласно процедуре, изложенной ниже в данной главе.

### ВНИМАНИЕ

Если вам приходится часто доливать охлаждающую жидкость, обратитесь на сервисную станцию официального дилера NISSAN для проверки системы охлаждения двигателя.

## ДОЛИВКА ОХЛАЖДАЮЩЕЙ ЖИДКОСТИ

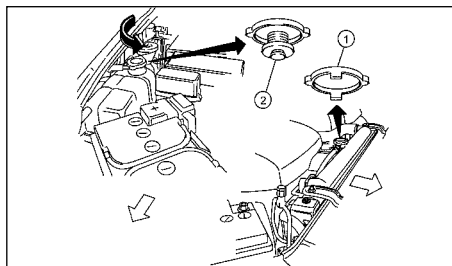
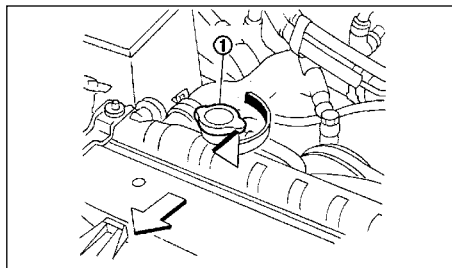

### ⚠ ОПАСНОСТЬ

- Эту операцию необходимо выполнять только на холодном двигателе.
  - Это достаточно сложная операция. Поэтому компания NISSAN рекомендует производить долив охлаждающей жидкости на сервисной станции официального дилера NISSAN.
1. Убедитесь в том, что крышка радиатора ① установлена на место и плотно затянута.

2. Снимите пробку расширительного бачка системы охлаждения ②.
3. Запустите двигатель и прогрейте его до нормальной рабочей температуры.
4. Поддерживайте частоту вращения коленчатого вала двигателя равной 2000 – 2500 об/мин в течение примерно 10 минут.
5. Долейте охлаждающую жидкость в расширительный бачок до отметки "MAX".
6. Установите на место крышку расширительного бачка ② и продолжайте прогревать двигатель еще в течение нескольких минут. Убедитесь в том, что температура охлаждающей жидкости не поднимается выше нормальной.
7. Заглушите двигатель и подождите, пока он не остынет полностью.
8. Вновь заведите двигатель и оставьте его работать на холостом ходу.
9. Проверьте уровень охлаждающей жидкости. Если уровень охлаждающей жидкости понизился, повторите процедуру, начиная с шага ①.

## ЗАМЕНА ОХЛАЖДАЮЩЕЙ ЖИДКОСТИ

### ВНИМАНИЕ

- Серьезный ремонт системы охлаждения двигателя следует выполнять на сервисной станции официального дилера NISSAN. Описание работ по ремонту и обслуживанию системы охлаждения приведено в соответствующих разделах Руководства по ремонту.
- Компания NISSAN рекомендует обратиться для замены охлаждающей жидкости на сервисный центр официального дилера компании NISSAN.



## МОТОРНОЕ МАСЛО

- Неправильное обслуживание системы охлаждения может привести к снижению эффективности отопителя и перегреву двигателя.

### **⚠ ОПАСНОСТЬ**

- Во избежание ожогов никогда не приступайте к замене охлаждающей жидкости на горячем двигателе.
- Следите за тем, чтобы отработанная охлаждающая жидкость не попала на вашу кожу. В случае попадания отработанной охлаждающей жидкости на кожу как можно скорее тщательно промойте пораженный участок водой с мылом или другим средством для чистки рук.
- Храните охлаждающую жидкость в месте, недоступном для детей и домашних животных.

### **♻ ЭКОЛОГИЧЕСКАЯ ПРОГРАММА NISSAN**

Утилизация охлаждающей жидкости должна производиться в соответствии с местным законодательством. Ознакомьтесь с местным законодательством.

### **ПРИМЕЧАНИЕ**

Для охлаждающей системы используются крышки двух типов, как показано на иллюстрации. При необходимости замены используйте только оригинальную крышку марки NISSAN.

### **⚠ ОПАСНОСТЬ**

Убедитесь в том, что вы установили на расширительный бачок крышку с предохранительным клапаном. Если перепутать крышки двух типов, это может привести к перегреву двигателя.

## ПРОВЕРКА УРОВНЯ МОТОРНОГО МАСЛА

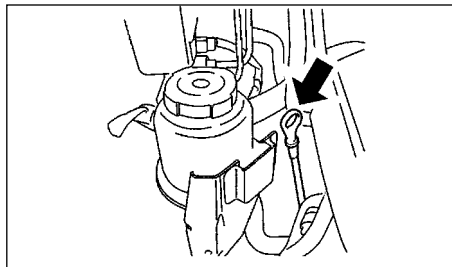

Двигатель YD

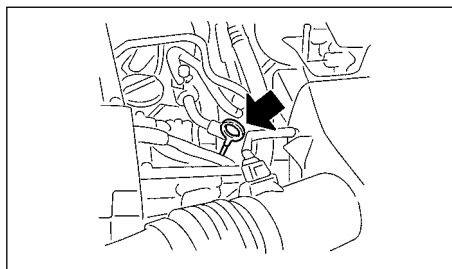

Двигатель VQ

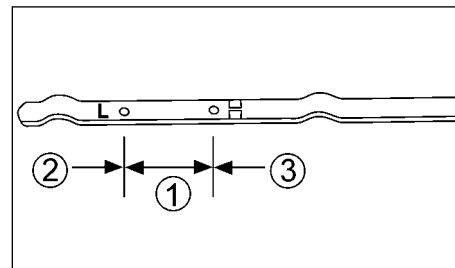

### **ВНИМАНИЕ**

Необходимо регулярно проверять уровень моторного масла. Эксплуатация двигателя при недостаточном уровне масла может привести к выходу двигателя из строя. Гарантия изготовителя на подобные случаи не распространяется.

1. Установите автомобиль на ровной горизонтальной площадке и включите стояночный тормоз.
2. Запустите двигатель. Прогрейте двигатель на холостом ходу до нормальной рабочей температуры.
3. Заглушите двигатель.
4. Подождите по крайней мере 10 минут, пока масло стечет в поддон двигателя.
5. Откройте капот. См. раздел "Открытие капота" в главе "3. Подготовка к началу движения".
6. Выньте масляный щуп и вытрите его насухо.
7. Полностью вставьте щуп на место.
8. Снова выньте масляный щуп и проверьте уровень масла. Уровень масла должен находиться в диапазоне ①.

9. Если уровень масла находится ниже уровня "MIN" ②, снимите крышку заливной горловины и долейте в двигатель рекомендуемое моторное масло. **Не доливайте масло выше верхней метки ③.**
10. Снова проверьте уровень масла в двигателе с помощью масляного щупа.
11. Установите на место крышку маслозаливной горловины и плотно закройте ее.
12. Закройте капот.

Обычно в период между заменами моторного масла приходится доливать в двигатель масло, чтобы компенсировать его расход, который зависит от условий эксплуатации автомобиля, а также от качества масла. Более частый долив масла требуется при частых ускорениях и торможениях автомобиля, и, в особенности, при высокой частоте вращения коленчатого вала двигателя. Более частый долив масла может потребоваться также во время обкатки нового автомобиля. Если после пробега 5000 км расход масла превысит 0,5 л на 1000 км, вам необходимо обратиться на сервисную станцию официального дилера NISSAN.

### ВНИМАНИЕ

Для автомобилей с двигателем YD25DDTi компания NISSAN рекомендует проверять уровень масла через каждые 5000 км пробега.

## ЗАМЕНА МОТОРНОГО МАСЛА

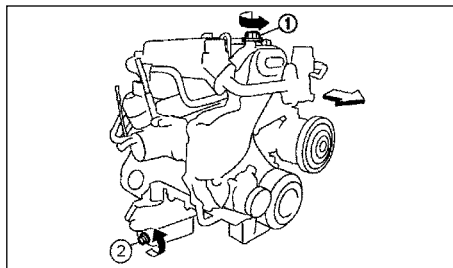

Двигатель YD

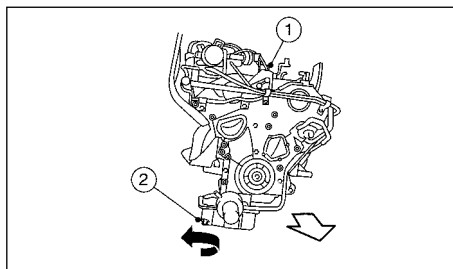

Двигатель VQ

### ⚠ ОПАСНОСТЬ

- Компания NISSAN рекомендует проводить замену моторного масла на сервисной станции официального дилера NISSAN.

### 🌿 ЭКОЛОГИЧЕСКАЯ ПРОГРАММА NISSAN

Запрещается сливать отработанное моторное масло на землю, в каналы, реки и т.п. Сдавайте отработанное масло на пункты сбора отходов нефтепродуктов. Ознакомьтесь с местным законодательством.

- Будьте осторожны, чтобы не получить ожоги горячим моторным маслом.
- Частые и длительные контакты открытых участков тела с отработанным моторным маслом могут привести к раковым заболеваниям кожи.
- Избегайте попадания отработанного масла на кожные покровы. Если вы испачкались отработанным маслом, необходимо сразу же промыть загрязненное место с мылом или удалить загрязнение с помощью очистителя для рук с большим количеством воды.
- Храните отработанное моторное масло в помеченных емкостях, в местах, недоступных для детей.

1. Установите автомобиль на ровной горизонтальной площадке и включите стояночный тормоз.
2. Запустите двигатель. Если двигатель холодный, прогрейте его на холостом ходу до нормальной рабочей температуры.
3. Заглушите двигатель и подождите не менее 10 минут, чтобы масло стекло в поддон двигателя.
4. Откройте капот. См. раздел "Открытие капота" в главе "3. Подготовка к началу движения".
5. Снимите крышку ① заливной горловины системы смазки двигателя.
6. Поднимите автомобиль при помощи напольного домкрата или подъемника, и установите его на опорные стойки. Опорные стойки должны быть установлены под кузовом в специальных местах, предназначенных для подъема автомобиля на домкрате.

См. раздел "Замена поврежденного колеса" в главе "6. В случае неисправности".

- Поместите емкость для сбора масла под сливное отверстие ②.
- С помощью ключа отверните сливную пробку ② и полностью слейте масло.

Если необходимо заменить масляный фильтр, отверните его и установите новый фильтр. За более подробными сведениями обратитесь к разделу "Замена масляного фильтра" ниже в данной главе.

- Очистите и установите на место сливную пробку с новой уплотнительной прокладкой. С помощью гаечного ключа плотно затяните сливную пробку. Не превышайте момент при затяжке сливной пробки.

**Момент затяжки сливной пробки:**  
**34,3 Н•м (3,5 кгс•м)**

- Залейте в двигатель необходимое количество моторного масла рекомендуемого сорта.

Заправочная емкость системы смазки двигателя указана в разделе "Заправочные емкости, рекомендованное топливо и смазочные материалы" главы 9 "Техническая информация".

- Проверьте уровень масла в двигателе с помощью масляного щупа. См. раздел "Проверка уровня моторного масла" выше в этой главе. При необходимости долейте моторное масло.
- Установите на место крышку маслосливной горловины ① и плотно затяните ее.
- Запустите двигатель.
- Проверьте отсутствие потеков масла вокруг сливной пробки. При необходимости, подтяните соединение.

- Заглушите двигатель и подождите несколько минут.
- Снова проверьте уровень масла в двигателе с помощью масляного щупа. При необходимости долейте моторное масло.
- Осторожно опустите автомобиль на землю.
- Закройте капот.

## ЗАМЕНА МАСЛЯНОГО ФИЛЬТРА

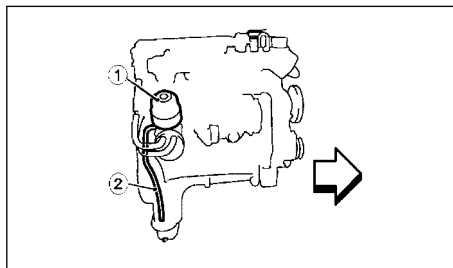

Двигатель YD

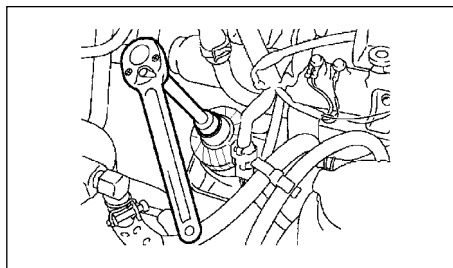

### **⚠ ОПАСНОСТЬ**

- Компания NISSAN рекомендует производить замену масляного фильтра на сервисной станции официального дилера NISSAN.
- Сдавайте отработанные масляные фильтры на пункты сбора отходов нефтепродуктов.

### Для двигателя YD

#### Снятие фильтра

- Слейте масло из двигателя. См. раздел "Замена моторного масла" выше в этой главе.
- Ослабьте затяжку масляного фильтра ① специальным накидным ключом для масляных фильтров. Более подробную информацию вы можете получить у официального дилера компании NISSAN.

### **⚠ ОПАСНОСТЬ**

**Будьте осторожны, чтобы не получить ожог, так как моторное масло может быть горячим.**

- Снимите масляный фильтр с кронштейна.

### ВНИМАНИЕ

- Тщательно протрите возможные потеки масла на двигателе или на автомобиле.
- Вытрите остатки масла в маслосборнике. Если будет утечка масла, вам сложно будет определить, происходит ли она в двигателе или в маслосборнике.
- Тщательно очистите кронштейн масляного фильтра от посторонних материалов.

### Установка фильтра

1. Смажьте уплотнительную резиновую прокладку нового масляного фильтра чистым моторным маслом.
2. Установите новый масляный фильтр на кронштейн.

#### Момент затяжки:

**16 - 20 Н•м (1,6-2,0 кгс•м)**

3. Заверните сливную пробку. Момент затяжки сливной пробки указан в разделе "Замена моторного масла" выше в этой главе.
4. Залейте в двигатель необходимое количество моторного масла рекомендуемого сорта.

Заправочная емкость системы смазки двигателя указана в разделе "Заправочные емкости, рекомендованное топливо и смазочные материалы" главы 9 "Техническая информация".

5. Проверьте уровень моторного масла при помощи масляного щупа. При необходимости долейте моторное масло.
6. Установите на место крышку заливной горловины системы смазки двигателя и плотно закройте ее.
7. Запустите двигатель. На прогревом двигателе проверьте, нет ли следов течи масла вокруг масляного фильтра. Подтяните при необходимости.
8. Заглушите двигатель и подождите несколько минут.
9. Снова проверьте уровень моторного масла при помощи масляного щупа. При необходимости долейте моторное масло.
10. Закройте капот.

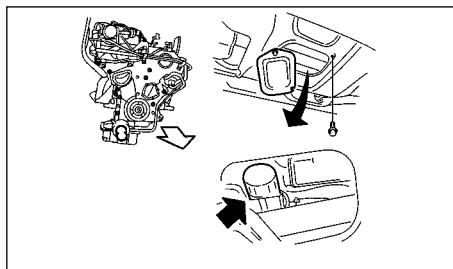

Двигатель VQ

### Для двигателя VQ

1. Слейте масло из двигателя. См. раздел "Замена моторного масла" выше в этой главе.
2. Ослабьте затяжку фильтра при помощи съемника, вращая его против часовой стрелки. Затем отверните масляный фильтр вручную.

#### **⚠ ОПАСНОСТЬ**

**Будьте осторожны, чтобы не получить ожог, так как моторное масло может быть горячим.**

3. Протрите чистой тканью место установки масляного фильтра на двигателе.
4. Обязательно удалите старую резиновую уплотнительную прокладку снятого масляного фильтра, которая может остаться на двигателе.
5. Смажьте уплотнительную резиновую прокладку нового масляного фильтра чистым моторным маслом.
6. Установите на место новый масляный фильтр, вращая его от руки. После ощутимого возрастания усилия доверните масляный фильтр дополнительно на 1/2 – 3/4 оборота.

7. Заверните сливную пробку с новой уплотнительной прокладкой. Момент затяжки сливной пробки указан в разделе "Замена моторного масла" выше в этой главе.
8. Залейте в двигатель необходимое количество моторного масла рекомендуемого сорта.

Заправочная емкость системы смазки двигателя указана в разделе "Заправочные емкости, рекомендованное топливо и смазочные материалы" главы 9 "Техническая информация".

9. Проверьте уровень моторного масла при помощи масляного щупа. При необходимости долейте моторное масло.
10. Установите на место крышку заливной горловины системы смазки двигателя и плотно закройте ее.
11. Запустите двигатель и проверьте плотность затяжки пробки сливного отверстия. При необходимости, подтяните соединение.
12. Установите на место кожух.
13. Заглушите двигатель и подождите несколько минут.
14. Снова проверьте уровень моторного масла при помощи масляного щупа. При необходимости долейте моторное масло.
15. Закройте капот.

### ЗАЩИТА ОКРУЖАЮЩЕЙ СРЕДЫ

#### ЭКОЛОГИЧЕСКАЯ ПРОГРАММА NISSAN

Запрещается загрязнять водостоки, водоемы и почву. Пользуйтесь услугами уполномоченных станций, собирающих отработанное моторное масло и масляные фильтры для утилизации. При необходимости проконсультируйтесь у представителей местной власти относительно разрешенных способов утилизации отработанных нефтепродуктов.

**Законодательство, относящееся к охране окружающей среды, может различаться в отдельных странах.**

# ТОПЛИВНЫЙ ФИЛЬТР (автомобили с дизельным двигателем)

## СЛИВ КОНДЕНСАТА

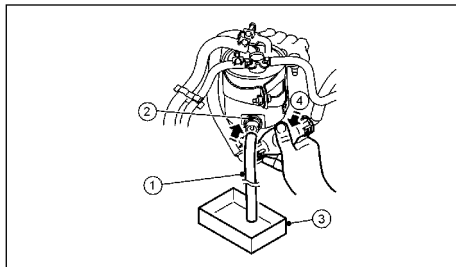

При каждой замене масляного фильтра сливайте конденсат из топливного фильтра.

1. Подсоедините подходящий дренажный шланг ① к сливному отверстию ②.
2. Поставьте под шланг ① поддон для слива конденсата ③.
3. Рукой отверните заглушку сливного отверстия ② на ③ - ⑤ оборотов и при помощи насоса 4 откачайте конденсат из топливного фильтра.

### ВНИМАНИЕ

- При сливе вместе с водой из фильтра откачивается топливо. Подготовьте емкость для слива конденсата, объем которой должен превышать объем топливного фильтра.
  - Сливаемая вода смешана с топливом. Примите меры для предотвращения попадания топлива на резиновые детали, например, на опоры двигателя.
4. После полного слива конденсата заверните заглушку сливного отверстия вручную.

### ВНИМАНИЕ

- Если вы слишком сильно затянете заглушку сливного отверстия, это может привести к ее повреждению и, как следствие, к течи топлива.
  - Запрещается использовать инструменты для затяжки заглушки сливного отверстия.
5. Прокчайте топливную систему, чтобы удалить из нее воздух. Для дополнительной информации см. раздел "Прокчка топливной системы" ниже в этой главе.
  6. Запустите двигатель и убедитесь в отсутствии утечки топлива. При необходимости, подтяните соединение.

## ПРОКЧКА ТОПЛИВНОЙ СИСТЕМЫ

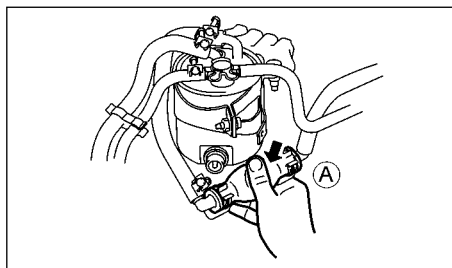

После заполнения пустого топливного бака выполните прокчку топливной системы следующим образом:

1. Несколько раз сожмите грушу подкачивающего насоса (A), пока не почувствуете резкое повышение сопротивления сжатию. В этот момент прекратите подкачку топлива.
2. Прокручивайте коленчатый вал двигателя стартером до тех пор, пока двигатель не запустится.

### ВНИМАНИЕ

Не держите стартер включенным дольше 30 секунд.

### ПРИМЕЧАНИЕ

- Если двигатель не запускается, выключите стартер и повторите шаг 1.
- Если двигатель после запуска работает неравномерно, нажмите два-три раза на педаль акселератора.

## РАБОЧАЯ ЖИДКОСТЬ ДЛЯ АВТОМАТИЧЕСКОЙ КОРОБКИ ПЕРЕДАЧ (ATF)

Проверку уровня и замену рабочей жидкости автоматической коробки передач рекомендуется проводить на сервисной станции официального дилера NISSAN.

### ПРИМЕЧАНИЕ

- Применяйте только рабочую жидкость NISSAN ATF Matic Fluid J. Запрещается смешивать это масло с другими сортами рабочей жидкости.
- Использование другой рабочей жидкости приведет к ухудшению рабочих свойств коробки передач, к уменьшению срока ее службы или к повреждению, на которое не распространяются гарантийные обязательства изготовителя.

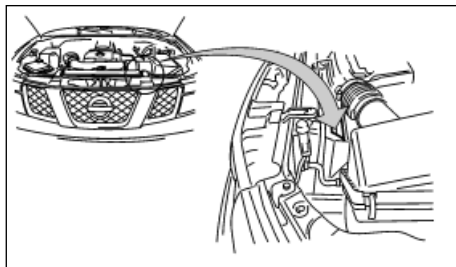

Тип разрешенной к применению рабочей жидкости указан на табличке с предупреждениями в моторном отсеке.

## РАБОЧАЯ ЖИДКОСТЬ ГИДРОУСИЛИТЕЛЯ РУЛЕВОГО УПРАВЛЕНИЯ

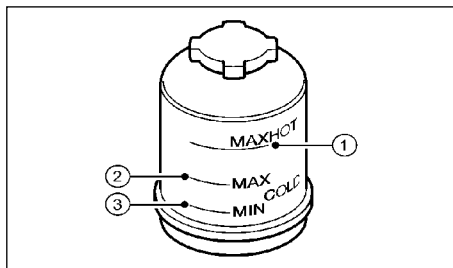

- ① HOT MAX
- ② COLD MAX
- ③ COLD MIN

### ⚠ ОПАСНОСТЬ

Рабочая жидкость гидроусилителя рулевого управления ядовита. Она должна храниться в таре с соответствующей маркировкой и в местах, недоступных для детей.

Проверьте уровень рабочей жидкости.

Уровень жидкости следует проверять по диапазону "HOT" при температуре рабочей жидкости от 50 до 80°C или по диапазону "COLD" при температуре рабочей жидкости от 0 до 30°C.

### ВНИМАНИЕ

- Запрещается переливать рабочую жидкость выше максимальной отметки.
- Используйте только оригинальную жидкость NISSAN PSF или эквивалентную.

## ТОРМОЗНАЯ СИСТЕМА

### ПРОВЕРКА ПЕДАЛИ ТОРМОЗА

Если внезапно увеличивается ход педали тормоза, педаль становится "мягкой" или увеличивается тормозной путь, то нужно безотлагательно обратиться на сервисную станцию NISSAN.

### ПРОВЕРКА СТОЯНОЧНОГО ТОРМОЗА

Периодически проверяйте работу стояночного тормоза, останавливая автомобиль на крутом уклоне и затормаживая его только при помощи стояночного тормоза. Если стояночный тормоз не обеспечивает эффективное удержание автомобиля на месте, незамедлительно обратитесь на сервисную станцию официального дилера NISSAN.

### СИГНАЛИЗАТОР ИЗНОСА ТОРМОЗНЫХ КОЛОДОК (для некоторых вариантов исполнения автомобиля)

Тормозные колодки дисковых тормозных механизмов вашего автомобиля имеют звуковой сигнализатор износа. Если тормозные колодки требуют замены, вы услышите высокий скрежещущий звук, независимо от того, нажата педаль тормоза или нет. Если слышен звук сигнализатора износа, немедленно проверьте состояние тормозных колодок и, при необходимости, замените их.

При некоторых условиях движения или в определенных климатических условиях могут быть слышны случайные звуки во время торможения. Эти звуки при малой или средней интенсивности торможения не являются признаками неисправности и не влияют на работу или характеристики тормозной системы.

Необходимо регулярно проверять тормозную систему с периодичностью, указанной в Гарантийной книге. Для более подробной информации смотрите Гарантийную книгу.

## ТОРМОЗНАЯ ЖИДКОСТЬ И РАБОЧАЯ ЖИДКОСТЬ ГИДРОПРИВОДА СЦЕПЛЕНИЯ

### УСИЛИТЕЛЬ ТОРМОЗНОЙ СИСТЕМЫ

Проверьте работоспособность вакуумного усилителя тормозной системы согласно следующей процедуре.

1. При выключенном двигателе несколько раз нажмите на педаль рабочего тормоза, чтобы убедиться в том, что ход педали не меняется.
2. Запустите двигатель при нажатой педали тормоза. При этом педаль должна немного опуститься.
3. При нажатой педали тормоза остановите двигатель. Удерживайте педаль тормоза нажатой в течение примерно 30 секунд. При этом педаль не должна "проваливаться".
4. Отпустив педаль, запустите двигатель на 1 минуту и затем выключите двигатель. Нажмите несколько раз на педаль тормоза. Ход педали тормоза будет с каждым нажатием постепенно уменьшаться из-за снижения разрежения в усилителе.

Если тормозная система автомобиля не работает должным образом, обратитесь на сервисную станцию официального дилера NISSAN.

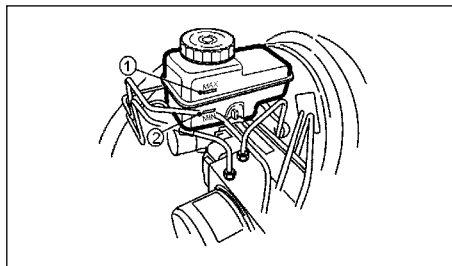

### **⚠ ОПАСНОСТЬ**

- Используйте только новую жидкость. Старая или загрязненная тормозная жидкость может вывести из строя тормозную систему и гидропривод управления сцеплением. Применение не рекомендованной тормозной жидкости может привести к выходу из строя элементов тормозной системы и к ухудшению эффективности тормозной системы.
- Перед тем, как снимать крышку бачка, протрите ее.
- Тормозная жидкость ядовита. Ее необходимо хранить в таре с соответствующей маркировкой и в местах, недоступных для детей.

Проверьте уровень жидкости в бачке. Если уровень тормозной жидкости находится между метками MIN ② и MAX ① и загорается сигнализатор неисправности тормозной системы, долейте тормозную жидкость до отметки MAX.

См. "Заправочные емкости агрегатов и систем. Рекомендуемые эксплуатационные материалы" в главе "9. Техническая информация" для получения информации о рекомендованном типе тормозной жидкости и рабочей жидкости гидропривода сцепления.

Если вам приходится достаточно часто доливать тормозную жидкость, обратитесь на сервисную станцию официального дилера NISSAN для тщательной проверки герметичности тормозной системы и привода выключения сцепления.

### **ВНИМАНИЕ**

- Для замены тормозной жидкости, а также для проверки тормозной системы и гидропривода сцепления следует обращаться на сервисную станцию официального дилера NISSAN, располагающую квалифицированным персоналом, технической документацией и всеми необходимыми эксплуатационными материалами.
- Избегайте попадания брызг тормозной жидкости на окрашенные поверхности кузова. Это может повредить лакокрасочное покрытие. При попадании жидкости на лакокрасочное покрытие кузова немедленно смойте жидкость водой.

## ЖИДКОСТЬ ОМЫВАТЕЛЕЙ ВЕТРОВОГО СТЕКЛА И ФАР

(для некоторых вариантов исполнения  
автомобиля)

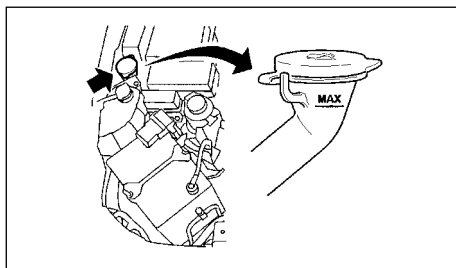

### ОПАСНОСТЬ







Низкозамерзающая жидкость омывателя ядовита. Она должна храниться в таре с соответствующей маркировкой в местах, недоступных для детей.

- Проверьте уровень жидкости в бачке стеклоомывателя. Если уровень омывающей жидкости низок, или если загорелся сигнализатор низкого уровня жидкости стеклоомывателя (для некоторых вариантов исполнения автомобилей), долейте жидкость до метки "MAX".
- Если дорожные условия требуют повышенного расхода жидкости, то доливайте ее чаще.
- Для лучшей очистки ветрового стекла рекомендуется добавлять в воду небольшое количество концентрированной жидкости омывателя. Зимой концентрация низкозамерзающей жидкости должна соответствовать температуре окружающего воздуха. При выборе концентрации жидкости стеклоомывателя следуйте рекомендациям изготовителя.

### ВНИМАНИЕ

- Запрещается использовать охлаждающую жидкость двигателя в качестве низкозамерзающей добавки в жидкость омывателя ветрового стекла. Это может привести к повреждению лакокрасочного покрытия кузова.
- Пользуйтесь только омывающей жидкостью, рекомендованной компанией NISSAN.



Предупреждающая наклейка на аккумуляторной батарее		 <b>ОПАСНОСТЬ</b>
①	 Не курить Не подносить близко открытое пламя Не подносить близко искрящие предметы	Запрещается курить рядом с аккумуляторной батареей. Запрещается приближаться к аккумуляторной батарее с источником открытого пламени или с искрящимися предметами.
②	 Наденьте защитные очки	Будьте осторожны при обращении с аккумуляторной батареей. Обязательно используйте защитные очки для защиты глаз от воздействия электролита или от взрыва.
③	 Хранить в местах, недоступных для детей	Не позволяйте детям прикасаться к аккумуляторной батарее. Храните аккумуляторную батарею в местах, недоступных для детей.
④	 Осторожно - кислота	Не допускайте попадания аккумуляторной кислоты на открытые участки кожи, в глаза, на одежду или окрашенные детали автомобиля. После непосредственного контакта с аккумуляторной батареей или ее крышкой немедленно и тщательно вымойте руки. При попадании электролита в глаза, на кожу или одежду нужно немедленно промыть пораженные места водой в течение, по крайней мере, 15 минут, и сразу же обратиться за медицинской помощью. Электролит содержит кислоту. Попадание электролита в глаза или на кожу может привести к потере зрения или ожогу.
⑤	 Прочтите инструкцию	Перед началом работы с аккумуляторной батареей внимательно прочтите инструкции. Это обеспечит правильное и безопасное выполнение всех операций.
⑥	 Взрывоопасный газ	Водород, выделяемый аккумуляторной батареей, является взрывоопасным.

## АККУМУЛЯТОРНАЯ БАТАРЕЯ

### **ОПАСНОСТЬ**

**Запрещается эксплуатация автомобиля при низком уровне электролита в аккумуляторной батарее. Это может привести к повышению нагрузки на батарею, что, в свою очередь, приведет к перегреву и сокращению срока службы аккумуляторной батареи, а в некоторых случаях – к ее взрыву.**

- Следите за тем, чтобы аккумуляторная батарея снаружи была сухой и чистой. При появлении на полюсных наконечниках и клеммах следов коррозии, очистите их с помощью водного раствора соды.
- Если автомобиль эксплуатируется в тяжелых условиях или при высоких температурах, проверку уровня электролита следует проводить чаще.
- Следите за чистотой клемм проводов и периодически проверяйте затяжку клемм.
- Если автомобиль не будет эксплуатироваться в течение 30 дней или дольше, то следует отсоединить провод от отрицательного вывода аккумуляторной батареи. Это уменьшит разряд аккумуляторной батареи.
- При необходимости замены или проверки аккумуляторной батареи обратитесь на сервисную станцию официального дилера NISSAN.

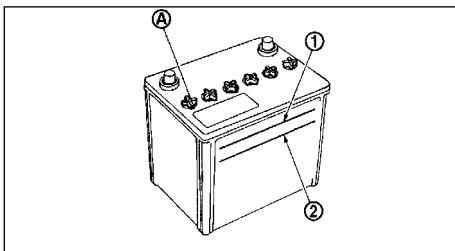

Проверьте в каждой секции аккумуляторной батареи. Уровень электролита должен находиться между метками "UPPER" ① и "LOWER" ② на корпусе батареи.

При необходимости поднять уровень электролита в отдельных секциях батареи, добавляйте только дистиллированную воду таким образом, чтобы поверхность электролита касалась индикатора каждого заливного отверстия. **Запрещается переливать рабочую жидкость выше максимальной отметки.**

1. С помощью подходящего инструмента снимите пробки (A).

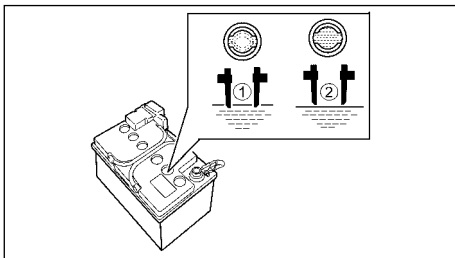

Индикатор

- ① OK
- ② ADD

2. Долейте дистиллированную воду и доведите уровень электролита до отметки ① "UPPER".

Если боковая поверхность аккумуляторной батареи сильно загрязнена, проверьте уровень электролита, взглянув непосредственно в отверстие.

3. Установите на место и надежно заверните пробки.

### ВНИМАНИЕ

**Запрещается переполнять аккумуляторы батареи электролитом. Если уровень электролита слишком высок, то при заряде аккумуляторной батареи часть электролита может вытечь из аккумуляторов наружу и повредить лакокрасочное покрытие кузова.**

### ПОВТОРНАЯ ИНИЦИАЛИЗАЦИЯ ПОСЛЕ ПОДКЛЮЧЕНИЯ АККУМУЛЯТОРНОЙ БАТАРЕИ

#### Электрические стеклоподъемники (пульт на водительской двери)

После отсоединения аккумуляторной батареи система нуждается в повторной инициализации.

1. Нажмите на выключатель стеклоподъемника двери водителя и удерживайте его до тех пор, пока стекло полностью не опустится. После этого отпустите выключатель.
2. **Одним плавным движением потяните вверх** выключатель стеклоподъемника двери водителя и удерживайте его до тех пор, пока стекло полностью не поднимется. После этого не отпускайте выключатель еще в течение 5 секунд.
3. На этом процедура инициализации системы завершается.

Эту операцию следует выполнять после каждого подключения аккумуляторной батареи.

Если вы не сможете самостоятельно выполнить вышеописанную процедуру, обратитесь на сервисный центр официального дилера компании NISSAN.

### Система динамической стабилизации ESP (для некоторых вариантов исполнения автомобиля)

После отсоединения и последующего присоединения аккумуляторной батареи система нуждается в повторной инициализации.



1. Если это позволяют дорожные условия, запустите двигатель и двигайтесь по прямой со скоростью более 15 км/ч до тех пор, пока не погаснут сигнализаторы ESP OFF и .
2. После того как оба сигнализатора погаснут, вы можете остановить автомобиль.
3. На этом процедура инициализации системы завершается.

Эту операцию следует выполнять после каждого подключения аккумуляторной батареи.



Если вы не сможете самостоятельно выполнить вышеописанную процедуру, обратитесь на сервисный центр официального дилера компании NISSAN.

### Вентиляционный люк в крыше (для некоторых вариантов исполнения автомобиля)

При определенных условиях может возникнуть необходимость в повторной инициализации системы.

1. Убедитесь в том, что аккумуляторная батарея подключена.
2. Установите вентиляционный люк в наклонное положение при помощи переключателя .
3. Отпустите переключатель .
4. Вновь нажмите на переключатель  и удерживайте его. Вентиляционный люк начнет перемещаться примерно в течение 10 секунд.

Продолжайте удерживать переключатель  до тех пор, пока вентиляционный люк не переместится в полностью наклонное положение. Когда вентиляционный люк достигнет максимально наклонного положения, он повернется в обратную сторону на несколько миллиметров и остановится.

- Отпустите переключатель .
- В течение 5 секунд после выполнения шага 5, нажмите на переключатель  и удерживайте его нажатым.

Через 5 секунд вентиляционный люк начнет перемещаться из наклонного положения в открытое положение, а затем закроется.

- Отпустите переключатель . Не выключайте электропитание в течение, по меньшей мере, 2 секунд.
- Теперь привод вентиляционного люка вновь инициализирован.

Если вы не сможете самостоятельно выполнить вышеописанную процедуру, обратитесь в сервисный центр официального дилера компании NISSAN.

### Функция запоминания регулировок (для некоторых вариантов исполнения автомобиля), функция облегчения посадки и высадки (модели с АКП) (для некоторых вариантов исполнения автомобиля)

Если аккумуляторная батарея была отключена или если заменялся предохранитель, то вам необходимо повторно инициализировать функцию запоминания регулировок сиденья водителя и наружных зеркал заднего вида и функцию облегчения посадки и высадки (только модели с АКП). Для этого необходимо выполнить следующую процедуру:

- Убедитесь в том, что аккумуляторная батарея присоединена.
- Откройте и закройте дверь водителя не менее двух раз при положении выключателя зажигания "LOCK".



Можно также повторно инициализировать систему посредством движения при положении селектора "D" со скоростью не менее 25 км/ч (только модели с АКП).

- Запрограммируйте желаемое положение сиденья водителя и наружных зеркал заднего вида. См. раздел "Система автоматического восстановления регулировок (для некоторых вариантов исполнения автомобиля)" в главе "3. Подготовка к началу движения".

Если вы не сможете самостоятельно выполнить вышеописанную процедуру, обратитесь в сервисный центр официального дилера компании NISSAN.

### Центральный замок дверей

Если аккумуляторная батарея автомобиля была отсоединена, вам необходимо будет заново активировать систему. Для этого выполните следующие действия:

- Сначала нажмите на кнопку "LOCK" , а затем на кнопку "UNLOCK"  на пульте дистанционного управления ключа "Intelligent Key" (для некоторых вариантов исполнения автомобиля).

Кроме того, вы можете повторно инициализировать систему, повернув замок зажигания из положения "LOCK" в положение "ON", а затем обратно в положение "LOCK".

- На этом процедура инициализации системы завершается.
- Проверьте функционирование системы центрального запираения дверей при помощи выключателя центрального замка.

Если вы не сможете самостоятельно выполнить вышеописанную процедуру, обратитесь в сервисный центр официального дилера компании NISSAN.

### ЗАПУСК ДВИГАТЕЛЯ

При необходимости запуска двигателя от аккумуляторной батареи другого автомобиля, см. "Запуск двигателя от дополнительной аккумуляторной батареи" в главе "6. В случае неисправности". Если двигатель не удается запустить даже от дополнительной батареи, то, возможно, аккумуляторная батарея вашего автомобиля нуждается в замене. Обратитесь на сервисную станцию официального дилера NISSAN.

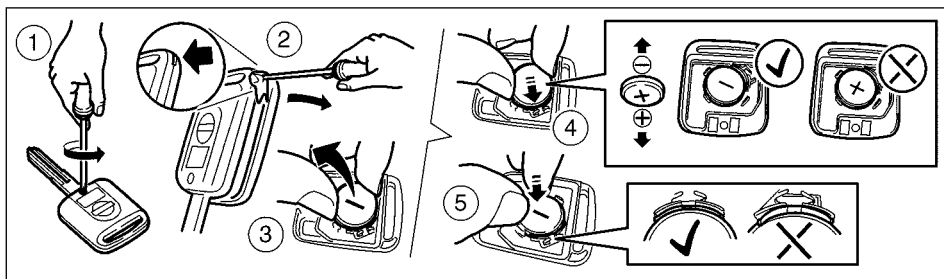

Пульт дистанционного управления замками дверей

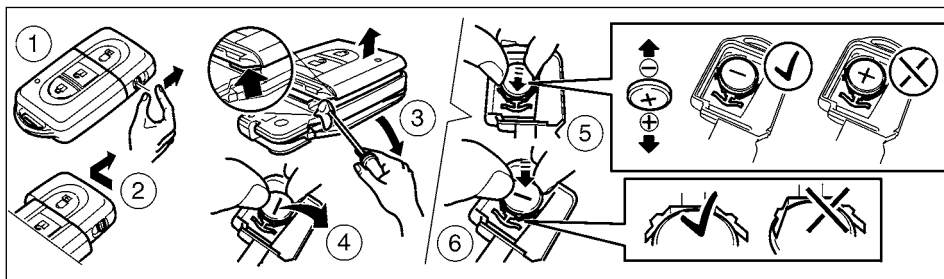

Ключ системы "Intelligent Key"

## ЗАМЕНА ЭЛЕМЕНТА ПИТАНИЯ ПУЛЬТА КЛЮЧА "INTELLIGENT KEY"

### ВНИМАНИЕ

- Не прикасайтесь пальцами к контактным поверхностям элемента питания и пульта.



ЭКОЛОГИЧЕСКАЯ ПРОГРАММА NISSAN

Отслужившие элементы питания могут представлять опасность для окружающей среды. При утилизации старых элементов питания соблюдайте требования местного законодательства.

- Дистанционный пульт ключа "Intelligent Key" водонепроницаем, однако при попадании на них воды пульт следует немедленно протереть насухо. Для того чтобы заменить элемент питания пульта дистанционного управления/ключа "Intelligent Key", осторожно вскройте его, следуя инструкциям на иллюстрации.
- При замене элемента питания оберегайте пульт/ключ "Intelligent Key" от попадания в него пыли и масла.

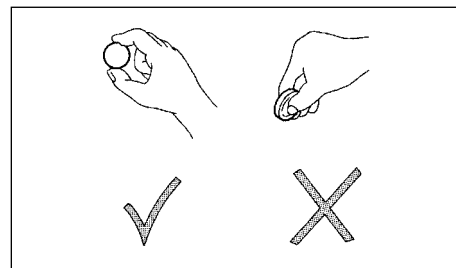

### ВНИМАНИЕ

Элемент питания следует держать только за края, как показано на иллюстрации. Если вы будете брать руками за контактные поверхности, то емкость элемента питания существенно уменьшится.

### Замена

1. Пульт дистанционного управления:

Отверните винт крепления крышки с помощью крестовой отвертки.

Ключ "Intelligent Key":

- a. Сдвиньте фиксатор крышки в открытое положение.
- b. Снимите крышку ключа "Intelligent Key", как показано на иллюстрации.

## ПРИВОДНЫЕ РЕМНИ

2. Вставьте жало плоской отвертки или иного подходящего инструмента в паз у торца и поверните отвертку, чтобы открыть крышку.
3. Замените разряженный элемент питания новым.

Для автомобилей, оснащенных пультом дистанционного управления, используйте элементы питания следующего типа:

### CR2016

Для автомобилей, оснащенных ключом "Intelligent Key", используйте элементы питания следующего типа:

### CR2032

- **Не дотрагивайтесь до печатной схемы и электрических контактов – это может привести к неисправности пульта.**
  - **Элемент питания необходимо вставляться знаком "+" вниз, как показано на иллюстрации.**
4. Установите крышку на место, действуя в обратном порядке.
  5. Нажимая на кнопки пульта, проверьте его исправность его работы.

Если вы встретите затруднения при замене элемента питания, обратитесь на сервисную станцию официального дилера NISSAN.

### ОПАСНОСТЬ

**Перед проверкой ремней убедитесь в том, что замок зажигания находится в положении "OFF" (Зажигание выключено) или "LOCK" (Блокировка). Иначе может неожиданно включиться вентилятор или двигатель.**

1. Осмотрите каждый ремень, обращая внимание на признаки ненормального износа, порезы, расслоения и ослабление натяжения. Если ремень изношен или поврежден, или если ослабло его натяжение, обратитесь на сервисную станцию официального дилера NISSAN для замены ремня или регулировки натяжения.
2. Регулярно проверяйте состояние ремней и их натяжение в соответствии с регламентом технического обслуживания автомобиля, изложенным в Гарантийной книжке.

## ЗАМЕНА СВЕЧЕЙ ЗАЖИГАНИЯ (автомобили с бензиновыми двигателями)

### ОПАСНОСТЬ

**Убедитесь в том, что двигатель не работает, зажигание выключено, и стояночный тормоз полностью включен.**

### ВНИМАНИЕ

- **При отворачивании свечей зажигания применяйте только специальный ключ. Применение непрофессионального инструмента может привести к повреждению свечей.**
- **Для замены используйте свечи только рекомендуемого типа.**

Замена свечей должна производиться через интервалы, указанные в поставляемой отдельно Гарантийной книжке. Для получения более подробной информации смотрите Гарантийную книжку.

При необходимости замены свечей зажигания обратитесь на сервисную станцию официального дилера NISSAN.

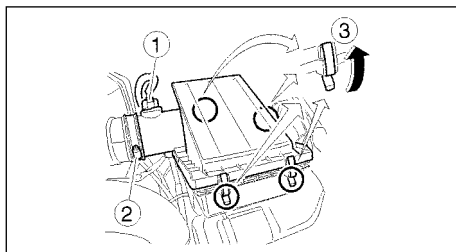

Двигатель YD

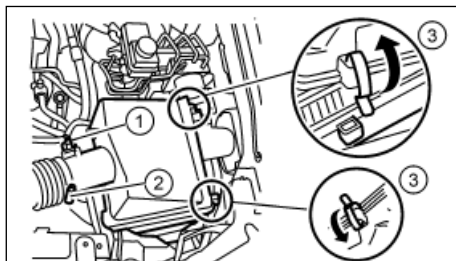

Двигатель VQ

### **⚠ ОПАСНОСТЬ**

- В случае запуска двигателя без фильтрующего элемента воздушного фильтра обратные вспышки в цилиндрах могут привести к ожогам. Воздушный фильтр не только очищает воздух, он также предотвращает возникающий в некоторых случаях выброс пламени из камер сгорания двигателя. Если воздушный фильтр не установлен, вы можете получить ожог.
- Запрещается эксплуатация автомобиля со снятым воздушным фильтром.

- **Будьте осторожны при выполнении работ на двигателе со снятым воздушным фильтром.**

Для снятия фильтрующего элемента:

1. Отсоедините электрический разъем ①.
2. Ослабьте винт ②.
3. Нажмите или потяните зажимы ③, затем снимите крышку воздушного фильтра.
4. Выньте фильтрующий элемент воздухоочистителя.
5. Действуя в порядке, обратном снятию, установите новый фильтрующий элемент.

### ФИЛЬТРУЮЩИЙ ЭЛЕМЕНТ ИЗ ВИСКОЗНОГО КАРТОНА

Фильтрующий элемент не подлежит очистке и повторному использованию.

Замена фильтрующего элемента должна производиться через интервалы, указанные в поставляемой отдельно Гарантийной книжке. Для получения более подробной информации смотрите Гарантийную книжку. При замене фильтрующего элемента протрите изнутри влажной тканью корпус и крышку воздушного фильтра.

### СУХОЙ БУМАЖНЫЙ ФИЛЬТРУЮЩИЙ ЭЛЕМЕНТ (для некоторых вариантов исполнения автомобиля)

Проверьте степень загрязнения бумажного фильтрующего элемента. Если он загрязнен, потрясите его, чтобы удалить пыль.

Замена и очистка фильтрующего элемента должна производиться через интервалы, указанные в поставляемой отдельно Гарантийной книжке. Для получения более подробной информации смотрите Гарантийную книжку. При замене фильтра протрите изнутри влажной тканью корпус и крышку воздухоочистителя.

### ОЧИСТКА

Если омыватель и очиститель не обеспечивают эффективную очистку ветрового стекла, или щетки стеклоочистителя при работе дребезжат, то причиной этого может быть загрязнение ветрового стекла или самих щеток воскоподобными или другими веществами.

Промойте наружную поверхность ветрового стекла жидкостью для омывателя или нейтральным моющим средством. Если ветровое стекло чистое, то при ополаскивании водой на нем не будут образовываться капли.

Протрите щетки стеклоочистителя тканью, смоченной в растворе жидкости для омывателя или в нейтральном моющем средстве. Затем ополосните щетки чистой водой. Если после этого качество очистки ветрового стекла стеклоочистителем осталось неудовлетворительным, замените щетки.

### ВНИМАНИЕ

- После замены щеток верните рычаги стеклоочистителя в исходное положение. В противном случае они могут быть повреждены при открытии капота.
- Убедитесь в том, что щетки лежат на поверхности ветрового стекла. В противном случае рычаг стеклоочистителя может быть поврежден скоростным напором воздуха.
- Не открывайте капот, если рычаги стеклоочистителей установлены в положение для замены щеток, иначе вы можете повредить лакокрасочное покрытие капота.

## ЗАМЕНА ЩЕТОК ОЧИСТИТЕЛЯ ВЕТРОВОГО СТЕКЛА

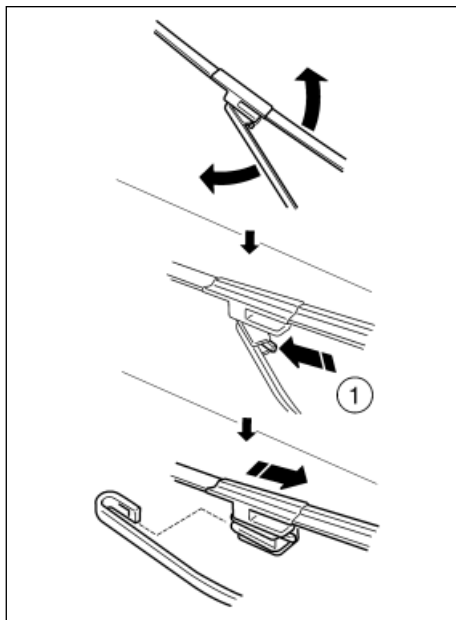

1. Отведите рычаг стеклоочистителя от ветрового стекла вверх.
2. Нажмите на фиксатор ① щетки, как показано на рисунке. Затем снимите щетку с рычага.
3. Установите новую щетку стеклоочистителя, действуя в обратном порядке.

4. Опустите рычаг стеклоочистителя в исходное положение.

## ЗАМЕНА ЩЕТКИ ОЧИСТИТЕЛЯ ЗАДНЕГО СТЕКЛА

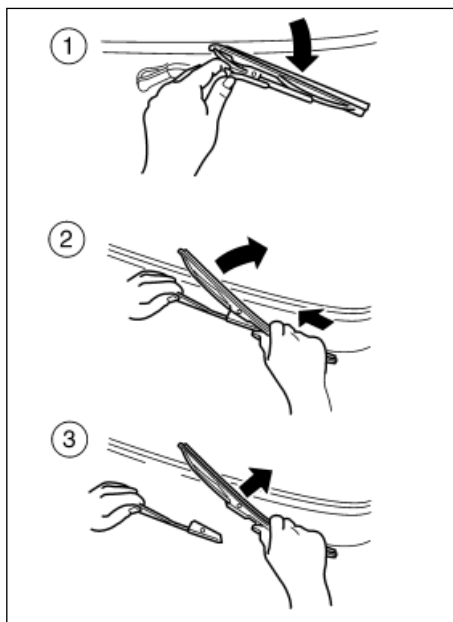

1. Поднимите рычаг стеклоочистителя.
2. Осторожно поверните щетку по часовой стрелке, пока она не разблокируется.
3. Поднимите рычаг стеклоочистителя.

3. Наденьте новую щетку на рычаг стеклоочистителя до щелчка фиксатора.
4. Опустите рычаг стеклоочистителя в исходное положение.

## ФОРСУНКИ ОМЫВАТЕЛЯ ВЕТРОВОГО СТЕКЛА

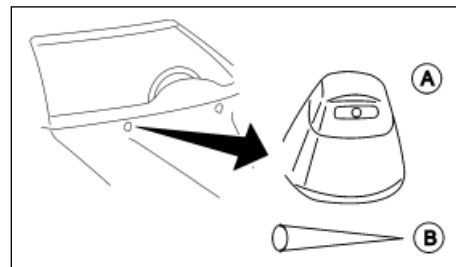

При обработке капота полиролью следите за тем, чтобы она не попадала на форсунки омывателя (A). Это может привести к засорению форсунок и к ухудшению действия омывателя ветрового стекла. Если воск попал в форсунку, удалите его при помощи маленькой булавки (B).

## ПЛАВКИЕ ПРЕДОХРАНИТЕЛИ

### ПЛАВКИЕ ПРЕДОХРАНИТЕЛИ

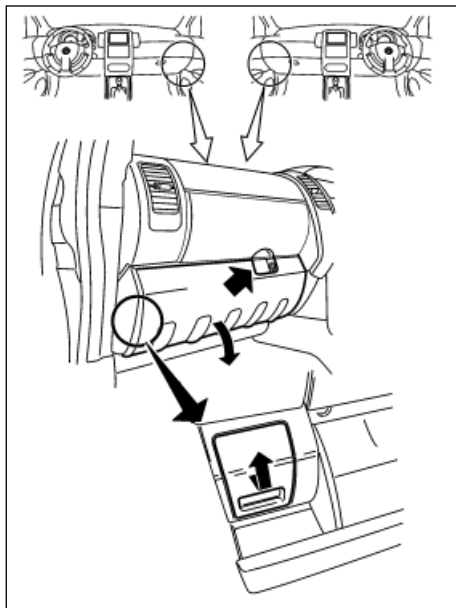

#### ВНИМАНИЕ

Запрещается использовать плавкие предохранители другого номинала, чем указано на заменяемом предохранителе.

При отказе какого-либо компонента электрооборудования проверьте целостность предохранителей.

Блок предохранителей расположен в нижней части передней панели со стороны пассажира. Для доступа к крышке блока предохранителей откройте крышку перчаточного ящика.

Защищаемые цепи показаны на тыльной стороне крышки блока предохранителей.

1. Убедитесь в том, что замок зажигания и центральный выключатель освещения находятся в положении "OFF" (Выключено).
2. Снимите крышку блока предохранителей.
3. Найдите неисправный предохранитель и выньте его с помощью пинцета (для некоторых вариантов исполнения автомобиля).

#### ПРИМЕЧАНИЕ

Специальный пинцет хранится в блоке предохранителей.

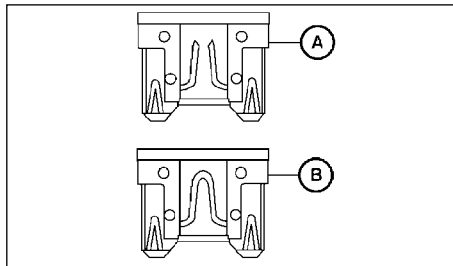

4. Перегоревший предохранитель (А) следует заменить новым предохранителем (В).
5. Установите на место крышку блока предохранителей.

#### ПРИМЕЧАНИЕ

Если новый предохранитель также перегорел, то обратитесь на сервисную станцию официального дилера NISSAN для проверки и ремонта электрооборудования автомобиля.

### МОТОРНЫЙ ОТСЕК

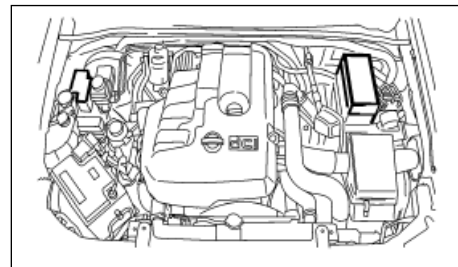

Для автомобилей с правым расположением рулевого колеса

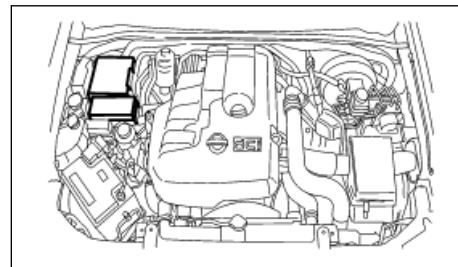

Для автомобилей с левым расположением рулевого колеса



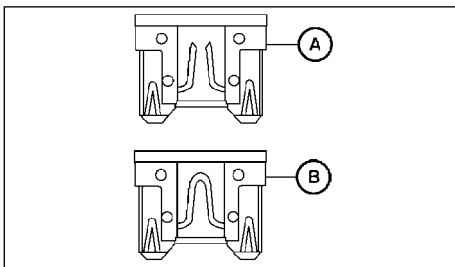

## ВНИМАНИЕ

Запрещается использовать плавкие предохранители другого номинала, чем указано на заменяемом предохранителе.

При отказе какого-либо компонента электрооборудования проверьте целостность предохранителей.

1. Убедитесь в том, что замок зажигания и центральный выключатель освещения находятся в положении "OFF" (Выключено).
2. Откройте капот. См. раздел "Открытие капота" в главе "3. Подготовка к началу движения".
3. Снимите крышку блока предохранителей.
4. Найдите перегоревший предохранитель.
5. Выньте предохранитель с помощью пинцета (для некоторых вариантов исполнения автомобиля). Пинцет хранится в блоке предохранителей в панели управления.
6. Перегоревший предохранитель **А** следует заменить новым предохранителем **В**.
7. Установите на место крышку блока предохранителей.
8. Закройте капот.

## ПРИМЕЧАНИЕ

Если новый предохранитель также перегорел, то обратитесь на сервисную станцию официального дилера NISSAN для проверки и ремонта электрооборудования автомобиля.

## ФАРЫ

### ОСВЕЩЕНИЕ

Ксеноновые фары (ближний свет) (для некоторых вариантов исполнения автомобиля)

В газоразрядных фарах используются ксеноновые лампы.

### ОПАСНОСТЬ

#### ВЫСОКОЕ НАПРЯЖЕНИЕ

- Включенные ксеноновые фары находятся под высоким напряжением. Во избежание поражения электрическим током, запрещается вносить изменения в конструкцию ксеноновых фар или разбирать их.
- При необходимости замены ксеноновых фар обращайтесь **ТОЛЬКО** в сервисный центр официального дилера компании NISSAN.

### Регулировка света фар в горизонтальной плоскости (функция "Турист")

Как правило, регулировка света фар предусматривает лучшее освещение края проезжей части дороги по сравнению с освещением средней части дороги, чтобы не ослепить водителей встречных автомобилей. Поэтому на автомобилях с левым расположением рулевого управления пятно света фар смещено вправо, а на автомобилях с правым расположением рулевого управления пятно света фар смещено влево.

Функция "Турист" позволяет вам после регулировки фар в горизонтальной плоскости передвигаться на автомобилях с левым расположением рулевого управления по дорогам стран с левосторонним движением и, наоборот, на автомобилях с правым расположением рулевого управления по дорогам стран с правосторонним движением.

Для проведения регулировки как можно скорее обратитесь на сервисную станцию официального дилера компании NISSAN.

После регулировки не забудьте при необходимости восстановить начальную регулировку фар. Для этого обратитесь на сервисную станцию официального дилера компании NISSAN.

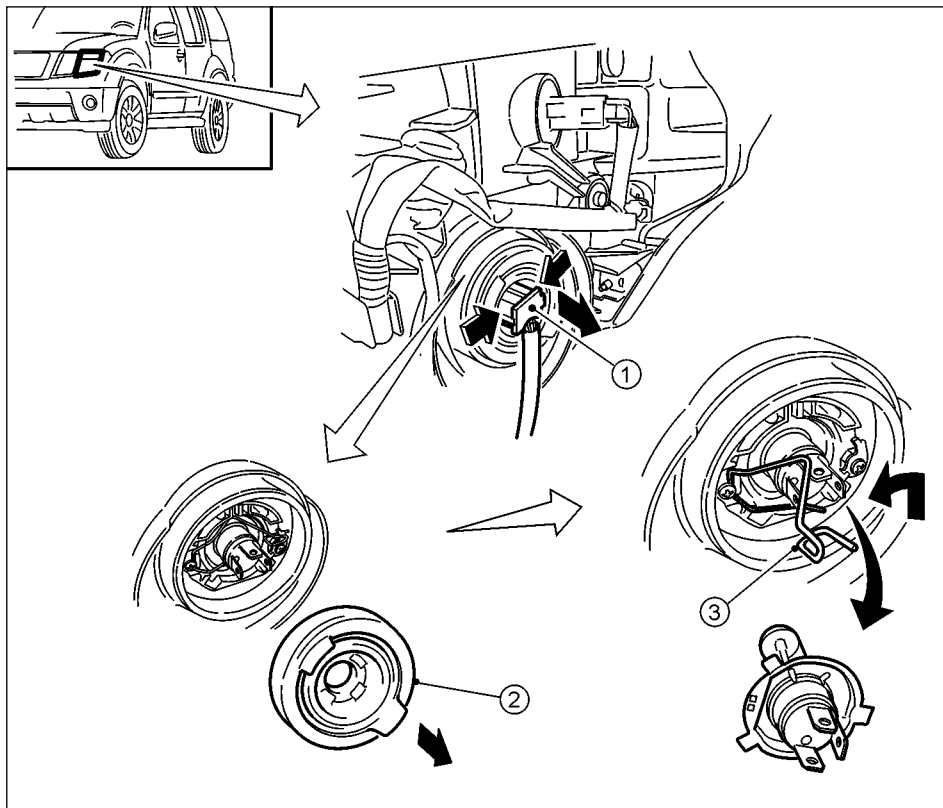

## Замена галогенных ламп в фарах

В блок-фарах используются сменные галогенные лампы. Лампы могут заменяться из моторного отсека без демонтажа блок-фар.

### ВНИМАНИЕ

- Колба галогенной лампы наполнена газом под высоким давлением. При падении или появлении царапин на колбе лампа может лопнуть.
  - НЕ ДОТРАГИВАЙТЕСЬ ПАЛЬЦАМИ ДО СТЕКЛЯННОЙ КОЛБЫ ЛАМПЫ.
  - Используйте лампы такого же типа и мощности, что были установлены в фарах первоначально.
  - После замены ламп обычно не требуется производить проверку и регулировку угла наклона светового пучка фар. При необходимости отрегулировать фары, обратитесь на сервисную станцию официального дилера NISSAN.
  - Не оставляйте надолго фары со снятыми лампами, поскольку внутрь корпуса фары могут проникнуть грязь, пыль и влага, что отрицательно скажется на качестве и сроке работы фары.
1. Откройте капот. См. раздел "Открытие капота" в главе "3. Подготовка к началу движения".
  2. Отсоедините "отрицательный" (-) кабель от аккумуляторной батареи.
  3. Отсоедините электрический разъем ① от цоколя лампы.
  4. Снимите резиновую крышку ②.
  5. Нажмите и поверните пружинный фиксатор ③, чтобы освободить лампу.
  6. Выньте лампу из фары. Не трясите и не вращайте лампу, вынимая ее.

7. Установите новую лампу, выполнив указанные выше операции в обратной последовательности. Проверьте надежность установки уплотнительной резиновой крышки ②.

8. Подключите отрицательный ("–") кабель к клемме аккумуляторной батареи и закройте капот.

Если вы испытываете затруднения при замене ламп, обратитесь на сервисную станцию официального дилера NISSAN.

Для облегчения доступа к лампе левой фары действуйте следующим образом:

1. Отсоедините оба кабеля от аккумуляторной батареи.
2. Отверните крепеж аккумуляторной батареи и снимите ее.
3. Замените перегоревшую лампу, как указано выше.
4. После замены лампы установите аккумуляторную батарею в порядке, обратном снятию.

### ПРИМЕЧАНИЕ

После дождя или мойки автомобиля на внутренней поверхности рассеивателей приборов наружного освещения может временно образовываться конденсат. Это вызвано разницей между температурой внутри прибора и температурой наружного воздуха. Это не является признаком неисправности. Если на внутренней стороне рассеивателей конденсируются большие капли воды, обратитесь в сервисный центр официального дилера компании NISSAN для их устранения.

## НАРУЖНЫЕ ОСВЕТИТЕЛЬНЫЕ ПРИБОРЫ

Наименование	Мощность (Вт)
Фары (тип H4)	55/60
Передний указатель поворота	21
Передний габаритный фонарь	5
Передние противотуманные фары (для некоторых вариантов исполнения автомобиля) *1	55
Боковой повторитель указателей поворота (переднее крыло, для некоторых вариантов исполнения автомобиля)	5
Боковой повторитель указателей поворота (наружное зеркало заднего вида, для некоторых вариантов исполнения автомобиля) *1	Светодиод (LED)
Фонарь освещения порогов дверей (для некоторых вариантов исполнения автомобиля) *1	5
Задний комбинированный фонарь	
Указатель поворота	21
Стоп-сигнал/задний габаритный фонарь	21/5
Фонарь заднего хода	21
Задний противотуманный фонарь	21
Фонарь освещения регистрационного знака	5
Центральный верхний стоп-сигнал *1	Светодиод (LED)

\*1: Для замены лампы обратитесь на сервисную станцию официального дилера NISSAN.

## ПЛАФОНЫ ВНУТРЕННЕГО ОСВЕЩЕНИЯ

Наименование	Мощность (Вт)
Плафоны общего и местного освещения (для некоторых вариантов исполнения автомобиля)	6
Плафон освещения задней части салона (для некоторых вариантов исполнения автомобиля)	6
Плафон освещения пространства для ног (для некоторых вариантов исполнения автомобиля)	3

## РАСПОЛОЖЕНИЕ ПРИБОРОВ ОСВЕЩЕНИЯ И СВЕТОВОЙ СИГНАЛИЗАЦИИ

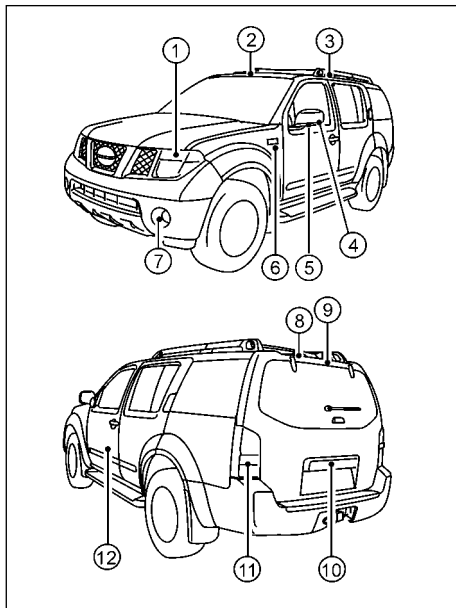

- ① Фары
- ② Плафоны местной подсветки (для некоторых вариантов исполнения автомобиля)
- ③ Плафоны внутреннего освещения

- ④ Боковой поворотитель указателей поворота (наружное зеркало заднего вида, для некоторых вариантов исполнения автомобиля)
- ⑤ Фонарь освещения порогов дверей (для некоторых вариантов исполнения автомобиля)
- ⑥ Боковой поворотитель указателей поворота (переднее крыло, для некоторых вариантов исполнения автомобиля)
- ⑦ Передние противотуманные фары (для некоторых вариантов исполнения автомобиля)
- ⑧ Задний плафон внутреннего освещения
- ⑨ Центральный верхний стоп-сигнал
- ⑩ Фонарь освещения регистрационного знака
- ⑪ Задний комбинированный фонарь
- ⑫ Плафон освещения пространства для ног (для некоторых вариантов исполнения автомобиля)

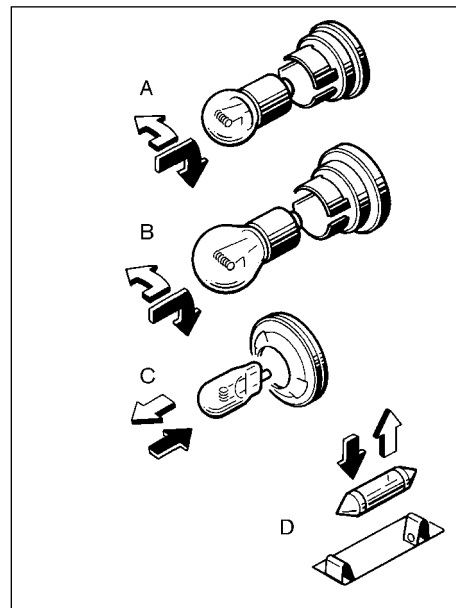

⇨ СНЯТИЕ

⇦ УСТАНОВКА

### Замена ламп

В остальных приборах освещения и сигнализации применяются лампы четырех типов, которые обозначены буквами латинского алфавита: А, В, С и D. Заменяя лампу, сначала снимите рассеиватель и/или корпус фонаря.

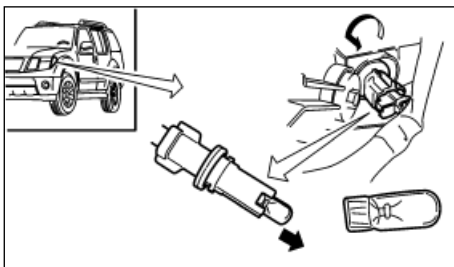

Передний габаритный фонарь

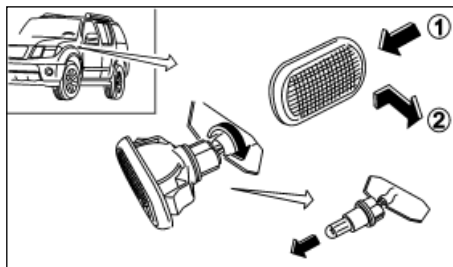

Боковой поворачиватель указателей поворота  
(переднее крыло, для некоторых вариантов исполнения автомобиля)

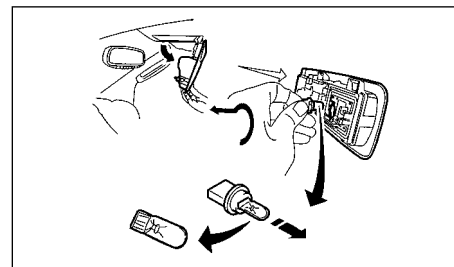

Плафон освещения салона и местного освещения  
(тип В, для некоторых вариантов исполнения автомобиля)

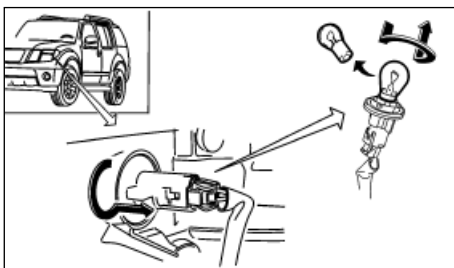

Передний указатель поворота

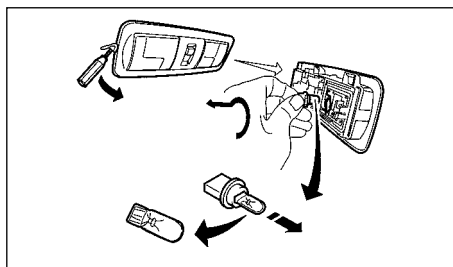

Плафон общего и местного освещения  
(тип А, для некоторых вариантов исполнения автомобиля)

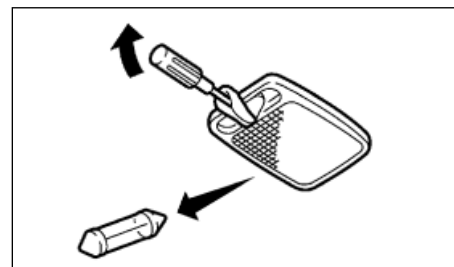

Плафон освещения задней части салона  
(для некоторых вариантов исполнения автомобиля)

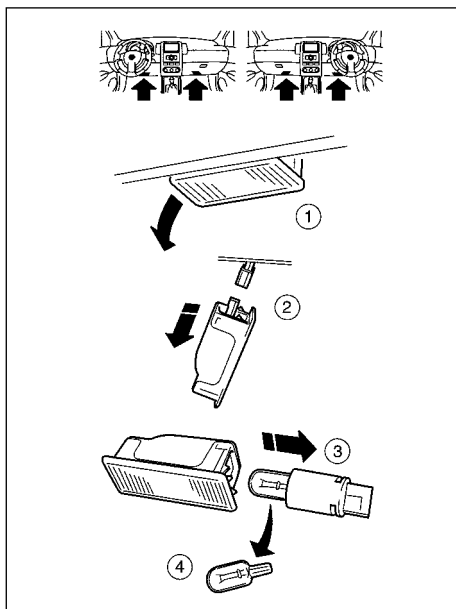

Плафон освещения пространства для ног  
(для некоторых вариантов исполнения автомобиля)

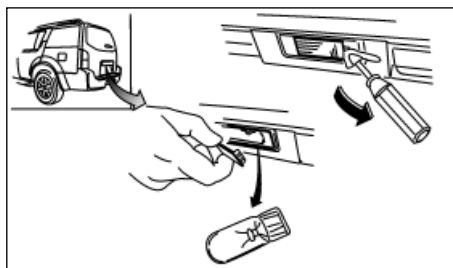

Фонарь освещения регистрационного знака

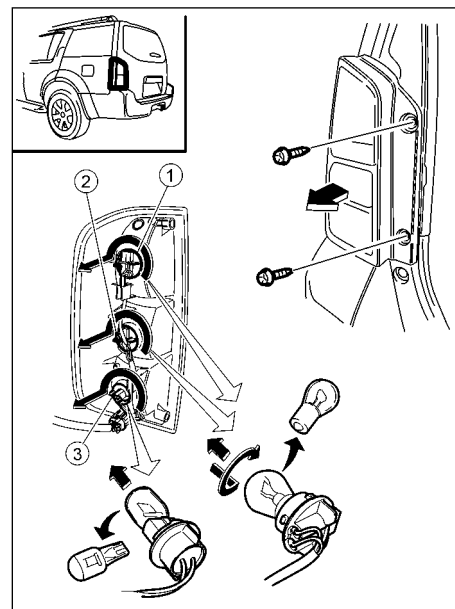

Задний комбинированный фонарь

- ① Стоп-сигнал/Задний габаритный фонарь
- ② Указатель поворота
- ③ Задний противотуманный фонарь с правой стороны автомобиля с правосторонним управлением или с левой стороны автомобиля с левосторонним управлением.

Фонарь заднего хода с левой стороны автомобиля с правосторонним управлением или с правой стороны автомобиля с левосторонним управлением.

## ЗАКРЫВАНИЕ ВЕНТИЛЯЦИОННОГО ЛЮКА В ЭКСТРЕННЫХ СИТУАЦИЯХ (для некоторых вариантов исполнения автомобиля)

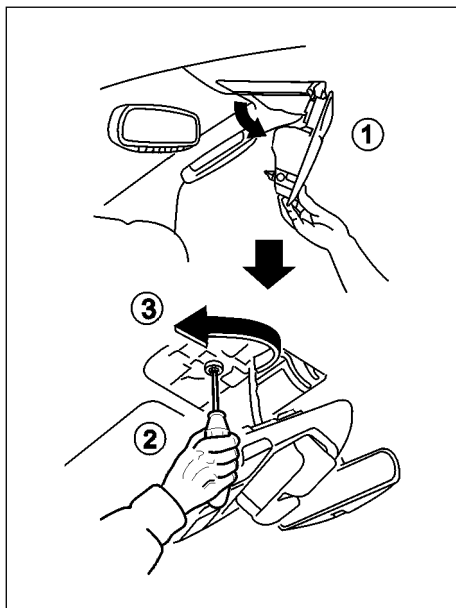

### ОПАСНОСТЬ

Поверните выключатель зажигания в положение "OFF".

1. Осторожно снимите крышку, как показано на иллюстрации. Вы увидите торец вала электродвигателя привода вентиляционного люка.
2. Вставьте подходящий инструмент в торец вала.

3. Вращайте вал электродвигателя по часовой стрелке, чтобы закрыть вентиляционный люк вручную.
4. Если вентиляционный люк наклонен, вращайте вал двигателя против часовой стрелки.

Обратитесь на сервисную станцию официального дилера NISSAN для проверки и ремонта электропривода вентиляционного люка.

При определенных условиях может возникнуть необходимость в повторной инициализации системы. Более подробная информация приведена в разделе "Повторная инициализация после подключения аккумуляторной батареи" выше в этой главе.

## КОЛЕСА И ШИНЫ

Если у вас повреждено колесо, обратитесь к разделу "Замена поврежденного колеса" в главе "6. В случае неисправности".

### ДАВЛЕНИЕ ВОЗДУХА В ШИНАХ

Регулярно проверяйте давление воздуха в шинах, включая запасное колесо. Неправильное давление в шинах может привести к значительному сокращению их срока службы и ухудшению управляемости автомобиля.

### ПРИМЕЧАНИЕ

**Неправильное давление в шинах может привести к ухудшению маневренности и создать у водителя впечатление неисправного рулевого управления. Постоянно поддерживайте в шинах нужное давление.**

Давление воздуха необходимо контролировать только на ХОЛОДНЫХ шинах. Шины считаются холодными, если автомобиль простоял неподвижно не менее трех часов или после длительной стоянки проехал не более 1,6 км. Рекомендуемое давление воздуха в ХОЛОДНЫХ шинах приведено на табличке, наклеенной на центральной стойке кузова в проеме двери водителя.

Недостаточное давление воздуха в шинах может привести к перегреву и последующему внутреннему разрушению каркаса шин. При движении с высокой скоростью это может привести к отслоению протектора и даже к разрушению шины.

### ТИПЫ ШИН

### ВНИМАНИЕ

- При замене шин необходимо следить за тем, чтобы все четыре шины автомобиля были одного и того же типа (т.е. летние, всесезонные или зимние) и одинаковой конструкции.
- Официальный дилер NISSAN предоставит вам подробную информацию о типах, размерах и скоростной категории применяемых на вашем автомобиле шин, а также об их наличии в продаже.

- Приобретенные на замену новые шины могут обладать более низкой скоростной категорией, чем шины, которыми автомобиль был оснащен на сборочном заводе. В этом случае новые шины не будут соответствовать скоростным возможностям вашего автомобиля. Запрещено превышать скорость, максимально допустимую для шин, установленных на автомобиль.

### Всесезонные шины

Компания NISSAN оснащает некоторые автомобили все-сезонными шинами, которые обеспечивают достаточно высокие эксплуатационные свойства автомобиля в любое время года, в том числе при движении по заснеженным и обледеневшим зимним дорогам. На боковину все-сезонных шин наносится маркировка "ALL SEASON" и/или "M&S". Зимние шины обладают лучшими сцепными свойствами на заснеженной дороге по сравнению со все-сезонными шинами. Поэтому при зимней эксплуатации автомобиля в некоторых регионах предпочтительно использовать зимние шины.

### Летние шины

Компания NISSAN оснащает автомобили летними шинами в качестве стандартного оборудования. Летние шины обеспечивают автомобилю наиболее высокие ходовые свойства при эксплуатации в наиболее распространенных умеренных климатических условиях.

Если автомобиль будет эксплуатироваться на заснеженных или обледеневших дорогах, компания NISSAN рекомендует использовать зимние шины (имеющие маркировку "SNOW") или все-сезонные шины (имеющие маркировку "ALL SEASON") на всех колесах.

### Зимние шины

Зимние шины должны полностью соответствовать по размерам и допустимой нагрузке шинам, которые были первоначально установлены на автомобиле. В противном случае

управляемость автомобиля заметно ухудшится, а безопасность движения значительно снизится.

Как правило, зимние шины имеют более низкую скоростную категорию по сравнению с шинами, установленными на автомобиль на заводе-изготовителе, и не будут соответствовать потенциальным скоростным возможностям вашего автомобиля. Запрещено превышать скорость, максимально допустимую для шин, установленных на автомобиль.

Для улучшения сцепных свойств на обледеневших дорогах рекомендуется использовать шипованные шины. Однако в некоторых странах, провинциях и штатах запрещено эксплуатировать автомобили на шипованных шинах. Перед установкой на автомобиль шипованных шин проверьте требования действующих законов и правил. Необходимо помнить о том, что сцепные свойства шипованных шин на мокром или сухом дорожном покрытии могут быть хуже по сравнению с нешипованными зимними шинами.

### ЦЕПИ ПРОТИВОСКОЛЬЖЕНИЯ

В некоторых странах использование цепей противоскольжения может быть запрещено. Перед приобретением и использованием цепей проверьте требования местных законов и правил. Убедитесь в том, что цепи соответствуют размерам шин вашего автомобиля, и при монтаже следуйте всем инструкциям и рекомендациям изготовителя цепей. Используйте натяжители цепей противоскольжения, если они рекомендованы изготовителем для обеспечения плотной посадки цепей на шинах. Свободные концы цепей должны быть закреплены или удалены. В противном случае возможно повреждение крыльев или нижней части кузова автомобиля.

Кроме того, снижайте скорость движения. При движении на высокой скорости цепи могут повредить автомобиль, а также заметно ухудшить управляемость и другие эксплуатационные свойства автомобиля.

Цепи противоскольжения разрешается устанавливать только на задние колеса автомобиля. Запрещается устанавливать цепи на передние колеса автомобиля.

### ВНИМАНИЕ

Не используйте цепи противоскольжения при движении по свободной от снега дороге с твердым покрытием. Использование цепей противоскольжения в подобных условиях может привести к повреждению различных компонентов автомобиля из-за повышенной нагрузки. При движении по расчищенным от снега дорогам с твердым покрытием включайте режим привода только на заднюю ось (2WD). См. раздел "Система полного привода (4WD) (для некоторых вариантов исполнения автомобиля)" в главе "5. Пуск двигателя и вождение автомобиля".

### ПЕРЕСТАНОВКА КОЛЕС

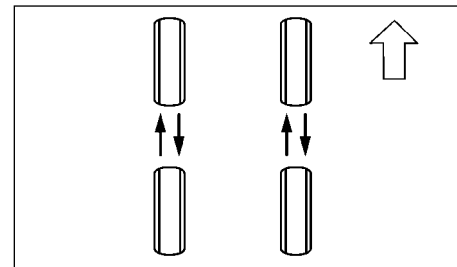

Компания NISSAN рекомендует переставлять шины на полноприводных автомобилях через каждые 5000 км пробега.

См. раздел "Замена поврежденного колеса" в главе "6. В случае неисправности" для информации о процедуре замены колеса.

### ОПАСНОСТЬ

- После перестановки колес отрегулируйте давление воздуха в шинах.



- Подтяните колесные гайки после пробега первой 1000 км (а также после замены поврежденного колеса).
- Неправильный выбор шин, ошибки при монтаже, плохой уход и нерегулярное техническое обслуживание шин снижают безопасность движения и могут привести к дорожно-транспортному происшествию и травмированию людей. По всем вопросам, касающимся подбора и эксплуатации шин, обращайтесь к официальному дилеру NISSAN или представителю изготовителя шин.

## ИЗНОС И ПОВРЕЖДЕНИЕ ШИН

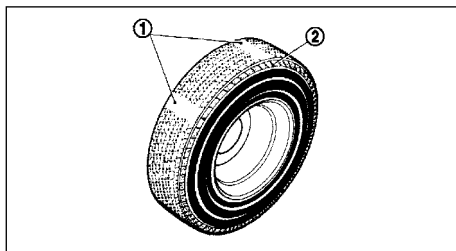

Необходимо периодически проверять состояние шин, обращая внимание на степень износа протектора, наличие трещин, вздутий и предметов, застрявших в протекторе. Если шина сильно изношена, имеет трещины, вздутия или глубокие порезы, она должна быть заменена на новую.

Шины, установленные на автомобиль на сборочном заводе, имеют индикатор износа протектора ①. Если индикатор износа виден, то шину необходимо заменить.

Расположение индикаторов износа отмечено маркерами ②.

## СТАРЕНИЕ ШИН

Шины подвержены старению. Не следует использовать шины старше шести лет независимо от того, эксплуатировались ли они в течение этого времени.

Качество шин ухудшается с возрастом точно так же, как и в результате эксплуатации. Для проверки шин и балансировки колес следует обратиться на сервисную станцию официального дилера NISSAN. Фиксируйте все происшествия, в которых шины испытали ударные нагрузки, даже сравнительно слабые.

## ЗАМЕНА ШИН И КОЛЕС

### ⚠ ОПАСНОСТЬ

Не устанавливайте отремонтированные после деформации колеса и восстановленные шины. Такие колеса и шины имеют внутренние повреждения и могут неожиданно разрушиться во время движения автомобиля.

При замене шин установите на автомобиль новые шины той же размерности, скоростной категории и грузоподъемности, что и шины, которыми автомобиль был укомплектован на заводе-изготовителе. Рекомендуемые типы и размеры указаны в разделе "Колеса и шины" главы "9. Техническая информация".

Применение шин неподходящего размера, а также одновременная установка на автомобиль шин различных изготовителей или шин, отличающихся конструкцией (радиальные, диагональные) и рисунком протектора, может существенно сказаться на ухудшении многих эксплуатационных свойств автомобиля: плавности хода, тормозных свойств, управляемости, геометрической проходимости (дорожного просвета). Кроме того, изменятся зазоры между колесами и элементами кузова и подвески (включая случай установки цепей противоскольжения), нарушится калибровка спидометра, регулировка света фар, изменится высота бамперов.

### ⚠ ОПАСНОСТЬ

Некоторые из перечисленных факторов могут привести к серьезному дорожно-транспортному происшествию, связанному с травмированием людей.

При замене колес проверьте, чтобы новые колеса имели такую же величину вылета. Если величина вылета колес не соответствует требуемой, то может наблюдаться ускоренный износ шин, ухудшение управляемости автомобиля и/или заедание колес за тормозные диски. Последнее может стать причиной ухудшения тормозной эффективности и/или ускоренного износа тормозных колодок.

## ПОЛНОПРИВОДНЫЕ АВТОМОБИЛИ (4WD)

### ВНИМАНИЕ

- Всегда используйте шины одного и того же типа, размера, марки, конструкции (диагональные или радиальные), и с одинаковым рисунком протектора на всех четырех колесах. В противном случае разница диаметра шин передних и задних колес может привести к чрезмерному износу шин, а также к повреждению коробки передач, раздаточной коробки и главных передач.
- Для полноприводных автомобилей разрешается использовать запасное колесо ТОЛЬКО указанного изготовителем типа.

## БАЛАНСИРОВКА КОЛЕС

Неотбалансированные колеса ухудшают управляемость автомобиля и ускоряют износ шин. В процессе эксплуатации автомобиля балансировка колес может нарушаться. При обнаружении дисбаланса колесо следует отбалансировать.

Для балансировки колеса нужно снять с автомобиля. Неквалифицированное проведение балансировки передних колес без снятия с автомобиля может привести к повреждению трансмиссии.

## ЗАПАСНОЕ КОЛЕСО

Ваш автомобиль укомплектован полноразмерным запасным колесом.

## УХОД ЗА КОЛЕСАМИ

См. раздел "Уход за колесами" в главе "7. Уход за кузовом и салоном автомобиля".

## 9 Техническая информация

Заправочные емкости агрегатов и систем. Рекомендуемые эксплуатационные материалы .....	9-2
Рекомендуемое топливо .....	9-4
Рекомендации по выбору вязкости моторного масла (SAE).....	9-4
Хладагент и масло для системы кондиционирования воздуха (для некоторых вариантов исполнения автомобиля) .....	9-5
Двигатель.....	9-5
Колеса и шины .....	9-6
Размеры автомобиля .....	9-6
Рекомендации владельцу при поездке за границу и перерегистрации автомобиля.....	9-6

Идентификационные данные автомобиля .....	9-7
Идентификационная табличка автомобиля.....	9-7
Идентификационный номер автомобиля (VIN, номер шасси) .....	9-7
Номер двигателя.....	9-7
Табличка с рекомендуемым давлением воздуха в шинах .....	9-7
Табличка с информацией о кондиционере воздуха (для некоторых вариантов исполнения автомобиля) .....	9-7
Номер сертификата на иммобилайзер NATS .....	9-8
Номера сертификатов .....	9-8

# ЗАПРАВОЧНЫЕ ЕМКОСТИ АГРЕГАТОВ И СИСТЕМ. РЕКОМЕНДУЕМЫЕ ЭКСПЛУАТАЦИОННЫЕ МАТЕРИАЛЫ

Заправочные емкости агрегатов и систем. Рекомендуемые эксплуатационные материалы

		Заправочная емкость (приблизительная) Литры	Рекомендованное топливо и смазочные материалы	
Топливо		80	За более подробными сведениями обратитесь к разделу «Рекомендуемое топливо» ниже в этой главе.	
Система смазки двигателя (при замене масла)				
VQ40DE	С учетом масляного фильтра	5,1	Оригинальное моторное масло NISSAN или масло качества SG, SH, SJ или SL по классификации API *1 ILSAC класс GF-1, GF-2, GF-3 или GF-4 *1	
	Без учета масляного фильтра	4,8		
YD25DDTi	С учетом масляного фильтра	6,9	С сажевым фильтром (DPF): Оригинальное моторное масло NISSAN ACEA C3 и C4 LOW ASH 5W-30 HTHS 3,5	
	Без учета масляного фильтра	6,4	Без сажевого фильтра (DPF): Оригинальное моторное масло NISSAN CF-4 по классификации API *1 *3, ACEA B1, B3, B4, B5 *1	
Система охлаждения				
VQ40DE	Для автомобилей с левым расположением рулевого колеса	С задним отопителем	13,7	
		Без заднего отопителя	10,5	
	Для автомобилей с правым расположением рулевого колеса	С задним отопителем	14,1	
		Без заднего отопителя	10,6	
YD25DDTi	Для автомобилей с левым расположением рулевого колеса	С задним отопителем	11,5	
		Без заднего отопителя	10	
	Для автомобилей с правым расположением рулевого колеса	С задним отопителем	11,5	Охлаждающая жидкость NISSAN *2
		Без заднего отопителя	10,1	
Вместимость расширительного бачка (до метки MAX)		1,1		
Рабочая жидкость для механической коробки передач				
	YD25DDTi	4,3	Трансмиссионное масло NISSAN или API GL-4, индекс вязкости SAE 75W-85	
Рабочая жидкость для автоматической коробки передач				
		10,3	Оригинальная жидкость NISSAN Matic J ATF *5	

	Заправочная емкость (приблизительная)		Рекомендованное топливо и смазочные материалы
		Литры	
Масло для главной передачи	Передний	0,85	Genuine NISSAN Differential Oil Hypoid Super GL-5 80W-90 or API GL-5, Viscosity SAE 80W-90 *1
	Задний	1,75	Синтетическое масло API GL-5, вязкость SAE 75W-90 *8
Рабочая жидкость для раздаточной коробки		3,0	Оригинальная жидкость NISSAN Matic D ATF *4
Рабочая жидкость гидроусилителя рулевого управления			Оригинальная жидкость NISSAN PSF *6
Тормозная жидкость и рабочая жидкость гидропривода сцепления		Долейте до необходимого уровня согласно инструкциям, приведенным в главе "8. Техническое обслуживание и операции, выполняемые владельцем"	Оригинальная тормозная жидкость NISSAN, DOT3 или DOT4 (US FMVSS No.116) *7 *8
Смазка карданных валов		—	Смазка NLGI No. 2 (с литиевым загустителем)
Универсальная смазка		—	
Хладагент для системы кондиционирования воздуха		—	Хладагент HFC-134a (R-134a)
Масло для системы кондиционирования воздуха		—	Масло для кондиционеров NISSAN тип S

\*1: Для получения более подробной информации см. «Рекомендации по выбору вязкости моторного масла (SAE)» ниже в этой главе.

\*2: Во избежание возникновения коррозии деталей из алюминиевых сплавов системы охлаждения двигателя используйте только оригинальную охлаждающую жидкость NISSAN. **Необходимо помнить о том, что гарантийные обязательства изготовителя не распространяются на любые неисправности системы охлаждения, если применяется неоригинальная охлаждающая жидкость, даже если эти неисправности возникли в течение гарантийного периода.** Для получения более подробной информации о необходимой охлаждающей жидкости и емкости системы охлаждения двигателя обратитесь на сервисную станцию официального дилера NISSAN.

\*3: Запрещается использовать масло API CG-4.

\*4: Обратитесь к официальному дилеру NISSAN для получения информации о рекомендованной рабочей жидкости для автоматических коробок передач, включая торговые марки DEXRON™ III/MERCON™.

\*5: Использование любой иной рабочей жидкости, кроме NISSAN Matic J ATF, может привести к ухудшению рабочих свойств коробки передач, уменьшению срока её службы или к возникновению повреждений, на устранение которых не распространяются гарантийные обязательства изготовителя.

\*6: Допускается использовать рабочую жидкость ATF типа DEXRON™ III.

\*7: Запрещается смешивать жидкости различного типа (DOT3 и DOT4). На заводе тормозная система заправлена жидкостью DOT4.

\*8: Более подробную информацию вы можете получить у официального дилера компании NISSAN.

## РЕКОМЕНДУЕМОЕ ТОПЛИВО

### Бензиновый двигатель

Применяйте неэтилированный бензин с октановым числом не менее 91 (по исследовательскому методу).

### ВНИМАНИЕ

Запрещается использовать этилированный бензин. Использование этилированного бензина приводит к выходу из строя каталитического нейтрализатора отработавших газов.

### Дизельные двигатели

**EN590** Используйте дизельное топливо с цетановым числом не менее 51.

### ПРИМЕЧАНИЕ

Допускается использование только дизельного топлива с низким содержанием серы.

Если предлагаются два типа дизельного топлива, то применяйте зимнее или летнее топливо в зависимости от температурных условий.

- При температуре выше -7°C... Летний сорт дизельного топлива.
- При температуре ниже -7°C... Зимний сорт дизельного топлива.

При возникновении любых сомнений обратитесь к официальному дилеру компании NISSAN.

### ВНИМАНИЕ

- Не используйте в дизельном двигателе нефтепродукты, предназначенные для тепловых установок, бензин или иные виды горючего, поскольку это приведет к серьезным неисправностям двигателя, устранение которых не покрывается гарантийными обязательствами изготовителя.

- Не добавляйте в дизельное топливо бензин или иные виды топлива.
- Запрещается заправлять автомобиль дизельным топливом летнего сорта, если температура окружающего воздуха ниже -7°C. При низких температурах в топливе образуются кристаллы парафина, в результате двигатель начинает работать с перебоями или глохнет.

## РЕКОМЕНДАЦИИ ПО ВЫБОРУ ВЯЗКОСТИ МОТОРНОГО МАСЛА (SAE)

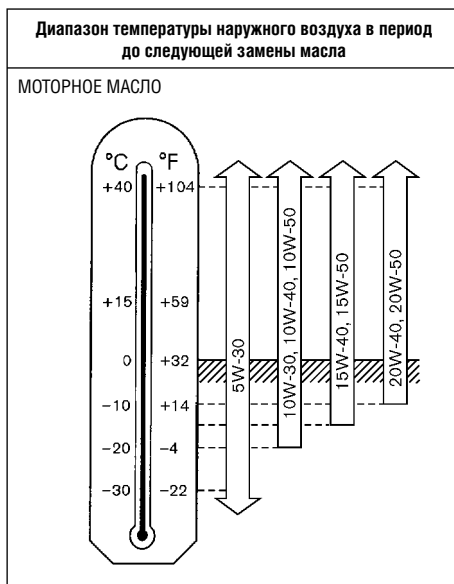

## Моторное масло

Предпочтительной является вязкость 5W-30. Если масло с вязкостью 5W-30 отсутствует, пользуясь диаграммой, выберите масло подходящей вязкости при данной температуре воздуха.

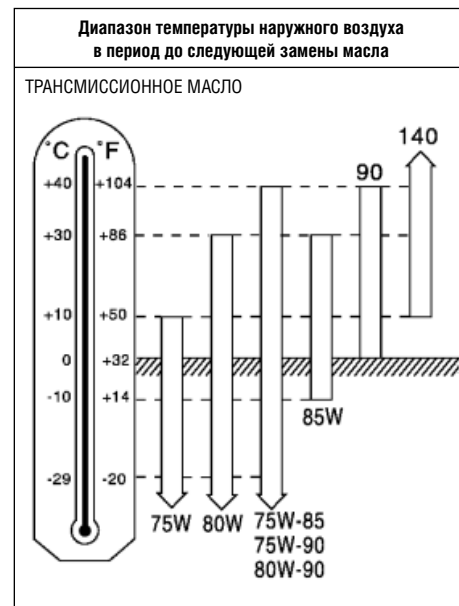

## Трансмиссионное масло

- Для регионов с умеренным и холодным климатом: Предпочтительно использовать масло с вязкостью 75W-85 для коробки передач и масло с вязкостью 80W-90 для переднего ведущего моста.

## ДВИГАТЕЛЬ

- Для регионов с жарким климатом:

Разрешается применять масло с вязкостью 90, если температура окружающего воздуха не превышает 40°C (104°F).

- Для регионов с очень жарким климатом:

Для ведущих мостов рекомендуется применять масло с вязкостью 140.

### ХЛАДАГЕНТ И МАСЛО ДЛЯ СИСТЕМЫ КОНДИЦИОНИРОВАНИЯ ВОЗДУХА (для некоторых вариантов исполнения автомобиля)

**Система кондиционирования воздуха на вашем автомобиле должна заправляться хладагентом HFC-134a (R134a) и смазываться маслом NISSAN тип S или полностью эквивалентным маслом.**

Применение другого хладагента или масла приведет к серьезным повреждениям системы кондиционирования воздуха и необходимости полной замены системы.

#### ЭКОЛОГИЧЕСКАЯ ПРОГРАММА NISSAN

Не рекомендуется выпускать хладагент в атмосферу. Хладагент HFC-134a (R-134a), применяемый на вашем автомобиле NISSAN, не оказывает вредного воздействия на озоновый слой атмосферы Земли. Однако при попадании в атмосферу этот хладагент может в какой-то степени способствовать процессам, которые ведут к глобальному потеплению климата. Компания NISSAN рекомендует сдавать отработавший хладагент для переработки и повторного применения.

Для технического обслуживания системы кондиционирования воздуха обратитесь на сервисную станцию официального дилера NISSAN.

		VQ40DE	YD25DDTi
Тип		Бензиновый, 4-тактный	Дизельный, 4-тактный
Количество и расположение цилиндров		V6, угол развала цилиндров 60°	4-цилиндровый, рядный
Диаметр цилиндра x ход поршня	мм (дюймы)	95,5 x 92,0 (3,760 x 3,622)	89,0 x 100,0 (3,504 x 3,94)
Рабочий объем	см <sup>3</sup> (куб. дюймы)	3,954 (241,30)	2,488 (151,82)
Порядок работы цилиндров		1-2-3-4-5-6	1-3-4-2
Частота холостого хода		об/мин	750
Угол опережения зажигания (до ВМТ)	град. при частоте холостого хода	15°	—
Свечи зажигания		Стандартные	—
		С низким калильным числом	—
		С высоким калильным числом	—
Зазор между электродами свечей зажигания		мм (дюймы)	—
Тип привода распределительного вала		Цепной	Цепной

## КОЛЕСА И ШИНЫ

Единицы измерения: мм (дюймы)

Колесные диски	Наименование	Размер	Вылет колеса	
	Стальные	16 x 7J 17 x 7J *1		30 (1,18)
	Легкосплавные*	16 x 7J 17 x 7J 18 x 7J		
Размер шин	Стандартное колесо	235/70R16 255/65R17 * 255/60R18 *		
	Запасное колесо	Стандартное колесо		

\* для некоторых вариантов исполнения автомобиля

\*1 Запасное колесо (для некоторых вариантов исполнения автомобиля)

## РАЗМЕРЫ АВТОМОБИЛЯ

Единицы измерения: мм (дюймы)

Размер шин	255/65R17	235/70R16
Габаритная длина	4,740 (186,6)	
Габаритная ширина	1,850 (72,8)	
Габаритная высота (с багажником на крыше)	1,864,9 (73,4)	1,844 (72,6)
Габаритная высота (без багажника на крыше)	1,788,5 (70,4)	1,768,5 (69,6)
Передняя колея	1,570 (61,8)	
Задняя колея		
Колесная база	2,850 (112,2)	

## РЕКОМЕНДАЦИИ ВЛАДЕЛЬЦУ ПРИ ПОЕЗДКЕ ЗА ГРАНИЦУ И ПЕРЕРЕГИСТРАЦИИ АВТОМОБИЛЯ

**Перед поездкой за границу** выясните сначала, имеется ли в стране, которую вы собираетесь посетить, топливо требуемого качества, которое подходит для вашего автомобиля.

Помните, что эксплуатация автомобиля на топливе с низким октановым или цетановым числом приведет к выходу двигателя из строя. Поэтому не следует планировать поездки на автомобиле в те страны, где отсутствует топливо требуемого качества.

**Перед перерегистрацией вашего автомобиля в другой стране** обратитесь в соответствующие уполномоченные органы, чтобы убедиться в том, что ваш автомобиль соответствует всем требованиям, действующим в этой стране, так как может оказаться, что ваш автомобиль невозможно адаптировать к этим требованиям. В отдельных случаях автомобиль невозможно модернизировать под требования местных стандартов. В других случаях автомобиль должен подвергнуться определенным модификациям, чтобы он соответствовал местному законодательству.

Из-за отличий местных требований по безопасности или токсичности выбросов в атмосферу автомобиля, поставляемые на различные рынки, могут отличаться комплектацией.

**Ответственность за вывоз, перерегистрацию автомобиля в другой стране и связанную с ней модернизацию автомобиля, лежит на владельце. Компания NISSAN не несет никакой ответственности за возникшие в связи с этим неудобства. Ответственность за транспортировку автомобиля, внесение необходимых изменений в конструкцию и повторную регистрацию автомобиля несет исключительно владелец автомобиля.**



# ИДЕНТИФИКАЦИОННЫЕ ДАННЫЕ АВТОМОБИЛЯ

## ИДЕНТИФИКАЦИОННАЯ ТАБЛИЧКА АВТОМОБИЛЯ

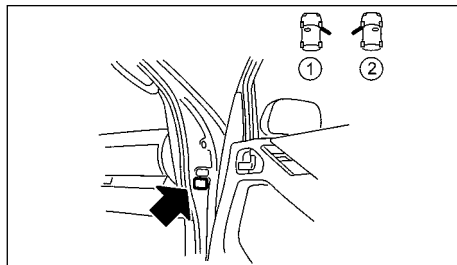

① Автомобили с левосторонним управлением

② Автомобили с правосторонним управлением

Табличка находится в месте, указанном на иллюстрации.

## ИДЕНТИФИКАЦИОННЫЙ НОМЕР АВТОМОБИЛЯ (VIN, номер шасси)

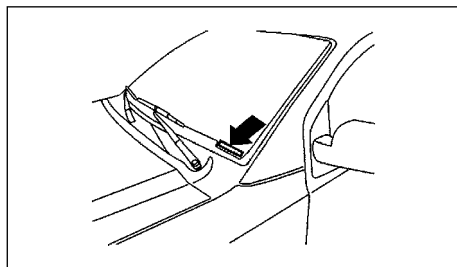

Номер выбит в месте, указанном на иллюстрации.

## НОМЕР ДВИГАТЕЛЯ

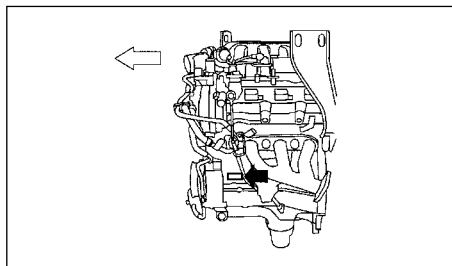

Двигатель VQ40DE

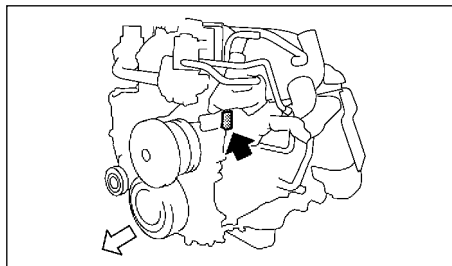

Двигатель YD25DDTi

Номер двигателя выбит на блоке цилиндров в месте, указанном на рисунке.

## ТАБЛИЧКА С РЕКОМЕНДУЕМЫМ ДАВЛЕНИЕМ ВОЗДУХА В ШИНАХ

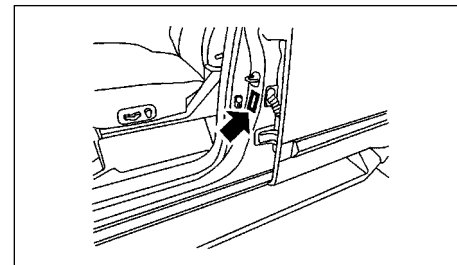

На табличке, наклеенной на средней стойке кузова в проеме водительской двери, указано рекомендуемое давление воздуха для холодных шин. На рисунке внизу изображен автомобиль с левосторонним управлением.

## ТАБЛИЧКА С ИНФОРМАЦИЕЙ О КОНДИЦИОНЕРЕ ВОЗДУХА (для некоторых вариантов исполнения автомобиля)

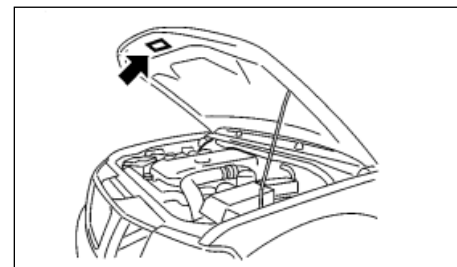

Табличка находится в месте, показанном на иллюстрации.

## НОМЕР СЕРТИФИКАТА НА ИММОБИЛАЙЗЕР NATS



Ваш автомобиль оборудован системой иммобилайзер NISSAN восьмого поколения, который имеет сертификат номер e24\*74/61\*95/56\*0103\*00.

## НОМЕРА СЕРТИФИКАТОВ

- Пульт дистанционного управления: 5WK4 876/818
- Ключ "Intelligent Key" (для некоторых вариантов исполнения автомобиля):  
e11\*75/61\*95/56\*2014\*02
- Система противоугонной сигнализации (для некоторых вариантов исполнения автомобиля):  
eIRL\*72/245\*95/54\*0344\*01 и  
eIRL\*74/61\*95/56\*0044\*01

# 10 Алфавитный указатель

## А

Автоматическая система кондиционирования воздуха .....	4-20
Аккумуляторная батарея .....	5-38, 8-15
Активные подголовники .....	1-8
Антиблокировочная тормозная система (ABS) .....	5-32
Аудиосистема .....	4-24

## Б

Балансировка колес .....	8-31
Безопасность автомобиля .....	3-9, 5-31
Безопасность беременных женщин .....	1-10
Безопасность детей .....	1-10
Безопасность инвалидов .....	1-10
Блокировка замков задних пассажирских дверей от открывания из салона автомобиля .....	3-8
Блокировка рулевого вала .....	5-7, 5-8
Боковые вентиляционные решетки .....	4-19
Бортовой компьютер .....	2-3, 4-8
Буксирная проушина .....	6-11
Буксировка прицепа .....	5-29

## В

Вакуумный усилитель тормозной системы .....	8-13
Вентиляционные решетки .....	4-19
Вентиляционный люк .....	2-31
Внутреннее зеркало заднего вида .....	3-14
Вождение автомобиля с автоматической коробкой передач .....	5-12
Вождение автомобиля с механической коробкой передач .....	5-11
Вождение в зимних условиях .....	5-38
Воздухоочиститель .....	8-20
Воздушный фильтр системы вентиляции .....	4-23
Возможные неисправности и рекомендации по их устранению .....	4-94
Всеволновый LW-MW-FM-радиоприемник с проигрывателем компакт-дисков .....	4-34
Встроенный пульт дистанционного управления центральным замком .....	3-3
Выбор шин .....	5-38
Выключатель аварийной световой сигнализации .....	2-20
Выключатель зажигания .....	5-8
Выключатель корректора фар .....	2-16
Выключатель омывателя фар .....	2-20
Выключатель очистителя и омывателя ветрового стекла .....	2-14
Выключатель противотуманных фар .....	2-19
Выключатель света фар .....	2-17
Выключатель указателей поворота .....	2-18
Выключатель электрического обогревателя заднего стекла .....	2-16

**Д**

Давление воздуха в шинах .....	8-29
Датчик дождя .....	2-15
Датчик системы противоугонной сигнализации .....	3-9
Движение по мокрой дороге .....	5-6
Демонтаж поврежденного колеса .....	6-4
Детские удерживающие системы .....	1-19
Дистанционное управление замками .....	3-3
Дистанционный пульт, отказ .....	3-4
Доливка охлаждающей жидкости .....	8-6
Дополнительная блокировка замков Super Lock .....	3-3

**Ж**

Жидкость для гидроусилителя рулевого управления .....	8-12
Жидкость для омывателя стекол/ фар .....	8-14

**З**

Задние сиденья .....	1-4
Задний противотуманный фонарь .....	2-19
Задняя дверь .....	3-8
Закрывание вентиляционного люка в экстренных ситуациях .....	8-29
Замена ламп в наружных осветительных приборах .....	8-25
Замена масляного фильтра .....	8-9
Замена моторного масла .....	8-8
Замена охлаждающей жидкости двигателя .....	8-6

Замена поврежденного колеса .....	6-2
Замена свечей зажигания (автомобили с бензиновыми двигателями) .....	8-19
Замена шин и колес .....	8-31
Замена щеток очистителя ветрового стекла .....	8-21
Замена элемента питания .....	8-18
Замки дверей .....	3-6
Замок зажигания .....	5-6
Запасное колесо .....	6-2, 8-31
Запирание дверей .....	3-4
Заправочные емкости агрегатов и систем. Рекомендуемые эксплуатационные материалы .....	9-2
Запуск двигателя и начало движения .....	5-3
Запуск двигателя от дополнительной аккумуляторной батареи .....	6-7, 8-17
Запуск двигателя толканием автомобиля .....	6-8
Запуск двигателя .....	3-5, 5-6, 5-10
Защита окружающей среды .....	8-10
Защита от коррозии .....	5-39, 7-5
Звуковой сигнал .....	2-21
Звуковые предупреждающие сигналы, световые индикаторы и сигнализаторы .....	2-7

**И**

Идентификационные данные автомобиля .....	9-7
Износ и повреждение шин .....	8-31
Информация об уровне моторного масла .....	2-3
Использование аварийного ключа из ретранслятора Intelligent Key при разряженной аккумуляторной батарее .....	5-9
Использование детских кресел .....	1-19
Использование ремней безопасности .....	1-9

**К**

Ключи .....	3-2
Код сертификата на иммобилайзер NATS .....	9-8
Колеса и шины .....	8-29, 9-6
Контрольный осмотр автомобиля .....	8-2
Ксеноновые фары .....	2-17, 8-23

**Л**

Лючок заливной горловины топливного бака .....	3-11
--	------

**М**

Маршрутный компьютер .....	2-3
Меры безопасности при техническом обслуживании .....	8-4
Меры безопасности при эксплуатации автомобиля .....	5-3
Меры предосторожности при буксировке прицепа .....	5-29
Меры предосторожности при вождении полноприводных автомобилей .....	5-20
Меры предосторожности при использовании ремней безопасности .....	1-9
Меры предосторожности при пользовании системой круиз-контроля .....	5-25

Многофункциональный переключатель (джойстик) (модели с навигационной системой) .....	4-3
Мойка кузова автомобиля .....	7-2
Моторное масло .....	8-7

**Н**

Наружные зеркала заднего вида .....	3-14
Наружные осветительные приборы .....	8-25
Номера сертификатов .....	9-8

**О**

Обкатка автомобиля .....	5-2
Обогрев сидений .....	2-21
Обогреватель заднего стекла .....	2-16
Обработка кузова полиролью .....	7-2
Обслуживание топливного фильтра (Автомобили с дизельным двигателем) .....	8-11
Ограничитель скорости движения .....	5-22
Одометр и спидометр .....	2-2
Окна .....	2-29
Омыватели фар .....	2-20
Организация технического обслуживания автомобиля .....	8-2
Открытие капота .....	3-11
Отопитель и кондиционер воздуха .....	4-19
Отпирание дверей .....	3-4
Отработавшие газы (оксид углерода) .....	5-3
Охлаждающая жидкость двигателя .....	5-38
Охранная система .....	3-9

**П**

Перегрев двигателя.....	6-9
Переднее пассажирское сиденье.....	1-3
Переключатель режима системы полного привода (4WD).....	5-18
Перестановка колес.....	8-30
Перчаточный ящик.....	2-24
Пиротехнические преднатяжители ремней безопасности.....	1-13
Плавкие предохранители.....	8-22
Плафоны внутреннего освещения.....	2-32, 8-25
Повторная инициализация после подключения аккумуляторной батареи.....	8-16
Подготовка запасного колеса и инструмента.....	6-2
Подготовка к пуску двигателя.....	5-2
Подушки безопасности (дополнительные удерживающие системы).....	1-16
Подъемное стекло задней двери.....	3-8
Положения выключателя зажигания.....	5-9
Положения ключа в замке зажигания.....	5-7
Предостережения, касающиеся вождения по дорогам с твердым покрытием и по бездорожью.....	5-4
Предупреждающие таблички с информацией о подушках безопасности.....	1-17
Приводные ремни.....	8-19
Проверка педали тормоза.....	8-12
Проверка стояночного тормоза.....	8-12
Проверка уровня моторного масла.....	8-7
Проверка уровня охлаждающей жидкости двигателя.....	8-6
Противооткатные упоры.....	6-2

Противоугонная система NISSAN (NATS).....	3-10, 5-10,5-7
Пульт дистанционного управления замками дверей.....	3-3

**Р**

Работа ограничителя скорости движения.....	5-23
Работа системы круиз-контроля.....	5-25
Рабочая жидкость автоматической трансмиссии (ATF).....	8-12
Рабочая жидкость привода сцепления.....	8-13
Радиоприемник AM-FM с проигрывателем CDи DVD-дисков и навигационной системой.....	4-41
Радиоприемник LW-MW-FM с CD-чейнджером на 6 компакт-дисков.....	4-34
Размеры автомобиля.....	9-6
Размещение мелких предметов.....	2-23
Расположение приборов освещения и сигнализации.....	8-26
Регулировка наклона рулевого колеса.....	3-13
Регулировка положения подголовника.....	1-7
Рекомендации владельцу при поездке за границу и перерегистрации автомобиля.....	9-6
Рекомендации по безопасному вождению автомобиля.....	5-6
Рекомендации по буксировке полноприводного автомобиля (4WD).....	6-10
Рекомендации по выбору вязкости моторного масла (SAE).....	9-4
Рекомендации по защите автомобиля от коррозии.....	7-5
Рекомендации по подготовке и эксплуатации автомобиля в зимних условиях.....	5-38
Рекомендуемое топливо.....	9-4
Рекомендуемые жидкости и смазочные материалы.....	9-2
Ремни безопасности.....	1-8, 7-4
Рычаг стояночного тормоза.....	3-12

**С**

Сажевый фильтр дизельного двигателя .....	2-11, 5-5
Серийный номер двигателя .....	9-7
Сигнализатор износа тормозных накладок .....	8-12
Сигнализатор неисправности подушек безопасности .....	1-18
Сигнализатор неисправности системы полного привода .....	5-19
Сигнализатор непристегнутого ремня безопасности .....	2-7
Сигнализатор противоугонной системы NATS .....	3-10
Сигнализаторы и индикаторы, звуковые предупреждающие сигналы .....	2-7
Сиденья .....	1-2
Сиденья с электроподогревом .....	2-21
Система «Intelligent Key» .....	3-4
Система двойной блокировки замков "Super Lock" .....	3-6
Система динамической стабилизации (ESP) .....	5-36
Система креплений стандарта ISOFIX .....	1-24
Система круиз-контроля .....	5-24
Система отопления и кондиционирования воздуха .....	4-19
Система охлаждения двигателя .....	8-5
Система полного привода (4WD) .....	5-15
Система противоугонной сигнализации .....	3-9
Система распознавания голосовых команд .....	4-77
Система управления мобильным телефоном Bluetooth® Hands-Free (для автомобилей без навигационной системы) .....	4-62
Система управления мобильным телефоном Bluetooth® Hands-Free (для автомобилей с навигационной системой) .....	4-70

Специальное снаряжение для вождения в зимних условиях .....	5-38
Спидометр и одометр .....	2-2
Стекла .....	7-3, 7-4
Стрелочные указатели и приборы .....	2-2
Счетчик частичного пробега на две поездки .....	2-2

**Т**

Табличка с информацией о шинах .....	9-7
Табличка с техническими данными кондиционера .....	9-7
Тахометр .....	2-4
Технические характеристики .....	9-5
Тормозная жидкость и рабочая жидкость гидропривода сцепления .....	8-13
Тормозная система прицепа .....	5-30
Тормозная система .....	5-32, 8-12
Трехкомпонентный каталитический нейтрализатор отработавших газов (автомобили с бензиновыми двигателями) .....	5-4
Трехточечные ремни безопасности .....	1-10

**У**

Удаление пятен .....	7-2
Указатель температуры наружного воздуха .....	2-5
Указатель температуры охлаждающей жидкости .....	2-5
Указатель уровня топлива .....	2-6
Укладка снятого колеса и инструмента .....	6-6
Управление аудиосистемой на рулевом колесе .....	4-61
Управление раздаточной коробкой .....	5-15

Усилитель рулевого управления .....	5-35
Установка детских удерживающих систем на задних сиденьях .....	1-22
Установка сцепного устройства .....	5-30
Уход за колесами .....	7-3
Уход за кузовом автомобиля .....	7-2
Уход за ремнями безопасности .....	1-12
Уход за хромированными деталями .....	7-3

**Ф**

Факторы внешней среды .....	7-5
Фары .....	8-23
Фары, замена ламп .....	8-25
Фильтр очистки воздуха .....	8-20
Фонари освещения порогов дверей .....	2-34
Форсунки омывателя .....	8-21

**Х**

Хладагент и масло для системы кондиционирования воздуха .....	9-5
---	-----

**Ц**

Центральная многофункциональная панель управления (модели с навигационной системой) .....	4-3
Центральный замок дверей (процедура повторной инициализации) .....	8-17
Цепи противоскольжения .....	8-30

**Ч**

Часы с цифровой индикацией .....	2-4, 4-12
----------------------------------	-----------

**Ш**

Шины для полноприводных автомобилей .....	5-21
---	------

**Э**

Электрическая розетка .....	2-22
Электрические стеклоподъемники .....	2-29
Электропривод вентиляционного люка (повторная инициализация) .....	8-16



## СПРАВОЧНАЯ ИНФОРМАЦИЯ

### РЕКОМЕНДУЕМОЕ ТОПЛИВО

Бензиновый двигатель

#### ВНИМАНИЕ

Запрещается использовать этилированный бензин. Использование этилированного бензина приводит к выходу из строя трехкомпонентного нейтрализатора отработавших газов.

Применяйте неэтилированный бензин с октановым числом не менее 91 (по исследовательскому методу).

\* Для дополнительной информации см. «Рекомендуемое топливо» в главе «9. Техническая информация».

Дизельный двигатель

EN590 Используйте дизельное топливо с цетановым числом не менее 51.

#### ПРИМЕЧАНИЕ

Допускается использование только дизельного топлива с низким содержанием серы.

\* Для дополнительной информации см. «Рекомендуемое топливо» в главе «9. Техническая информация».

#### ВНИМАНИЕ

- Не используйте в дизельном двигателе нефтепродукты, предназначенные для тепловых установок, бензин или иные виды горючего, поскольку это приведет к серьезным неисправностям двигателя, устранение которых не покрывается гарантийными обязательствами изготовителя.
- Не добавляйте в дизельное топливо бензин или иные виды топлива.

- Запрещается заправлять автомобиль дизельным топливом летнего сорта, если температура окружающего воздуха ниже  $-7^{\circ}\text{C}$ . При низких температурах в топливе образуются кристаллы парафина, в результате двигатель начинает работать с перебоями или глохнет.

### РЕКОМЕНДОВАННОЕ МОТОРНОЕ МАСЛО \*

Бензиновый двигатель

- Класс качества по API: SG, SH, SJ или SL
- Класс качества по ILSAC: GF-1, GF-2, GF-3, GF-4 или ACEA A2

Дизельный двигатель

- С сажевым фильтром (DPF):  
Моторное масло NISSAN масло ACEA C3 LOW ASH 5W-30 HTHS3.5
- Без сажевого фильтра (DPF):  
Моторное масло NISSAN, API CF-4\*\*, или ACEA B1, B3, B4 или B5

\*\* Запрещается использовать API CG-4.

\* Для дополнительной информации см. «Рекомендованные эксплуатационные материалы и заправочные емкости агрегатов и систем» в главе «9. Техническая информация».

### ДАВЛЕНИЕ ВОЗДУХА В ХОЛОДНЫХ ШИНАХ

См. табличку, расположенную на средней стойке кузова в проеме водительской двери.

## ОХРАНА ОКРУЖАЮЩЕЙ СРЕДЫ (утилизация выведенных из эксплуатации автомобилей) ВОПРОСЫ ОХРАНЫ ОКРУЖАЮЩЕЙ СРЕДЫ

### ЭКОЛОГИЧЕСКАЯ ПРОГРАММА NISSAN

Сегодня компания NISSAN прилагает значительные усилия для обеспечения защиты и поддержки окружающей среды. В компании NISSAN мы применяем самые передовые технологии в каждом регионе и в каждой области деятельности.

### СООТВЕТСТВИЕ НА КАЖДОМ ШАГЕ

Компания NISSAN концентрирует внимание на том, чтобы автомобили, выведенные из эксплуатации, и их компоненты повторно использовались, перерабатывались или использовались для получения тепловой энергии, в соответствии с законодательством ЕС (Директивой ЕС об утилизации выведенных из эксплуатации автомобилей).

### НАШИ АВТОМОБИЛИ СОЗДАЮТСЯ С РАСЧЕТОМ НА ИХ ПОСЛЕДУЮЩУЮ ПЕРЕРАБОТКУ

Весь процесс разработки, продажи и обслуживания автомобилей, включая утилизацию автомобилей, вышедших из эксплуатации (ELV), построен таким образом, чтобы максимально снизить необходимость захоронения отходов, сохранить природные ресурсы и максимально повысить степень повторного использования узлов и агрегатов автомобиля.

### Этап проектирования

Для уменьшения вредного воздействия на окружающую среду, мы разработали ваш автомобиль NISSAN таким образом, чтобы обеспечить его утилизацию на 95%. Мы маркируем компоненты автомобиля, чтобы облегчить процесс его разборки и повторного использования, и снизить выброс вредных веществ. Мы тщательно следим за выбросом веществ, подлежащих контролю. Мы уже свели к минимуму использование кадмия, ртути и свинца в вашем автомобиле NISSAN.

Компания NISSAN уже применяет повторно используемые материалы в вашем автомобиле и продолжает изыскивать возможности для дальнейшего увеличения использования подобных материалов.

## Этап производства

Предприятия компании NISSAN, расположенные на территории Великобритании и Испании, уже достигли уровня повторной переработки 90%, и работают над увеличением этого показателя. На заводе в Великобритании установлены 8 ветросиловых установок, что уменьшило выброс углекислого газа энергетическими установками более чем на 3000 тонн в год. Начиная с конца марта 2007 года, на предприятии NMISA (Испания) с целью экономии энергии для нагрева воды применяется солнечная энергия. Солнечная энергия составляет 33% энергозатрат в окрасочном производстве.

## Производство и дистрибуция автомобилей

На этапе производства автомобилей достигается эффективное использование сырья, что позволяет снизить количество отходов. Компания NISSAN прилагает усилия по уменьшению расхода, повторному использованию и утилизации материалов везде, где это только возможно. Экологическая программа NISSAN GREEN PROGRAM 2010 (NGP2010) является нашим среднесрочным планом, в котором поставлена цель достижения уровня переработки 100% на территории Японии и на наших предприятиях по всему миру.

## Этап эксплуатации и обслуживания

Сервисные станции официальных дилеров NISSAN являются "окном" общения с вами – нашими клиентами. Чтобы оправдать ваши ожидания, они не только обеспечивают высокий уровень обслуживания, но и заботятся об охране окружающей среды. Компания NISSAN пропагандирует деятельность, связанную с повторным использованием отходов деятельности сервисных центров.

## Этап утилизации

По завершении эксплуатации вашего автомобиля, позаботьтесь об его утилизации. Когда ваш автомобиль NISSAN достигает конца своего жизненного цикла и становится уже непригодным для дальнейшей ежедневной эксплуатации, он все еще обладает определенной ценностью. Вы можете уменьшить степень загрязнения окружающей среды, если вы представите ваш автомобиль NISSAN для утилизации на одну из уполномоченных станций в вашем регионе. Любая уполномоченная станция по сбору вышедших из эксплуатации автомобилей (ELV) безвозмездно примет ваш автомобиль для последующей переработки. Для более подробной информации об утилизации вашего автомобиля по окончании срока его эксплуатации (ELV) обратитесь к вашему официальному дилеру NISSAN. [www.nissan.eu](http://www.nissan.eu).

## ПРОЯВЛЯЙТЕ ЗАБОТУ ОБ ОХРАНЕ ОКРУЖАЮЩЕЙ СРЕДЫ ВО ВРЕМЯ ЭКСПЛУАТАЦИИ АВТОМОБИЛЯ

Ваш стиль вождения в значительной степени влияет на топливную экономичность и охрану окружающей среды. Если вы будете следовать приведенным ниже рекомендациям, это обеспечит вашему автомобилю улучшенную топливную экономичность и сниженный уровень выброса вредных веществ:

### Предусмотрительное вождение

Если вы будете управлять автомобилем с учетом дорожной обстановки, это может значительно сократить расход топлива и внести свой вклад в охрану окружающей среды. Снимайте ногу с педали акселератора, когда вы приближаетесь к регулируемому перекрестку, и старайтесь избегать экстренного торможения при переключении светофора на красный свет.

Избегайте резкого ускорения и экстренного торможения. Возможный выигрыш по времени не сравним с повышен-

ным загрязнением окружающей среды. Двигаясь на подьеме, старайтесь поддерживать постоянную скорость, чтобы снизить расход топлива и загрязнение окружающей среды. Поддерживайте постоянную скорость или снижайте ее до скорости движения окружающего транспортного потока.

### После начала движения автомобиля, закройте окна

Вождение автомобиля со скоростью 100 км/ч при открытом окне увеличивает расход топлива на величину до 4%. Движение автомобиля со всеми закрытыми окнами улучшает топливную экономичность.

### Устанавливайте верхний багажник на крышу только в тех случаях, когда это действительно необходимо

Устанавливайте систему для перевозки багажа на крышу только в случае действительной необходимости, в ином случае укладывайте её в багажное отделение или храните в гараже. Не выполняйте повседневных поездок с пустыми багажными дугами, креплениями для байдарок или лыж – это существенно снизит аэродинамическое сопротивление и расход топлива.

### Оптимизируйте использование системы кондиционирования воздуха

Система кондиционирования воздуха оказывает благоприятное влияние на безопасность движения благодаря охлаждению и осушению воздуха в салоне. Когда возникают условия, требующие удаления запотевания для улучшения обзора, водители становятся более внимательными и собранными. Однако пользование системой кондиционирования воздуха приводит к значительному увеличению расхода топлива в городских условиях. Постарайтесь оптимизировать использование системы кондиционирования воздуха за счет максимального использования режима вентиляции.

## БЫСТРАЯ СПРАВКА

### Использование стояночного тормоза при остановке на уклоне

При необходимости удержать ваш автомобиль на уклоне, пользуйтесь стояночным тормозом. Не пытайтесь использовать педаль сцепления (если автомобиль оборудован механической коробкой передач) или педаль акселератора, так как в противном случае это влечет за собой неоправданное повышение расхода топлива и износ агрегатов.

### Поддерживайте безопасную дистанцию до движущегося впереди автомобиля

Старайтесь предвидеть дорожную обстановку, чтобы обеспечить более плавное движение, комфорт и безопасность во время вашей поездки. Во время движения поддерживайте безопасную дистанцию до движущегося впереди автомобиля. Это поможет снизить расход топлива, так как вам не придется постоянно подтормаживать.

### Проверьте давление в шинах

Низкое давление воздуха в шинах, так же как и использование шин неправильного размера, приводит к увеличению расхода топлива. Правильное давление воздуха в шинах обеспечивает максимальное сцепление шин с дорогой и оптимизирует расход топлива.

### Регулярно проводите техническое обслуживание вашего автомобиля

Регулярное проведение технического обслуживания обеспечивает поддержание оптимального технического состояния вашего автомобиля и наилучшую топливную экономичность. Для проведения технического обслуживания обращайтесь на сервисную станцию официального дилера NISSAN, которая обеспечит выполнение всех необходимых работ в соответствии с самыми высокими стандартами качества.

- В случае неисправности... [6-2]  
(Замена поврежденного колеса, если двигатель не запускается, перегрев двигателя, буксировка автомобиля)
- Запуск двигателя... [5-2]
- Показания контрольно-измерительных приборов ... [2-2]
- Техническое обслуживание и операции, выполняемые владельцем... [8-2]
- Техническая информация... [9-2]

## КОНФИДЕНЦИАЛЬНАЯ ИНФОРМАЦИЯ

При покупке автомобиля вы получили несколько важных кодов, которые могут потребоваться, например, для изготовления дополнительных ключей или ремонта радиоприемника.

Пожалуйста, впишите необходимые данные на правой стороне страницы или вклейте полоски с этими данными (при их наличии). Отрежьте правую часть страницы с конфиденциальной информацией и храните ее в безопасном месте, но **не в автомобиле**.

При продаже автомобиля мы убедительно просим вас передать эти данные следующему владельцу автомобиля.

## КОНФИДЕНЦИАЛЬНАЯ ИНФОРМАЦИЯ

Код аудиосистемы (для некоторых вариантов исполнения автомобиля)

--	--	--	--

Код ключа зажигания

--	--	--	--	--

Номер насадки для снятия «секретного» болта колеса (для некоторых вариантов исполнения автомобиля)

--	--	--	--	--	--	--	--

Удалите эту страницу из Руководства и храните запись с номером в безопасном надежном месте (**не в автомобиле**).

При продаже автомобиля мы убедительно просим вас передать эти данные следующему владельцу автомобиля.

