

Содержание

Введение	1
Основные сведения	2
Настройки карты	3
Ввод места назначения	4
Навигационные подсказки	5
Сохранение точки/маршрута	6
Техническая информация	7
Прочие настройки	8
Распознавание голоса	9
Общие сведения о системе	10
Устранение неполадок	11
Тематический указатель	12

Благодарим Вас за выбор автомобиля NISSAN.
В данном руководстве описана только навигационная система.

Прочтите его внимательно, чтобы пользоваться системой безопасным образом.

- Прежде всего следует ознакомиться с руководством пользователя автомобиля.
- В случае продажи автомобиля, руководство должно прилагаться к машине. Руководство может понадобиться следующему пользователю навигационной системы.
- В связи с возможными изменениями спецификаций отдельные части руководства могут не соответствовать оборудованию вашего автомобиля.
- Данное руководство может быть изменено без уведомления.

1 ВВЕДЕНИЕ

Как пользоваться данным руководством	1-2
Безопасность	1-2
Условные обозначения.....	1-2
Советы по безопасному использованию	1-3
Лазер	1-4



КАК ПОЛЬЗОВАТЬСЯ ДАННЫМ РУКОВОДСТВОМ

В руководстве пользователя используются специальные термины, символы и значки для описания функций.

Чтобы как следует разобраться в строении руководства пользователя, посмотрите следующую таблицу.

БЕЗОПАСНОСТЬ



ПРЕДОСТЕРЕЖЕНИЕ

Обозначает возможную опасность для жизни и здоровья. Необходимо строго следовать указаниям, чтобы избежать риска или свести его к минимуму.

ПРЕДУПРЕЖДЕНИЕ

- Обозначает возможность получения травм легкой и средней степени тяжести или повреждения автомобиля. Необходимо быть осторожным при выполнении описанных процедур, чтобы избежать риска или свести его к минимуму.
- Эта информация поможет лучше понять устройство и улучшить работу автомобиля. Игнорирование предупреждения может привести к неполадкам или плохой работе машины.

ПРИМЕЧАНИЕ

Обозначает информацию, которая нужна для эффективного использования автомобиля или дополнительных устройств.

УСЛОВНЫЕ ОБОЗНАЧЕНИЯ

 Ссылка:

Указывает страницу и заголовок раздела, которые следует прочесть.

< >:

Обозначает кнопку на панели управления.

[]:

Обозначает кнопку/элемент диалога на экране.



Голосовая команда:

Обозначает действие, которое активируется голосовой командой.

СОВЕТЫ ПО БЕЗОПАСНОМУ ИСПОЛЬЗОВАНИЮ

Основное назначение системы навигации - помочь добраться до места назначения. Помимо этого, она выполняет и другие функции, которые описаны в руководстве пользователя. Однако при работе с системой необходимо следовать правилам эксплуатации и безопасности. Имеющиеся сведения о ситуации на дороге, дорожных знаках и доступности различных услуг не всегда оперативно отражают последние изменения. Система не может заменить осторожность, опыт и соблюдение правил.

Перед тем, как начать пользоваться навигационной системой, прочтите следующие советы по безопасности. Всегда следуйте указаниям руководства пользователя при работе с системой.



ПРЕДОСТЕРЕЖЕНИЕ

- Чтобы задать маршрут или изменить настройки навигационной системы, водителю следует остановиться в безопасном месте и включить ручной тормоз. Активная работа с системой во время движения может отвлечь водителя и привести к серьезной аварии.
- Не полагайтесь на подсказки полностью. Всегда проверяйте, не нарушает ли рекомендуемый маневр правил дорожного движения, и не приведет ли он к опасной ситуации.
- Не разбирайте и не модифицируйте систему. Это может привести к аварии, возгоранию или удару током.

Нельзя пользоваться системой, если обнаружен сбой. Например, изображение на экране неподвижно, или отсутствует звук. Дальнейшее пользование неисправной системой навигации может вызвать аварию, возгорание или поражение током.

- Если вы заметите какие-либо посторонние предметы в аппаратуре навигации, пролитую жидкость, дым или запах, немедленно выключите систему и обратитесь к дилеру NISSAN или в квалифицированный сервисный центр.

Игнорирование таких проявлений может вызвать аварию, возгорание или поражение током.

- Не пользуйтесь мобильным телефоном без освобождающей руки гарнитуры или поддержки Bluetooth.

ПРЕДУПРЕЖДЕНИЕ

- Не увеличивайте сверх меры громкость звука во время движения, чтобы не заглушать наружные звуки. Невозможность расслышать звук снаружи может привести к аварии.
- Выключайте навигационную систему после выключения двигателя. Иначе система может разрядить аккумуляторную батарею. Во время использования навигационной системы двигатель должен работать.

ПРИМЕЧАНИЕ

В некоторых странах/провинциях существуют законы, запрещающие пользоваться видеоскрэнами во время движения. Используйте данную систему только там, где это не запрещено законом.



ПРЕДОСТЕРЕЖЕНИЕ

- Не разбирайте и не модифицируйте систему. Навигационная система не содержит частей, которые требовали бы обслуживания.
- Попытка самостоятельного ремонта, регулировки, обслуживания или использования отличным от описанного в руководстве способа, может быть опасна для здоровья из-за воздействия лазерного излучения.

2 ОСНОВНЫЕ СВЕДЕНИЯ

Кнопки управления и их функции.....	2-2	Адресная книга	2-16
Панель управления.....	2-2	Сохранение домашнего адреса/координат дома	2-16
Переключатель на рулевом колесе.....	2-3	Диалог ввода символов (букв и цифр)	2-17
Заставка	2-3	Диалог ввода телефонных номеров	2-18
Экран состояния навигационной системы	2-4	Диалог со списком	2-20
Типы и использование меню	2-5	Ввод места назначения	2-21
Различные меню и их назначение	2-5	Поиск места назначения	2-21
Регулировка уровней, значений параметров и т.п.....	2-7	Начало движения по маршруту	2-23
Меню режима карты	2-8	Удаление маршрута	2-24
Блокировка функций для безопасности вождения (если требуется).....	2-10	Голосовые подсказки	2-25
Пользование картой	2-11	Включение/выключение голосовых подсказок	2-25
Условные обозначения на карте	2-11	Регулировка громкости голосовых подсказок	2-27
Режимы отображения карты	2-12	Распознавание голоса.....	2-28
Переключение вида карты	2-13	Система распознавания голоса	2-28
Перемещение по карте.....	2-14	Управление с помощью голосовых команд	2-28
Изменение масштаба карты	2-15	Примеры голосовых команд	2-29

КНОПКИ УПРАВЛЕНИЯ И ИХ ФУНКЦИИ

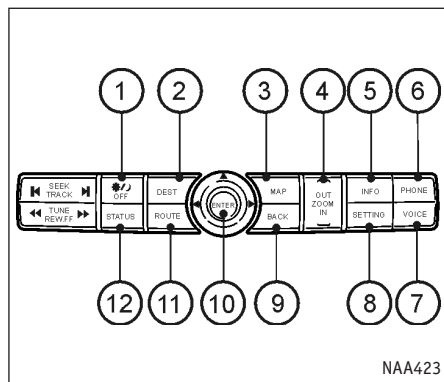

ПАНЕЛЬ УПРАВЛЕНИЯ

① Кнопка DAY/NIGHT (ДЕНЬ/НОЧЬ):

Нажмите кнопку DAY/NIGHT один раз, чтобы вызвать шкалу регулировки яркости. Нажмите кнопку еще раз, чтобы переключиться из дневного режима в ночной или обратно.

② <DEST> (МЕСТО НАЗНАЧЕНИЯ):

Используется для ввода места назначения. Существуют разные способы ввода места назначения.

③ <MAP> (КАРТА):

Нажмите, чтобы увидеть карту текущего местоположения.

④ <ZOOM IN> (КРУПНЕЕ), <ZOOM OUT> (МЕЛЬЧЕ):

Нажмите, чтобы изменить режим увеличения и масштаб карты.

⑤ <INFO> (ИНФО):

Выводит на экран сведения об автомобиле и навигационную информацию, данные GPS, координаты, напоминания о периодическом обслуживании и т.п.

⑥ <PHONE> (ТЕЛЕФОН):

Нажмите для перехода к меню телефона.

⑦ <VOICE> (ГОЛОС):

Нажмите, чтобы повторить голосовую подсказку.

⑧ <SETTING> (НАСТРОЙКА):

Нажмите, чтобы перейти к настройке системы.

⑨ <BACK> (НАЗАД):

Нажмите, чтобы вернуться к предыдущему меню. В меню настроек эту кнопку можно использовать, чтобы немедленно активировать сделанные настройки.

ПРИМЕЧАНИЕ

Далее в этом руководстве есть специальный раздел о применении кнопки <BACK> для активации сделанных настроек в меню настройки системы. В других случаях нажатие кнопки <BACK> возвращает к предыдущему меню.

⑩ <ENTER> (Ввод) и Джойстик:

Нажмите одну из стрелок джойстика, чтобы выделить элемент диалога либо изменить параметр настройки. Нажмите, чтобы активировать выделенный элемент. Нажмите и удерживайте для перебора команд меню.

⑪ <ROUTE> (МАРШРУТ):

Нажмите для доступа к меню управления маршрутом и подсказками (отключение подсказок, изменение приоритетов прокладки маршрута, добавление путевых точек и т.п.)

Если нажать и удерживать кнопку <ROUTE> продолжительное время, то относящаяся к данной точке маршрута подсказка будет повторена.

⑫ <STATUS> (СОСТОЯНИЕ):

Позволяет вывести на экран текущие сведения о состоянии автомобиля, аудио и навигационной системах.

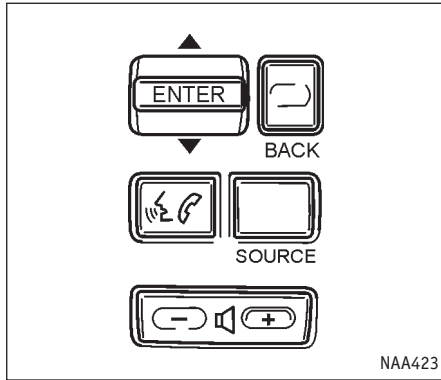

ВЫКЛЮЧАТЕЛИ НА РУЛЕВОМ КОЛЕСЕ

① <ENTER> (ВВОД):

Нажмите, чтобы выбрать элемент меню, либо наклоните вверх или вниз для изменения параметра настройки (громкости, яркости и т.п.). Также используется для подтверждения выбора кнопок и пунктов меню.

Если нажать эту кнопку в режиме карты, появится меню режима карты.

☞ "Меню режима карты" (стр. 2-8)

Во время работы аудиосистемы, когда экран показывает карту, нажатие выключателя <ENTER> вверх или вниз позволяет управлять аудиосистемой.

② <BACK> (НАЗАД):

Во время изменения настроек эта кнопка позволяет вернуться к предыдущему меню. В меню настроек эту кнопку также можно использовать для немедленной активации сделанных настроек.

③ <PTT> (Громкая связь) ☞ ☞ :

Нажмите, чтобы включить режим распознавания голосовых команд. Если режим голосовых команд уже активен, нажатие на кнопку возвращает в предыдущее меню.

Нажмите и удерживайте в течение 1 секунды, чтобы выйти из режима голосовых команд.

④ Нажмите и удерживайте, чтобы вывести меню режима телефона, если режим распознавания голосовых команд не активен.

⑤ -☞+:

Регулировка громкости. Эти кнопки соответствуют ручке регулировки громкости. Обратитесь к руководству пользователя автомобиля.

⑥ <SOURCE> (ИСТОЧНИК ЗВУКА):

Используется для выбора источника звука. Обратитесь к руководству пользователя автомобиля.

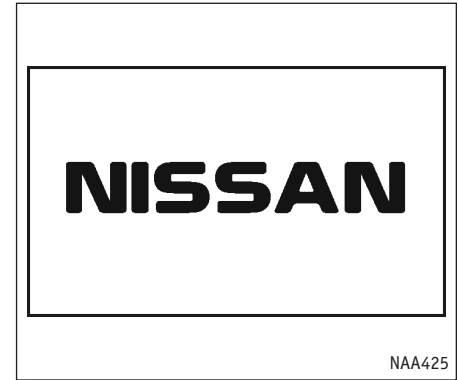

1. Навигационная система включается в момент поворота ключа зажигания в положение Асс или ON.

ЭКРАН СОСТОЯНИЯ НАВИГАЦИОННОЙ СИСТЕМЫ

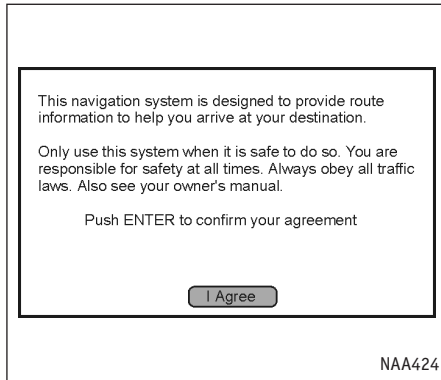

2. Прочтите предостережение на экране, выделите кнопку [I Agree] (Согласен) и нажмите <ENTER> (ВВОД).

ПРИМЕЧАНИЕ

Система навигации будет ждать нажатия <ENTER>, чтобы перейти к следующему меню.

Нажатие кнопки <STATUS> в режиме карты текущего местоположения позволяет узнать состояние навигационной системы.

Каждое нажатие кнопки <STATUS> вызывает на экран новую порцию информации в следующем порядке: аудиосистема, состояние автомобиля, сведения о маршруте.

ПРИМЕЧАНИЕ

В зависимости от разных факторов, таких как текущий режим работы системы, было ли задано место назначения, смогла ли система определить местоположение по GPS, и т. д. содержимое экрана текущего состояния может меняться.

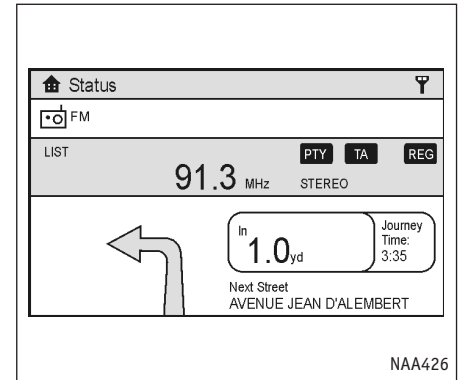

При известном месте назначения и включенной аудиосистеме появится приблизительно такое изображение.

ТИПЫ И ИСПОЛЬЗОВАНИЕ МЕНЮ

РАЗЛИЧНЫЕ МЕНЮ И ИХ НАЗНАЧЕНИЕ

Нажмите любую из кнопок <DEST> (ЦЕЛЬ), <ROUTE> (МАРШРУТ), <PHONE> (ТЕЛЕФОН), <INFO> (ИНФО) или <SETTING> (НАСТРОЙКА) чтобы вызвать соответствующее меню. Обратите внимание, что соответствующие кнопкам меню появляются при первом нажатии кнопок.

ПРИМЕЧАНИЕ

Некоторые пункты меню снабжены подсказками, которые появляются справа при выделении такого пункта. Это позволяет получить информацию о содержимом вложенного подменю.

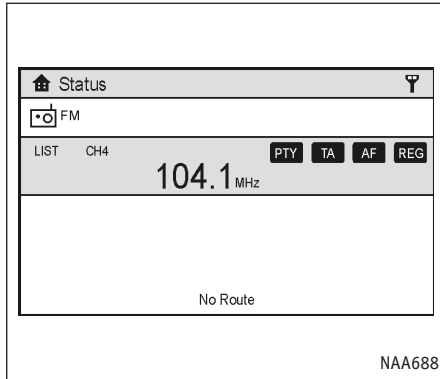

Если место назначения не указано, и включена аудиосистема, появится изображение похожее на иллюстрацию выше.

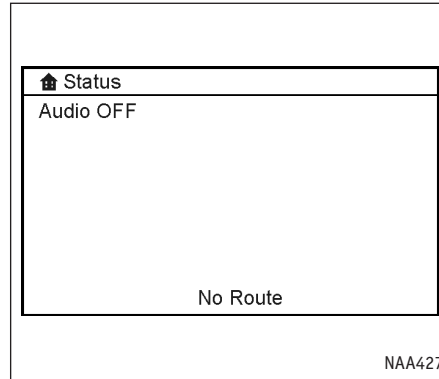

Если место назначения не указано, и аудиосистема выключена, появится изображение как на иллюстрации.

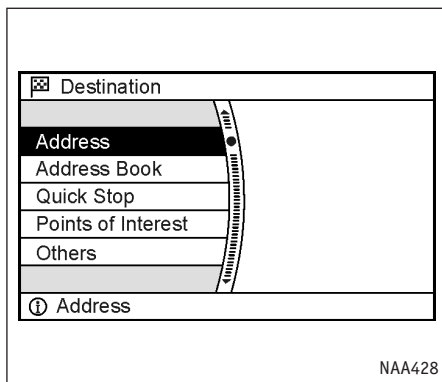

Выбор пункта меню

Пример: Меню <DEST> (ЦЕЛЬ)

1. Чтобы выбрать нужный пункт меню на экране, нажмите джойстик или переключатель на рулевом колесе вверх или вниз.

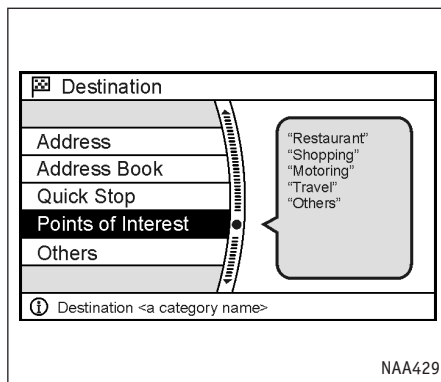

2. Чтобы активировать желаемую команду, выделите соответствующий пункт и нажмите <ENTER>(ВВОД).

ПРИМЕЧАНИЕ

Для некоторых пунктов в правой части экрана появляются подсказки. Такие подсказки доступны появляются только в меню, вызываемом кнопкой <DEST> (ЦЕЛЬ).

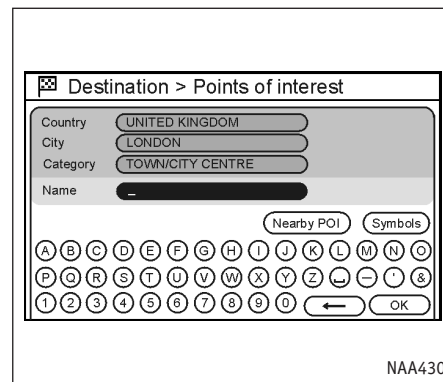

3. В зависимости от выбранной команды может появиться диалог ввода текста, меню настроек и т.п. Меняйте настройки, вводите информацию и т.д., в зависимости от появившегося приглашения.

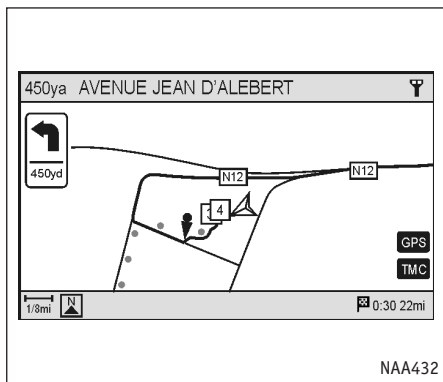

4. Нажмите кнопку <BACK> (НАЗАД), чтобы вернуться к предыдущему меню.

ПРИМЕЧАНИЕ

Из некоторых меню невозможно вернуть на экран карту текущего местоположения с помощью кнопки <MAP> (КАРТА).

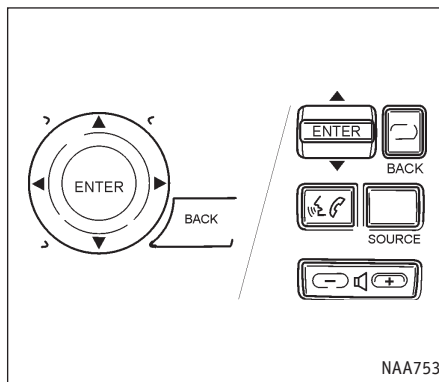

РЕГУЛИРОВКА УРОВНЕЙ, ЗНАЧЕНИЙ ПАРАМЕТРОВ И Т.П.

Есть 2 основных метода управления меню навигационной системы: с помощью джойстика либо переключателя на рулевом колесе. Пользуйтесь ими для регулировки громкости телефона и голосовых подсказок, яркости экрана и т.д.

Регулировка

1. Выделите нужный параметр и нажмите кнопку <ENTER>. При этом изменится цвет соответствующего пункта меню.
2. Переключатель или джойстик позволяют изменять параметр. При этом его состояние отображается индикаторными полосками.

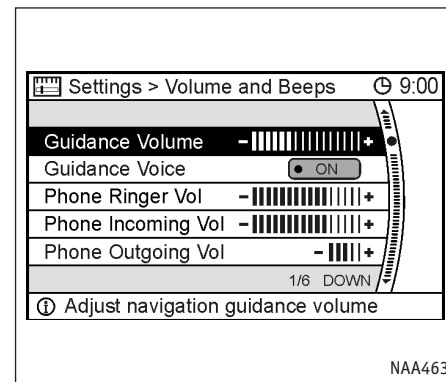

3. Нажмите <ENTER> или <BACK>, чтобы применить новую настройку.

МЕНЮ РЕЖИМА КАРТЫ

Когда на экране отображается карта текущего местоположения или карта произвольного района, кнопка <ENTER> позволяет вызвать соответствующее данному режиму карты меню.

Это меню дает быстрый доступ к различным полезным функциям, таким как упрощенный ввод места назначения или поиск ресторанов, заправочных станций и прочих служб в ближайших окрестностях.

Процесс выбора пункта меню описан в разделе "Типы и использование меню".

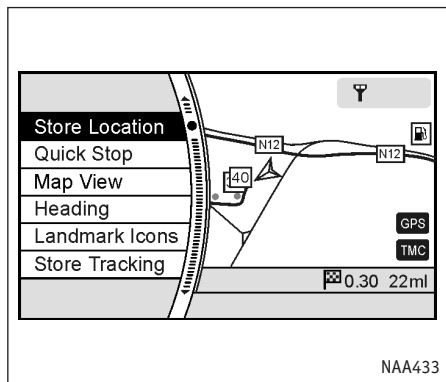

Карта текущего местоположения

Если нажать кнопку <ENTER> в режиме карты текущего местоположения, будут доступны следующие команды:

- [Store Location] (Сохранить точку)
Позволяет занести желаемую точку в адресную книгу. сохраненную точку можно будет впоследствии сделать местом назначения или путевой точкой маршрута.
☞ "Сохранение точки" (стр. 6-2)
- [Quick Stop] (Краткая остановка)
Позволяет найти ближайшие рестораны, заправочные станции и т. п. Если не-

подалеку есть нужный объект, система автоматически покажет маршрут к нему.

☞ "Ввод по местам кратких остановок" (стр. 4-19)

- [Map View] (Режим карты)

Меняет способ отображения карты. Используется для переключения между планом и видом с птичьего полета, а также управляет видом карты в левой половине экрана в режиме раздельного экрана.

☞ "Переключение вида карты" (стр. 3-4)

- [Heading] (Ориентация)

Меняет ориентацию карты "На север" или "По ходу движения".

Также позволяет задать угол наклона карты в режиме птичьего полета.

☞ "Настройки ориентации/видимой области карты" (стр. 3-12)

- [Landmark Icons] (Значки объектов)

Включает отображение значков близко расположенных объектов, таких как рестораны, заправочные станции и т.д.

☞ "Отображение значков объектов" (стр. 3-19)

- [Store Tracking] (Сохранить след)

Позволяет сохранить в адресной книге пройденный путь от начала маршрута до текущего местоположения.

☞ "Сохранение следа передвижения" (стр. 6-12)

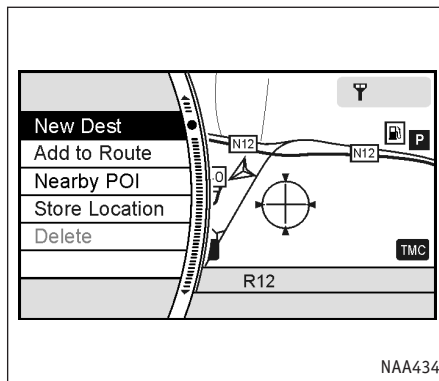

Движущаяся карта

Если нажать кнопку <ENTER> в режиме карты произвольного района, то будут доступны следующие команды:

- [New Dest] (Новая цель)

Позволяет сделать местом назначения точку, где была нажата кнопка <ENTER>. Если место назначения уже было введено, то указанная точка станет новым местом назначения.

☞ "Указание места назначения на карте" (стр. 4-32)

- [Add to Route] (Добавить в маршрут)

Позволяет сделать точку, где была нажата

кнопка <ENTER> местом назначения (или путевой точкой, если маршрут уже имеется). Эта команда доступна только после прокладки маршрута.

☞ "Ввод места назначения или путевой точки" (стр. 5-17)

- [Nearby POI] (Ближайшие интересные точки)

Позволяет искать объекты поблизости от указанной нажатием кнопки <ENTER> точки и назначает ее местом назначения или путевой точкой.

Используется тот же метод, что и при вводе "Краткой остановки".

☞ "Ввод по местам кратких остановок" (стр. 4-19)

- [Store Location] (Сохранить точку)

Позволяет занести в адресную книгу точку, где была нажата кнопка <ENTER>. Сохраненную точку можно будет впоследствии извлечь из памяти и сделать местом назначения или путевой точкой маршрута.

☞ "Сохранение точки" (стр. 6-2)

- [Delete] (Удалить)

Стирает сохраненную точку, место назначения или путевую точку маршрута. Чтобы удалить точку, поместите перекрестие над соответствующим значком.

БЛОКИРОВКА ФУНКЦИЙ ДЛЯ БЕЗОПАСНОСТИ ВОЖДЕНИЯ (если требуется)

Некоторые функции системы намеренно блокируются во время движения, чтобы не отвлекать водителя от дороги.

Такие ограничения вводятся в связи с требованиями законов, которые приняты в некоторых странах Европы. За более подробной информацией обращайтесь в соответствующие официальные органы.

Знак "X" на иллюстрациях отмечает пункты меню/кнопки которые блокируются во время движения.

Припаркуйте автомобиль в безопасном месте прежде чем пытаться воспользоваться ими.

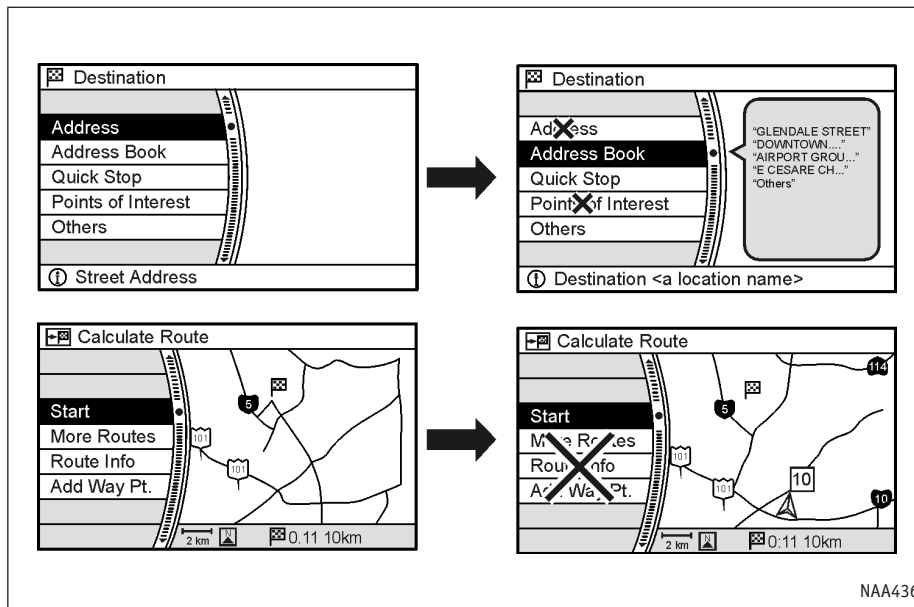

NAA436

ПОЛЬЗОВАНИЕ КАРТОЙ

УСЛОВНЫЕ ОБОЗНАЧЕНИЯ НА КАРТЕ

Навигационная система может отображать на карте различную информацию.

Значки на карте (Режим плана)

①  Значок положения автомобиля:
Показывает текущее местоположение автомобиля и направление движения.

②  Опорная точка:
Отмечает на карте опорные точки

③  Bluetooth-связь с телефоном:
Показывает, был ли мобильный телефон распознан системой.

ПРИМЕЧАНИЕ

Значок связи с телефоном может отображаться или нет в зависимости от характеристик системы.

Часы:

Обратитесь к руководству пользователя автомобиля за дальнейшей информацией.

④ Индикатор GPS:
Показывает возможен ли прием сигналов спутников GPS в данный момент.

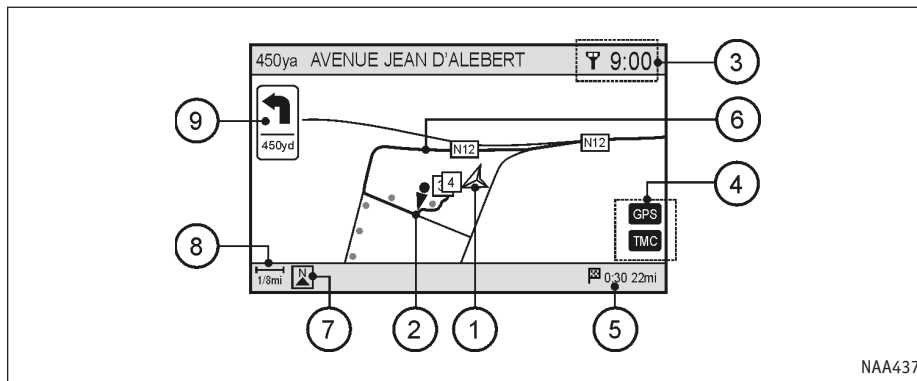

Зеленый: определение местоположения возможно

Серый: определить местоположение невозможно

Индикатор TMC:

Показывает, активна ли функция приема данных RDS-TMC, и принимает ли система данные.

Зелёный: Прием сообщений RDS-TMC включен

Серый: нет сообщений RDS-TMC

⑤ Оставшееся расстояние и время до места назначения:

Показывает расстояние и время до прибытия к месту назначения.

Этот индикатор появляется только тогда, когда было задано место назначения, и система работает в режиме следования по маршруту.

Если отклониться от маршрута, то расстояние будет показано без учета поворотов.

⑥ Предложенный маршрут:
Отображается жирной желтой линией во время движения по маршруту.

⑦ Индикатор ориентации карты:
Показывает ориентацию карты.

NAA437

Обратите внимание, что в режиме показа карты с птичьего полета значок будет другим.

8 Индикатор масштаба:

Показывает масштаб вывода карты.

9 Стрелка и расстояние:

Этот индикатор появляется в левом верхнем углу экрана, если задан маршрут. Показывает расстояние в километрах или милях до следующей опорной точки и направление поворота в этой точке (в зависимости от выбранной в меню <SETTING> (НАСТРОЙКА) [Language] (Язык) системы мер). Этот элемент изображения можно выключать.

Если до следующего перекрестка более 50 км (30 миль), то стрелка показывает прямо вперед, а цифра расстояния до поворота не видна.

ПРИМЕЧАНИЕ

- Дороги шириной 3 м (10 фт.) и меньше на карте не отмечаются.
- Системе может потребоваться много времени, чтобы определить местоположение. Индикатор GPS может оставаться серым в течение 3-4 минут после включения системы. Это не является признаком неисправности.

РЕЖИМЫ ОТОБРАЖЕНИЯ КАРТЫ

Система предлагает два режима отображения карты: в виде плана и с птичьего полета.

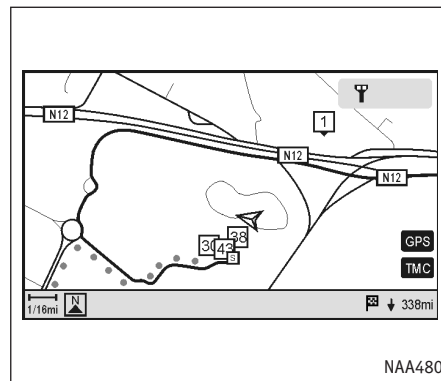

План

В режиме плана карта отображается на 2-мерной плоскости подобно схеме дорог. В этом режиме удобно искать место назначения, легче узнать дороги, и лучше виден маршрут.

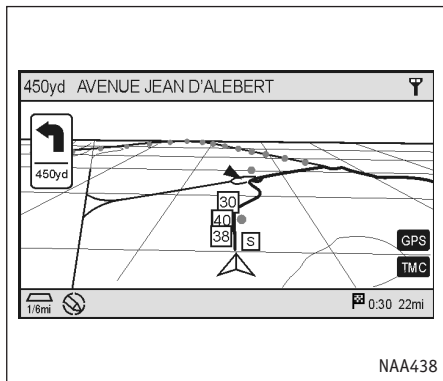

Вид с птичьего полета

В режиме птичьего полета карта отображается как бы с высоты. Это позволяет лучше видеть предстоящий маршрут, так как этот режим обеспечивает панорамный обзор на большие расстояния.

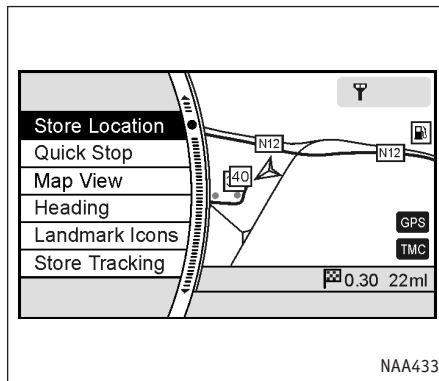

ПЕРЕКЛЮЧЕНИЕ ВИДА КАРТЫ

1. Нажмите кнопку <ENTER> (ВВОД), чтобы увидеть карту текущего местоположения.
2. Выберите [Map View] (Вид карты) и нажмите <ENTER>.

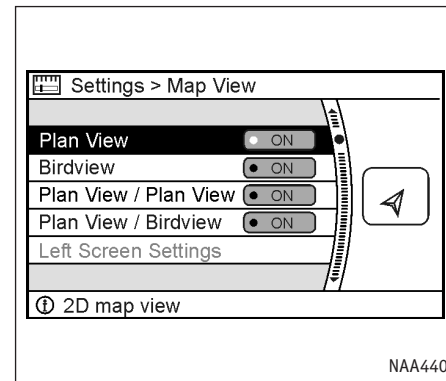

3. Выберите желаемый режим и нажмите <ENTER>. Загорится индикатор выбранного режима.

☞ "Переключение вида карты" (стр. 3-4)

4. Нажмите кнопку <MAP> (Карта), чтобы увидеть карту текущего местоположения.

ПРИМЕЧАНИЕ

- При выборе режима отображения карты в правой части экрана можно видеть образец вида карты в этом режиме.
- Режим отображения карты также можно задать, нажав кнопку <SETTING> (НАСТРОЙКА), выбрав в меню пункт [Navigation] (Навигация) и затем [Map View] (Вид карты).

ПЕРЕМЕЩЕНИЕ ПО КАРТЕ

Карту можно смещать в любую сторону, чтобы посмотреть карту окрестностей или нужной точки.

1. Нажмите джойстик в том направлении, куда хотите сдвинуть карту. Нажмите и удерживайте кнопку джойстика для прокручивания карты в желаемую сторону. Как только карта начнет смещаться, появится курсор в виде перекрестия.
2. Нажмите кнопку <MAP> (Карта) или <BACK> (Назад), чтобы вернуться к карте текущего местоположения. Перекрестие исчезнет.

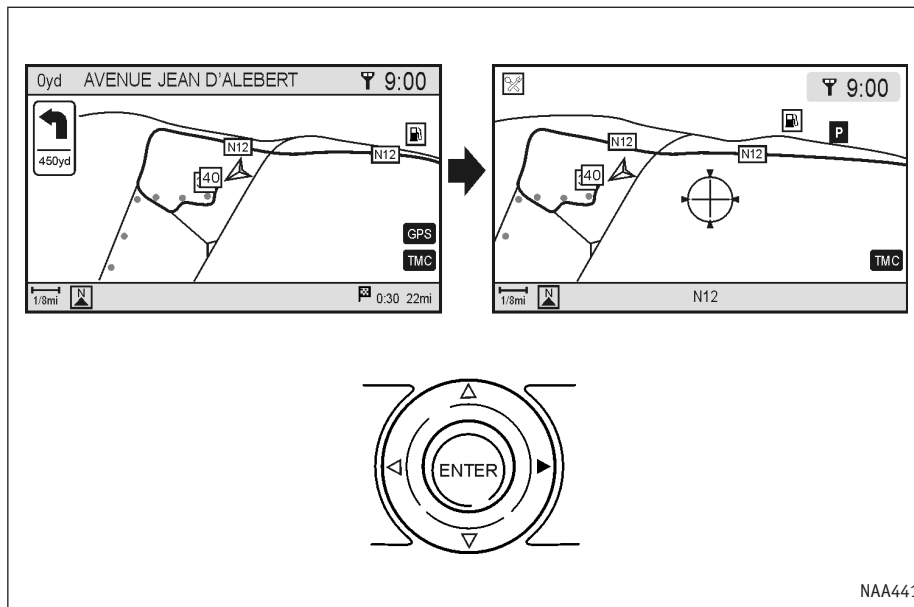

ИЗМЕНЕНИЕ МАСШТАБА КАРТЫ

Нажмите кнопку <ZOOM IN> (КРУПНЕЕ) или <ZOOM OUT> (МЕЛЬЧЕ). Слева на экране появится шкала масштаба.

Чтобы увидеть более детальный план местности, нажмите <ZOOM IN>. Чтобы увеличить площадь обзора, нажмите <ZOOM OUT>.

Если в течение нескольких секунд не будет нажата ни одна из кнопок <ZOOM IN> и <ZOOM OUT>, шкала исчезнет.

ПРИМЕЧАНИЕ

Нажмите и удерживайте кнопку <ZOOM IN> или <ZOOM OUT>, чтобы изменять масштаб карты с малым шагом.

 "Изменение масштаба карты" (стр. 3-10)

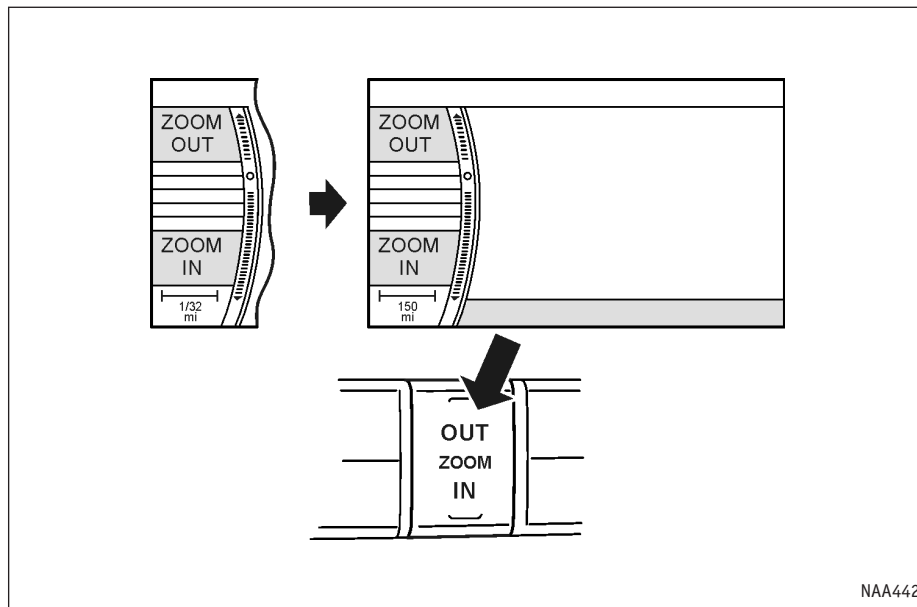

NAA442

АДРЕСНАЯ КНИГА

СОХРАНЕНИЕ ДОМАШНЕГО АДРЕСА/КООРДИНАТ ДОМА

Если в адресной книге уже записаны координаты дома, их легко использовать для задания домашнего адреса. Процесс сохранения координат дома не отличается от записи любой другой точки.

☞ "4. Ввод места назначения"

В следующем примере описано, как записать координаты своего дома.

1. Нажмите кнопку <DEST> (ЦЕЛЬ).

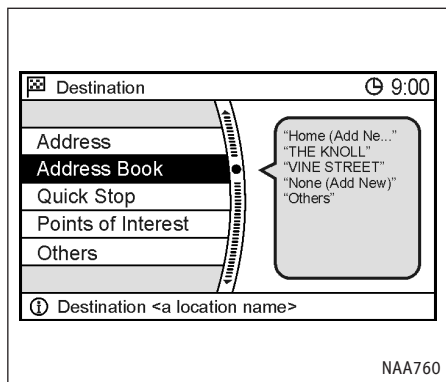

2. Выберите пункт [Address Book] (Адресная книга) и нажмите <ENTER>.

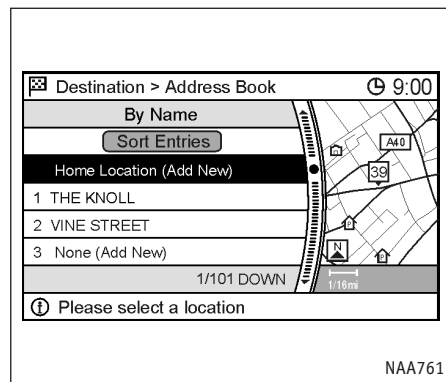

3. Выберите [Home (Add New)] (Дом (Добавить)) и нажмите <ENTER>.

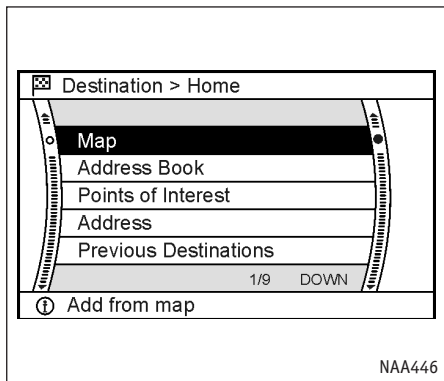

4. Выберите [Map] (Карта) и нажмите <ENTER>. На экране появится карта.

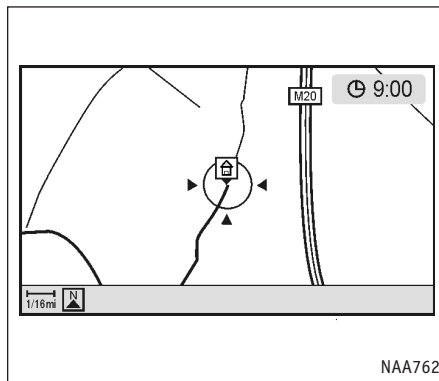

5. Сместите карту в нужную сторону, найдите и укажите на ней свой дом, нажмите <ENTER>.
6. Появится подтверждающее сообщение, и координаты дома будут сохранены.
7. Нажмите кнопку <MAP> (Карта), чтобы увидеть карту текущего местоположения. На карте появится значок дома.

ДИАЛОГ ВВОДА СИМВОЛОВ (БУКВ И ЦИФР)

Для ввода места назначения или редактирования сохраненных точек может потребоваться вводить текст.

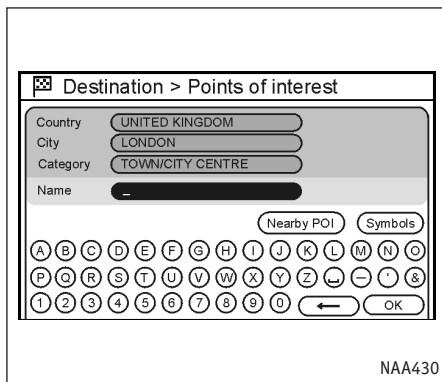

1. Воспользуйтесь джойстиком или переключателем на рулевом колесе для выбора буквы на экранной клавиатуре.
2. Нажмите кнопку <ENTER> (ВВОД). Выбранный символ будет добавлен в поле ввода.
3. Нажмите [←] или кнопку <BACK> (НАЗАД) на панели управления или рулевым колесе, чтобы стереть последний введенный символ.
Нажмите и удерживайте кнопку <BACK>, чтобы стереть все введенные символы.
Нажмите кнопку , чтобы ввести пробел.
4. Когда вы закончите набирать текст, выберите [OK] и нажмите <ENTER> (ВВОД).

ПРИМЕЧАНИЕ

Чтобы вернуться к предыдущему меню из диалога ввода текста, нажмите кнопку <BACK>. Это возможно только после полного стирания всех введенных символов.

ДИАЛОГ ВВОДА ТЕЛЕФОННЫХ НОМЕРОВ

Вам может потребоваться ввести телефонный номер, например для того, чтобы позвонить.

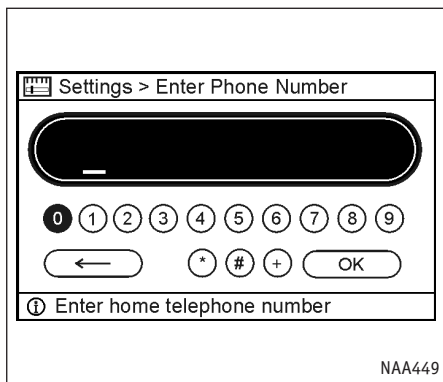

1. Воспользуйтесь джойстиком или переключателем на рулевом колесе для выбора цифры на экранной клавиатуре.
2. Нажмите кнопку <ENTER> (ВВОД). Выбранная цифра окажется в поле ввода.
3. Нажмите [<->] на экране или кнопку <BACK> (НАЗАД), чтобы стереть последнюю введенную цифру.

Нажмите и удерживайте кнопку <BACK>, чтобы стереть все введенные цифры.

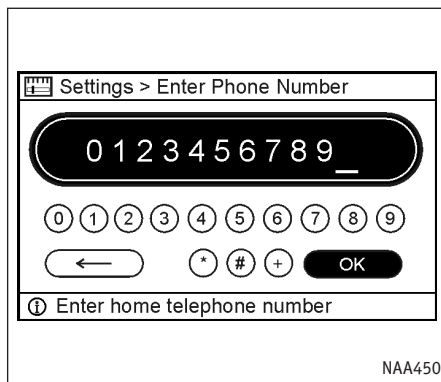

4. Когда вы закончите набирать текст, выберите [OK] и нажмите <ENTER> (ВВОД).

ПРИМЕЧАНИЕ

Чтобы вернуться к предыдущему меню из диалога ввода номера, нажмите кнопку <BACK>. Это возможно только после полного стирания всех введенных цифр.

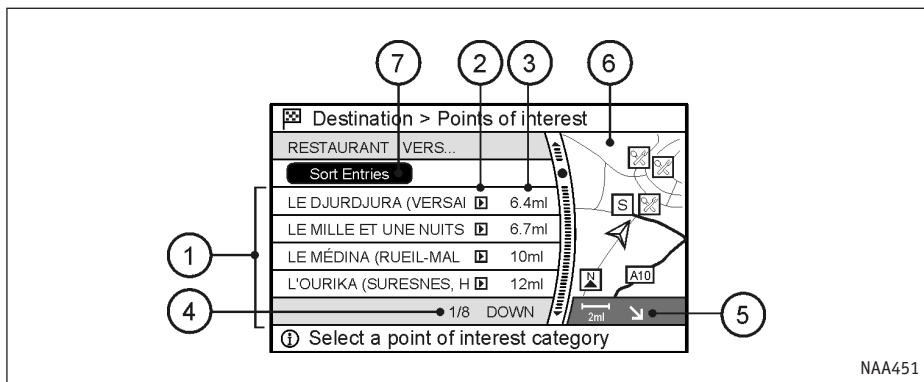

СПИСОК

После поиска точек или объектов, на экране появится список его результатов.

Список можно сортировать по алфавиту или по расстоянию.

Пункты списка

- ① Выберите в списке нужный пункт и нажмите кнопку <ENTER> для подтверждения своего выбора.
- ② Если название точки или объекта полностью не видно (из-за длины), нажмите кнопку джойстика, чтобы сдвинуть название влево и увидеть скрытую часть.
- ③ Расстояние от точки текущего местоположения.
- ④ Если список не умещается на экране целиком, система покажет общее количество пунктов списка и номер выбранного пункта. Воспользуйтесь джойстиком или переключателем на рулевом колесе, чтобы прокручивать список вверх и вниз.
- ⑤ Направление к точке или объекту.
- ⑥ Если список отсортирован по алфавиту, то вы можете проверить направление к выбранному месту в области предварительного просмотра справа.
- ⑦ Переключает между режимами [Sort Entries] (Алфавитная сортировка) и [By distance] (По расстоянию).

Выберите нужный вариант и нажмите <ENTER>, чтобы отсортировать список по расстоянию или по алфавиту.

ВВОД МЕСТА НАЗНАЧЕНИЯ

В последующем примере описано, как задать место назначения с использованием [Points of Interest] (Интересных точек).

ПОИСК МЕСТА НАЗНАЧЕНИЯ

1. Нажмите кнопку <DEST> (ЦЕЛЬ).

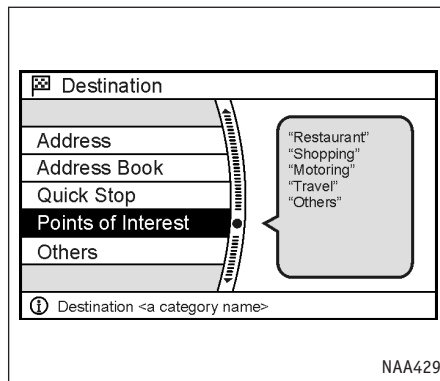

2. Выберите пункт [Points of Interest] (Интересные точки) и нажмите <ENTER>.

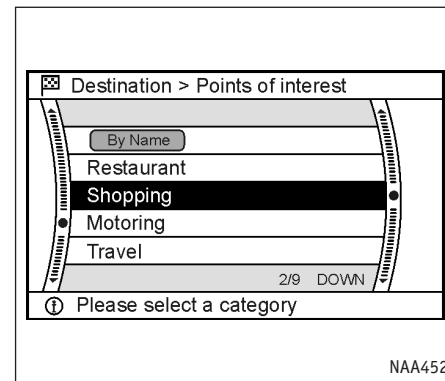

3. Выберите категорию [Shopping] (Магазины) и нажмите <ENTER>.

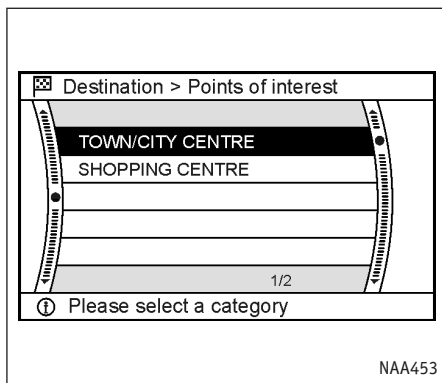

4. В списке категорий выберите [TOWN/CITY CENTRE] (ЦЕНТР ГОРОДА/ПОСЕЛКА) и нажмите <ENTER>.

Появится диалог ввода текста.

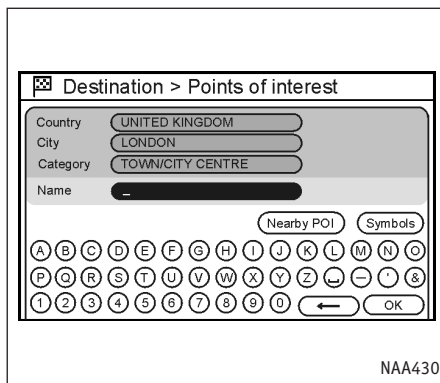

5. Выберите [LONDON] и нажмите <ENTER>.
6. Выделите [OK] и нажмите <ENTER>.

Появится список.

ПРИМЕЧАНИЕ

В примере можно выбрать вариант [All Cities] (Все города) и включить в поиск все объекты, или наоборот сузить поиск, указав город и объект.

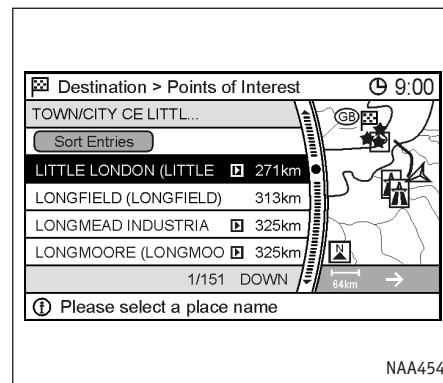

7. Выберите в списке центр интересующего города/поселка и нажмите <ENTER>.

ПРИМЕЧАНИЕ

Команды [By Distance] (По расстоянию) или [Sort Entries] (Сортировать записи), позволяют сортировать список по расстоянию от текущего местонахождения или алфавитно.

Расположение выбранного места будет показано в области предварительного просмотра справа.

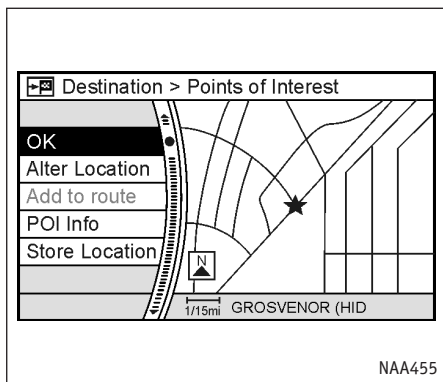

NAA455

8. Появится карта, центром которой является выбранное место назначения. Убедившись, что желаемое место найдено, выделите [OK] и нажмите <ENTER>.

ПРИМЕЧАНИЕ

- Система использует выбранную точку в качестве места назначения и начнет прокладку маршрута.
- Даже после ввода места назначения остается возможность изменить его расположение, сохранить маршрут и т.д.

☞ "Действия после ввода места назначения" (стр. 4-34)

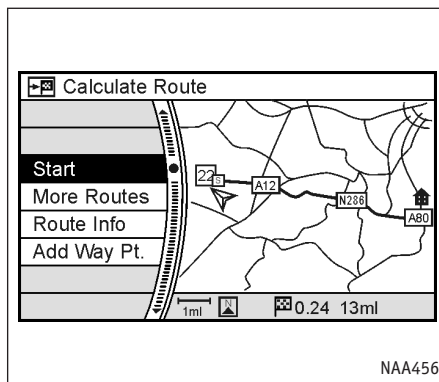

NAA456

НАЧАЛО ДВИЖЕНИЯ ПО МАРШРУТУ

Когда место назначения уже определено и система проверила различные варианты пути, на экране появится предлагаемый маршрут.

1. Выделите [Start] (Старт) и нажмите <ENTER>.

ПРИМЕЧАНИЕ

Если не предпринимать никаких действий, то режим следования по маршруту активируется даже, если кнопка [Start] не была выделена.

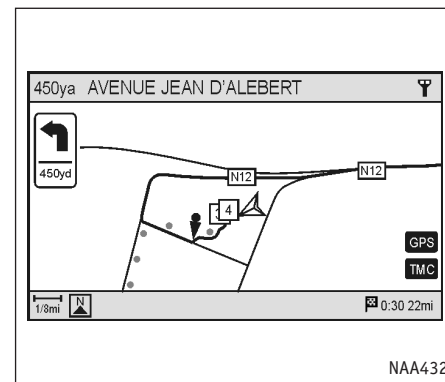

NAA432

2. После начала движения по маршруту система помогает следовать по найденному пути, давая графические и голосовые подсказки.

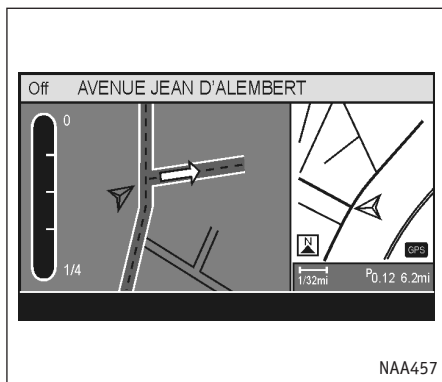

3. При приближении к путевой точке система автоматически разделяет экран на две зоны и показывает слева увеличенную схему перекрестка.

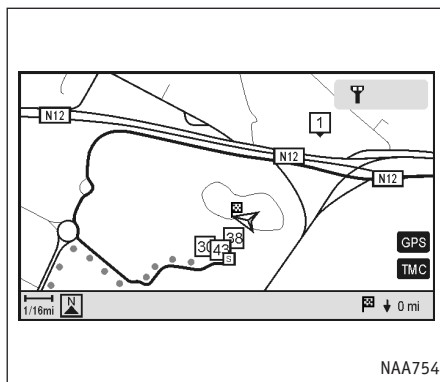

4. Режим следования по маршруту автоматически отключается после прибытия к месту назначения. Флажок в центре отмечает место назначения.

УДАЛЕНИЕ МАРШРУТА

Чтобы стереть уже введенный маршрут, следуйте описанной далее процедуре. При удалении маршрута также стирается его место назначения.

1. Нажмите кнопку <ROUTE> (МАРШРУТ).

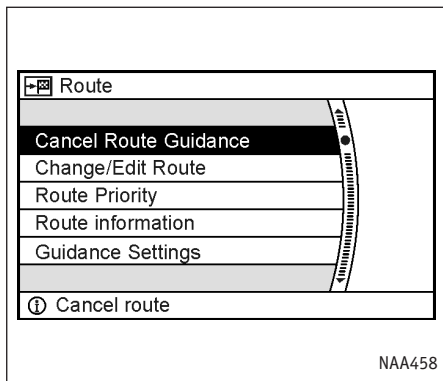

2. Выберите команду [Cancel Route Guidance] (Отменить следование по маршруту) и нажмите кнопку <ENTER>.

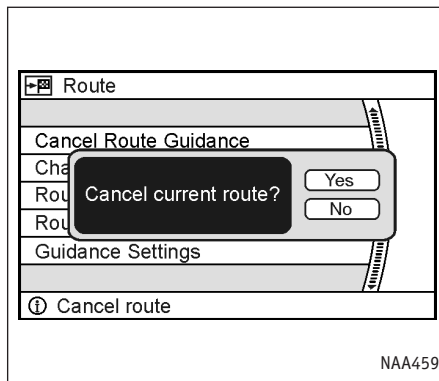

3. Появится запрос подтверждения. Выберите [Yes] (Да) и нажмите <ENTER>.

ПРИМЕЧАНИЕ

После отмены маршрута команда [Cancel Route Guidance] (Отменить следование по маршруту) заменяется командой [Resume Route Guidance] (Возобновить следование по маршруту).

Выделите команду [Resume Route Guidance] (Возобновить следование по маршруту) и нажмите <ENTER>, чтобы снова активировать отмененный маршрут.

Отмененный маршрут можно вновь активировать, пока не будет проложен новый.

ГОЛОСОВЫЕ ПОДСКАЗКИ

Вы можете включить или отключить голосовые подсказки, а также отрегулировать их громкость.

Кроме того, последнюю подсказку можно повторить. Для этого надо нажать кнопку <VOICE> (ГОЛОС).

ВКЛЮЧЕНИЕ/ВЫКЛЮЧЕНИЕ ГОЛОСОВЫХ ПОДСКАЗОК

1. Нажмите кнопку <ROUTE> (МАРШРУТ).

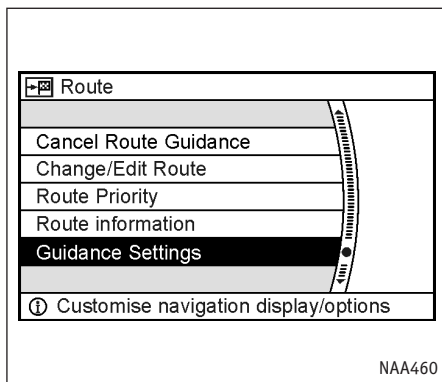

2. Выберите пункт [Guidance Settings] (Настройки голосовых подсказок) и нажмите <ENTER>.

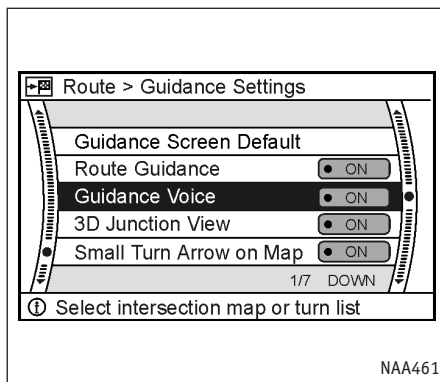

3. Выберите пункт [Guidance Voice] (Подсказывать голосом) и нажмите <ENTER>.
При включении подсказок загорается индикатор [ON].

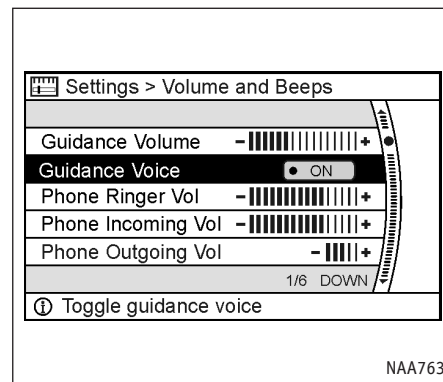

ПРИМЕЧАНИЕ

Вы можете включить или отключить голосовые подсказки с помощью следующей процедуры.

1. Нажмите кнопку <SETTING> (НАСТРОЙКА).
2. Выберите [Volume and Beeps] (Громкость и звуковые сигналы) и нажмите <ENTER>.
3. Выберите [Guidance Voice] (Подсказывать голосом) и нажмите <ENTER>.

РЕГУЛИРОВКА ГРОМКОСТИ ГОЛОСОВЫХ ПОДСКАЗОК

Вы также можете включить или отключить голосовые подсказки с помощью следующей процедуры.

1. Нажмите кнопку <SETTING> (НАСТРОЙКА).

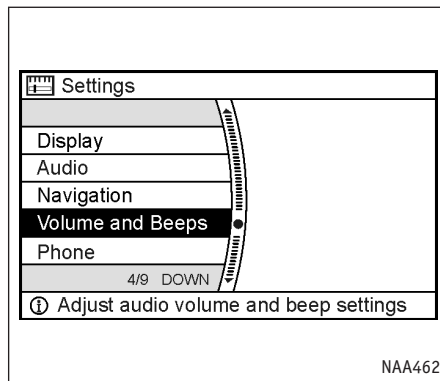

2. Выберите пункт [Volume and Beeps] (Громкость и звуковые сигналы) и нажмите <ENTER>.

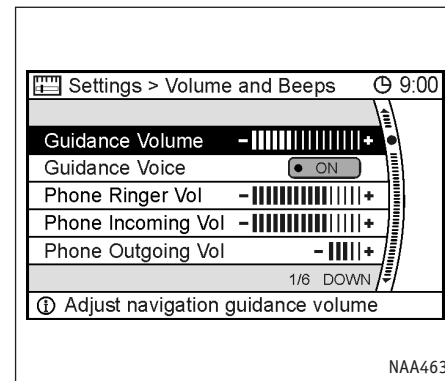

3. Выберите пункт [Guidance Volume] (Громкость подсказок) и нажмите <ENTER>.
4. Установите желаемую громкость подсказок с помощью джойстика или переключателя на рулевом колесе.

ПРИМЕЧАНИЕ

Громкость можно отрегулировать с помощью ручки громкости аудиосистемы или нажав кнопку  на рулевом колесе во время звучания подсказки.



РАСПОЗНАВАНИЕ ГОЛОСА

СИСТЕМА РАСПОЗНАВАНИЯ ГОЛОСА

Навигационной системой можно управлять с помощью голосовых команд.

После нажатия выключателя  на рулевом колесе, чтобы включить режим распознавания голоса, вы можете произнести нужную команду.

ПРИМЕЧАНИЕ

- Ознакомьтесь со списком доступных голосовых команд.
 -  "Список голосовых команд навигационной системы" (стр. 9-7)
 -  "Список голосовых команд режима телефона" (стр. 9-28)
- Список команд можно вывести на экран.
 -  "Справка по голосовым командам" (стр. 9-9)
- Доступные голосовые команды зависят от языка, который выбирается в меню <SETTING> (НАСТРОЙКА) [Language] (Язык).

УПРАВЛЕНИЕ С ПОМОЩЬЮ ГОЛОСОВЫХ КОМАНД

Перед началом

Чтобы добиться наилучшего результата от системы распознавания голосовых команд, выполните следующие правила:

- В салоне должно быть как можно меньше посторонних шумов. Закройте окна, чтобы избавиться от наружного шума (звука других транспортных средств, вибрации и т.п.), который может мешать правильному распознаванию команд.
- Дождитесь звукового сигнала перед тем как произнести команду. Иначе команда может не быть правильно опознана.
- Начните произносить команду в течение 5 секунд после звукового сигнала.
- Говорите естественно, без лишних пауз между словами.
- Если кондиционер работает в режиме "AUTO" (АВТО), то скорость вращения вентилятора автоматически уменьшается, чтобы не мешать распознаванию голоса.

Как отдавать команды ГОЛОСОМ

1. Нажмите и отпустите кнопку  на рулевом колесе.

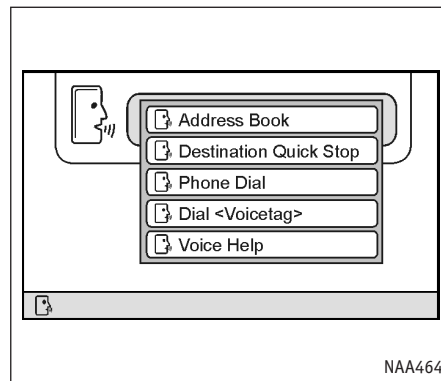

2. Система объявит следующее действие.
3. После звукового сигнала значок на экране сменится символом режима распознавания команд . Произнесите "Voice Help" (Справка по голосовым командам).
4. Система подтвердит опознанную команду и покажет список голосовых команд.
5. Произнесите нужную команду после звукового сигнала.

ПРИМЕЧАНИЕ

- Если система не распознала вашу команду, нажмите  или кнопку <BACK> (НАЗАД) для возвращения к предыдущему меню.

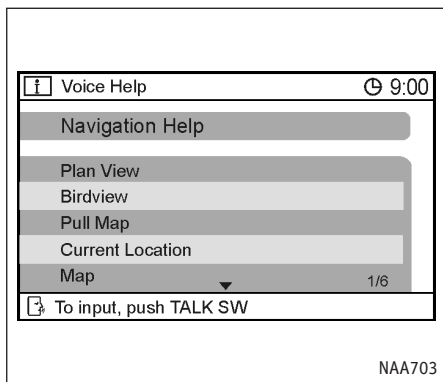

- Голосовые команды распознаются только тогда, когда на экране имеется такой значок .

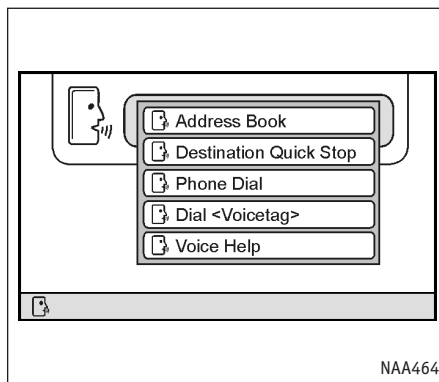

ПРИМЕРЫ ГОЛОСОВЫХ КОМАНД

Иногда достаточно произнести одну голосовую команду. Однако, в других ситуациях может оказаться необходимым произнести две или больше команд.

Некоторые дополнительные простые действия, выполняемые с помощью голосовых команд, описаны далее:

Пример 1: Возвращение домой

Произнесите команду. "Destination home" (Домой).

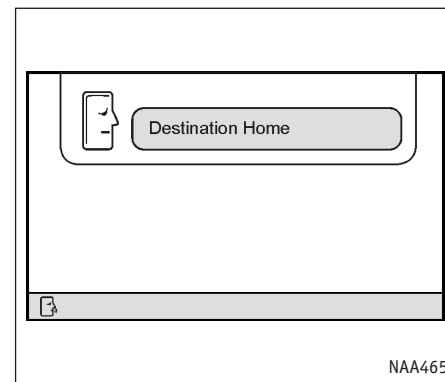

Система распознает эту команду и проложит маршрут к вашему дому.

ПРИМЕЧАНИЕ

Для того, чтобы дом мог быть местом назначения, необходимо заранее ввести его координаты в адресную книгу.

 "Сохранение точки" (стр. 6-2)

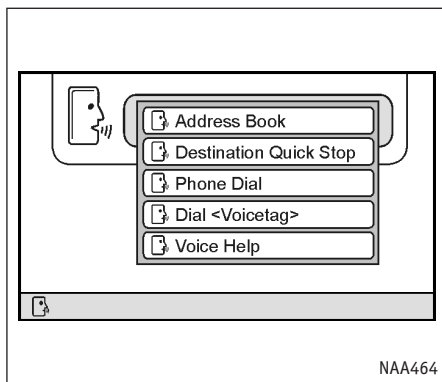

Пример 2: Переключение карты в режим птичьего полета.

Произнесите команду "Birdview" (Птичий полет)

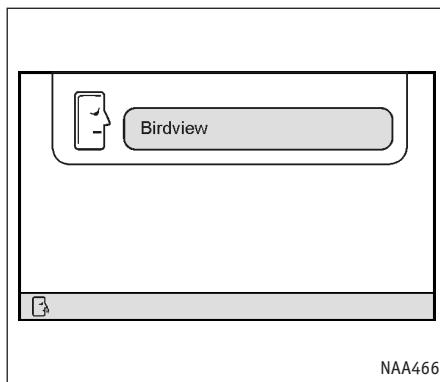

Система опознает команду и переключит карту в режим птичьего полета.

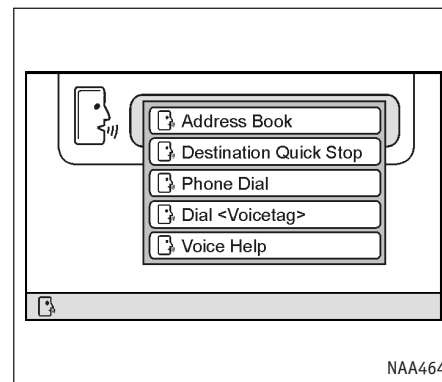

Пример 3: Отключение голосовых подсказок

Произнесите команду "Voice guidance off" (Выключить голосовые подсказки)

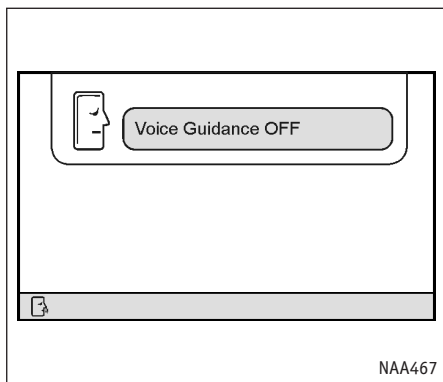

Система опознает команду и выключит подсказки.

Как читать описания голосовых команд

Описание голосовых команд в данном руководстве может выглядеть по-разному. В зависимости от конкретной команды можно использовать разные фразы. Слова, которые не заключены в скобки или кавычки, надо произнести обязательно. Слова, разделенные наклонной чертой в скобках (/) обозначают альтернативные варианты, один из которых надо произнести обязательно. Необязательные слова заключаются в скобки []. Переменные части команд, например телефонные номера, выделяются курсивом и скобками < >.

Произнесение команд

Пример:

Команду "[Navigation] [Show] (Full/Single) Map" ([Навигатор] [покажи] (на весь экран/отдельно) карту) можно с одним и тем же результатом выразить следующими способами:

1. Navigation show full map
2. Navigation show single map
3. Show full map
4. Show single map
5. Navigation full map
6. Navigation single map

7. Full map

8. Single map

ПРИМЕЧАНИЕ

Полный перечень распознаваемых системой голосовых команд дает список команд.

 "Список голосовых команд навигационной системы" (стр. 9-7)

ДЛЯ ЗАМЕТОК

3 НАСТРОЙКИ КАРТЫ

Режимы отображения карты	3-2	Прочие настройки карты	3-12
План	3-2	Настройки ориентации/видимой области карты	3-12
Вид с птичьего полета	3-4	Изменение угла обзора в режиме птичьего полета.....	3-14
Переключение вида карты	3-4	Изменение масштаба карты в левой половине экрана	3-17
Смещение карты	3-7	Значки на карте	3-19
План	3-7	Отображение значков объектов	3-19
Вид с птичьего полета	3-8	Условные обозначения.....	3-21
Возврат к текущему местоположению автомобиля.....	3-8		
Сведения о точке под курсором.....	3-8		
Изменение масштаба карты	3-10		
Масштаб карты	3-11		

РЕЖИМЫ ОТОБРАЖЕНИЯ КАРТЫ

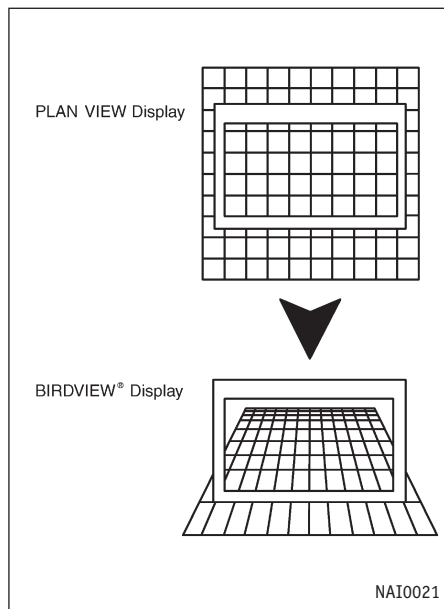

Система предлагает два режима отображения карты: в виде плана и с птичьего полета.

ПЛАН

В режиме плана карта отображается на 2-мерной плоскости подобно схеме дорог. В этом режиме удобно искать место назначения и проверить правильность найденного маршрута.

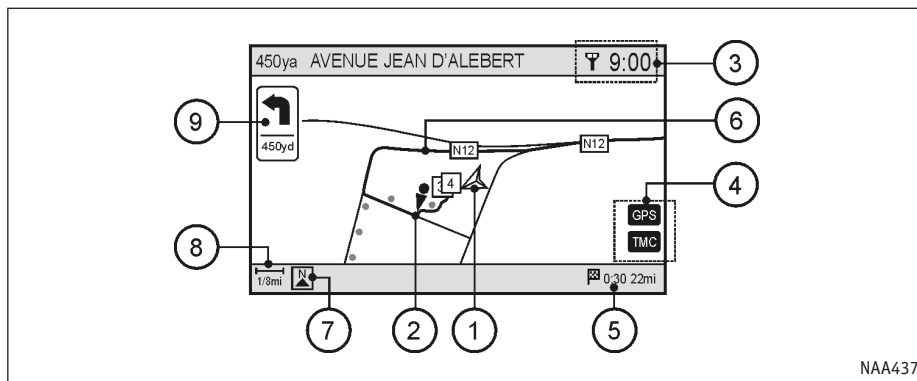

Символы на экране

- ① Значок положения автомобиля:
Показывает текущее местоположение автомобиля и направление движения.
- ② Опорная точка:
Отмечает на карте опорные точки
- ③ Bluetooth-связь с телефоном:
Показывает, был ли мобильный телефон распознан системой.

ПРИМЕЧАНИЕ

Значок связи с телефоном может отображаться или отсутствовать в зависимости от характеристик системы.

Часы:

Обратитесь к руководству пользователя автомобиля за дальнейшей информацией.

④ Индикатор GPS:

Показывает, возможен ли прием сигналов спутников GPS в данный момент.

Зелёный: определение местоположения возможно

Серый: определение местоположения невозможно

Индикатор TMC:

Показывает, поддерживается ли прием данных RDS-TMC, и принимает ли система такие данные.

Зелёный: Прием сообщений RDS-TMC включен

Серый: нет сообщений RDS-TMC

- ⑤ Оставшееся расстояние и время до места назначения:

Показывает расстояние и время до прибытия к месту назначения.

Этот индикатор появляется только тогда, когда было задано место назначения, и система работает в режиме следования по маршруту.

Если отклониться от маршрута, то расстояние будет показано без учета поворотов.

- ⑥ Предложенный маршрут:

Отображается жирной желтой линией во время движения по маршруту.

- ⑦ Индикатор ориентации карты:

Показывает ориентацию карты.

Обратите внимание, что в режиме показа карты с птичьего полета значок будет другим.

- ⑧ Индикатор масштаба:

Показывает масштаб вывода карты.

- ⑨ Стрелка и расстояние:

Появляется в левом верхнем углу экрана, если задан маршрут. Показывает расстояние в километрах или милях до следующей опорной точки и направление поворота в этой точке (в зависимости от выбранной в меню <SETTING> (НАСТРОЙКА) [Language] (Язык) системы мер). Этот элемент изображения можно выключать.

Если до следующего перекрестка более 50 км (30 миль), то стрелка показывает прямо вперед, а расстояние до поворота не отображается.

ПРИМЕЧАНИЕ

- Дороги шириной 3 м (10 фт.) и меньше на карте не видны.
- Системе может потребоваться много времени, чтобы определить местоположение. Индикатор GPS может оставаться серым в течение 3-4 минут после включения системы. Это не является признаком неисправности.

ПЕРЕКЛЮЧЕНИЕ ВИДА КАРТЫ

Вы можете выбрать между режимами плана и вида на карту с птичьего полета.

Кроме того, экран с картой может быть поделен на две части.

1. Нажмите кнопку <SETTING> (НАСТРОЙКА).

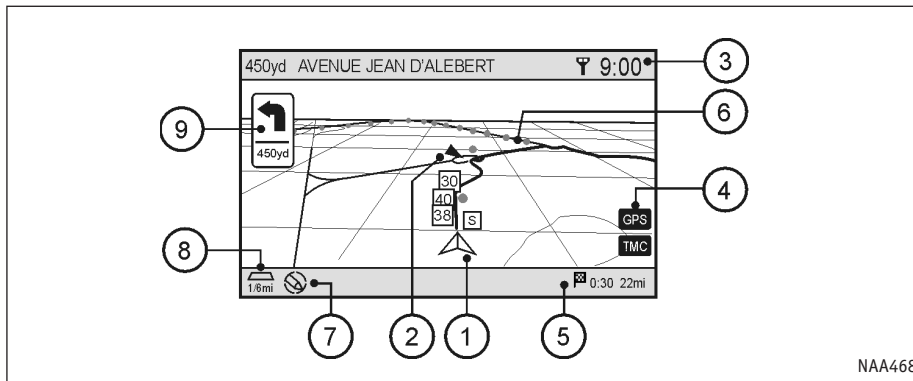

ВИД С ПТИЧЬЕГО ПОЛЕТА

В режиме птичьего полета карта изображается в трехмерной перспективе. Это позволяет лучше видеть предстоящий маршрут, так как этот режим обеспечивает панорамный обзор на большие расстояния.

🗨️ Объяснение пронумерованных частей картинки находится на странице "План".

ПРИМЕЧАНИЕ

Вид с птичьего полета также предоставляет индикатор расстояния, который находится над индикатором масштаба в левом нижнем углу:

Индикатор расстояния сообщает расстояние между линиями сетки.

- "Birdview" (Вид с птичьего полета) - зарегистрированная торговая марка компании Xanavi Informatics Corporation.
- В режиме птичьего полета карта всегда направлена по направлению движения.

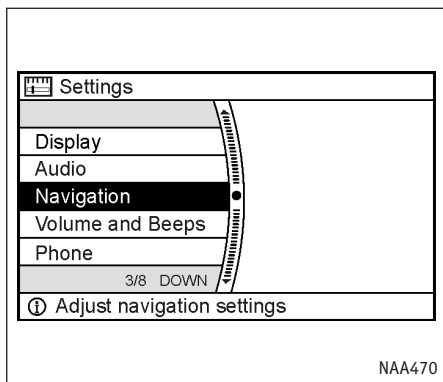

2. Выберите пункт [Navigation] (Навигация) и нажмите <ENTER>.

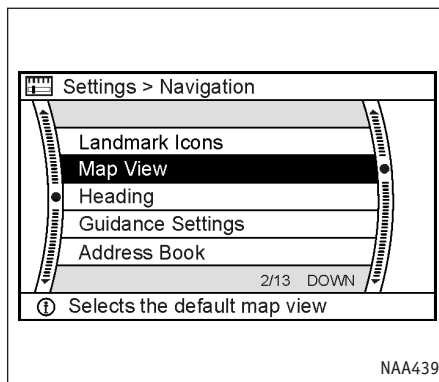

3. Выберите [Map View] (Вид карты) и нажмите <ENTER>.

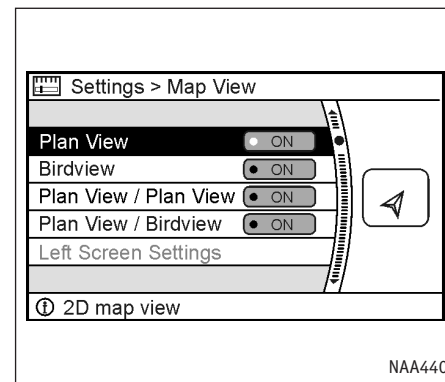

4. Выберите желаемый режим и нажмите <ENTER>. Загорится индикатор выбранного режима.

5. Нажмите кнопку <MAP> (Карта), чтобы увидеть карту текущего местоположения.

Доступные режимы

- [Plan View] (План):
Включает режим плана.
- [Birdview] (Вид с птичьего полета):
Включает вид с птичьего полета.
- [Plan View/Plan View] (План/План):
Включает режим разделенного экрана и показывает одновременно 2 карты в режиме плана.
- [Plan View/Birdview] (План/Птичий полет):
Включает режим разделенного экрана. Левая половина показывает план местности, а правая - карту с птичьего полета.

ПРИМЕЧАНИЕ

- При выборе режима отображения карты в правой части экрана можно видеть образец вида карты в этом режиме.

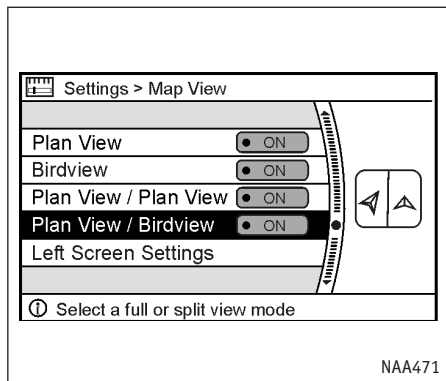

В режимах [Plan View/Plan View] или [Plan View/Birdview] становится доступным пункт [Left Screen Settings] (Настройка левой части экрана).

Он позволяет менять масштаб карты слева.

☞ "Изменение масштаба карты в левой половине экрана" (стр. 3-17)

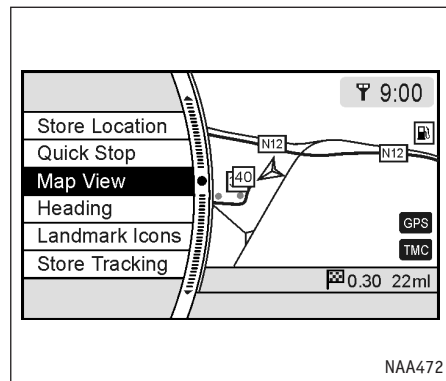

- Режим отображения карты также можно задать, нажав кнопку <ENTER> в режиме карты текущего местоположения и затем выбрав пункт [Map View] (Вид карты).

СМЕЩЕНИЕ КАРТЫ

Настройка с помощью голосовых команд

1. Нажмите и отпустите кнопку  на рулевом колесе.
 2. Произнесите нужную команду после звукового сигнала.
- Чтобы включить режим плана: [Navigation] [show] ((2D [map])/(plan [view] [map]))
 - Чтобы включить режим птичьего полета: [Navigation] [show] ((bird's [eye])/(bird [eye])/3D) ((view [map])/map)
 - Чтобы выключить разделение экрана: [Navigation][show] (Full/Single) Map

ПРИМЕЧАНИЕ

Полный перечень распознаваемых системой голосовых команд дает список команд.

 "Список голосовых команд навигационной системы" (стр. 9-7)

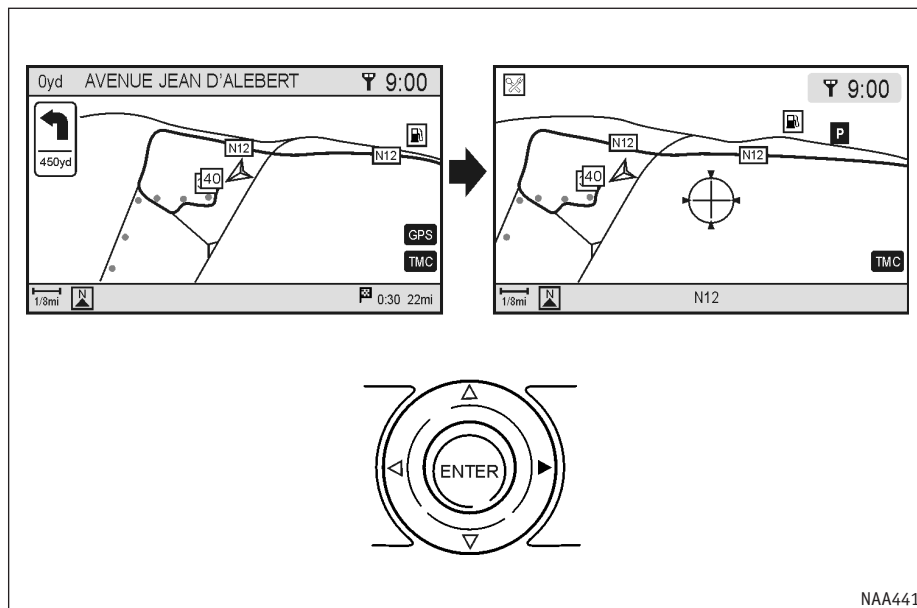

Управление перемещением по карте различается в режимах плана и птичьего полета.

Как только карта начнет смещаться, появится курсор в виде перекрестия.

ПЛАН

Нажмите джойстик в том направлении, куда хотите сдвинуть карту. Нажмите и удерживайте кнопку джойстика для прокручивания карты в желаемую сторону.

ВИД С ПТИЧЬЕГО ПОЛЕТА

Джойстик позволяет перемещать карту следующими способами:

1. Поворачивает карту против часовой стрелки.
2. Поворачивает карту по часовой стрелке.
3. Двигает перекрестие на карте вверх.
4. Двигает перекрестие на карте вниз.

Нажмите и удерживайте кнопку джойстика, чтобы повернуть карту или двигать ее в желаемую сторону.

Как только карта начнет смещаться, появится курсор в виде перекрестия.

ВОЗВРАТ К ТЕКУЩЕМУ МЕСТОПОЛОЖЕНИЮ АВТОМОБИЛЯ

Нажмите кнопку <MAP> (КАРТА).

На экране появится карта текущего местоположения.



Настройка с помощью голосовых команд

1. Нажмите и отпустите кнопку  на рулевом колесе.
2. Произнесите нужную команду после звукового сигнала.

Чтобы увидеть карту текущего местоположения:
[Navigation] [show/display] current [vehicle/car]
(location/position).

ПРИМЕЧАНИЕ

Полный перечень распознаваемых системой голосовых команд дает список команд.

 "Список голосовых команд навигационной системы" (стр. 9-7)

СВЕДЕНИЯ О ТОЧКЕ ПОД КУРСОРОМ

Экран может показывать информацию о точке, на которую указывает курсор-перекрестие при сдвиге карты в сторону от текущего местоположения.

1. Нажмите кнопку <SETTING> (НАСТРОЙКА).

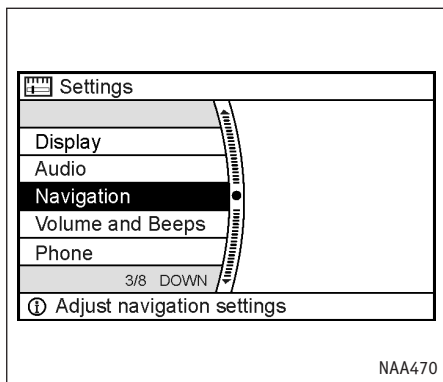

2. Выберите пункт [Navigation] (Навигация) и нажмите <ENTER>.

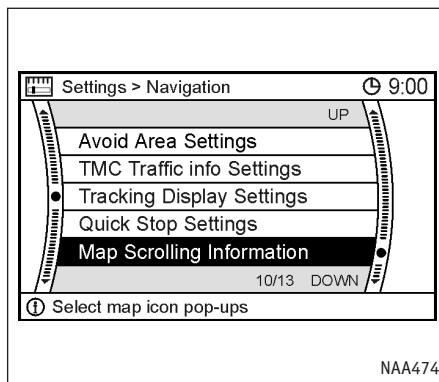

3. Выберите [Map Scrolling Information] (Точка под курсором) и нажмите <ENTER>.

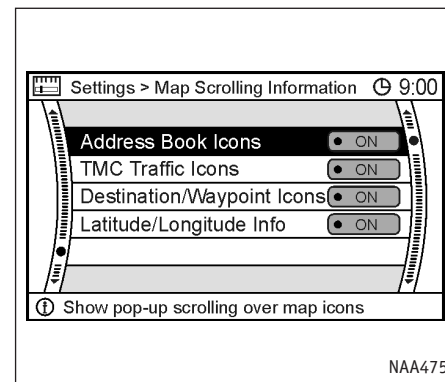

4. Выделите нужный тип информационных сообщений или условных значков и нажмите кнопку <ENTER>. Засветится соответствующий индикатор.

Доступные типы сообщений и символов:

- [Address Book Icons] (Значки адресной книги)
 - [TMC Traffic Icons] (Значки системы TMC)
 - [Destination/Waypoint Icons] (Значки места назначения/Путевых точек)
 - [Latitude/Longitude Info] (Широта/Долгота)
5. Нажмите кнопку <MAP> (Карта), чтобы увидеть карту текущего местоположения.

Переместите курсор к нужной точке, и на экране появится информация о ней.

ИЗМЕНЕНИЕ МАСШТАБА КАРТЫ

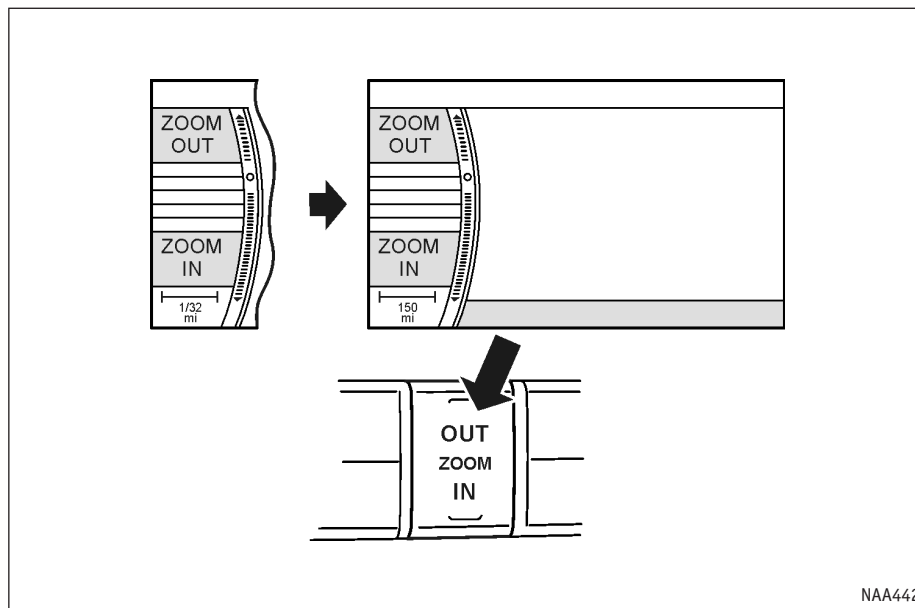

Нажмите кнопку <ZOOM IN> (КРУПНЕЕ) или <ZOOM OUT> (МЕЛЬЧЕ). Слева на экране появится шкала масштаба.

Чтобы увидеть более детальный план местности, нажмите <ZOOM IN>.

Чтобы увеличить площадь обзора, нажмите <ZOOM OUT>.

Шкала масштаба исчезнет сама, если ни одна из кнопок <ZOOM IN> и <ZOOM OUT> не будет нажата в течение примерно 3 секунд.

ПРИМЕЧАНИЕ

Нажмите и удерживайте кнопку <ZOOM IN> или <ZOOM OUT>, чтобы изменять масштаб карты с малым шагом.

МАСШТАБ КАРТЫ

В зависимости от используемого режима отображения карты доступны следующие масштабы:

- В режиме плана:
От самого общего (1/20 480 000) до самого детального (1/5 000)
- В режиме вида с птичьего полета:
От самого общего (1/20 480 000) до самого детального (1/25 000)

Уровни масштабирования в режиме плана

Масштаб	Реальное расстояние
1:2048 млн.	160 миль (256 км)
1:512 млн.	32 миль (64 км)
1:128 млн.	8 миль (16 км)
1:320 000	2 миль (4 км)
1:160 000	1 миль (2 км)
1:80 000	1/2 миль (1 км)
1:40 000	1/4 миль (500 м)
1:20 000	1/8 миль (200 м)
1:10 000	1/16 миль (100 м)
1:5 000	1/32 миль (50 м)

Уровни масштабирования в режиме птичьего полета

Уровни масштабирования	Расстояние между линиями сетки
1:2048 млн.	160 миль (256 км)
1:512 млн.	32 миль (64 км)
1:256 млн.	16 миль (32 км)
1:128 млн.	8 миль (16 км)
1:640 000	4 мили (8 км)
1:320 000	2 миль (4 км)
1:160 000	1 миль (2 км)
1:80 000	1/2 миль (1 км)
1:40 000	1/4 миль (500 м)
1:25 000	1/6 миль (250 м)

ПРОЧИЕ НАСТРОЙКИ КАРТЫ

Настройка с помощью голосовых команд

1. Нажмите и отпустите кнопку  на рулевом колесе.
2. Произнесите нужную команду после звукового сигнала.

Чтобы увеличить карту:

[Navigation] [Map] Zoom In (Крупнее) [<1 - 10>]

Чтобы уменьшить карту:

[Navigation] [Map] Zoom Out (Мельче) [<1 - 10>]

ПРИМЕЧАНИЕ

Полный перечень распознаваемых системой голосовых команд дает список команд.

 "Список голосовых команд навигационной системы" (стр. 9-7)

Существуют также другие способы управления показом карты, например изменение ориентации карты, разделение экрана и т.п.

НАСТРОЙКИ ОРИЕНТАЦИИ/ВИДИМОЙ ОБЛАСТИ КАРТЫ

Вы можете изменить направление (ориентацию) карты в режиме плана или изменить положение значка автомобиля на карте, чтобы видеть дальше в направлении движения.

Эти настройки доступны только в режимах [Plan View/Plan View] (План/План) и [Plan View/Birdview] (План/Птичий полет).

1. Нажмите кнопку <SETTING> (НАСТРОЙКА).

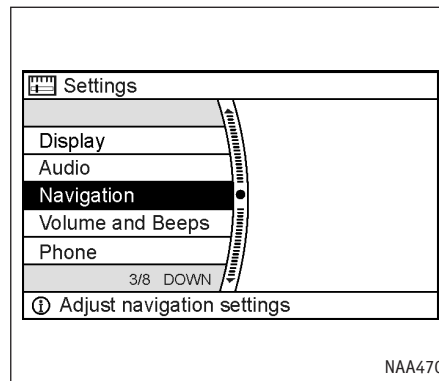

2. Выберите пункт [Navigation] (Навигация) и нажмите <ENTER>.

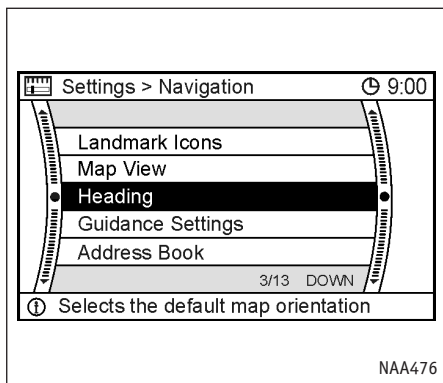

3. Выберите пункт [Heading] (Ориентация) и нажмите <ENTER>.

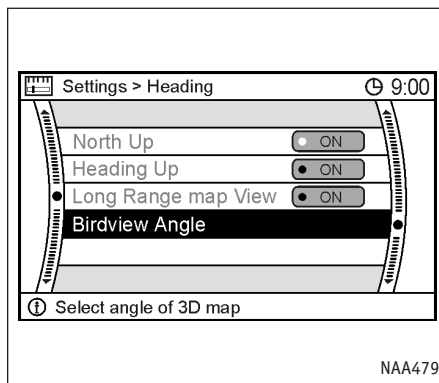

4. Выберите желаемую ориентацию карты и нажмите <ENTER>. Загорится индикатор выбранной ориентации.

ПРИМЕЧАНИЕ

Параметр [Long Range Map View] (Увеличенная дальность) доступен только, если выбрать ориентацию [Heading Up] (По направлению движения).

5. Нажмите кнопку <MAP> (Карта), чтобы увидеть карту текущего местоположения.

Возможные режимы ориентации карты

- [North Up] (На север):
Верх карты соответствует направлению на север.
- [Heading Up] (По направлению движения):
Карта поворачивается так, чтобы верх соответствовал избранному в данный момент направлению движения.
- [Long Range Map View] (Увеличенная дальность):
Значок, который отмечает положение автомобиля на карте, располагается несколько ниже центра экрана. Это позволяет увеличить видимую область карты в направлении движения.
- [Birdview Angle] (Угол обзора с птичьего полета):
Позволяет изменить угол зрения в режиме птичьего полета.

ПРИМЕЧАНИЕ

При изменении ориентации карты также меняется значок в левом нижнем углу экрана. См. раздел

⑦ экранной справки.

☞ "Режим плана" (стр. 3-2)

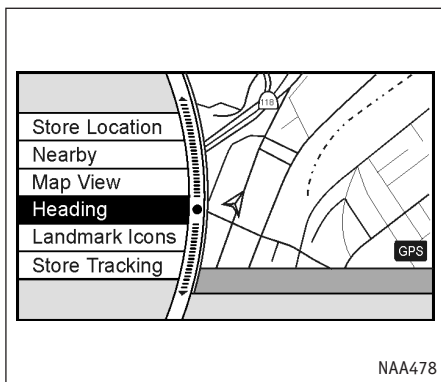

ПРИМЕЧАНИЕ

Ориентацию карты также можно изменить, если нажать кнопку <ENTER> в режиме карты текущего местоположения и затем выбрать [Heading] (Ориентация).

ИЗМЕНЕНИЕ УГЛА ОБЗОРА В РЕЖИМЕ ПТИЧЬЕГО ПОЛЕТА

Позволяет изменить угол зрения в режиме птичьего полета.

1. Нажмите кнопку <SETTING> (НАСТРОЙКА).

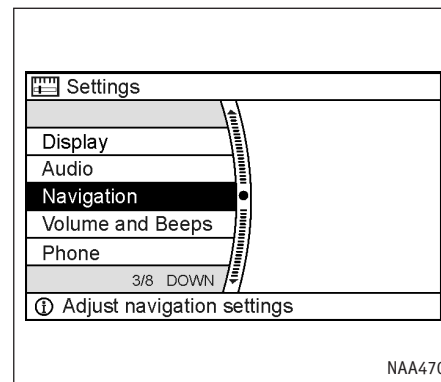

2. Выберите пункт [Navigation] (Навигация) и нажмите <ENTER>.

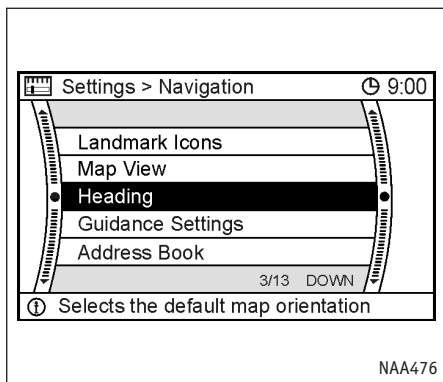

3. Выберите пункт [Heading] (Ориентация) и нажмите <ENTER>.

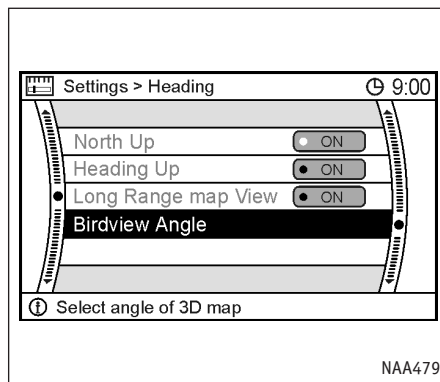

4. Выберите пункт [Birdview Angle] (Угол обзора) и нажмите <ENTER>.

ПРИМЕЧАНИЕ

Этот параметр доступен только в режимах [Birdview] (Вид с птичьего полета) и [Plan View/Birdview] (План/Птичий полет).

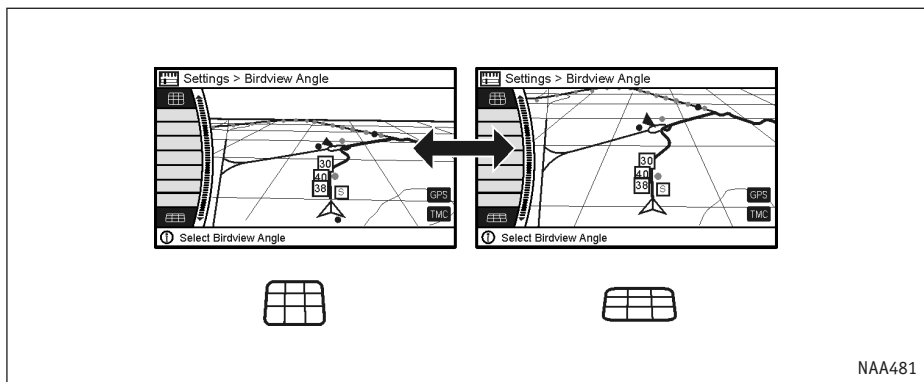

5. Угол обзора регулируется смещением курсора в направлении [] или [].

6. Нажмите кнопку <MAP> (Карта), чтобы увидеть карту текущего местоположения.

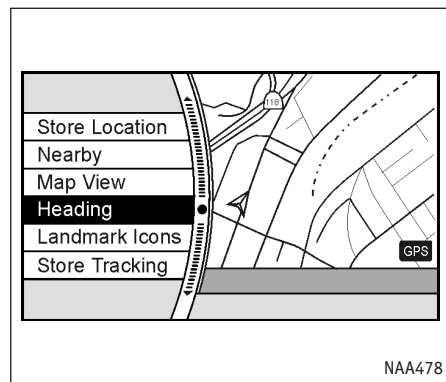

ПРИМЕЧАНИЕ

Угол обзора также можно изменить, нажав кнопку <ENTER> в режиме карты текущего местоположения и затем выбрав [Heading] (Ориентация) и [Birdview Angle] (Угол обзора).

ИЗМЕНЕНИЕ МАСШТАБА КАРТЫ В ЛЕВОЙ ПОЛОВИНЕ ЭКРАНА

В режиме разделения экрана вы можете управлять масштабом карты в левой половине экрана.

1. Нажмите кнопку <SETTING> (НАСТРОЙКА).

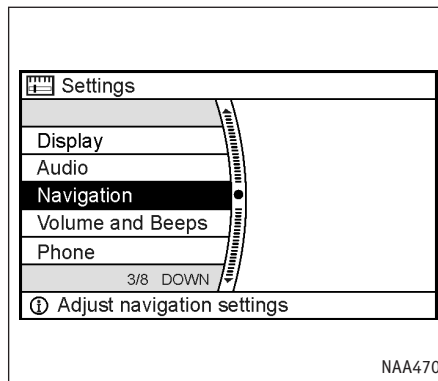

2. Выберите пункт [Navigation] (Навигация) и нажмите <ENTER>.

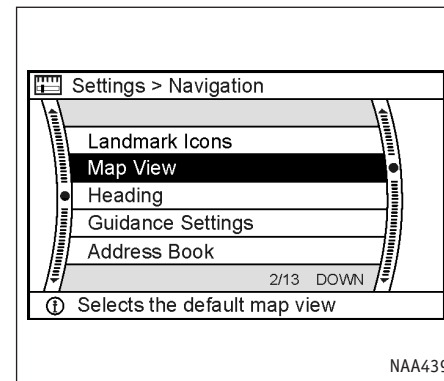

3. Выберите [Map View] (Вид карты) и нажмите <ENTER>.

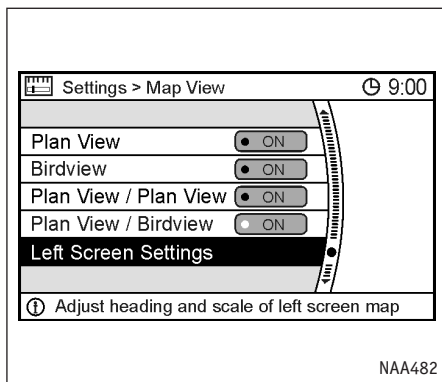

- Выберите [Left Screen Settings] (Настройки карты слева) и нажмите <ENTER>.

ПРИМЕЧАНИЕ

- Пункт [Left Screen Settings] (Настройки карты слева) доступен только в режимах [Plan View/Plan View] (План/План) и [Plan View/Birdview] (План/Птичий полет).
- Кроме того, можно изменить направление карты слева ([Left Screen]).

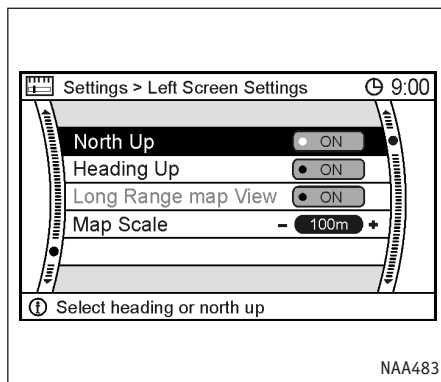

- Перейдите ниже в меню, выберите пункт [Map Scale] (Масштаб карты) и нажмите <ENTER>.

Измените масштаб, нажимая на кнопки джойстика или переключатель на рулевом колесе в сторону [+] или [-].

Когда желаемый масштаб будет выбран, нажмите кнопку <ENTER> или <BACK>, чтобы настройки вступили в силу.

- Нажмите кнопку <MAP> (Карта), чтобы увидеть карту текущего местоположения.

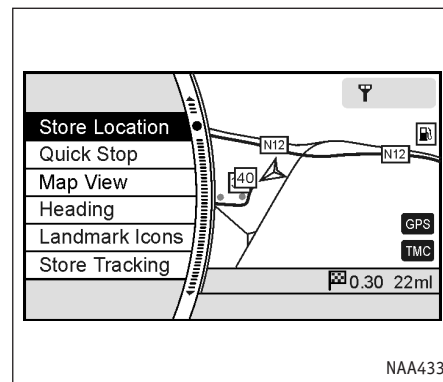

ПРИМЕЧАНИЕ

Масштаб карты в левой половине экрана можно также изменить, если нажать <ENTER> в режиме карты текущего местоположения. Затем следует выбрать пункт [Map View] (Вид карты), перейти к пункту [Left Screen Settings] (Настройки карты слева) и выбрать [Map Scale] (Масштаб карты) как в шаге 5 описанной ранее процедуры.





ЗНАЧКИ НА КАРТЕ

Некоторые расположенные неподалеку объекты могут быть обозначены на карте условными значками.

ОТОБРАЖЕНИЕ ЗНАЧКОВ ОБЪЕКТОВ

Дает возможность показывать или скрывать значки объектов определенного типа.

Значки, которые можно увидеть на карте

-  Больница
-  Ресторан
-  Заправочная станция
-  Место для стоянки
-  Гостиница

1. Нажмите кнопку <SETTING> (НАСТРОЙКА).

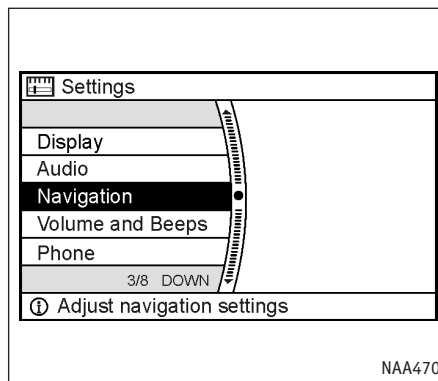

2. Выберите пункт [Navigation] (Навигация) и нажмите <ENTER>.

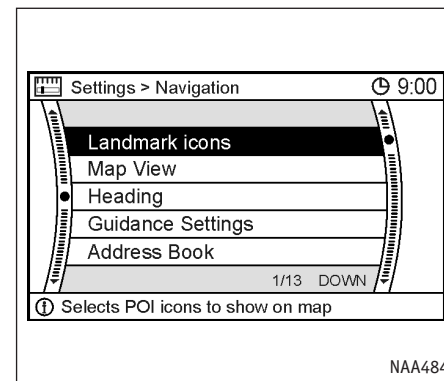

3. Выберите пункт [Landmark Icons] (Значки объектов) и нажмите <ENTER>.

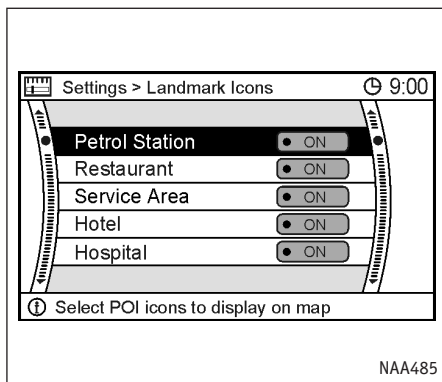



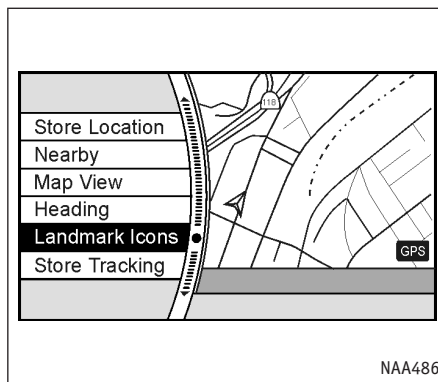

















- Выберите нужный значок и нажмите <ENTER>. При каждом нажатии кнопки <ENTER> признак видимости значков будет меняться. Индикатор выбранного значка начинает светиться.
- Нажмите кнопку <MAP> (Карта), чтобы увидеть карту текущего местоположения. Активированные значки появятся на карте.



ПРИМЕЧАНИЕ

Отображением значков на карте также можно управлять, нажав кнопку <ENTER> в режиме карты текущего местоположения и затем выбрав пункт [Landmark Icons] (Значки объектов).

 Административное здание	 Полицейский участок	 Суд
 Военная база	 Остановка общественного транспорта	 Вокзал
 Банк	 Гостиница или мотель	 Туристическая информация
 Музей	 Университет или колледж	 Пункт питания
 Спортивный комплекс	 Торговый центр	 Супермаркет
 Открытая парковка	 Гаражи	 Паркинг
 Автозаправочная станция	 Сервис	 Аэропорт

УСЛОВНЫЕ ОБОЗНАЧЕНИЯ

Данная навигационная система использует условные символы для обозначения объектов на карте.

2-мерные значки (в режиме плана)



Высотные здания



Аэропорт



Муниципалитет



Парк



Станция



Церковь

3-мерные значки (в режиме птичьего полета)

Цвета дорог

Различные типы дорог выделяются цветом.

Автострада:



Главная дорога:



Узкая улица:



ПРИМЕЧАНИЕ

Выбор дневного и ночного режима изображения влияет на различимость цветов.

 "Экран" (стр. 8-3)

ДЛЯ ЗАМЕТОК

4 ВВОД МЕСТА НАЗНАЧЕНИЯ

Меню ввода места назначения	4-2	Использование адреса друга, координат города и т.п. для ввода места назначения	4-21
Использование сохраненных точек для ввода места назначения	4-3	Ввод по адресу	4-21
Маршрут к себе домой	4-3	Ввод по координатам центра города	4-25
Ввод из адресной книги	4-5	Ввод по координатам перекрестка.....	4-29
Выбор одного из предыдущих мест назначения.....	4-8	Указание места назначения на карте	4-32
Ввод по исходным точкам прежних маршрутов	4-9	Действия после ввода места назначения	4-34
Ввод по сохраненным маршрутам	4-11	Корректировка координат места назначения	4-35
Использование объектов для ввода места назначения	4-12	Ввод нового места назначения для уже проложенного маршрута	4-36
Ввод по интересным точкам	4-13	Просмотр сведений о найденной точке	4-37
Ввод по координатам развязок с автострадами	4-17	Сохранение точки	4-38
Ввод по местам кратких остановок	4-19		

МЕНЮ ВВОДА МЕСТА НАЗНАЧЕНИЯ

Существует много способов задать место назначения.

Базовая последовательность действий

1. Нажмите кнопку <DEST> (ЦЕЛЬ).
2. Выберите подходящий способ ввода места назначения и нажмите <ENTER>.

Пункты меню

- [Address] (Адрес):

Поиск места назначения по адресу.

- [Address Book] Адресная книга:

Выбор места назначения в адресной книге, включая домашнюю точку и сохраненные точки.

- [Quick Stop] (Краткая остановка):

Поиск объектов, расположенных недалеко от текущего местоположения.

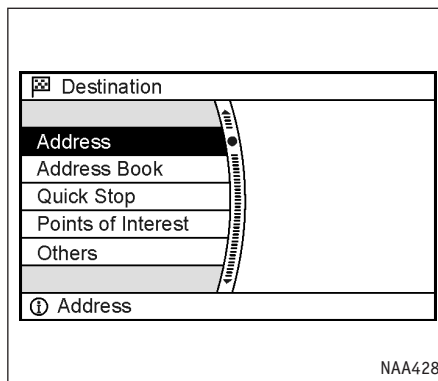

- [Others] (Прочие):

- Previous Destinations (Предыдущие места назначения):

Выбор из списка ранее введенных мест назначения.

- Previous Starting Point (Прежняя исходная точка):

Выбор в качестве места назначения одной из исходных точек старых маршрутов.

- Stored Route (Сохраненный маршрут):

Выбор ранее сохраненного в памяти системы маршрута.

- M-way Entrance/Exit (Въезд/съезд с автомагистрали):

Выбор местом назначения развязки с автомагистралью.

- Intersection (Перекресток):

Поиск места назначения по названиям пересекающихся улиц.

- City Centre (Центр города):

Выбор местом назначения центра нужного города.

ИСПОЛЬЗОВАНИЕ СОХРАНЕННЫХ ТОЧЕК ДЛЯ ВВОДА МЕСТА НАЗНАЧЕНИЯ

При выборе местом назначения своего дома или поиске среди записанных в адресной книге точек используются следующие методы:

- Маршрут к себе домой

Этот метод позволяет сделать местом назначения ваш дом и автоматически рассчитывает маршрут. Она полезна, когда вы хотите найти наилучший путь домой.

 "Сохранение точки" (стр. 6-2)

- Ввод из адресной книги

Этот метод позволяет сделать местом назначения одну из точек, хранимых в адресной книге, и автоматически рассчитать маршрут туда. Чтобы эффективно пользоваться этой возможностью, следует заранее записать те места, куда вы часто ездите.

 "Сохранение точки" (стр. 6-2)

- Выбор одного из предыдущих мест назначения

Этот метод позволяет вновь использовать одно из ранее введенных мест назначения и автоматически рассчитать маршрут к нему. Система автоматически сохраняет в памяти до 100 предыдущих мест назначения. Когда число предыдущих мест назначения превысит 100, самое старое из них будет заменено новым.

- Ввод по исходным точкам прежних маршрутов

Этот метод позволяет сделать местом назначения одну из точек начала прежних маршрутов и автоматически рассчитать маршрут к ней.

- Ввод по сохраненным маршрутам

Вы можете выбрать предпочитаемый маршрут среди сохраненных в памяти, и система направит вас по нему.

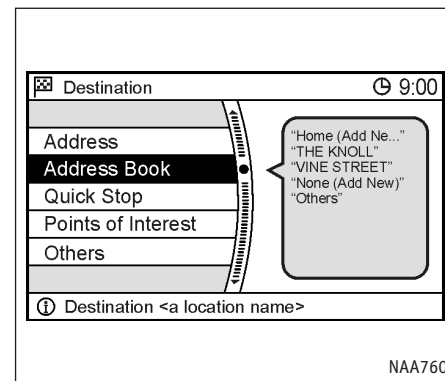

МАРШРУТ К СЕБЕ ДОМОЙ

1. Нажмите кнопку <DEST> (ЦЕЛЬ).
2. Выберите пункт [Address Book] (Адресная книга) и нажмите <ENTER>.

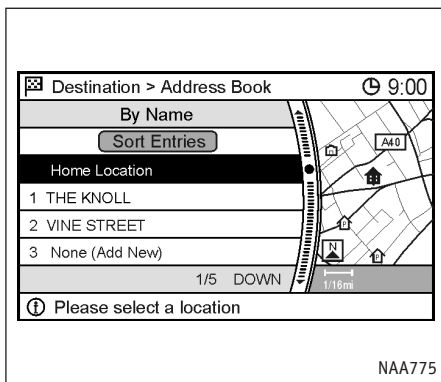

3. Выберите пункт [Home Location] (Координаты дома) и нажмите <ENTER>.

ПРИМЕЧАНИЕ

Если координаты дома еще не были введены, система вызовет специальный диалог для их ввода и сохранения.

☞ "Сохранение точки" (стр. 6-2)

4. Система сделает вашу домашнюю точку местом назначения и покажет подтверждающее сообщение об этом.

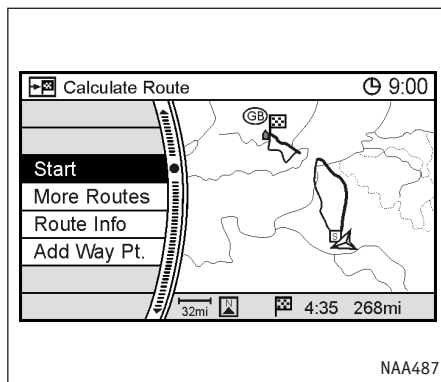

5. На экране появится карта, где ваш дом будет обозначен как место назначения, и начнется прокладка маршрута.

☞ Ввод с помощью голосовых команд

Выбор домашней точки в качестве места назначения:

1. Нажмите и отпустите кнопку ☞, расположенную на рулевом колесе.
2. После звукового сигнала произнесите следующую команду:

[Navigation] [(go/[set] (Destination/Take me/Show route) [to]) Home или "Destination home" (Домой)].

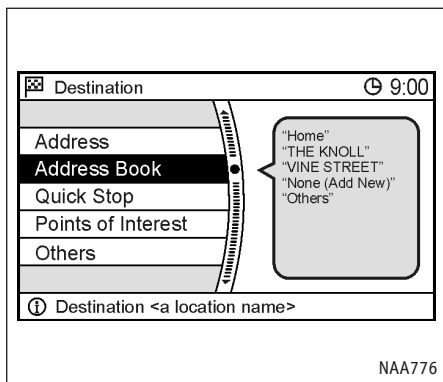

ВВОД ИЗ АДРЕСНОЙ КНИГИ

1. Нажмите кнопку <DEST> (ЦЕЛЬ) и выберите пункт [Address Book] (Адресная книга). Затем нажмите <ENTER>.

Появится список.

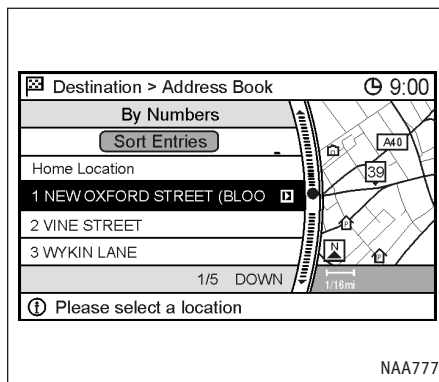

2. Выберите в нем нужное место и нажмите <ENTER>.

ПРИМЕЧАНИЕ

Команда [Sort Entries] (Сортировать записи) вызывает перечень поддерживаемых способов сортировки.

Для того, чтобы можно было пользоваться сортировкой, необходимо заранее сохранить в адресной книге нужные места.

 "Редактирование координат дома и сохраненных точек" (стр. 6-14)

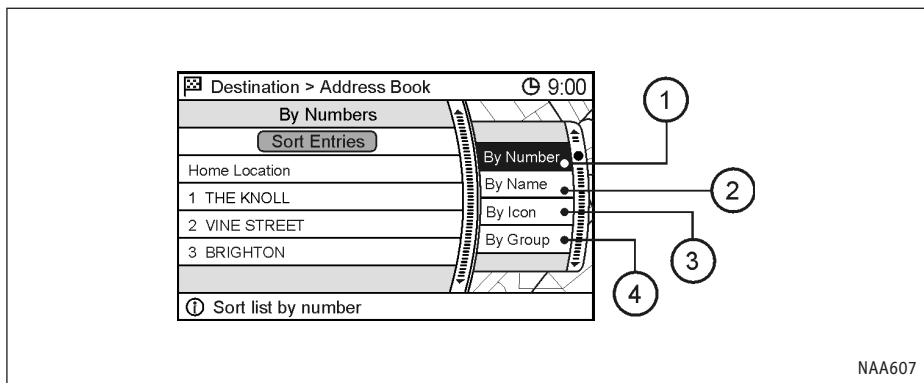

Способы сортировки

① [By Number] (По номеру):

Записи адресной книги будут показаны в порядке увеличения их номеров.

② [By Name] (По имени):

Записи адресной книги будут отсортированы по алфавиту.

③ [By Icon] (По значку):

Будут показаны записи, которым в адресной книге присвоен определенный значок.

④ [By Group] (По группе):

Записи, относящиеся к выбранной группе (семья, друзья, отдых и т.п.) будут перенесены в начало списка.

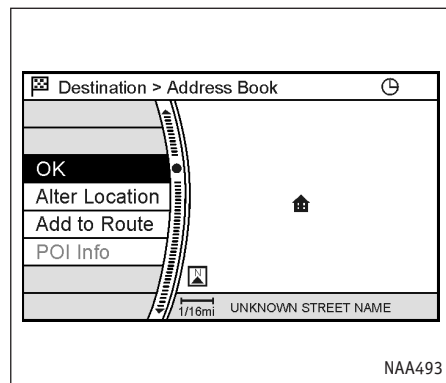

3. На экране появится карта, в центре которой находится выбранное место назначения. Убедившись, что желаемое место найдено, выделите [OK] и нажмите <ENTER>.

Система начнет прокладку маршрута, используя выбранную точку в качестве места назначения.

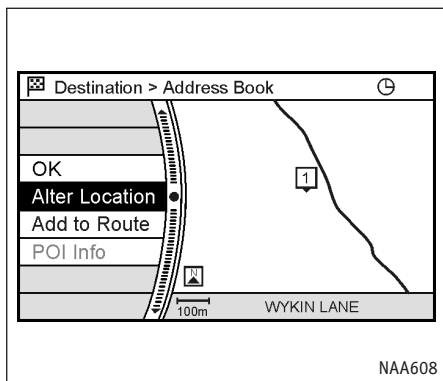

ПРИМЕЧАНИЕ

Даже после ввода места назначения остается возможность исправить его координаты, записать в память маршрут и т. д.

☞ Действия после ввода места назначения" (стр. 4-34)

☞ Ввод с помощью голосовых команд

1. Нажмите и отпустите кнопку ☞ расположенную на рулевом колесе.
 2. После звукового сигнала произнесите команду.
- Чтобы ввести место назначения из адресной книги:

[Navigation] (go/[set] destination/route) [to] (Location/Memory [Location]/address book (memory/location) <число от 1 до 100> или [Navigation] [Show] Address Book

а затем:

- one/first/<голосовая метка>
 - two/second/<голосовая метка>
 - three/third/<голосовая метка>
 - four/fourth/<голосовая метка>
 - five/fifth/<голосовая метка>
- Чтобы задать место назначения по голосовой метке:

Повторите описанные выше шаги 1 и 2.

[Navigation] (go/[set] destination/route) [to] <голосовая метка>

Учтите, что ввести место назначения используя голосовую метку можно только в том случае, если точке была присвоена такая метка.

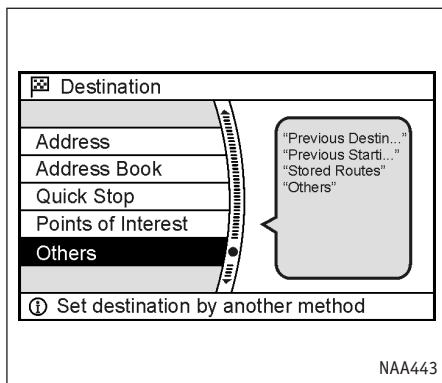

ВЫБОР ОДНОГО ИЗ ПРЕДЫДУЩИХ МЕСТ НАЗНАЧЕНИЯ

1. Нажмите кнопку <DEST> (ЦЕЛЬ), выберите пункт [Others] (Прочие) и нажмите <ENTER>.

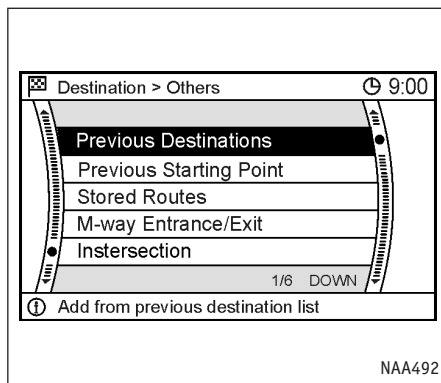

2. Выберите пункт [Previous Destinations] (Предыдущие места назначения) и нажмите <ENTER>.

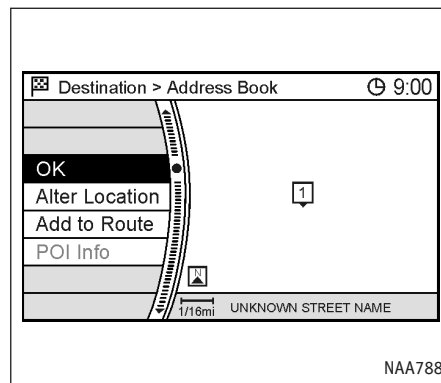

3. Выберите в списке нужное место и нажмите <ENTER>.
4. На экране появится карта, в центре которой находится выбранное место назначения. Убедившись, что желаемое место найдено, выделите [OK] и нажмите <ENTER>.

Система начнет прокладку маршрута, используя выбранную точку в качестве места назначения.

ПРИМЕЧАНИЕ

Даже после ввода места назначения остается возможность исправить его координаты, сохранить маршрут и т.д.

Ввод с помощью голосовых команд

Чтобы вызвать список предыдущих мест назначения:

1. Нажмите и отпустите кнопку  расположенную на рулевом колесе.
2. После звукового сигнала произнесите следующую команду:

[Navigation] [Show] Previous Destination

Когда система ответит, выберите нужное место из списка и произнесите его номер.

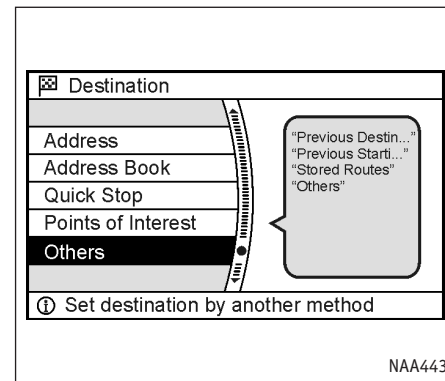

ВВОД ПО ИСХОДНЫМ ТОЧКАМ ПРЕЖНИХ МАРШРУТОВ

1. Нажмите кнопку <DEST> (ЦЕЛЬ), выберите пункт [Others] (Прочие) и нажмите <ENTER>.

 "Действия после ввода места назначения"
(стр. 4-34)

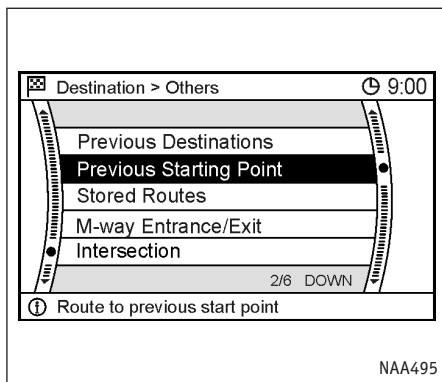

2. Выберите пункт [Previous Starting Point] (Прежняя исходная точка) и нажмите <ENTER>.

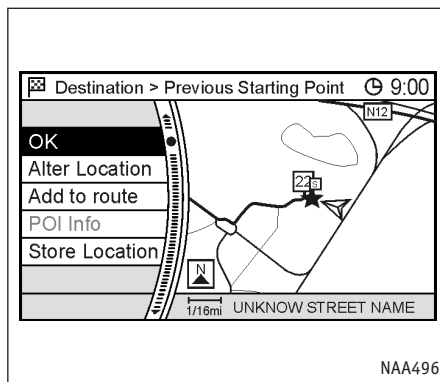

3. На экране появится карта, центром которой будет место начала выбранного старого маршрута. Убедившись, что желаемое место найдено, выделите [OK] и нажмите <ENTER>.

Система начнет прокладку маршрута, используя выбранную точку в качестве места назначения.

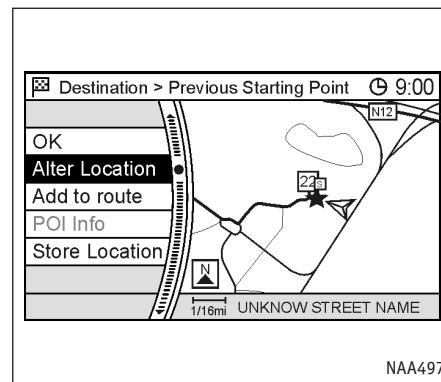

ПРИМЕЧАНИЕ

Даже после ввода места назначения остается возможность исправить его координаты, сохранить маршрут и т.д.

☞ "Действия после ввода места назначения" (стр. 4-34)

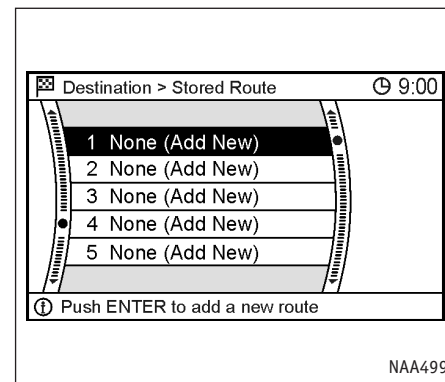
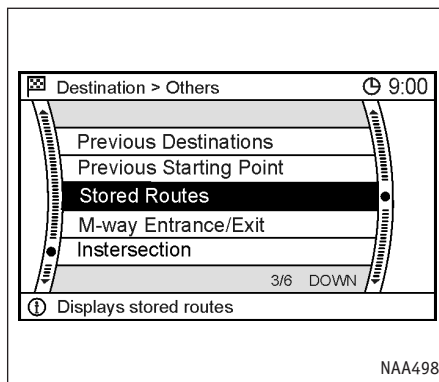
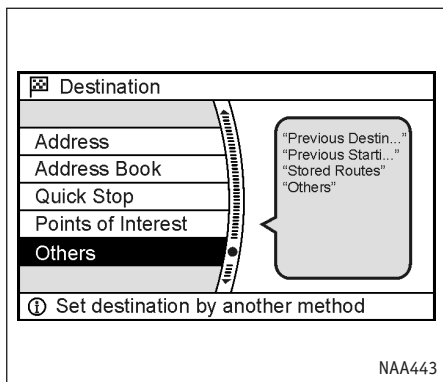

ВВОД ПО СОХРАНЕННЫМ МАРШРУТАМ

1. Нажмите кнопку <DEST> (ЦЕЛЬ), выберите пункт [Others] (Прочие) и нажмите <ENTER>.
2. Выберите пункт [Stored Routes] (Сохраненные маршруты) и нажмите <ENTER>. Появится список.
3. Выберите в нем нужный маршрут и нажмите <ENTER>.

Теперь маршрут к месту назначения задан.

Сохраненный маршрут включает в себя только точки (место назначения, путевые точки) и условия выбора пути при прокладке маршрута. Он не является полной записью проделанного пути.

Поэтому, если в данный момент автомобиль находится не там, где он был во время записи старого маршрута, то при вводе места назначения на основе сохраненного маршрута система может предложить другой путь.
4. Если сохраненных маршрутов нет, выберите пункт [Add New] (Добавить новый) и нажмите <ENTER>.

ИСПОЛЬЗОВАНИЕ ОБЪКТОВ ДЛЯ ВВОДА МЕСТА НАЗНАЧЕНИЯ

При вводе в качестве места назначения координат одного из известных системе объектов можно воспользоваться следующими методами:

- Ввод по интересным точкам

Позволяет выбрать нужный объект по его типу, после чего система проложит маршрут к указанному месту. Укажите область и город, в котором находится нужный объект, чтобы ускорить поиск.

- Ввод по координатам развязок с автострадами

Позволяет сделать местом назначения место въезда на автостраду или съезда с нее и затем автоматически рассчитать маршрут.

- Ввод по местам кратких остановок

Позволяет сделать местом назначения объект, расположенный вблизи текущего местоположения автомобиля или любое указанное курсором на карте место и затем автоматически рассчитать маршрут.

Если вы намереваетесь часто посещать определенное место, то вы можете внести его в список мест для кратких остановок.

- "Редактирование точки краткой остановки" (стр. 6-31)

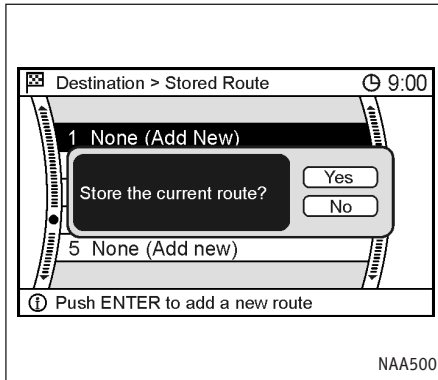

5. Подтвердите сохранение текущего маршрута или откажитесь от этого.

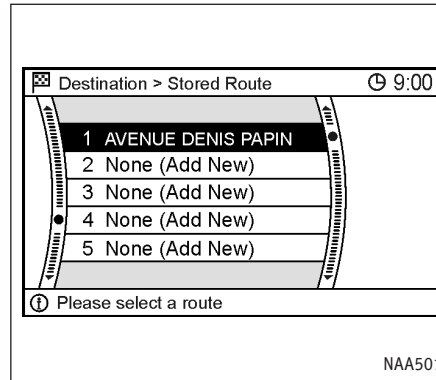

6. После записи маршрут появится в списке сохраненных маршрутов.

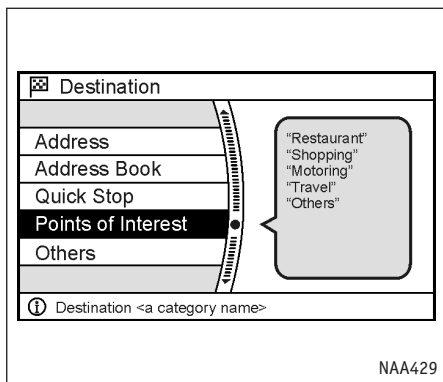

ВВОД ПО ИНТЕРЕСНЫМ ТОЧКАМ

1. Нажмите кнопку <DEST> (ЦЕЛЬ), выберите пункт [Point of Interest] (Интересная точка) и нажмите <ENTER>.

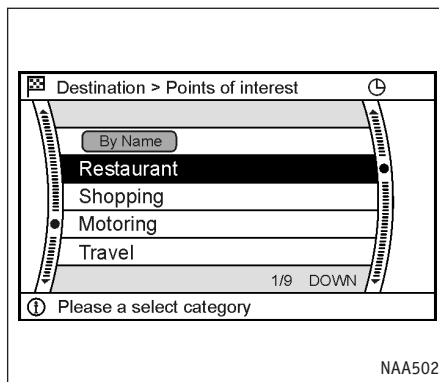

2. Выберите основную категорию и нажмите <ENTER>.

ПРИМЕЧАНИЕ

Если известно название объекта, выберите пункт [By Name] (По названию) и нажмите <ENTER>. Появится диалог ввода текста.

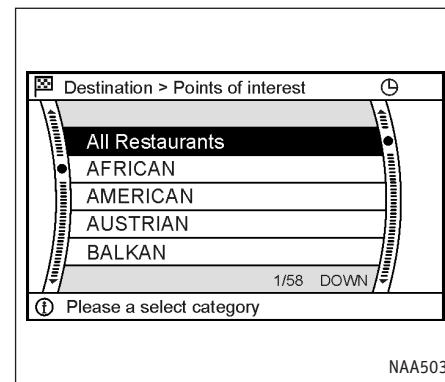

3. Выберите подкатеорию и нажмите <ENTER>. Появится диалог ввода текста.

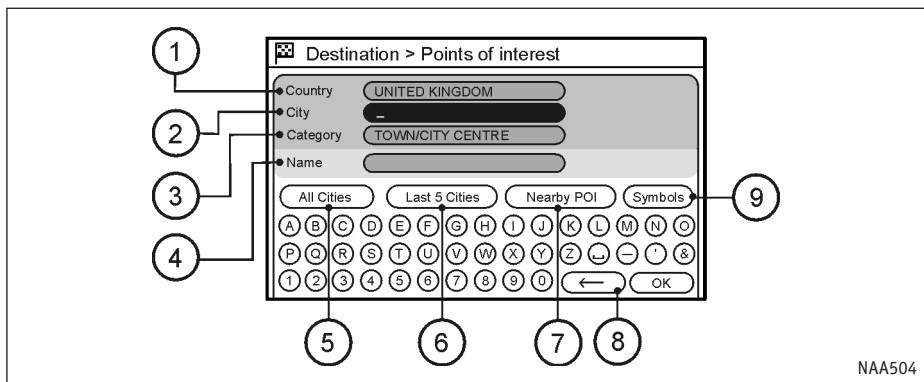

Диалог ввода описания интересной точки

① [Country] (Страна):

Укажите страну, в которой расположено место назначения. По умолчанию будет выбрана страна, в которой вы находитесь. Вместо нее можно выбрать другую.

② [City] (Город):

Введите название города, в который направляетесь. Если это поле содержит "All", то поиск будет вестись во всех городах выбранной страны. Условия расчета маршрута можно уточнить, введя название города.

③ [Category] (Категория):

Здесь можно указать предпочитаемый тип объекта.

④ [Name] (Название):

Название искомого объекта.

⑤ [All Cities] (Все города):

Название города изменится на "All", и система будет искать нужный объект во всех городах выбранной страны.

⑥ [Last 5 Cities] (5 последних городов):

Система будет искать объект в 5 городах, которые вы посещали последними.

⑦ [Nearby POI] (Ближайшие интересные точки):

Система будет искать объект заданного типа поблизости от текущего местонахождения автомобиля.

⑧ [←]:

Позволяет стереть последнюю введенную букву.

⑨ [Symbols/A-Z] (Символы/A-Z):

Выделите и нажмите <ENTER>, чтобы увидеть дополнительные символы или вернуться к буквам латинского алфавита.

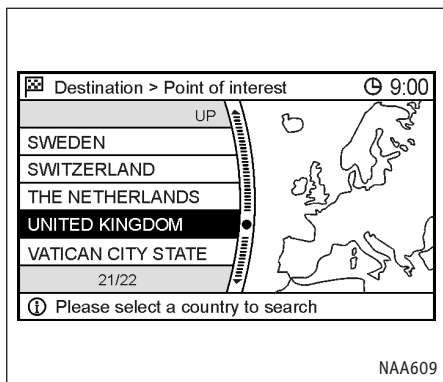

4. Выберите поле [Country] (Страна) и нажмите <ENTER>. Выберите область, в которой расположен искомый объект.
5. Выберите поле [City] (Город) и нажмите <ENTER>.

Введите название города.

Когда вы закончите набирать текст, выберите [OK] и нажмите <ENTER> (ВВОД).

Появится список.

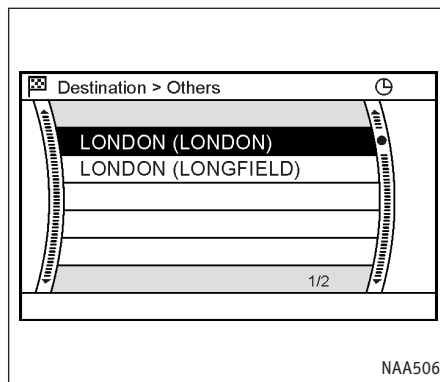

6. Выберите в нем город, в котором находится объект, и нажмите <ENTER>.
- Появится диалог ввода текста.

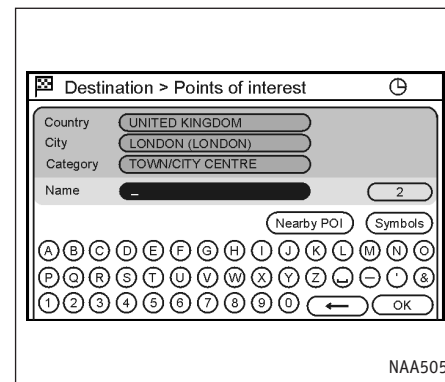

7. Если известно название объекта, выберите пункт [Name] (Название) и нажмите <ENTER>.

Введите название нужного объекта.

ПРИМЕЧАНИЕ

Поиск объектов для ввода места назначения возможен даже, если название объекта не указано.

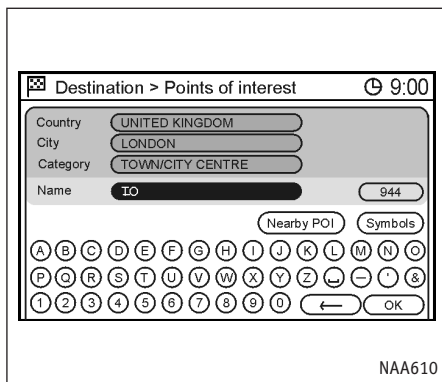

8. Когда вы закончите набирать текст, выберите [OK] и нажмите <ENTER> (ВВОД).

Появится список.

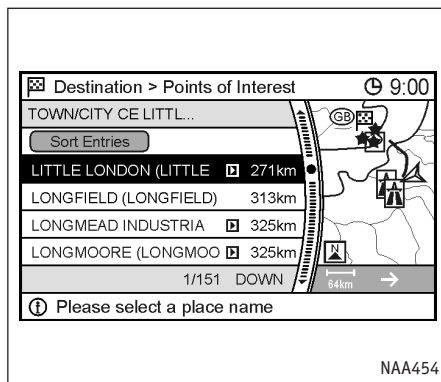

9. Выберите в нем подходящий объект.

Расположение выбранного места будет показано в области предварительного просмотра справа.

ПРИМЕЧАНИЕ

Команда [By Distance] (По расстоянию) позволяет сортировать список по расстоянию от текущего местонахождения вместо алфавитного порядка.

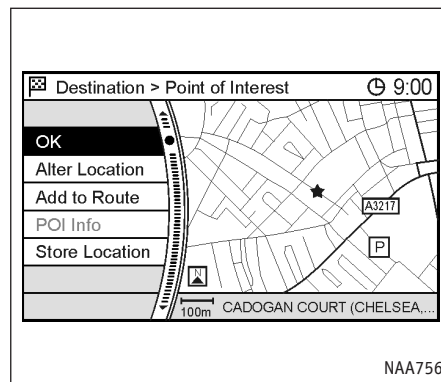

10. На экране появится карта, в центре которой находится выбранное место назначения. Убедившись, что желаемое место найдено, выделите [OK] и нажмите <ENTER>.

Система начнет прокладку маршрута, используя выбранную точку в качестве места назначения.

ПРИМЕЧАНИЕ

Даже после ввода места назначения остается возможность исправить его координаты, сохранить маршрут и т.д.

☞ "Действия после ввода места назначения" (стр. 4-34)

🗨️ Ввод с помощью голосовых команд

Чтобы сделать местом назначения одну из интересных точек:

1. Нажмите и отпустите кнопку 🗨️ расположенную на рулевом колесе.
2. После звукового сигнала произнесите следующую команду.

[Navigation] [(Go [to]/[Set])] (Destination/
Nearby [POI/Point of Interest]/Quick Stop)
<Название категории интересных точек>

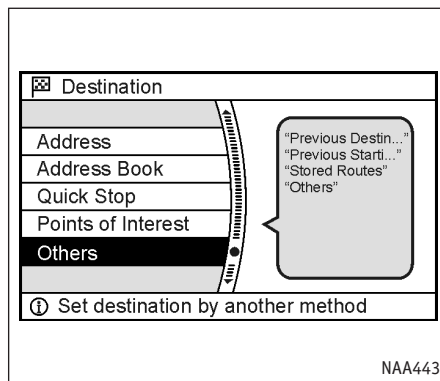

ВВОД ПО КООРДИНАТАМ РАЗВЯЗОК С АВТОСТРАДАМИ

1. Нажмите кнопку <DEST> (ЦЕЛЬ), выберите пункт [Others] (Прочие) и нажмите <ENTER>.

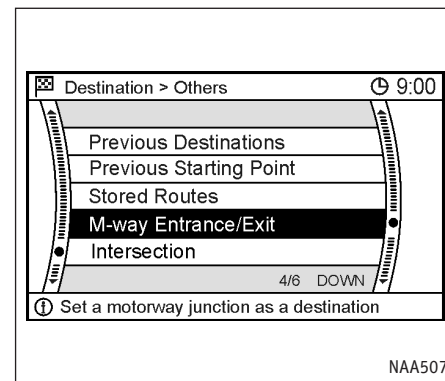

2. Выберите пункт [M-way Entrance/Exit] (Въезд/съезд с автострады) и нажмите <ENTER>.

Появится диалог ввода текста.

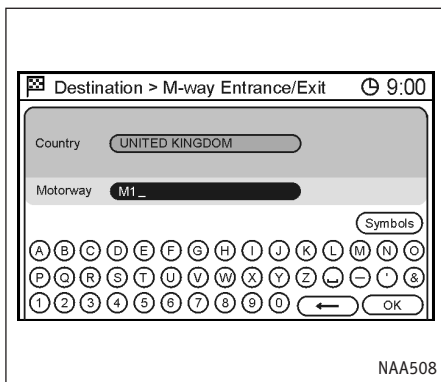

3. Выберите страну и введите обозначение автомагистрали.
4. Когда вы закончите набирать текст, выберите [OK] и нажмите <ENTER> (ВВОД).

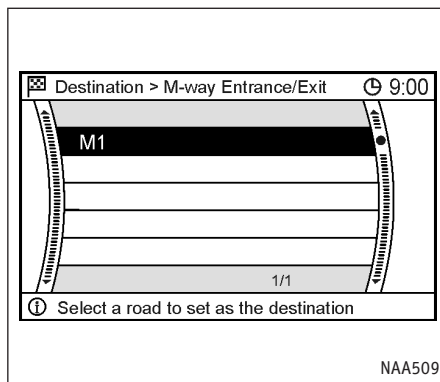

5. Выберите в списке автомагистру и нажмите <ENTER>.

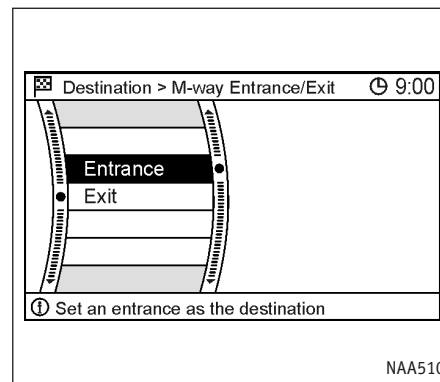

6. Выберите пункт [Entrance] (Въезд) или [Exit] (Съезд с автомагистрали) и нажмите <ENTER>.
Появится список.

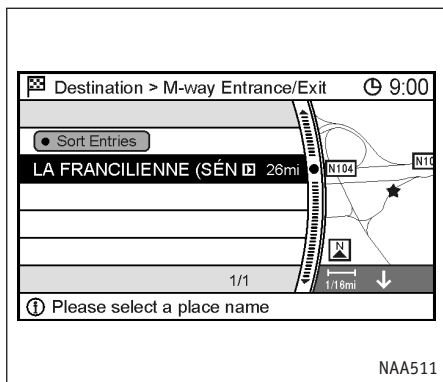

NAA511

7. Выберите в нем нужное место назначения. Затем нажмите <ENTER>.

Расположение выбранного места будет показано в области предварительного просмотра справа.

ПРИМЕЧАНИЕ

Команда [By Distance] (По расстоянию) позволяет сортировать список по расстоянию от текущего местонахождения вместо алфавитного порядка.

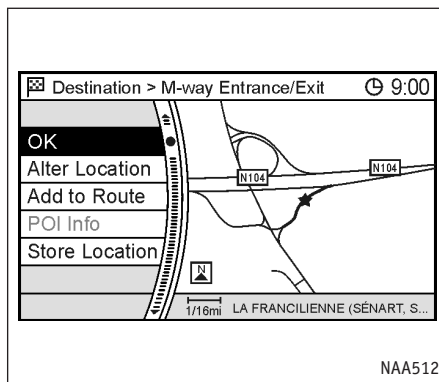

NAA512

8. На экране появится карта, в центре которой находится выбранное место назначения. Убедившись, что желаемое место найдено, выделите [OK] и нажмите <ENTER>. Система начнет прокладку маршрута, используя выбранную точку в качестве места назначения.

ПРИМЕЧАНИЕ

Даже после ввода места назначения остается возможность уточнить/изменить его координаты, сохранить маршрут и т.д.

☞ "Действия после ввода места назначения" (стр. 4-34)

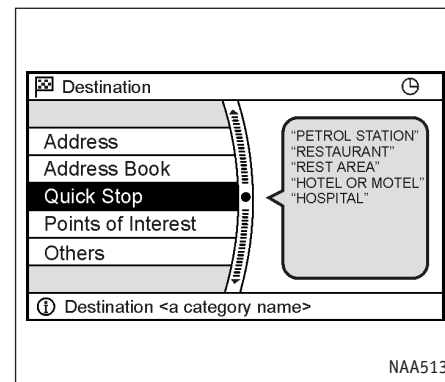

NAA513

ВВОД ПО МЕСТАМ КРАТКИХ ОСТАНОВОК

1. Нажмите кнопку <DEST> (ЦЕЛЬ), выберите пункт [Quick Stop] (Краткая остановка) и нажмите <ENTER>.

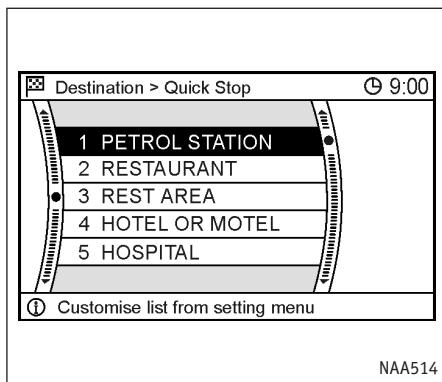

2. Выберите желаемую категорию и нажмите <ENTER>.

Появится список.

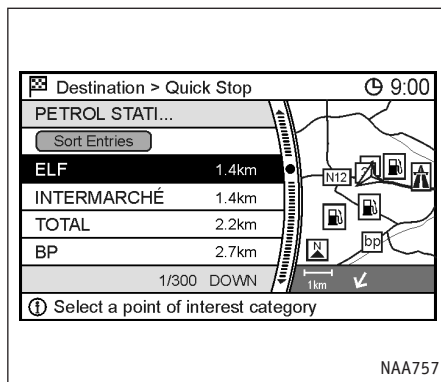

3. Выберите в нем место назначения и нажмите <ENTER>.

Расположение выбранного объекта будет показано в области предварительного просмотра справа.

ПРИМЕЧАНИЕ

Кроме того, можно сохранить в памяти определенный объект, который собираетесь посещать часто.

☰ "Редактирование точки краткой остановки" (стр. 6-31)

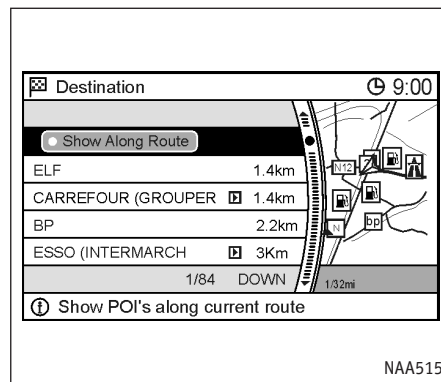

4. Команда [Show Along Route] (Показать вдоль маршрута) позволяет видеть только те объекты, которые расположены вдоль предложенного маршрута.
5. Система начнет прокладку маршрута, используя выбранную точку в качестве места назначения.

ПРИМЕЧАНИЕ

- Если маршрут уже задан, выбранное место станет путевой точкой.
- Ориентацию карты можно изменить, нажав кнопку <ENTER> в режиме карты текущего местоположения и затем выбрав пункт [Quick Stop] (Краткая остановка).

Ввод с помощью голосовых команд

Чтобы ввести место назначения по месту краткой остановки:

1. Нажмите и отпустите кнопку  расположенную на рулевом колесе.
2. После звукового сигнала произнесите следующую команду:

[Navigation] [(Go [to]/Set)] [Destination] (Nearby [POI]/Quick Stop)

Чтобы показать 5 ближайших интересных точек и выбрать место назначения по списку:

Повторите описанные выше шаги 1 и 2.

[Navigation] Show (Quick Stop/Nearby/Nearest)
<Название категории интересных точек>

ИСПОЛЬЗОВАНИЕ АДРЕСА ДРУГА, КООРДИНАТ ГОРОДА И Т.П. ДЛЯ ВВОДА МЕСТА НАЗНАЧЕНИЯ

Если известен адрес друга или знакомого, либо вы направляетесь к очень известному месту города, доступны следующие методы выбора места назначения.

- Ввод по адресу

Если известен адрес места назначения, воспользуйтесь этим способом. Введите адрес, и система проложит маршрут. Также можно найти адрес вблизи введенного места назначения, введя номер дома, если база данных на DVD-ROM содержит необходимые данные.

- Ввод по координатам центра города

Позволяет задать маршрут к центру города без указания точного адреса или координат.

- Ввод по координатам перекрестка

Позволяет сделать местом назначения перекресток любых двух улиц и автоматически рассчитать маршрут к нему.

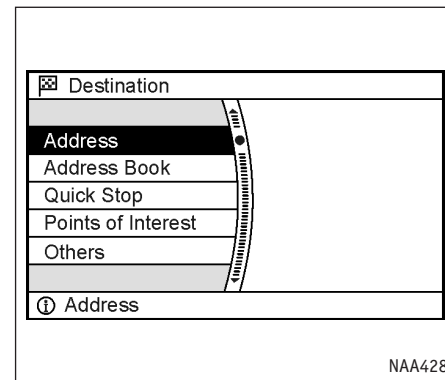

ВВОД ПО АДРЕСУ

1. Нажмите кнопку <DEST> (ЦЕЛЬ), выберите пункт [Address] (Адрес) и нажмите <ENTER>. Появится диалог ввода текста.

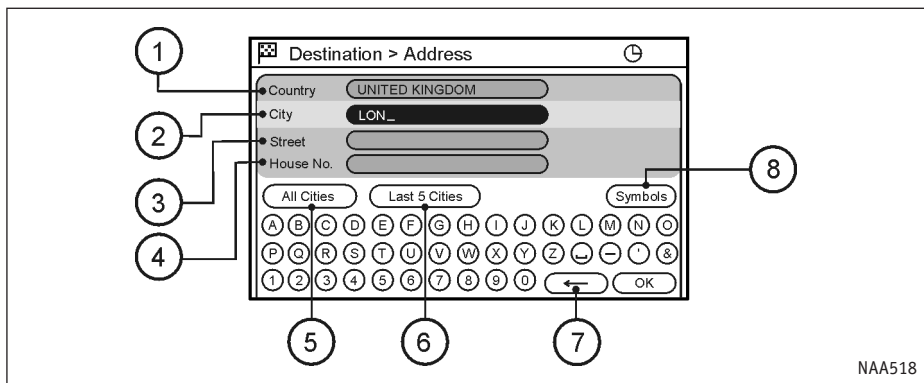

NAA518

Диалог ввода адреса

① [Country] (Страна):

Укажите страну, в которой расположено место назначения. По умолчанию выбирается страна, в которой вы находитесь, но можно выбрать другую.

② [City] (Город):

Введите название города, в который направляетесь. Если это поле содержит "All", то поиск будет вестись во всех городах выбранной страны. Условия расчета маршрута можно уточнить, введя название города.

③ [Street] (Улица):

Введите название улицы.

④ [House No.] (Номер дома):

Введите номер дома (Если возможно).

⑤ [All Cities] (Все города):

Название города изменится на "All", и система будет искать адрес во всех городах выбранной страны.

⑥ [Last 5 Cities] (5 последних городов):

Система будет искать объект в 5 городах, которые вы посещали последними.

⑦ [←]:

Позволяет стереть последнюю введенную букву.

⑧ [Symbols/A-Z] (Символы/A-Z):

Выделите и нажмите <ENTER>, чтобы увидеть дополнительные символы или вернуться к буквам латинского алфавита.

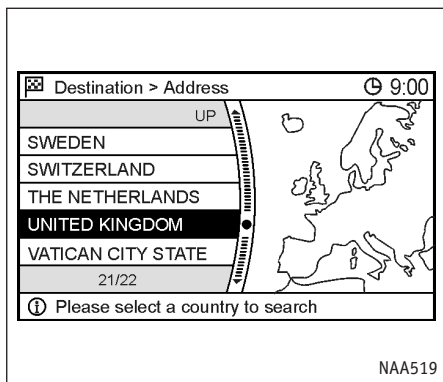

2. Выберите пункт [Country] (Страна) и нажмите <ENTER>.

Выберите страну.

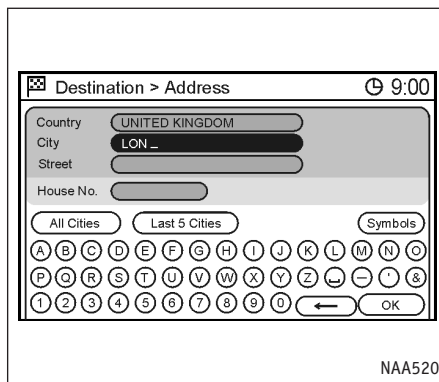

3. Выберите поле [City] (Город) и нажмите <ENTER>.

Введите название города. Когда вы закончите набирать текст, выберите [OK] и нажмите <ENTER> (ВВОД). Появится список.

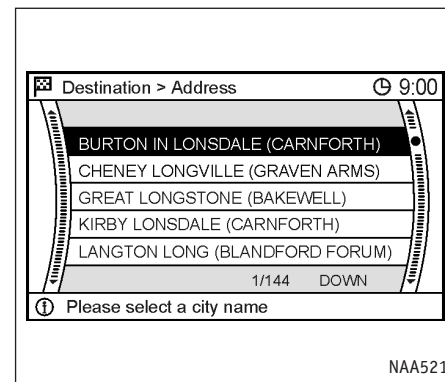

4. Выберите в нем город, в который направляетесь, и нажмите <ENTER>.

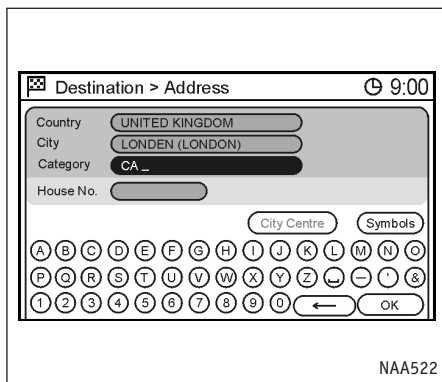

5. Выберите поле [Street] (Улица) и нажмите <ENTER>.

Введите название улицы. Когда вы закончите набирать текст, выберите [OK] и нажмите <ENTER> (ВВОД). Появится список.

ПРИМЕЧАНИЕ

Поиск места назначения возможен даже, если название улицы не указано.

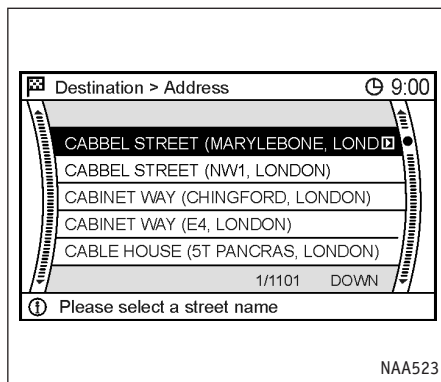

6. Выберите в списке улицу и нажмите <ENTER>.

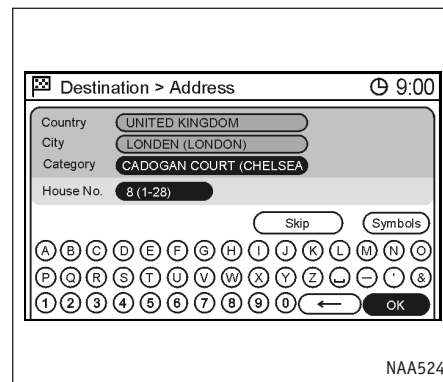

7. Если известен номер дома, выберите поле [House No.] (Номер дома) и нажмите <ENTER>.

Введите номер дома и нажмите <ENTER>.

Если номер дома не известен, выделите [OK] или [Skip] (Пропустить) и нажмите <ENTER>.

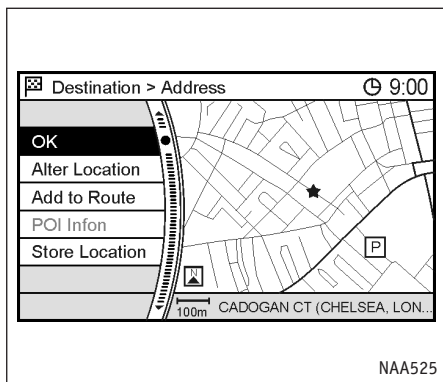

8. На экране появится карта, в центре которой находится выбранное место назначения. Убедившись, что желаемое место найдено, выделите [OK] и нажмите <ENTER>.

Система начнет прокладку маршрута, используя выбранную точку в качестве места назначения.

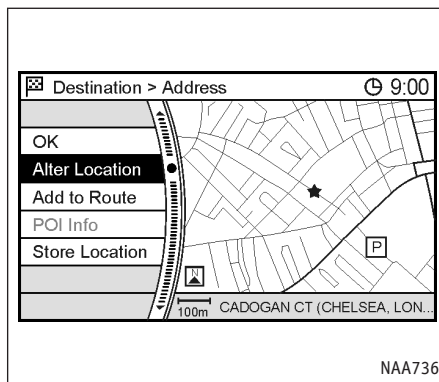

ПРИМЕЧАНИЕ

Даже после ввода места назначения остается возможность уточнить/изменить его координаты, сохранить маршрут и т.д.

☞ "Действия после ввода места назначения" (стр. 4-34)

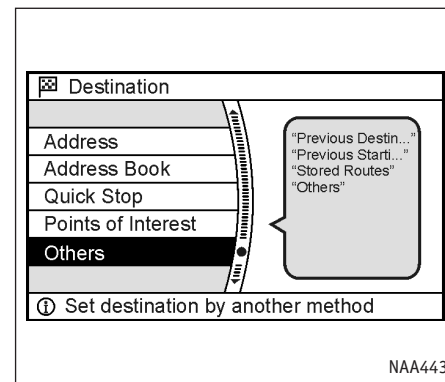

ВВОД ПО КООРДИНАТАМ ЦЕНТРА ГОРОДА

1. Нажмите кнопку <DEST> (ЦЕЛЬ), выберите пункт [Others] (Прочие) и нажмите <ENTER>.

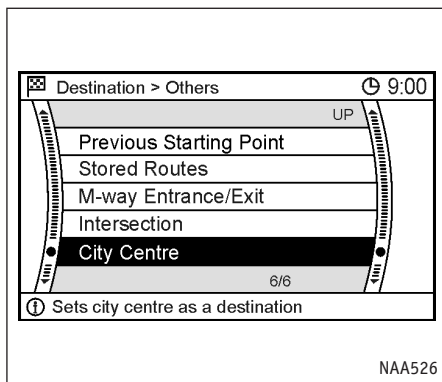

- Выберите пункт [City Centre] (Центр города) и нажмите <ENTER>.

Появится диалог ввода текста.

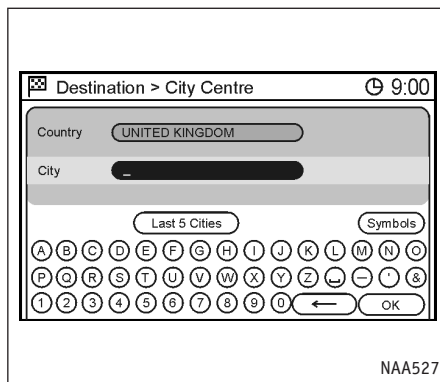

Диалог ввода города

- [Country] (Страна):

Укажите страну, в которой расположено место назначения. Страна, в которой вы находитесь, будет выбрана по умолчанию.

- [City] (Город):

Введите название города, в который направляетесь. Если это поле содержит "All" (все), то поиск будет вестись во всех городах выбранной страны.

Условия расчета маршрута можно уточнить, введя название города.

- [Last 5 Cities] (5 последних городов): Система будет искать место назначения в 5 городах, которые вы посещали последними.

- [Symbols/A-Z] (Символы/A-Z):

Чтобы ввести символ, нужно выделить его и нажать <ENTER> (ВВОД). Чтобы ввести букву алфавита, нужно выделить ее и нажать <ENTER> (ВВОД).

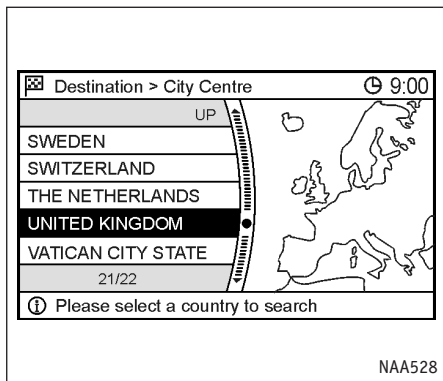

3. Выберите поле [Country] (Страна) и нажмите <ENTER>.

Выберите страну.

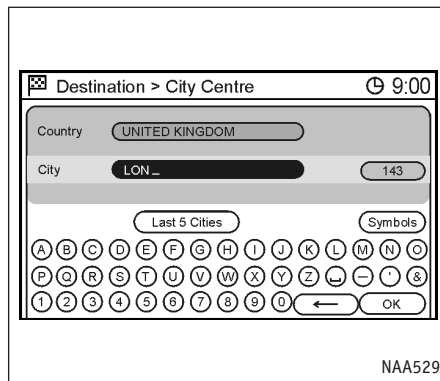

4. Введите название города.
 Когда вы закончите набирать текст, выберите [OK] и нажмите <ENTER> (ВВОД).
 Появится список.

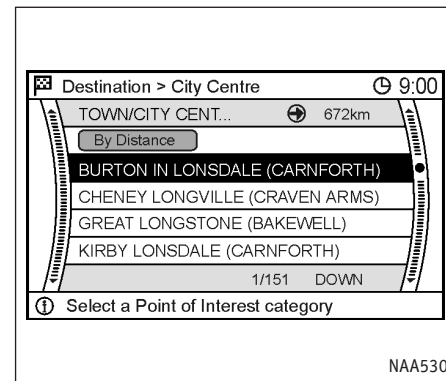

5. Выберите в списке нужное место и нажмите <ENTER>.

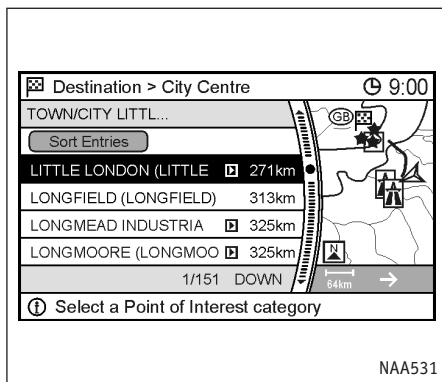

6. Команды [Sort Entries] (Сортировать записи) и [By Distance] (По расстоянию), позволяют сортировать список по алфавиту или по расстоянию от текущего местонахождения.

Расположение выбранного места будет показано в области предварительного просмотра справа.

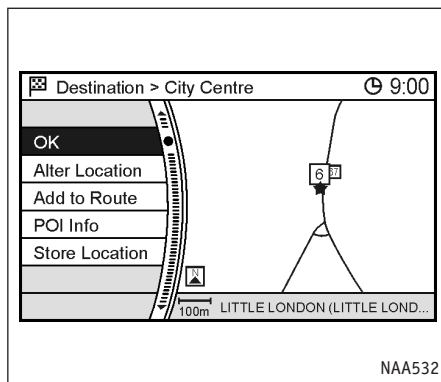

7. На экране появится карта, в центре которой находится выбранное место назначения. Убедившись, что желаемое место найдено, выделите [OK] и нажмите <ENTER>.

Система начнет прокладку маршрута, используя выбранную точку в качестве места назначения.

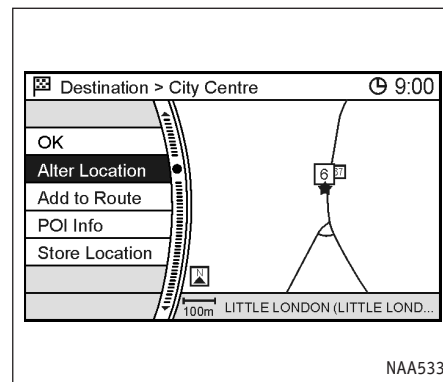

ПРИМЕЧАНИЕ

Даже после ввода места назначения остается возможность уточнить/изменить его координаты, сохранить маршрут и т.д.

☞ "Действия после ввода места назначения" (стр. 4-34)

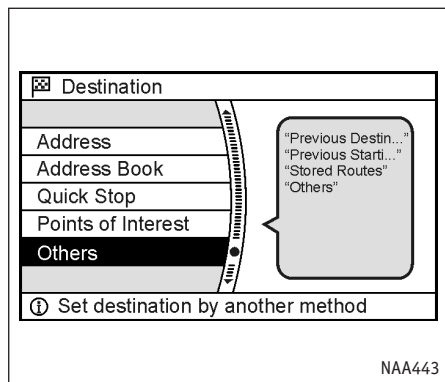

ВВОД ПО КООРДИНАТАМ ПЕРЕКРЕСТКА

1. Нажмите кнопку <DEST> (ЦЕЛЬ), выберите пункт [Others] (Прочие) и нажмите <ENTER>.

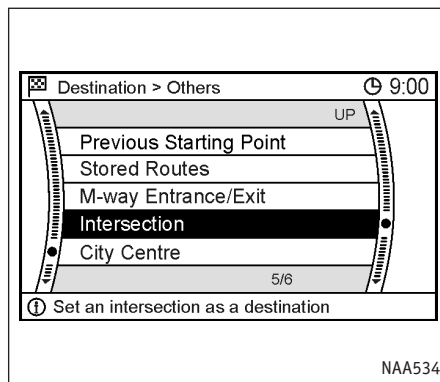

2. Выберите пункт [Intersection] (Перекресток) и нажмите <ENTER>.

Появится диалог ввода текста.

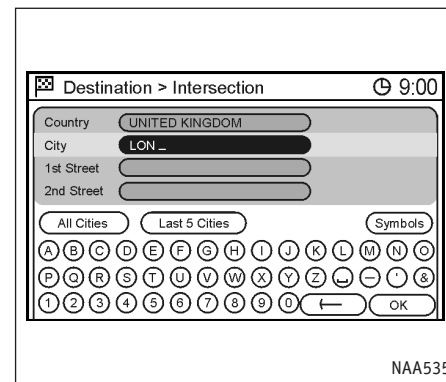

Диалог ввода перекрестка

- [Country] (Страна): Укажите страну, в которой расположено место назначения. Страна, в которой вы находитесь, будет выбрана по умолчанию.
- [City] (Город): Введите название города, в который направляетесь. Если это поле содержит "All", то поиск будет вестись во всех городах выбранной страны.

Условия расчета маршрута можно уточнить, введя название города.

- [All Cities] (Все города):

Название города изменится на "All" (все), и система будет искать перекресток во всех городах выбранной страны.

- [Last 5 Cities] (5 последних городов):

Система будет искать перекресток в 5 городах, которые вы посещали последними.

- [1st Street] (1-я улица):

Введите название первой улицы перекрестка.

- [2nd Street] (2-я улица):

Введите название второй улицы перекрестка.

- [Symbols/A-Z] (Символы/A-Z):

Чтобы ввести символ, нужно выделить его и нажать <ENTER> (ВВОД). Чтобы ввести букву алфавита нужно выделить ее и нажать <ENTER> (ВВОД).

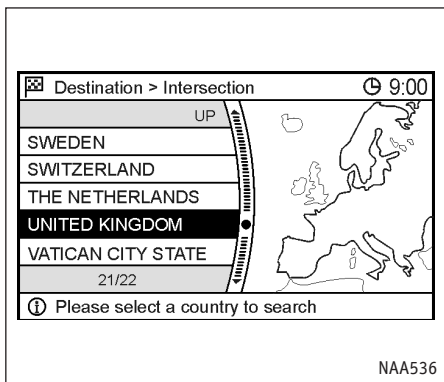

3. Выберите поле [Country] (Страна) и нажмите <ENTER>.

Выберите страну.

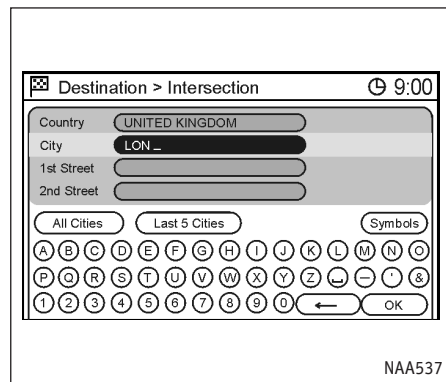

4. Выберите поле [City] (Город) и нажмите <ENTER>.

Введите название города. Когда вы закончите набирать текст, выберите [OK] и нажмите <ENTER> (ВВОД). Появится список.

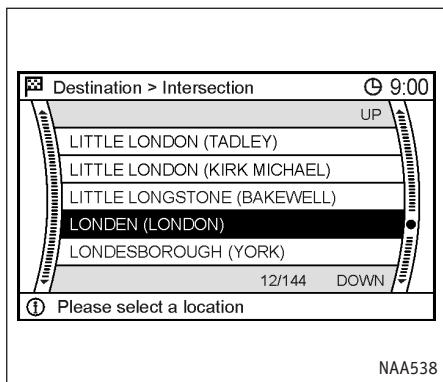

5. Выберите в нем город, в который направляетесь, и нажмите <ENTER>.

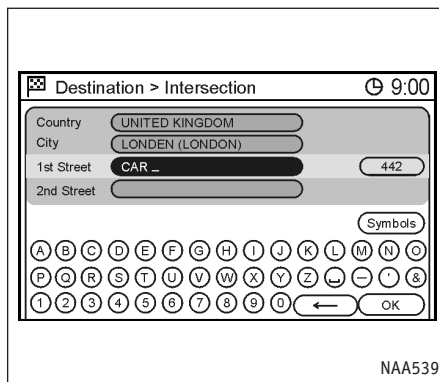

6. Введите название первой улицы.
 Когда вы закончите набирать текст, выберите [OK] и нажмите <ENTER> (ВВОД).
 Появится список.

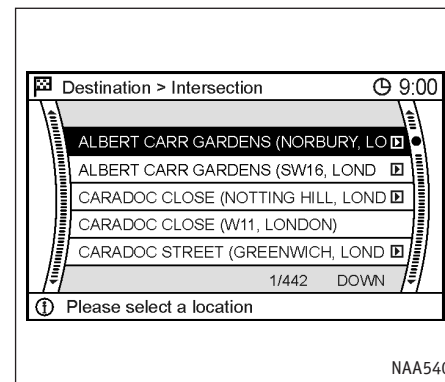

7. Выберите в списке первую из двух улиц и нажмите <ENTER>.

8. Введите название второй улицы и повторите то же, что делали при вводе названия первой улицы.
 Когда вы закончите набирать текст, выберите [OK] и нажмите <ENTER> (ВВОД).
 Появится список.

9. Выделите в списке вторую улицу перекрестка и нажмите <ENTER>.

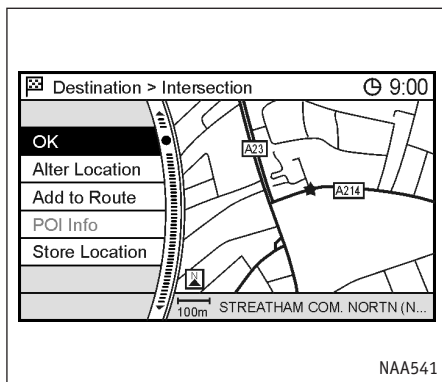

10. На экране появится карта, в центре которой находится выбранное место назначения. Убедившись, что желаемое место найдено, выделите [OK] и нажмите <ENTER>.

Система начнет прокладку маршрута, используя выбранную точку в качестве места назначения.

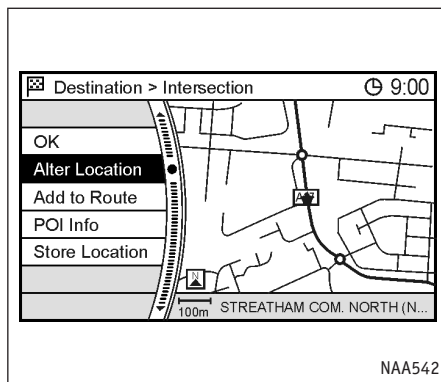

ПРИМЕЧАНИЕ

Даже после ввода места назначения остается возможность уточнить/изменить его координаты, сохранить маршрут и т.д.

- ☰ "Действия после ввода места назначения" (стр. 4-34)

УКАЗАНИЕ МЕСТА НАЗНАЧЕНИЯ НА КАРТЕ

Этот метод позволяет искать место назначения непосредственно на карте и затем проложить маршрут к указанной точке.

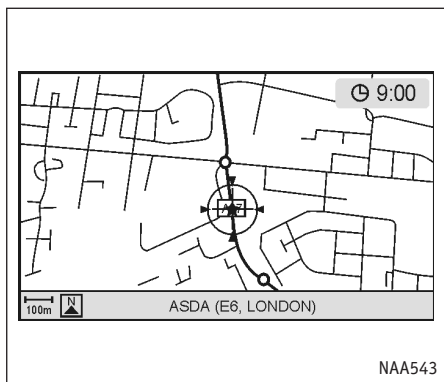

1. Перемещаясь по карте, найдите место назначения, поместите перекрестие над выбранной точкой карты и нажмите <ENTER>.

ПРИМЕЧАНИЕ

- Чтобы было легче искать место назначения, измените масштаб карты.
- Местом назначения может стать точка на выделенной мигающей линией дороге, которую указывает перекрестие курсора.

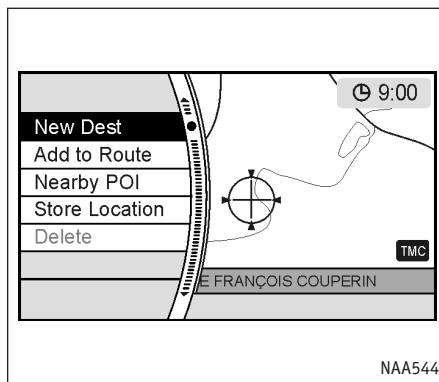

2. Выберите пункт [New Dest] (Новая цель) и нажмите <ENTER>.

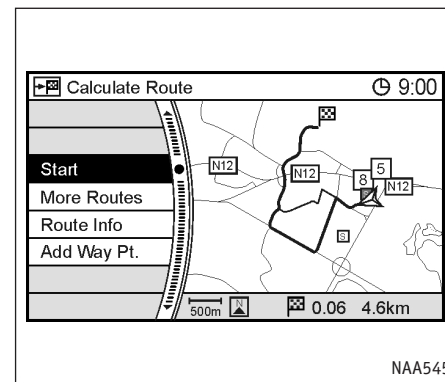

3. Система начнет прокладку маршрута, используя выбранную точку в качестве места назначения.

ДЕЙСТВИЯ ПОСЛЕ ВВОДА МЕСТА НАЗНАЧЕНИЯ

Меню, которое появляется после выбора объекта или точки местом назначения, содержит следующие команды:

ПРИМЕЧАНИЕ

Меню не появляется при использовании методов [Home] (Дом), [Stored Route] (Сохраненный маршрут) или [Quick Stop] (Краткая остановка) в меню ввода места назначения.

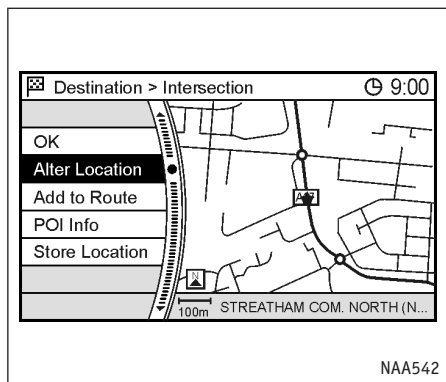

Пункты меню

- [OK]:
Вводит место назначения. Если маршрут уже был задан, то указанная точка станет новым местом назначения, а маршрут будет проложен заново.
- [Alter Location] (Изменить координаты):
Вызывает карту, которая позволяет уточнить координаты места назначения.
- [Add to Route] (Добавить в маршрут):
Позволяет добавить путевую точку в уже проложенный маршрут.
- [POI Info] (Информация об интересной точке):
Показывает сведения о выбранном месте назначения объекте, если такая информация

есть в базе данных на DVD-ROM.

- [Store Location] (Сохранить точку):
Позволяет занести точку в адресную книгу.

КОРРЕКТИРОВКА КООРДИНАТ МЕСТА НАЗНАЧЕНИЯ

Расположение места назначения на карте можно изменить, перемещая перекрестие курсора по карте.

ПРИМЕЧАНИЕ

Если местом назначения выбрана точка краткой остановки [Quick Stop], то названием места назначения становится название объекта, возле которого находится точка остановки. Однако, если задать место назначения после уточнения, то названием места назначения станет название вновь выбранной точки.

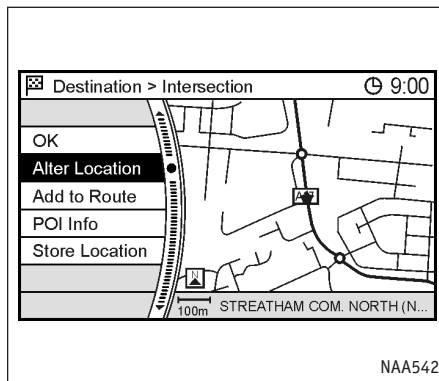

1. Введите место назначения любым подходящим методом. Методы ввода описаны выше.
2. Выберите пункт [Alter Location] (Изменить координаты) и нажмите <ENTER>.

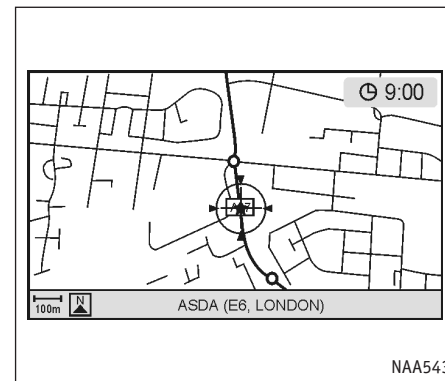

3. Двигая перекрестие по карте укажите точное место назначения и нажмите <ENTER>.

Координаты места назначения будут изменены.

ВВОД НОВОГО МЕСТА НАЗНАЧЕНИЯ ДЛЯ УЖЕ ПРОЛОЖЕННОГО МАРШРУТА

Даже после расчета маршрута вы можете сделать найденную точку новым местом назначения или путевой точкой.

Если маршрут не был определен, пункт [Add to Route] (Добавить в маршрут) будет недоступен.

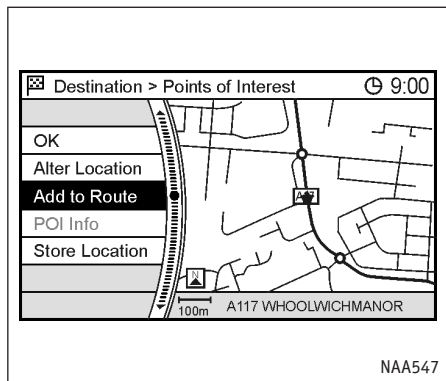

1. Введите место назначения любым подходящим методом. Методы ввода описаны выше.
2. Выберите пункт [Add to Route] (Добавить в маршрут) и нажмите <ENTER>.

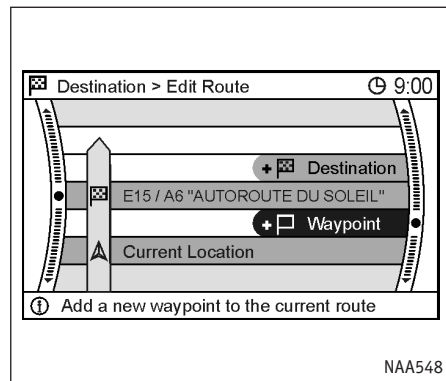

3. Выберите пункт [Destination] (Место назначения) или [Waypoint] (Путевая точка) и нажмите <ENTER>.

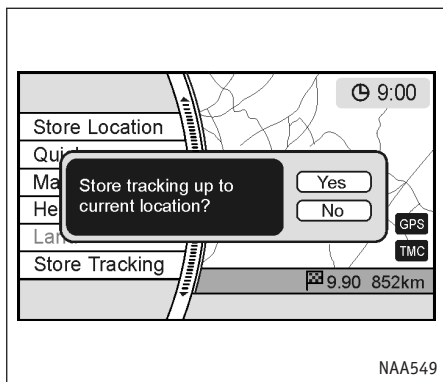

4. Подтвердите свой выбор нажатием [Yes] (Да) или откажитесь, нажав [No] (Нет).

ПРОСМОТР СВЕДЕНИЙ О НАЙДЕННОЙ ТОЧКЕ

Если использовались методы поиска [Address Book] (Адресная книга), [Points of Interest] (Интересные точки) или [Quick Stop] (Краткая остановка), то можно посмотреть информацию о найденной точке.

Чтобы получить сведения о найденной точке из адресной книги [Address Book], необходимо сначала наполнить книгу записями.

✎ "Редактирование координат дома и сохраненных точек" (стр. 6-14)

Вы можете вывести на экран информацию (почтовый адрес и номер телефона) об объектах, которые записаны в базе данных на диске DVD-ROM.

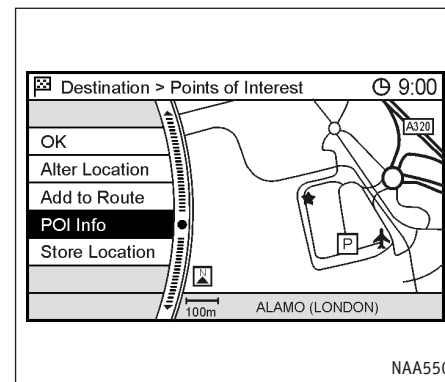

1. Введите место назначения любым подходящим методом. Методы ввода описаны выше.
2. Выберите пункт [POI Info] (Информация об интересной точке) и нажмите <ENTER>.

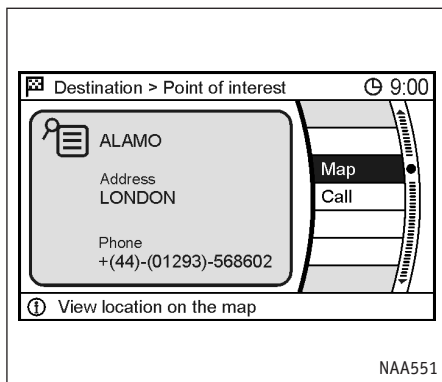

3. На экране будут показаны имеющиеся в системе сведения о точке.
4. Нажмите кнопку <BACK> (НАЗАД) или выберите пункт [Map] (Карта) и нажмите <ENTER>, чтобы вернуться к предыдущему меню.

ПРИМЕЧАНИЕ

Кнопка [Call] (Вызов) становится доступной только при условии, что к системе подключен телефон, а в сведениях о выбранной интересной точке есть номер телефона. Нажатие на кнопку [Call] (Вызов) позволяет сделать звонок по телефону выбранной интересной точки. Обратитесь к руководству пользователя автомобиля за дальнейшей информацией о пользовании телефоном.

СОХРАНЕНИЕ ТОЧКИ

Найденную точку можно сохранить в адресной книге. Записанную точку легко впоследствии извлечь из памяти и сделать местом назначения (или путевой точкой маршрута).

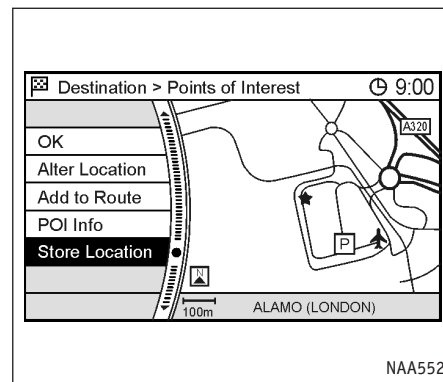

1. Введите место назначения любым подходящим методом.
2. Выберите команду [Store Location] (Сохранить точку) и нажмите <ENTER>.

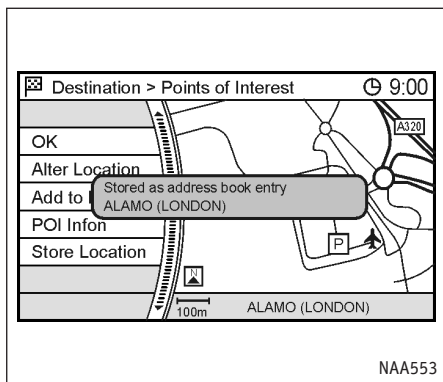

3. Координаты точки будут записаны в адресную книгу.

На месте расположения точки на карте появится соответствующий значок.

ДЛЯ ЗАМЕТОК

5 ДВИЖЕНИЕ С ПОДСКАЗКАМИ

Процедуры после ввода места назначения.....	5-2	Подтверждение маршрута	5-21
Начало движения по маршруту	5-3	Информация о маршруте	5-22
Выбор маршрута	5-3	Предварительный просмотр маршрута	5-23
Подтверждение маршрута	5-4	Подтверждение через симуляцию	5-23
Новое место назначения или путевая точка	5-4	Настройка навигационных подсказок	5-24
Навигационные подсказки.....	5-6	Настройка графических подсказок	5-25
Голосовые подсказки во время движения.....	5-6	Настройка голосовых подсказок	5-26
Графические подсказки и режим		Установка средней скорости движения	5-27
предварительного просмотра	5-7	Изменение маршрута при получении транспортных	
Прокладка маршрута.....	5-9	сообщений RDS-TMC	5-30
Задание условий прокладки маршрута	5-10	Система RDS-TMC	5-30
Настройка приоритетов маршрута	5-10	Отображение данных RDS-TMC	5-30
Тонкая настройка приоритетов	5-11	Объезд по сообщению RDS-TMC	5-33
Изменение/редактирование маршрута	5-12	Настройка системы RDS-TMC	5-35
Ввод маршрута объезда	5-12	Удаление/повторная активация маршрута	5-39
Повторный расчет маршрута.....	5-14	Удаление маршрута	5-39
Редактирование маршрута	5-15	Повторная активация маршрута	5-40

ПРОЦЕДУРЫ ПОСЛЕ ВВОДА МЕСТА НАЗНАЧЕНИЯ

После ввода места назначения любым из методов и нажатия [OK] навигационная система начинает прокладку маршрута.

Выделите нужный пункт меню и нажмите кнопку <ENTER>.

ПРИМЕЧАНИЕ

Если в течение нескольких секунд не предпринимать никаких действий, система автоматически сочтет это равносильным команде [Start] (Старт) и начнет давать подсказки.

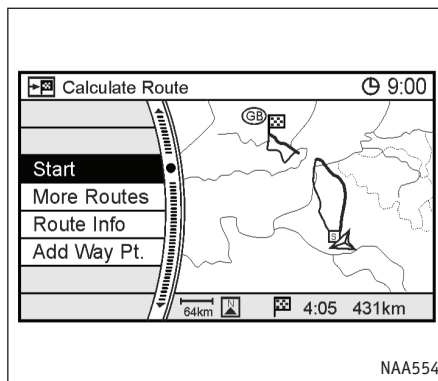

Пункты меню после ввода места назначения

- [Start] (Старт):
Система начинает подсказывать, как проехать к выбранной цели.
☞ "Начало движения по маршруту" (стр. 5-3)
- [More Routes] (Еще маршруты):
Показывает 3 альтернативных маршрута.
☞ "Выбор маршрута" (стр. 5-3)
- [Route Info] (Информация о маршруте):
Выводит на экран информацию о маршруте.

☞ "Подтверждение маршрута" (стр. 5-4)

- [Add Way Pt.] (Добавить путевую точку):

Позволяет изменить маршрут, добавив новое место назначения или путевую точку.

☞ "Новое место назначения или путевая точка" (стр. 5-4)

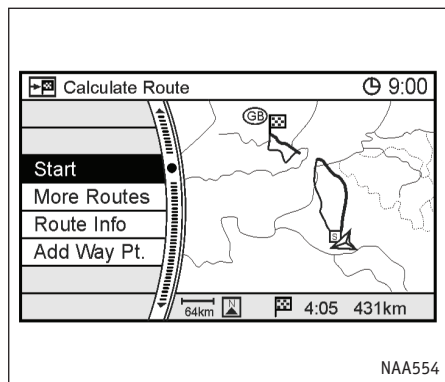

НАЧАЛО ДВИЖЕНИЯ ПО МАРШРУТУ

1. Выделите [Start] (Старт) и нажмите <ENTER>. Система начнет давать подсказки.

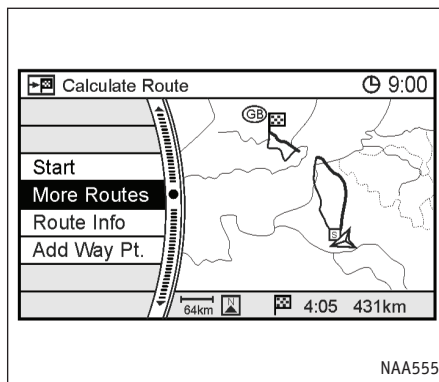

ВЫБОР МАРШРУТА

1. Выделите пункт [More Routes] (Еще маршруты) и нажмите <ENTER>.
2. Выберите приоритетное условие прокладки маршрута и нажмите кнопку <ENTER>.
3. Нажмите кнопку <BACK> (НАЗАД), чтобы вернуться к предыдущему меню.

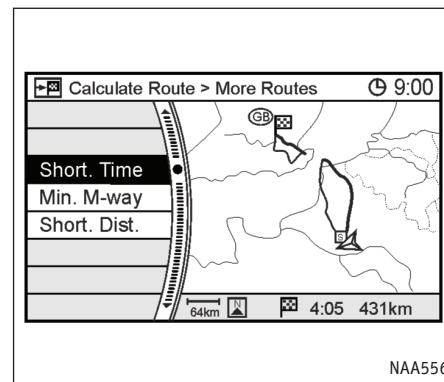

Возможные условия прокладки маршрута

- [Short. Time] (Минимальное время в пути) (Синий):
Делает основной задачей экономию затрачиваемого на дорогу времени.
- [Min. M-way] (Мин. использование автострад) (Красный):
Сводит к минимуму использование автострад.
- [Short. Dist.] (Минимальное расстояние) (Зеленый):
Выбирает самый короткий путь.

ПРИМЕЧАНИЕ

Выбранный маршрут можно увидеть на карте в правой части экрана.

Иногда 3 предлагаемых маршрута могут совпадать.

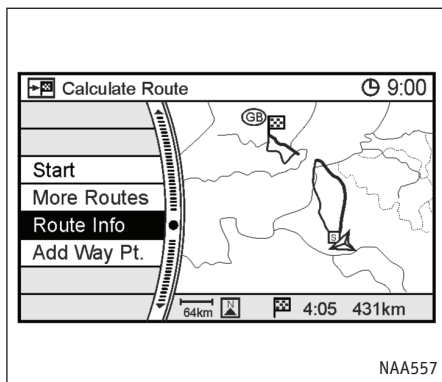

ПОДТВЕРЖДЕНИЕ МАРШРУТА

1. Выделите пункт [Route Info] (Информация о маршруте) и нажмите <ENTER>.
2. Выберите предпочтительный способ оценки маршрута и нажмите кнопку <ENTER>.
3. Нажмите кнопку <BACK> (НАЗАД), чтобы вернуться к предыдущему меню.

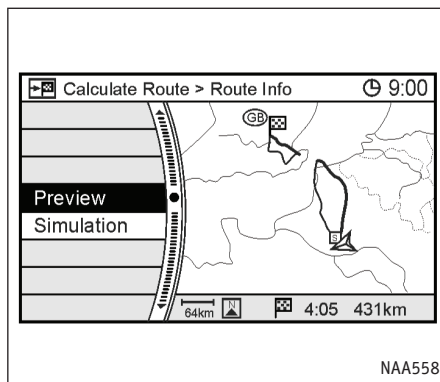

Способы оценки маршрута

- [Preview] (Предварительный просмотр):
Позволяет проверить маршрут, вручную проследив его на карте.
☞ "Предварительный просмотр маршрута" (стр. 5-23)
- [Simulation] (Симуляция):
Позволяет моделировать движение по маршруту.
☞ "Подтверждение через симуляцию" (стр. 5-23)

НОВОЕ МЕСТО НАЗНАЧЕНИЯ ИЛИ ПУТЕВАЯ ТОЧКА

Перед началом движения по маршруту вы можете добавить места назначения и/или путевые точки.

Система позволяет задать до 6 мест назначения/путевых точек.

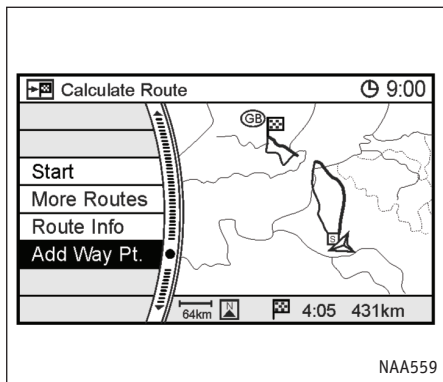

1. Выделите пункт [Add Way Pt.] (Добавить путевую точку) и нажмите <ENTER>.

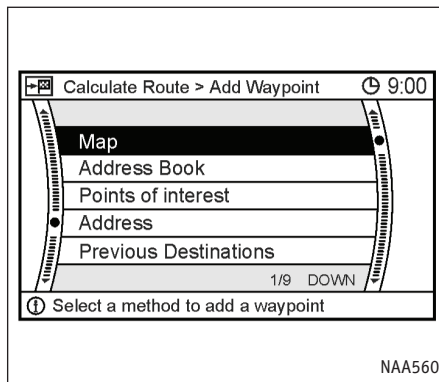

2. Введите дополнительные места назначения или путевые точки и нажмите <ENTER>.

ПРИМЕЧАНИЕ

Путевые точки вводятся с помощью тех же методов, что и место назначения.

☞ "4. Ввод места назначения" (глава 4)

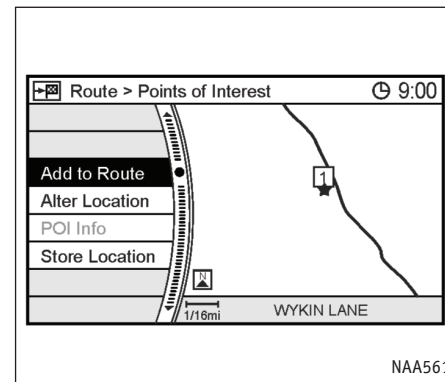

3. На экране появится карта, в центре которой находится выбранная точка. Подтвердив выбор точки, выделите пункт [Add to Route] (Добавить в маршрут) и нажмите <ENTER>.

ПРИМЕЧАНИЕ

Координаты точки можно изменить с помощью команды [Alter Location] (Изменить координаты). Коррекция координат путевых точек выполняется так же, как аналогичная процедура для мест назначения.

☞ "Корректировка координат места назначения" (стр. 4-35)

НАВИГАЦИОННЫЕ ПОДСКАЗКИ

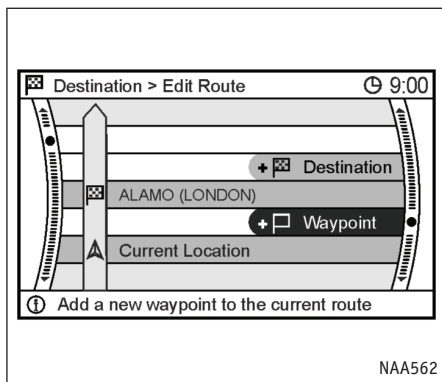

4. Выберите пункт [Destination] (Место назначения) или [Waypoint] (Путевая точка) и нажмите <ENTER>.

Система начнет расчет маршрута, включающего в себя новое место назначения или путевую точку. Когда расчет завершится, маршрут будет показан на экране.

ПРИМЕЧАНИЕ

- После добавления путевой точки команда [More Routes] (Еще маршруты) становится недоступной.
- При добавлении места назначения, старое место назначения становится путевой точкой.

После определения маршрута нажмите [Start] (Старт), чтобы начать движение с подсказками.

Во время движения система помогает следовать по маршруту, давая графические и голосовые подсказки водителю.

ПРЕДУПРЕЖДЕНИЕ

- **Навигационные подсказки даются только для вашего сведения. Нельзя считать их руководством к действию. В некоторых ситуациях они могут содержать ошибки.**
- **Во время следования по маршруту выполняйте все требования знаков и правил дорожного движения (например на улицах с односторонним движением).**

☞ "Навигационные подсказки" (стр. 10-9)

ГОЛОСОВЫЕ ПОДСКАЗКИ ВО ВРЕМЯ ДВИЖЕНИЯ

При подъезде к точке маневра (перекрестку или повороту), месту назначения и т.п. в режиме движения с подсказками, система сообщает голосом оставшееся расстояние и/или направление поворота.

Вы можете сами указать, сколько раз система должна повторить подсказку.

☞ "Настройка голосовых подсказок" (стр. 5-26)

Нажмите кнопку <VOICE> (ГОЛОС), чтобы повторить голосовую подсказку один раз

ГРАФИЧЕСКИЕ ПОДСКАЗКИ И РЕЖИМ ПРЕДВАРИТЕЛЬНОГО ПРОСМОТРА

Во время движения с подсказками система показывает карту и выводит на экран различную информацию по ситуации.

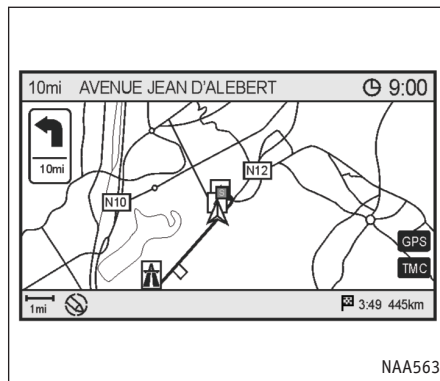

В начале следования по маршруту в верхнем левом углу экрана поверх карты появляется маленькая стрелка. Эта стрелка указывает направление поворота в следующей точке маневра (повороте или перекрестке). Также отображается расстояние. В верхней части экрана выводится расстояние до следующей точки маневра и название улицы, по которой предстоит ехать.

Маленькую стрелку на карте можно включить или выключить по желанию.

🗨 "Настройка навигационных подсказок"
(стр. 5-24)

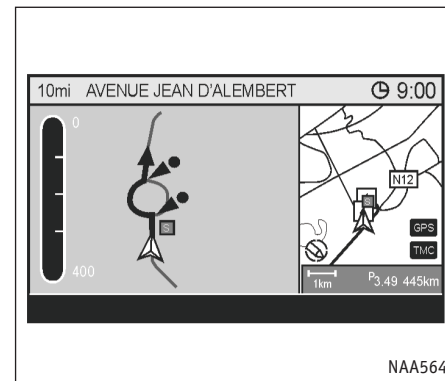

Увеличенная схема перекрестка

При приближении к путевой точке система автоматически разделяет экран на две половины и показывает слева увеличенную схему перекрестка. Когда автомобиль проедет перекресток, система автоматически вернет режим карты на весь экран.

Чтобы вернуть карту на весь экран во время показа схемы перекрестка, нажмите кнопку <MAP> (КАРТА).

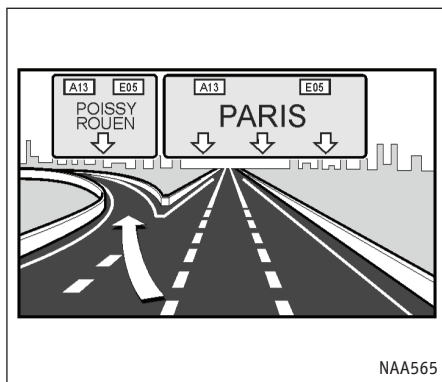

Подсказки на развилках и пересечениях дорог

При движении по автомагистрали примерно за 2 км (1 милю) до развилки система автоматически переключается в режим разделенного экрана и показывает увеличенное (3-мерное) изображение развилки в левой половине экрана.

Когда автомобиль проедет развилку, система автоматически вернет режим карты на весь экран.

Чтобы вернуть карту на весь экран во время показа увеличенного изображения развилки, нажмите кнопку <MAP> (КАРТА).

ПРИМЕЧАНИЕ

Имеется два режима показа схем развилок: 3-мерное изображение и упрощенная схема.

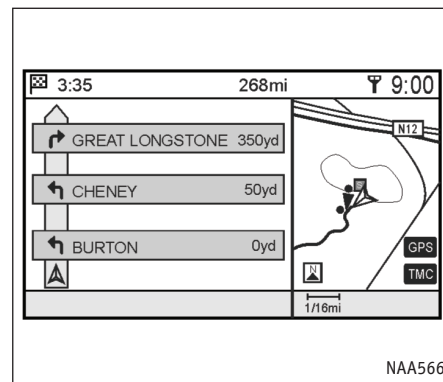

Список поворотов

Навигационную систему можно настроить таким образом, чтобы экран постоянно был поделен, и в левой половине отображался бы список поворотов. При приближении к точке маневра левая часть экрана автоматически переключается на увеличенную схему перекрестка.

Для включения полноэкранного режима нажмите кнопку <MAP> (КАРТА).

☰ "Настройка навигационных подсказок" (стр. 5-24)

ПРОКЛАДКА МАРШРУТА

Во время движения с подсказками можно изменить условия выбора пути или подтвердить выбранный маршрут. Выбирайте условия прокладки маршрута обдуманно.

Базовая последовательность действий

1. Нажмите кнопку <ROUTE> (МАРШРУТ).
2. Выделите нужный параметр и нажмите кнопку <ENTER>.
3. Нажмите кнопку <MAP> (Карта), чтобы увидеть карту текущего местоположения.



ПРЕДОСТЕРЕЖЕНИЕ

- **Перед тем, как заняться изменением условий прокладки маршрута, остановите автомобиль в безопасном месте.**
- **Изменение условий прокладки маршрута во время вождения может привести к аварии.**

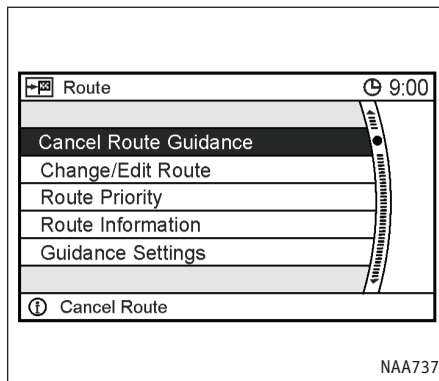

Пункты меню

- [Cancel Route Guidance] (Отменить следование по маршруту)/[Resume Route Guidance] (Возобновить следование по маршруту):
Позволяет отказаться от следования по текущему маршруту.
Прерванный маршрут можно вновь активировать. После отмены маршрута команда [Cancel Route Guidance] (Отменить следование по маршруту) заменяется командой [Resume Route Guidance] (Возобновить следование по маршруту).
🔊 "Удаление/Повторная активация маршрута" (стр. 5-39)

- [Change/Edit Route] (Изменение/Редактирование маршрута):
Позволяет изменить или редактировать уже заданный маршрут.
🔊 "Изменение/Редактирование маршрута" (стр. 5-12)
- [Route Priority] (Приоритеты маршрута):
Позволяет изменить условия прокладки маршрута в любой точке пути.
🔊 "Задание условий прокладки маршрута" (стр. 5-10)
- [Route Information] (Информация о маршруте):
Позволяет проверить правильность маршрута проследив его на карте или через симуляцию движения.
🔊 'Подтверждение маршрута' (стр. 5-21)
- [Guidance Settings] (Настройки подсказок):
Позволяет во время движения управлять тем, какую информацию система выдает в виде подсказок. Пункт настройки подсказок позволяет включать и выключать графические и голосовые подсказки.
🔊 'Настройка навигационных подсказок' (стр. 5-24)

ЗАДАНИЕ УСЛОВИЙ ПРОКЛАДКИ МАРШРУТА

Есть два метода управления прокладкой маршрута: [Route Priority] (Приоритеты маршрута) или [Detailed Route Priorities] (Тонкая настройка приоритетов).

НАСТРОЙКА ПРИОРИТЕТОВ МАРШРУТА

После изменения условий выбора пути расчет маршрута можно выполнить заново в любой точке.

Базовая последовательность действий

1. Нажмите кнопку <ROUTE> (МАРШРУТ).
2. Выделите пункт [Route Priority] (Приоритеты маршрута) и нажмите <ENTER>.
3. Выберите предпочитаемое условие прокладки маршрута и затем нажмите кнопку <ENTER>. Индикатор выбранного условия засветится.
4. Когда на экране вновь появится карта текущего местоположения или меню прокладки маршрута, система заново определит оптимальный маршрут в соответствии с заданными условиями. Возможные приоритеты

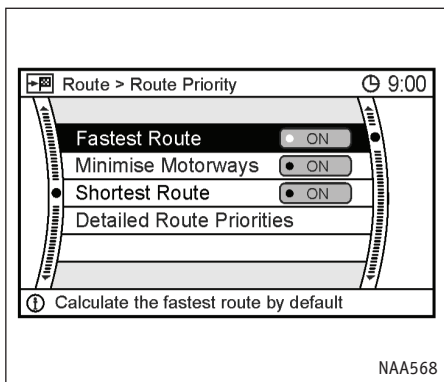

- [Fastest Route] (Минимальное время в пути):
Главным условием является экономия времени.
- [Minimise Motorways] (Минимальное использование автострад):
Сводит к минимуму использование автострад.
- [Shortest Route] (Самый короткий путь):
Система выберет самый короткий путь к цели.
- [Detailed Route Priorities] (Тонкая настройка приоритетов):
Позволяет в деталях задать желаемые условия прокладки маршрута.
☞ Тонкая настройка приоритетов" (стр. 5-11)

ПРИМЕЧАНИЕ

Система RDS-TMC будет предлагать пути объезда с учетом описанных выше настроек при условии, что RDS-TMC включена в меню тонкой настройки приоритетов.

☞ "Тонкая настройка приоритетов" (стр. 5-11)

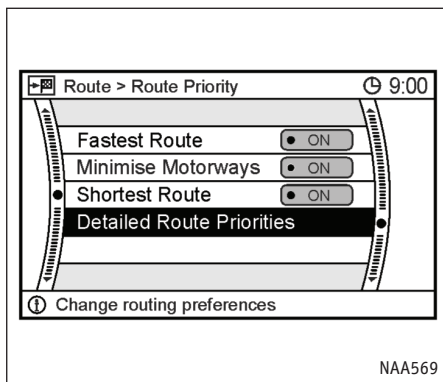

ТОНКАЯ НАСТРОЙКА ПРИОРИТЕТОВ

1. Нажмите кнопку <ROUTE> (МАРШРУТ).
2. Выделите пункт [Route Priority] (Приоритеты маршрута) и нажмите <ENTER>.
3. Выберите пункт [Detailed Route Priorities] (Тонкая настройка приоритетов) и нажмите <ENTER>.
4. Выберите условие для прокладки маршрута и нажмите кнопку <ENTER>. Индикатор выбранного условия засветится.
5. Когда на экране вновь появится карта текущего местоположения или меню прокладки маршрута, система заново определит оптимальный маршрут в соответствии с заданными условиями.

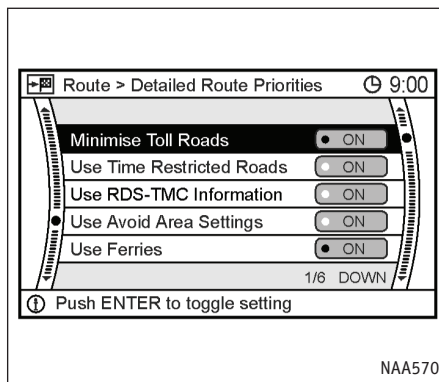

Пункты меню

- [Minimise Toll Roads] (Избегать платных дорог):
Уменьшает использование платных дорог.
- [Use Time Restricted Roads] (Использовать дороги с ограничениями по времени):
Допускает использование дорог, проезд по которым возможен не в любое время.
- [Use RDS-TMC Information] (Использовать данные RDS-TMC):
Использовать данные, передаваемые по радио службой RDS-TMC.
"Отображение данных RDS-TMC" (стр. 5-30)
- [Use Avoid Area Settings] (Учитывать введенные избегаемые области):
Включает настройки избегаемых областей.
- [Use Ferries] (Использовать паромы):
Разрешает использовать паромные переправы.
- [Auto Reroute] (Автоматически корректировать маршрут):
Если автомобиль отклонится от предложенного маршрута, система самостоятельно исправит маршрут.

ИЗМЕНЕНИЕ/РЕДАКТИРОВАНИЕ МАРШРУТА

ПРИМЕЧАНИЕ

- Полученный в результате корректировки маршрут не будет самым коротким, поскольку в целях безопасности движения система отдает приоритет дорогам, по которым проще проехать.
- Если задать условия прокладки маршрута в меню [Route Priority] (Приоритеты маршрута), то все части маршрута будут выбираться с учетом этих настроек, даже если вы укажете разные приоритеты для разных частей в меню [Edit Route] (Редактирование маршрута).
- Если условие [Use Time Restricted Roads] (Использовать дороги с ограничениями по времени) отключено, то система никак не будет учитывать существующие запреты движения по некоторым дорогам в определенные часы или дни недели. В результате, маршрут может включать в себя дороги с ограничениями движения. Соблюдайте все правила и ограничения при движении по маршруту.
- Если система не может рассчитать альтернативный маршрут, будет показан предыдущий вариант маршрута.
- Если автомобиль заметно отклонится от предложенного маршрута, система рассчитает новый маршрут.

ВВОД МАРШРУТА ОБЪЕЗДА

Если вы хотите съехать с предложенного маршрута, то можете рассчитать маршрут объезда определенной длины.

Если система оснащена поддержкой RDS-TMC, то она может сама предложить объезд.

☞ "Отображение данных RDS-TMC" (стр. 5-30)

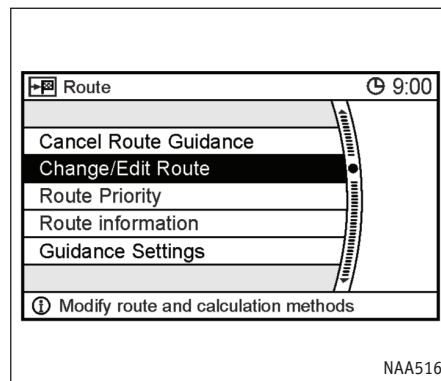

1. Нажмите кнопку <ROUTE> (МАРШРУТ).
2. Выберите пункт [Change/Edit Route] (Изменение/Редактирование маршрута) и нажмите <ENTER>.

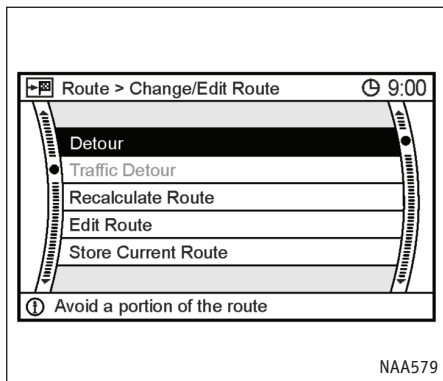

3. Выберите пункт [Detour] (Объезд) и нажмите <ENTER>.

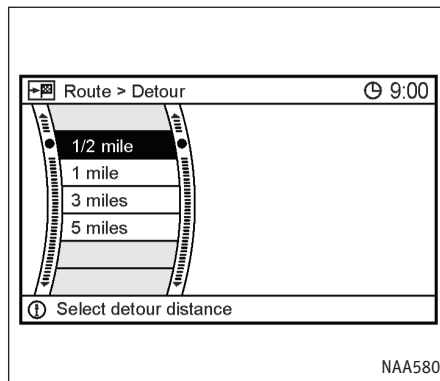

4. Укажите дистанцию объезда и нажмите <ENTER>.

После нахождения возможного объезда система покажет его на карте.

ПРИМЕЧАНИЕ

- Команда объезда [Detour] блокируется, если автомобиль отклонится от предложенного маршрута.
- Если система не может рассчитать объезд, то она покажет прежний маршрут.
- При очень высокой скорости движения найденный маршрут объезда может начинаться от места, которое уже осталось позади.

 Настройка с помощью голосовых команд

Чтобы ввести маршрут объезда:

1. Нажмите и отпустите кнопку , расположенную на рулевом колесе.
2. После звукового сигнала произнесите команду.

"Detour" или "[Navigation] Detour/Divert"

ПОВТОРНЫЙ РАСЧЕТ МАРШРУТА

В случае отклонения от предложенного маршрута можно заново проложить маршрут к своему месту назначения вручную или автоматически.

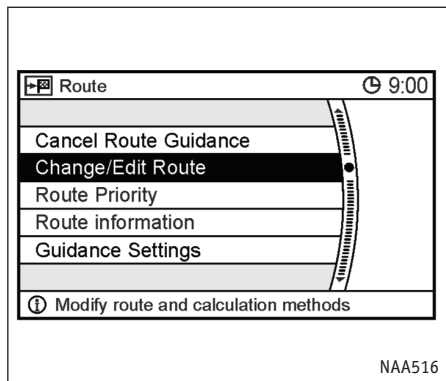

1. Нажмите кнопку <ROUTE> (МАРШРУТ).
2. Выберите пункт [Change/Edit Route] (Изменение/Редактирование маршрута) и нажмите <ENTER>.

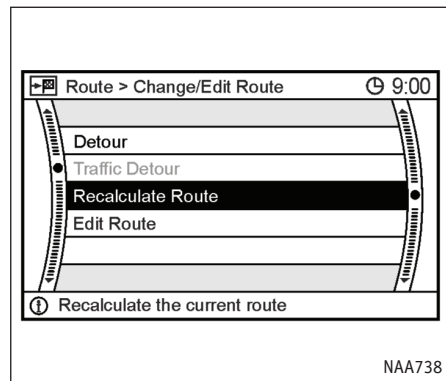

3. Выберите [Recalculate Route] (Рассчитать маршрут заново) и нажмите <ENTER>.

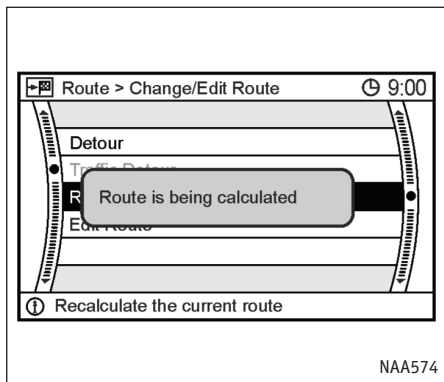

4. На экране появится сообщение, и маршрут будет проложен заново.

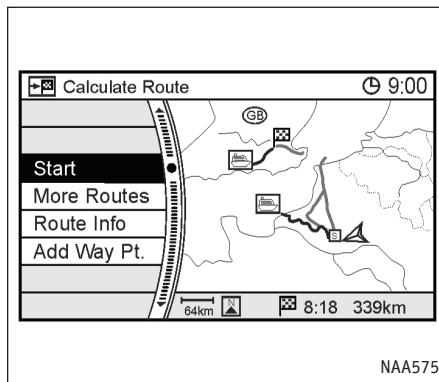

5. Задайте условия прокладки маршрута. Когда закончите, выделите [Start] (Старт) и нажмите <ENTER>.

☞ "Процедуры после ввода места назначения" (стр. 5-2)

☞ Настройка с помощью голосовых команд

1. Нажмите и отпустите кнопку ☞, расположенную на рулевом колесе.
2. После звукового сигнала произнесите команду.

Чтобы заново рассчитать маршрут:

"[Navigation] (Recalculate Route/Re-route)"
или "Recalculate Route"

РЕДАКТИРОВАНИЕ МАРШРУТА

Вы можете редактировать маршрут и менять настройки выбора пути.

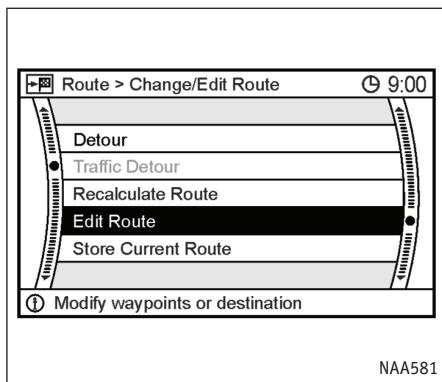

NAA581

Базовая последовательность действий

1. Нажмите кнопку <ROUTE> (МАРШРУТ).
2. Выберите пункт [Change/Edit Route] (Изменение/Редактирование маршрута) и нажмите <ENTER>.
3. Выберите пункт [Edit Route] (Редактирование маршрута) и нажмите <ENTER>.
4. Выберите предпочитаемое условие прокладки маршрута и нажмите кнопку <ENTER>.
5. Нажмите кнопку <BACK> (НАЗАД), чтобы вернуться к предыдущему меню. Нажмите кнопку <MAP> (Карта), чтобы увидеть карту текущего местоположения.

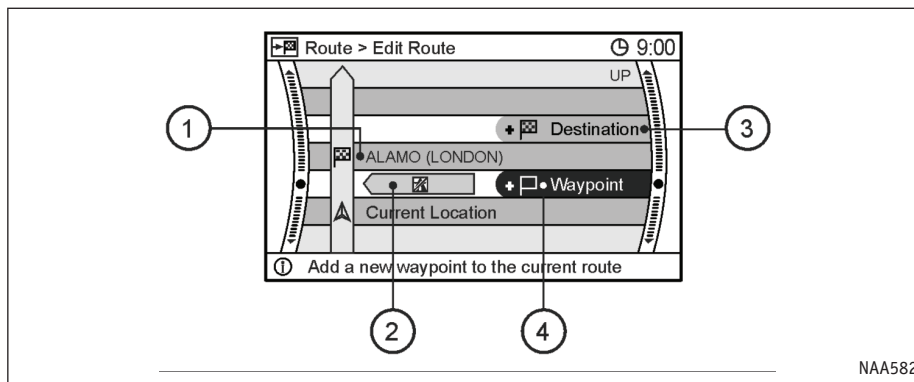

NAA582

Пункты меню

- 1 Текущее место назначения (или путевая точка):

Позволяет изменить либо удалить место назначения (или путевую точку).

☞ "Редактирование/удаление места назначения или путевой точки" (стр. 5-18)

- 2 Условие выбора маршрута к месту назначения.

Позволяет изменить условия прокладки маршрута к месту назначения (или путевой точке).

☞ "Изменение условий выбора маршрута" (стр. 5-19)

- 3 Позволяет добавить новое место назначения.

☞ "Ввод места назначения или путевой точки" (стр. 5-17)

- 4 Позволяет добавить путевую точку.

☞ "Ввод места назначения или путевой точки" (стр. 5-17)

Ввод места назначения или путевой точки

В уже проложенный маршрут можно добавить новое место назначения или путевую точку.

Система позволяет задать до 6 мест назначения или путевых точек.

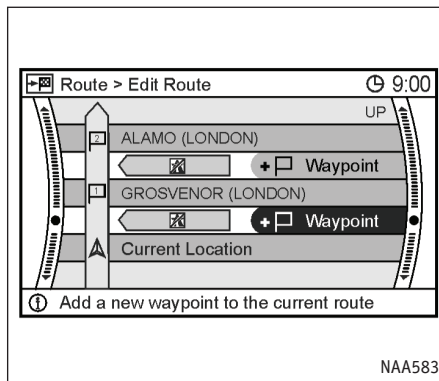

1. Выберите пункт [Destination] (Место назначения) или [Waypoint] (Путевая точка) и нажмите <ENTER>.

ПРИМЕЧАНИЕ

Если выбрать пункт [Destination] (Место назначения), то имеющееся место назначения станет путевой точкой.

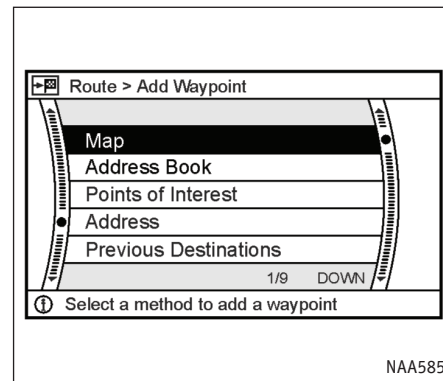

2. Введите место назначения или путевую точку. Поиск путевых точек и мест назначения происходит так же, как поиск любых других точек.

☞ "4. Ввод места назначения" (глава 4)

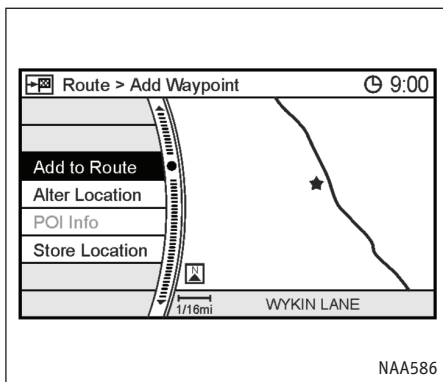

3. На экране появится карта, в центре которой находится выбранное место. Подтвердив выбор точки выделите пункт [Add to Route] (Добавить в маршрут) и нажмите <ENTER>.

ПРИМЕЧАНИЕ

Даже после ввода места назначения/путевой точки остается возможность уточнить координаты, сохранить маршрут и т.д.

"Действия после ввода места назначения" (стр. 4-34)

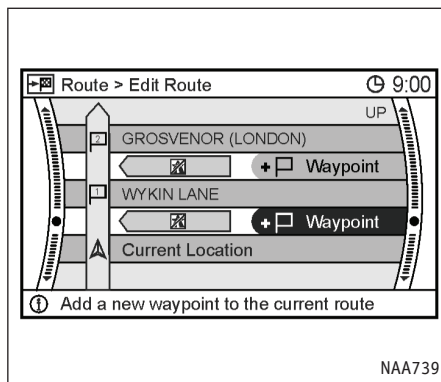

4. Вернитесь к меню редактирования маршрута.

Задайте условия прокладки маршрута, если нужно.

5. Нажмите кнопку <MAP> (Карта), чтобы увидеть карту текущего местоположения. Заданный вами маршрут автоматически появится на экране.

ПРИМЕЧАНИЕ

Прежний маршрут будет стерт.

Редактирование/удаление места назначения или путевой точки

Позволяет изменить либо удалить уже заданное место назначения (или путевую точку).

ПРИМЕЧАНИЕ

Если изменить или удалить точку, когда предложенный системой маршрут уже принят, то предыдущий вариант маршрута будет автоматически пересчитан в соответствии с новыми данными.

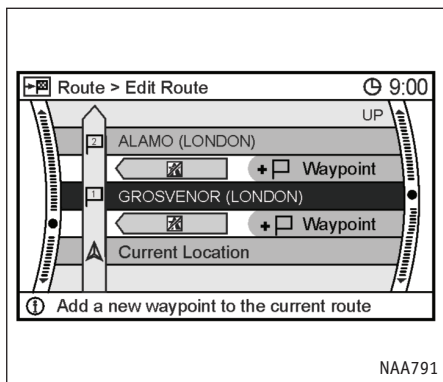

1. Выделите ранее введенное место назначения или путевую точку и нажмите <ENTER>.

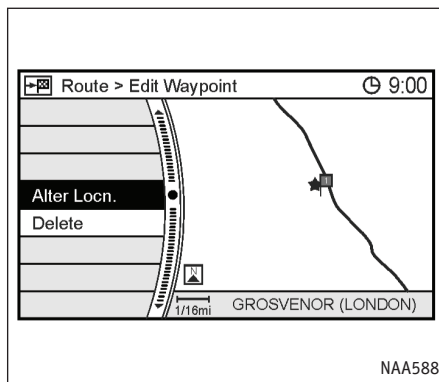

2. Выделите пункт [Alter Locn.], чтобы изменить точку, и нажмите <ENTER>.

 "Корректировка координат места назначения" (стр. 4-35)

3. Выделите команду [Delete] (Удалить) и нажмите ENTER, чтобы удалить точку.

4. Появится запрос подтверждения. Подтвердите запрашиваемое, выделите [Yes] (Да) и нажмите <ENTER>.

Место назначения или путевая точка будет исключено из маршрута.

При удалении места назначения новым местом назначения станет последняя путевая точка маршрута.

Изменение условий выбора маршрута

Каждый участок маршрута между путевыми точками может определяться в соответствии с разными условиями прокладки маршрута. Задав условия, вы можете заново рассчитать весь маршрут.

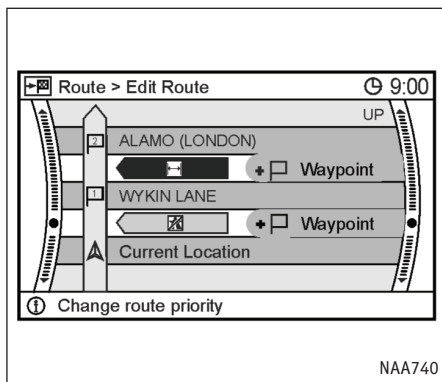

1. Выделите интересующий участок маршрута или путевую точку и нажмите <ENTER>.

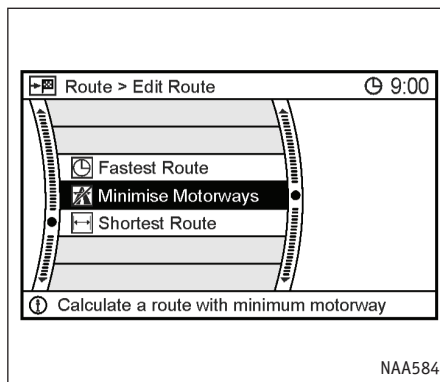

2. Выберите предпочитаемое условие и нажмите кнопку <ENTER>.

Возможные приоритеты:

- [Fastest Route] (Минимальное время в пути):
- [Minimise Motorways] (Минимальное использование автострад):
- [Shortest Route] (Самый короткий путь)

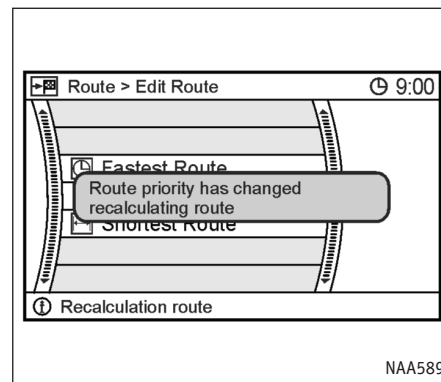

3. Система автоматически выполнит перерасчет маршрута согласно заданным приоритетам.

После расчета маршрута на экран автоматически вернется меню [Edit Route] (Редактирование маршрута).

ПОДТВЕРЖДЕНИЕ МАРШРУТА

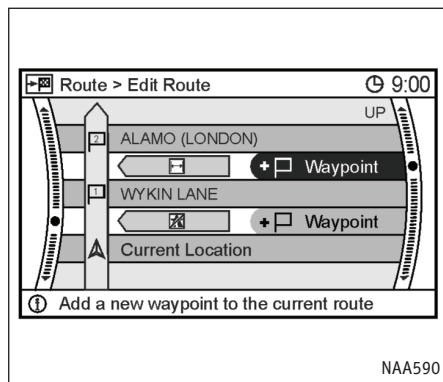

- Часть маршрута будет отмечена значком, обозначающим действующую в ней приоритеты. Нажмите кнопку <MAP> (Карта), чтобы увидеть карту текущего местоположения.

ПРИМЕЧАНИЕ

- Полученный в результате повторного расчета маршрут не будет самым коротким, поскольку в целях безопасности движения система отдает приоритет дорогам, по которым проще проехать.
- Если задать условия прокладки маршрута в меню [Route Priority] (Приоритеты маршрута), то все части маршрута будут выбираться с учетом этих настроек, даже если вы укажете разные приоритеты для разных частей в меню [Edit Route] (Редактирование маршрута).

После завершения расчета предлагаемый маршрут выводится на экран, и вы можете утвердить его или посмотреть симуляцию движения по этому маршруту.

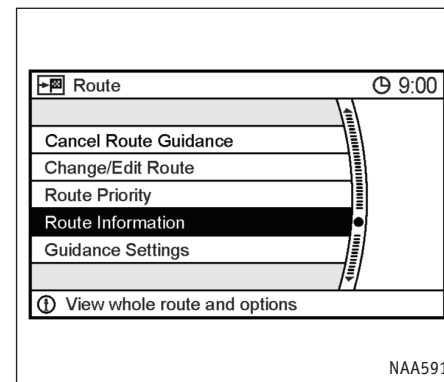

Базовая последовательность действий

- Нажмите кнопку <ROUTE> (МАРШРУТ).
- Выделите пункт [Route Information] (Информация о маршруте) и нажмите <ENTER>.

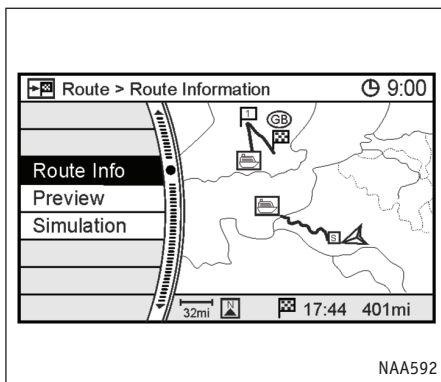

Возможные варианты

- [Route Info] (Информация о маршруте):
Выводит подробные сведения о предлагаемом маршруте.
☞ "Просмотр информации о маршруте" (стр. 5-22)
- [Preview] (Предварительный просмотр):
Позволяет проверить предлагаемый маршрут, проследив его по карте.
☞ "Предварительный просмотр маршрута" (стр. 5-23)
- [Simulation] (Симуляция):
Позволяет имитировать движение по предлагаемому маршруту. Эта функция предоставляет детальную информацию о маршруте, включая голосовые подсказки.

☞ "Подтверждение через симуляцию" (стр. 5-23)

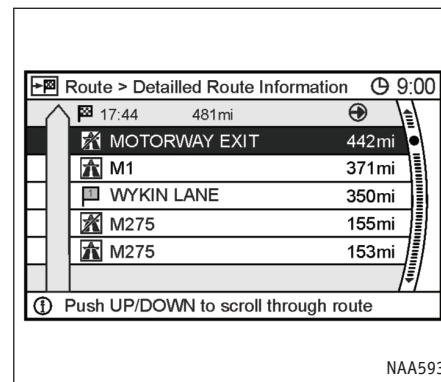

ПРОСМОТР ИНФОРМАЦИИ О МАРШРУТЕ

1. Вы можете заранее получить информацию о важных частях маршрута (например о перекрестках), прокручивая список с помощью кнопок вверх и вниз джойстика или переключателя на рулевом колесе.
2. Нажмите кнопку <MAP> (Карта), чтобы увидеть карту текущего местоположения.

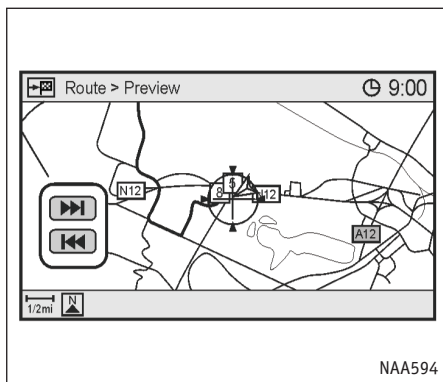

ПРЕДВАРИТЕЛЬНЫЙ ПРОСМОТР МАРШРУТА

1. Выберите направление и нажмите кнопку <ENTER>.
 - ▶▶ : Перемещает вперед к месту назначения маршрута.
 - ◀◀ : Перемещает назад к начальной точке маршрута.
 - || : Пауза во время предварительного просмотра.
2. Нажмите кнопку <BACK> (НАЗАД), чтобы выйти из экрана предварительного просмотра и вернуться к карте текущего местоположения.

ПРИМЕЧАНИЕ

Во время предварительного просмотра можно менять масштаб карты кнопками <ZOOM IN> (Крупнее) и <ZOOM OUT> (Мельче).

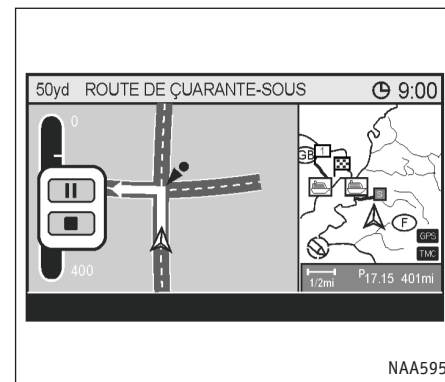

ПОДТВЕРЖДЕНИЕ ЧЕРЕЗ СИМУЛЯЦИЮ

1. Выберите направление и нажмите кнопку <ENTER>.
 - || : Приостанавливает симуляцию.
 - ▶ : Продолжает симуляцию.
 - : Завершает симуляцию.
2. Нажмите кнопку <BACK> (НАЗАД), чтобы прервать симуляцию и вернуться к карте текущего местоположения.

НАСТРОЙКА НАВИГАЦИОННЫХ ПОДСКАЗОК

Вы можете указать, какую навигационную информацию нужно сообщать во время следования по маршруту, активировать или отменить маршрут, а также включить или выключить подсказки.

ПРИМЕЧАНИЕ

Во время симуляции движения по маршруту можно менять масштаб карты кнопками <ZOOM IN> (Крупнее) и <ZOOM OUT> (Мельче).

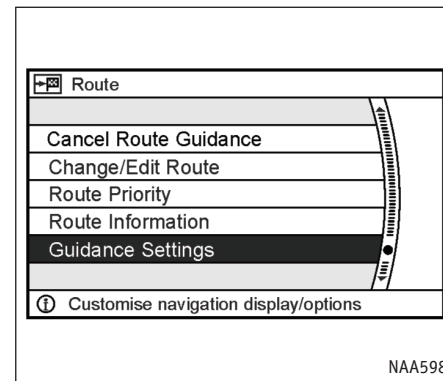

Базовая последовательность действий

1. Нажмите кнопку <ROUTE> (МАРШРУТ).
2. Выберите [Guidance Settings] (Настройки голосовых подсказок) и нажмите <ENTER>.
3. Выделите нужный параметр и нажмите кнопку <ENTER>.
4. Нажмите кнопку <BACK> (НАЗАД), чтобы вернуться к предыдущему меню. Нажмите кнопку <MAP> (Карта), чтобы увидеть карту текущего местоположения.

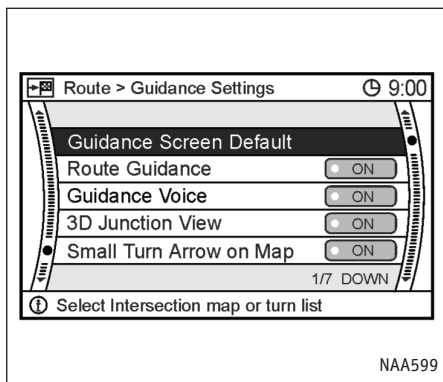

NAA599

Пункты меню

- [Guidance Screen Default] (Вид графических подсказок по умолчанию):
Устанавливает используемый по умолчанию режим графических подсказок.
☞ "Настройка графических подсказок" (стр. 5-25)
- [Route Guidance] (Навигационные подсказки):
Включает или выключает подсказки. Если индикатор зажжен, то подсказки включены. Если подсказки ОТКЛЮЧЕНЫ, информация о маршруте будет недоступна.

- [Guidance Voice] (Голосовые подсказки):
Включает или выключает подсказки голосом. Если индикатор зажжен, то голосовые подсказки включены.
- [Small Turn Arrow on Map] (Маленькая стрелка на карте):
Включает или выключает маленькую стрелку (простой указатель направления поворота, видимый в верхнем левом углу экрана поверх карты). Если индикатор зажжен, то указатель направления в виде маленькой стрелки включен.
- [Voice Announcements] (Голосовые сообщения):

Задаёт количество повторений голосовой подсказки перед точками маневра.

☞ "Настройка голосовых подсказок" (стр. 5-26)

- [Set Average Speeds] (Установка средней скорости движения):
Позволяет задать используемое при расчетах затрачиваемого на дорогу времени значение средней скорости движения автомобиля по дорогам разного типа.
☞ "Установка средней скорости движения" (стр. 5-27)

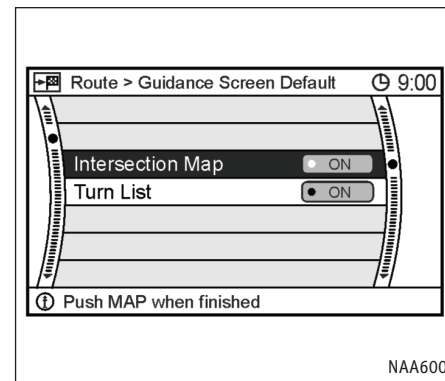

NAA600

НАСТРОЙКА ГРАФИЧЕСКИХ ПОДСКАЗОК

1. Выделите пункт [Guidance Screen Default] (Вид графических подсказок по умолчанию) и нажмите <ENTER>.
2. Зажжется индикатор выбранного способа отображения подсказок.

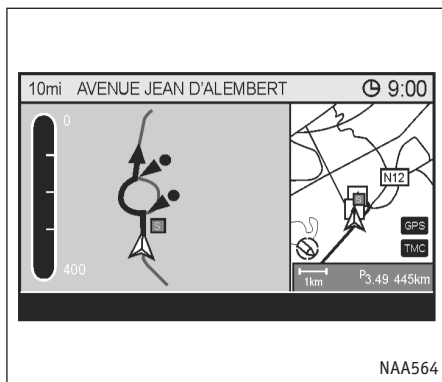

[Intersection Map] (Схема перекрестка):

Увеличенная схема перекрестка

ПРИМЕЧАНИЕ

Нажмите кнопку <MAP> (КАРТА), чтобы переключиться в режим карты на весь экран.

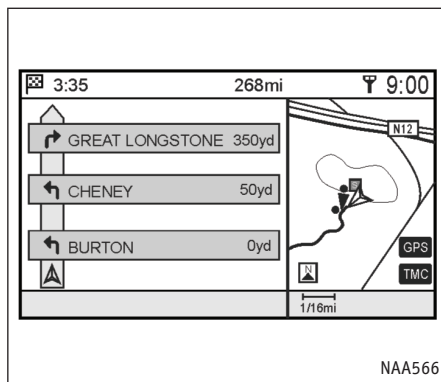

[Turn list] (Список поворотов):

Список поворотов направо/налево.

ПРИМЕЧАНИЕ

- Список поворотов можно прокручивать с помощью джойстика.
- Нажмите кнопку <MAP> (КАРТА), чтобы переключиться в режим карты на весь экран.

НАСТРОЙКА ГОЛОСОВЫХ ПОДСКАЗОК

Здесь вы можете указать, сколько раз следует повторять одну подсказку голосом.

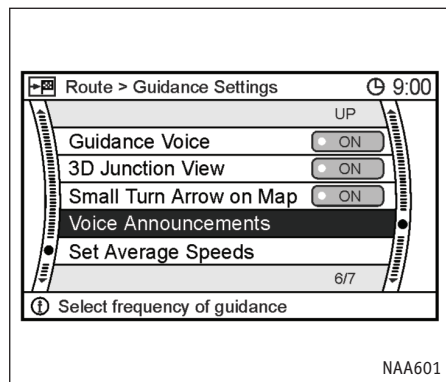

1. Выделите пункт [Voice Announcements] (Голосовые сообщения) и нажмите <ENTER>.

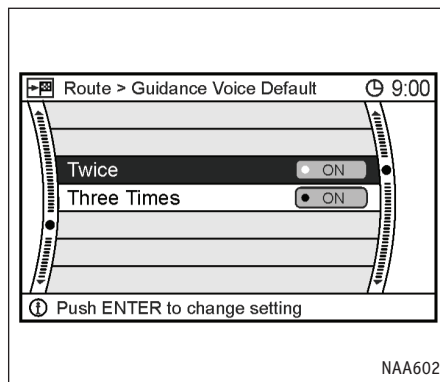

2. Выберите вариант [Twice] (Дважды) или [Three Times] (Три раза) и нажмите <ENTER>.

Зажжется индикатор выбранного числа повторов.
3. Нажмите кнопку <MAP> (Карта), чтобы увидеть карту текущего местоположения.

УСТАНОВКА СРЕДНЕЙ СКОРОСТИ ДВИЖЕНИЯ

Вы можете приблизительно оценить необходимое время езды до места назначения на основании заранее заданных значений средней скорости движения.

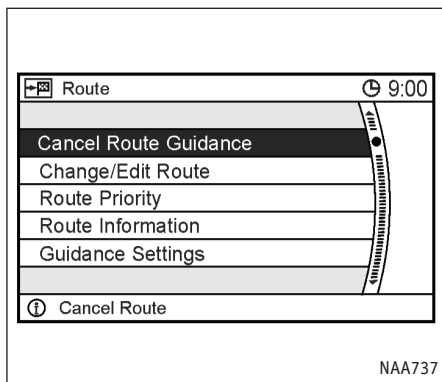

1. Нажмите кнопку <ROUTE> (МАРШРУТ), прокрутите меню вниз с помощью джойстика или переключателя на рулевом колесе и выберите пункт [Guidance settings] (Настройки подсказок).

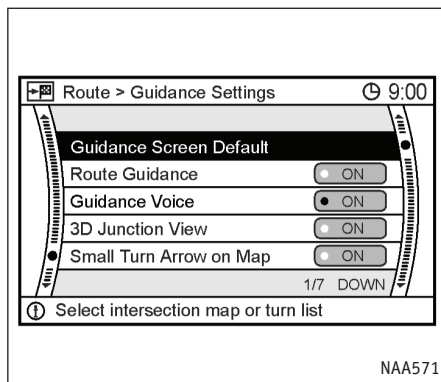

2. С помощью джойстика или переключателя на рулевом колесе перейдите ближе к концу меню.

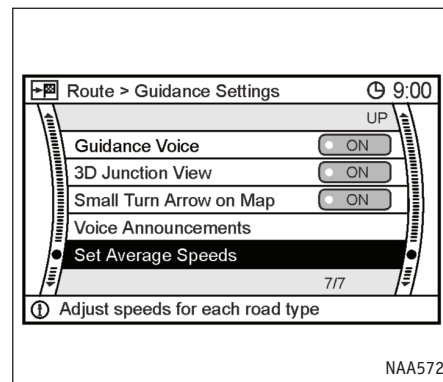

3. Выберите пункт [Set Average Speeds] (Установка средней скорости движения) и нажмите <ENTER>.

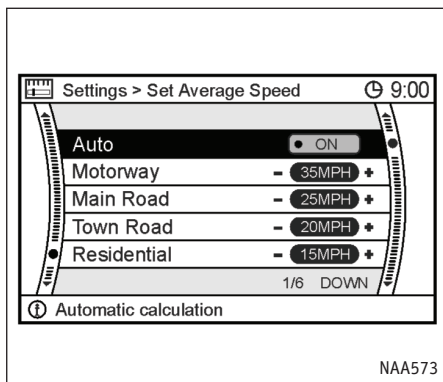

4. Выделите нужный пункт меню и нажмите кнопку <ENTER>.
5. С помощью джойстика или переключателя на рулевом колесе измените цифры скорости. Скорость меняется шагами по 5 км/ч (5 миль/ч).
6. Когда закончите, нажмите кнопку <ENTER> или <BACK>, чтобы настройки вступили в силу.
7. Нажмите кнопку <BACK> (НАЗАД), чтобы вернуться к предыдущему меню. Нажмите кнопку <MAP> (Карта), чтобы увидеть карту текущего местоположения.

Используемые значения скорости

- [Auto] (Авто):

Если ВКЛЮЧЕНО (ON), то система автоматически рассчитывает время до прибытия к месту назначения. При включении параметра Авто загорается индикатор. Остальные значения скорости становятся недоступными.

- [Motorway] (Автострада):

Позволяет с помощью джойстика или переключателя на рулевом колесе ввести значение средней скорости движения по автостраде.

- [Main Road] (Главная дорога):

Позволяет с помощью джойстика или переключателя на рулевом колесе ввести значение средней скорости движения по шоссе.

- [Town Road] (Городская улица):

Позволяет с помощью джойстика или переключателя на рулевом колесе ввести значение средней скорости движения по улицам города.

- [Residential] (Жилая зона)

Позволяет с помощью джойстика или переключателя на рулевом колесе ввести значение средней скорости движения в жилой зоне.

- [Reset] (Сброс):

Возвращает исходные значения средней скорости.

ИЗМЕНЕНИЕ МАРШРУТА ПРИ ПОЛУЧЕНИИ ТРАНСПОРТНЫХ СООБЩЕНИЙ RDS-TMC

СИСТЕМА RDS-TMC

Навигационная система получает данные о ситуации на дорогах от лучших из имеющихся источников, что дает возможность использовать передачи RDS-TMC (Радиовещательная информационная система - Канал транспортных сообщений) для информирования водителя и корректировки маршрута. Сообщения RDS-TMC принимаются отдельным специализированным приемником FM-диапазона, поэтому вы можете продолжать слушать любимую радиостанцию во время приема сообщений.

ОТОБРАЖЕНИЕ ДАННЫХ RDS-TMC

Этот пункт позволяет выводить на экран информацию, которую предоставляет служба RDS-TMC.

1. Нажмите кнопку <INFO> (ИНФО).
2. Выберите пункт [TMC Traffic Info] (Дорожная информация TMC) и нажмите <ENTER>.
3. Нажмите кнопку <BACK> (НАЗАД), чтобы вернуться к предыдущему меню.

Нажмите кнопку <MAP> (Карта), чтобы увидеть карту текущего местоположения.

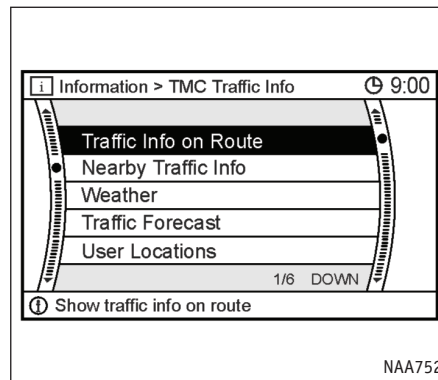

Пункты меню

- [Traffic Info on Route] (Информация о транспортных потоках впереди)
 - ☞ "Информация о транспортных потоках впереди" далее в этом разделе.
- [Nearby Traffic Info] (Информация о транспортных потоках вокруг)
 - ☞ "Информация о транспортных потоках вокруг" далее в этом разделе.
- [Weather] (Погода)
 - ☞ "Погода" далее в этом разделе.
- [Traffic Forecast] (Прогноз транспортной ситуации)

Позволяет получать прогнозы возникновения дорожных заторов.

- [User Locations] (Определенные пользователем места)

Функция ввода определяемых пользователем проблемных мест дает возможность указывать отдельные интересные участки на предстоящем маршруте и с помощью RDS-TMC предоставляет прогноз дорожной ситуации в этих местах, отображая данные в отдельном окне в режиме разделенного экрана.

В правой половине экрана отображается карта с условными значками RDS-TMC вокруг указанных мест.

В левой половине экрана находится список проблемных мест, который можно листать, видя при этом данные о движении транспорта там в правой половине экрана.

Проблемные места вводятся с помощью тех же методов, что и остальные типы точек.

☞ "4. Ввод места назначения" (глава 4)

4. [TMC Traffic Info Settings] (Настройка системы RDS-TMC)

Позволяет включить вывод значков RDS-TMC на экран и изменить источник принимаемых по радио сообщений.

☞ См. описание настройки системы RDS-TMC. (стр. 5-35)

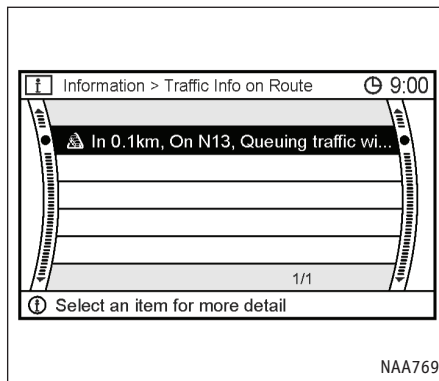

Информация о транспортных потоках впереди

1. Выберите пункт [Traffic Info on Route] (Информация о транспортных потоках впереди).

Система RDS-TMC будет предупреждать о неблагоприятных условиях движения на предстоящем пути следования.

2. Выберите в списке поступившее сообщение, чтобы узнать подробности.

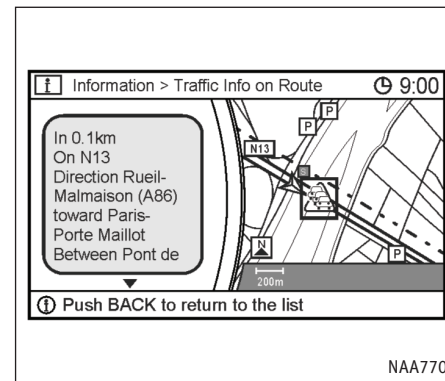

В левой половине экрана появится информация об интересующем происшествии.

3. Текст можно листать с помощью джойстика или переключателя на рулевом колесе, чтобы прочесть не уместившуюся в окне часть сообщения.

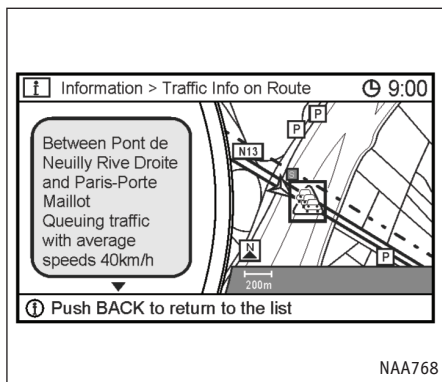

NAA768

4. Нажмите кнопку <BACK> (НАЗАД), чтобы вернуться к списку сообщений [Traffic Info on Route] (Информация о транспортных потоках впереди).

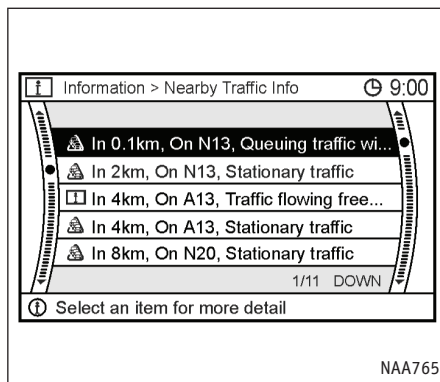

NAA765

Информация о транспортных потоках вокруг

1. Выберите пункт [Nearby Traffic Info] (Информация о транспортных потоках вокруг)

Система RDS-TMC будет предупреждать о возникновении неблагоприятной транспортной ситуации в пределах 50 км (30 миль) в любом направлении вокруг автомобиля, независимо от того, затрагивает ли проблема какие-либо части предстоящего маршрута.

2. Выберите в списке поступившее сообщение, чтобы узнать подробности.

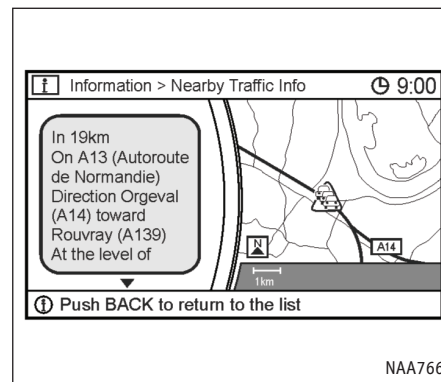

NAA766

В левой половине экрана появится информация об интересующем происшествии.

3. Текст можно листать с помощью джойстика или переключателя на рулевом колесе, чтобы прочесть не уместившуюся в окне часть сообщения.
4. Нажмите кнопку <BACK> (НАЗАД), чтобы вернуться к списку сообщений [Nearby Traffic Info] (Информация о транспортных потоках вокруг).

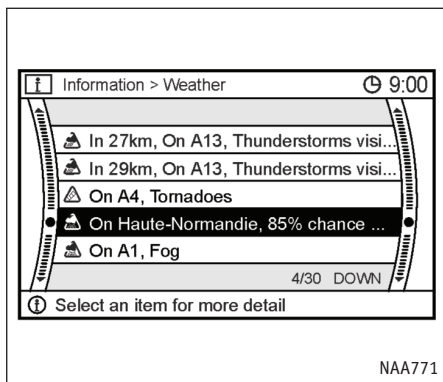

Погода

1. Выберите пункт [Weather] (Погода).

Система RDS-TMC будет предупреждать о погодных условиях на предстоящем пути следования и вокруг [в зоне 50 км (30 миль)].

ПРИМЕЧАНИЕ

- Последовательность сообщений в списке зависит не от расстояния, а от порядка поступления сообщений.
- Расстояние до текущего местоположения автомобиля не может превышать 50 км (30 миль). Однако, в сообщениях расстояние может быть неточным или не упоминаться.

2. Выберите в списке поступившее сообщение, чтобы узнать подробности.

ПРИМЕЧАНИЕ

При выборе погодного сообщения карты в правой половине экрана не будет.

3. Нажмите кнопку <BACK> (НАЗАД), чтобы вернуться к списку сообщений [Weather] (Погода).

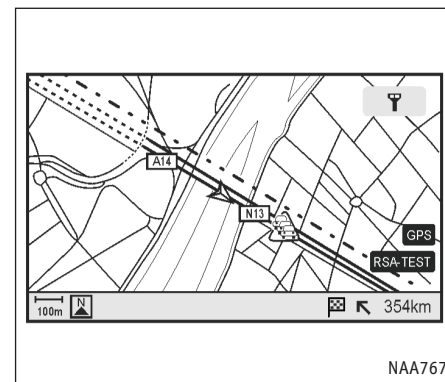

ОБЪЕЗД ПО СООБЩЕНИЮ RDS-TMC

На иллюстрации выше система RDS-TMC предупреждает о случившемся транспортном происшествии. Значок в виде треугольника обозначает "хвост" происшествия. Цветная линия показывает участок дороги, где сказываются последствия произошедшего.

- пурпурная линия обозначает перекрытые дороги.
- красная обозначает аварии и заторы
- оранжевая обозначает места с затрудненным движением
- зеленая обозначает свободную дорогу или поступившую информацию.

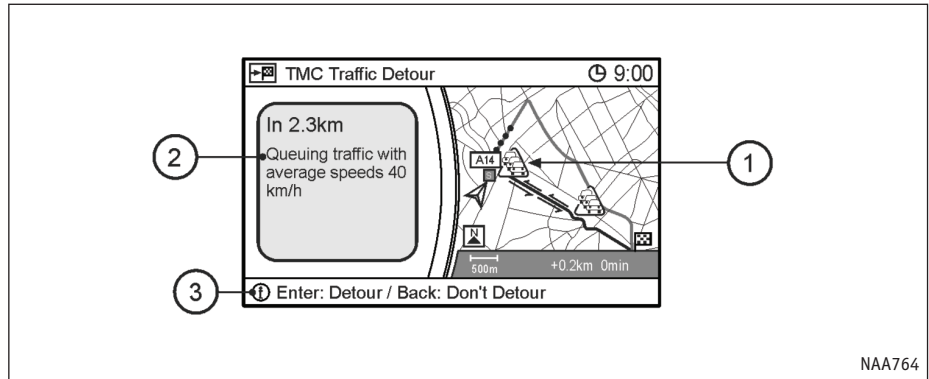

Указав джойстиком на место события, можно узнать подробности, прочтя текст в информационном окне.

Информационное окно

На иллюстрации выше условный значок ① ситуации на дороге и информационное окно с подробностями предупреждают об условиях движения на предстоящем пути.

② Левая половина экрана содержит несколько типов данных: расстояние до места происшествия (2,3 км (1,4 мили) в примере), длина затронутого участка дороги и продолжительность задержки движения, вызванной этим происшествием.

ПРИМЕЧАНИЕ

Расстояние до места происшествия отображается всегда. Однако, величина задержки может быть неизвестна, если ее нет в полученном сообщении RDS-TMC.

③ В нижней части экрана предлагается альтернатива затронутому происшествием участку маршрута. Экран показывает:

- текущий маршрут желтым
- предлагаемый объезд розовым

Нажмите кнопку <ENTER> (ВВОД), чтобы принять обозначенный розовым маршрут объезда, или <BACK> (НАЗАД), чтобы отказаться от объезда.

ПРИМЕЧАНИЕ

- Если не подтвердить предложенный объездной маршрут и не предпринимать никаких действий, объезд будет автоматически отменен.

- Также можно вручную найти предлагаемый RDS-TMC объезд, нажав кнопку <ROUTE> (МАРШРУТ), выбрав пункт [Edit Route] (Редактирование маршрута) и затем [Traffic Detour] (Объезд затора). Если у системы нет предлагаемого пути объезда, она выдаст соответствующее сообщение.
- Длина объезда определяется автоматически на основе расстояния до места происшествия.
- Дорожная информация RDS-TMC не может полностью отражать реальную ситуацию. В случае несоответствия следует следовать действующим указаниям регулировщиков.
- Система RDS-TMC может передавать сообщения о событиях, которые уже прошли. Это не неисправность, а следствие быстрого изменения дорожных условий.

НАСТРОЙКА СИСТЕМЫ RDS-TMC

Функция приема транспортных сообщений дает возможность предсказывать происшествия, оценивать их серьезность и с помощью подсказок позволяет объехать район с затрудненным движением.

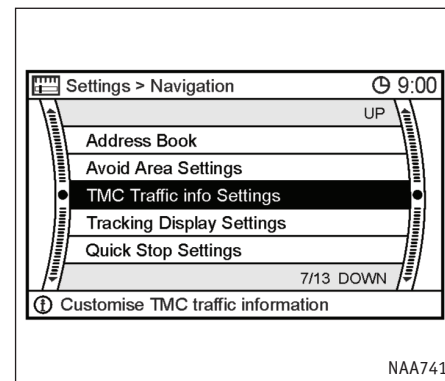

1. Нажмите кнопку <SETTING> (НАСТРОЙКА) и выберите пункт [TMC Traffic Info Settings] (Настройка системы RDS-TMC).

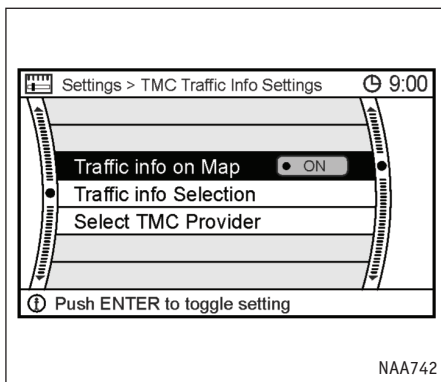

NAA742

2. Выберите пункт [Traffic Info on Map] (Информация о транспортных потоках на карте) и нажмите <ENTER>, чтобы видеть на карте всю информацию RDS-TMC во время вождения. Загнется индикатор ON (ВКЛЮЧЕНО).

ПРИМЕЧАНИЕ

Отображение данных RDS-TMC можно также включить кнопкой <INFO> (ИНФО).

- ☞ "Отображение данных RDS-TMC" (стр. 5-30)

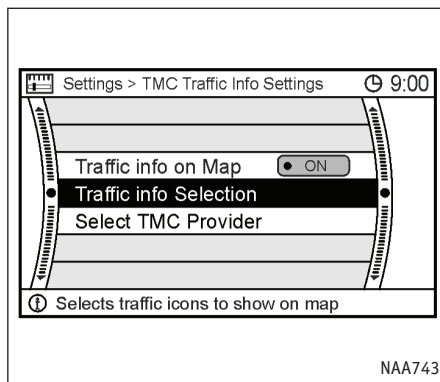

NAA743

Выбор значков транспортных сообщений

1. Выберите пункт [Traffic Info Selection] (Фильтр информации о транспортных потоках), чтобы выбрать и показывать на карте только нужные значки RDS-TMC.

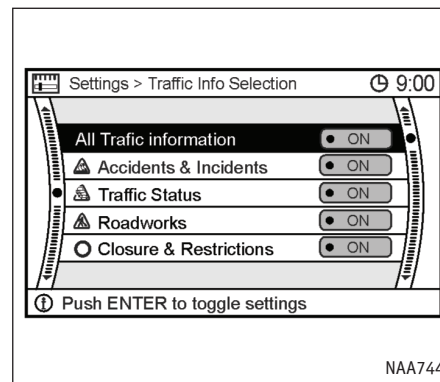

NAA744

Меню отбора нужной информации о транспортных потоках позволяет ограничить прием сообщений RDS-TMC определенным набором типов происшествий. После этого появляется возможность выводить на карту следующие данные:

- [All Traffic Information] (Всю информацию)
На экране будут появляться все имеющиеся значки событий RDS-TMC.
-  [Accidents & Incidents] (Аварии и происшествия)
Показывает только предупреждения об авариях и происшествиях на дороге.

-  [Traffic status] (Состояние транспортного потока) (красный)

Предупреждает о текущих проблемах на дороге.

-  [Roadworks] (Дорожные работы)

Предупреждает о проведении ремонтных работ.

-  [Closure & Restrictions] (Перекрытие и ограничения движения)

Предупреждает о запрете и ограничениях проезда.

-  [Weather & Road Info] (Погода и ситуация на дороге) (красный)

Предупреждает о плохих погодных условиях.

-  [Information] (Информация)

Показывает актуальную информацию.

-  [Traffic Forecast] (Прогноз транспортных потоков) (синий)

Предупреждает о прогнозируемых затруднениях движения в радиусе 50 км (30 миль) от текущего местоположения автомобиля.

-  [Weather] (Погода) (синий)

Предупреждает о прогнозируемых плохих погодных условиях.

Перечисленные выше условные значки сами не дают информации о влиянии обозначаемых событий на движение транспорта (например о длине заторов и т.п.) Эти значки лишь предупреждают о неблагоприятных дорожных условиях. Обратитесь к предыдущему разделу "Информационное окно", чтобы узнать, как отображается масштаб влияния событий на дорожное движение.

ПРИМЕЧАНИЕ

- Если не был задан маршрут движения, то все значки на карте будут красными.
- Если маршрут известен, то все значки на линии маршрута будут красными. Остальные значки RDS-TMC будут серыми.
- Синие значки остаются синими независимо от наличия проложенного маршрута.

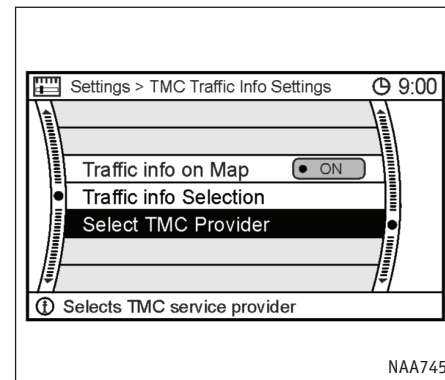

ВЫБОР ИСТОЧНИКА ТРАНСПОРТНЫХ СООБЩЕНИЙ TMC

Это меню позволяет выбрать частоту приема сообщений RDS-TMC. Пункт меню [Select TMC Provider] (Выбор источника данных TMC) вызывает следующее подменю.

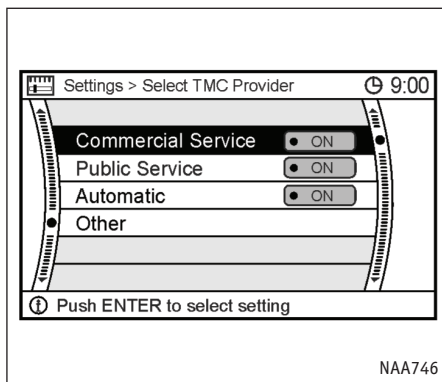

- [Commercial Service] (Платные службы)
Прием сообщений только от платных коммерческих служб RDS-TMC.
- [Public Service] (Общественные службы)
Прием сообщений только бесплатных служб RDS-TMC.
- [Automatic] (Автоматически)
Автоматический выбор между доступными источниками сообщений RDS-TMC (коммерческими или общественными). Выбор осуществляется на основе силы сигнала.

ПРИМЕЧАНИЕ

По умолчанию включен автоматический режим [Automatic].

- [Other] (Иначе)

Позволяет вручную выбрать любую из доступных служб RDS-TMC.

При нажатии кнопки <BACK> (НАЗАД) в правой части экран появится название оператора службы RDS-TMC или частота передатчика.

ПРИМЕЧАНИЕ

- Система RDS-TMC автоматически получает новые сообщения и стирает устаревшие. Учтите, что существуют области, где приема транспортных сообщений нет.
- Сообщения RDS-TMC могут сопровождаться выделением части дороги цветом:
 - пурпурная линия обозначает перекрытые дороги.
 - красная обозначает аварии и заторы
 - оранжевая обозначает места с затрудненным движением
 - зеленая обозначает свободную дорогу или поступившую информацию.
- Цвет символа системы RDS-TMC на экране отражает текущее состояние приема сообщений: значок становится зеленым,

когда автомобиль въезжает в область действия передатчика, и система RDS-TMC получает сообщения.

УДАЛЕНИЕ/ПОВТОРНАЯ АКТИВАЦИЯ МАРШРУТА

Уже утвержденный маршрут можно стереть в любое время. При удалении маршрута также стираются его путевые точки и место назначения.

Удаленный маршрут можно вновь активировать до тех пор, пока не будет задан новый.

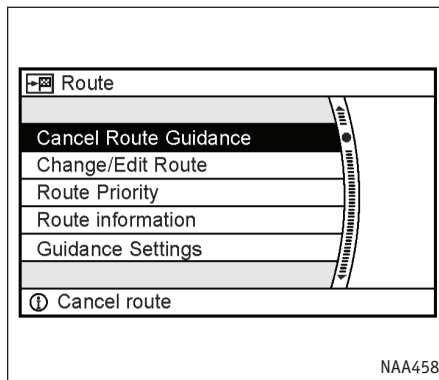

УДАЛЕНИЕ МАРШРУТА

1. Нажмите кнопку <ROUTE> (МАРШРУТ).
2. Выберите команду [Cancel Route Guidance] (Отменить следование по маршруту) и нажмите <ENTER>.

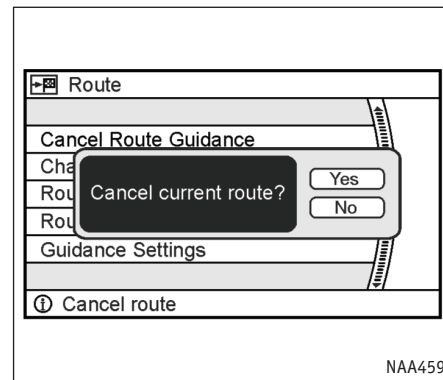

3. Появится запрос подтверждения. Выберите [Yes] (Да) и нажмите <ENTER>.

Маршрут будет удален вместе с местом назначения и путевыми точками.

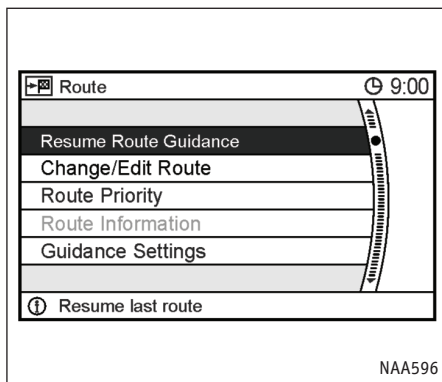

ПОВТОРНАЯ АКТИВАЦИЯ МАРШРУТА

1. Нажмите кнопку <ROUTE> (МАРШРУТ).
2. Выберите команду [Resume Route Guidance] (Возобновить следование по маршруту) и нажмите <ENTER>.

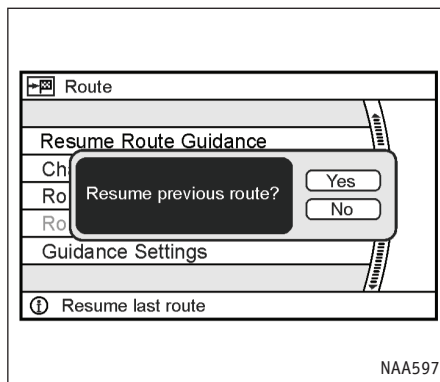

3. Появится запрос подтверждения. Выберите [Yes] (Да) и нажмите <ENTER>.

Удаленный маршрут снова станет активным.

ПРИМЕЧАНИЕ

После прокладки нового маршрута старый восстановить невозможно.

ДЛЯ ЗАМЕТОК

ДЛЯ ЗАМЕТОК

6 СОХРАНЕНИЕ ТОЧКИ/МАРШРУТА

Сохранение точки/маршрута	6-1	Редактирование сохраненного маршрута	6-22
Сохранение точки	6-2	Редактирование сохраненного маршрута передвижения	6-23
Запись текущего местоположения автомобиля	6-2	Редактирование избегаемой области	6-25
Сохранение точки указанной на карте	6-3	Удаление записей адресной книги	6-26
Сохранение найденной точки	6-4	Удаление отдельных записей	6-26
Ввод избегаемых областей	6-6	Удаление отдельного объекта на карте	6-28
Сохранение маршрута	6-10	Удаление всех записей	6-29
Сохранение маршрута передвижения	6-12	Редактирование точки короткой остановки	6-31
Редактирование адресной книги	6-13		
Редактирование координат дома и сохраненных точек....	6-14		
Корректировка координат дома и сохраненных точек	6-15		

СОХРАНЕНИЕ ТОЧКИ

Координаты часто посещаемых мест можно сохранять в адресной книге навигационной системы. Записанные точки можно будет впоследствии извлечь из памяти и сделать местом назначения или путевыми точками маршрута.

ПРИМЕЧАНИЕ

- Адресная книга может хранить до 100 точек.
- При сохранении координат поверх уже существующей записи новые данные стирают старые.

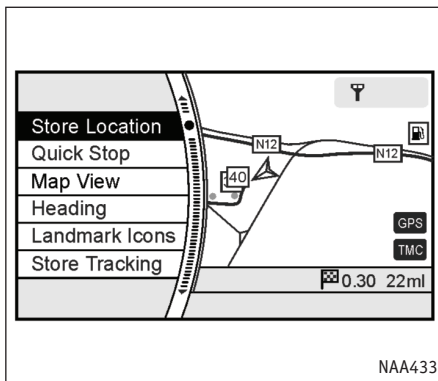

ЗАПИСЬ ТЕКУЩЕГО МЕСТОПОЛОЖЕНИЯ АВТОМОБИЛЯ

1. Нажмите кнопку <ENTER> в режиме карты текущего местоположения.

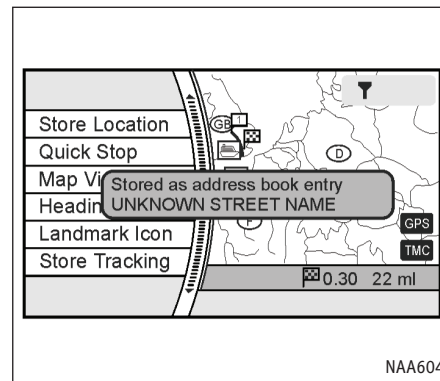

2. Выберите команду [Store Location] (Сохранить точку) и нажмите <ENTER>.

Появится сообщение, и координаты текущего местоположения записываются в адресной книге.

ПРИМЕЧАНИЕ

Новая точка получает наименьший свободный номер записи в адресной книге.

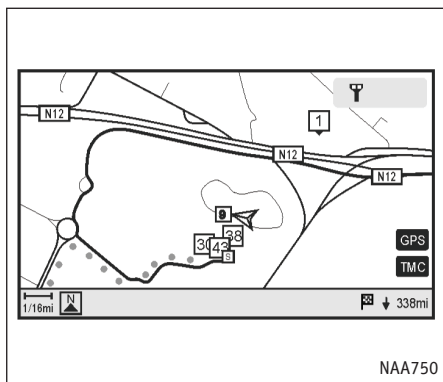

3. Нажмите кнопку <MAP> (Карта) или <BACK> (НАЗАД), чтобы вернуться к карте текущего местоположения.

На карте появится значок, отмечающий текущее местоположение.

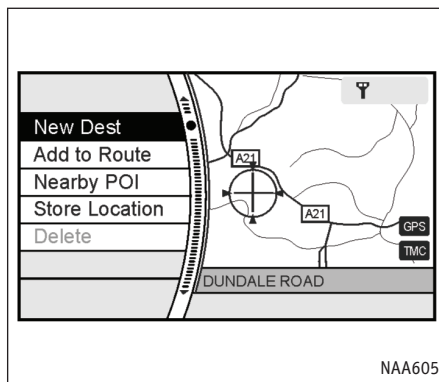

СОХРАНЕНИЕ ТОЧКИ УКАЗАННОЙ НА КАРТЕ

1. Переместите курсор к выбранной точке на карте и нажмите <ENTER>.

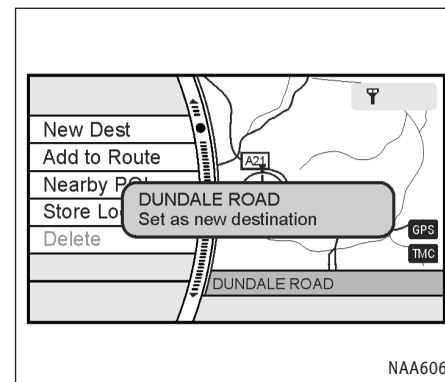

2. Выберите команду [Store Location] (Сохранить точку) и нажмите <ENTER>.

Появится сообщение, и координаты точки будут записаны в адресной книге.

ПРИМЕЧАНИЕ

Новая точка получает наименьший свободный номер записи в адресной книге.

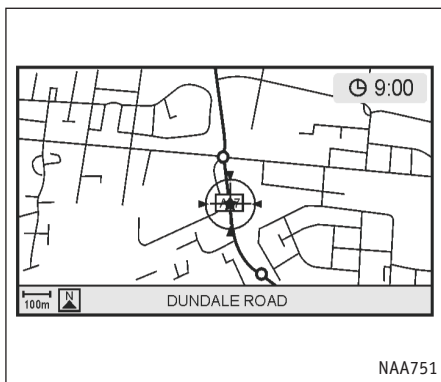

3. Нажмите кнопку <MAP> (Карта), чтобы увидеть карту текущего местоположения.

На карте появится значок, отмечающий текущее местоположение.

СОХРАНЕНИЕ НАЙДЕННОЙ ТОЧКИ

С помощью тех же методов, которые используются для поиска мест назначения и путевых точек, можно искать произвольную точку на карте. Координаты найденной точки можно сохранить в адресной книге.

1. Нажмите кнопку <SETTING> (НАСТРОЙКА).

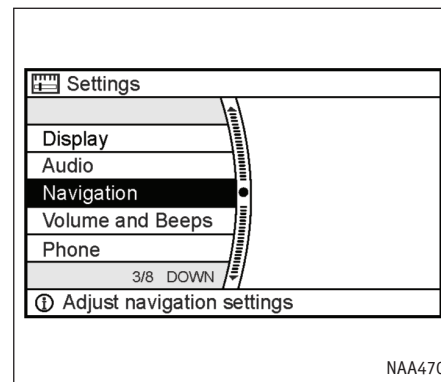

2. Выберите пункт [Navigation] (Навигация) и нажмите <ENTER>.

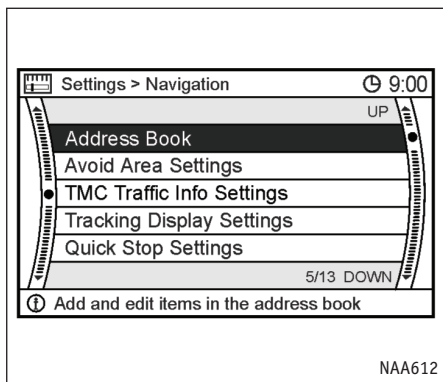

3. Выберите пункт [Address Book] (Адресная книга) и нажмите <ENTER>.

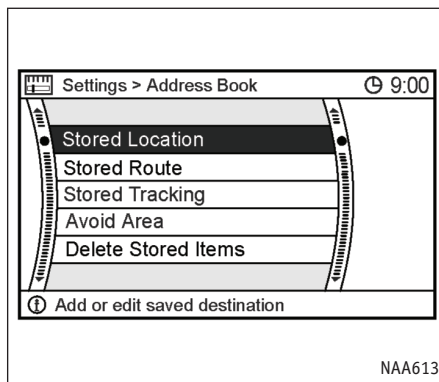

4. Выберите пункт [Stored Location] (Сохраненная точка) и нажмите <ENTER>.

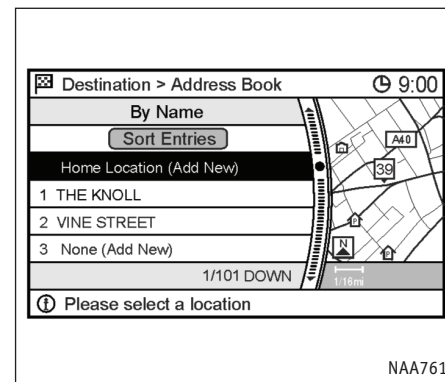

5. Выберите [None (Add New)] (Пусто (Добавить)) и нажмите <ENTER>.

6. Выберите метод поиска точки и нажмите <ENTER>.

☞ " Ввод места назначения" (глава 4)

7. Когда нужная точка окажется в центре экрана, подтвердите выбор и нажмите <ENTER>.

Появится сообщение, и координаты точки будут записаны в адресной книге.

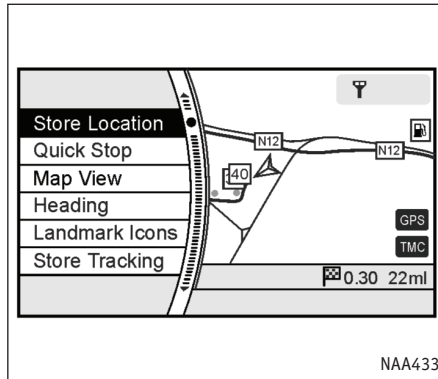

ПРИМЕЧАНИЕ

Координаты точки можно уточнить, выбрав пункт [Alter Location] (Изменить координаты).

☞ "Корректировка координат места назначения" (стр. 4-35)

8. Измените координаты сохраненной точки и, если необходимо, отредактируйте другие ее свойства.

Когда вы закончите редактировать, выберите [OK] и нажмите <ENTER> (ВВОД).

ВВОД ИЗБЕГАЕМЫХ ОБЛАСТЕЙ

Система позволяет создавать избегаемые области.

Избегаемые области представляют собой районы, которые желательно исключить из маршрута, например дороги с постоянно затрудненным движением.

После ввода избегаемых областей, система будет прокладывать маршрут так, чтобы не пересекать их.

1. Нажмите кнопку <SETTING> (НАСТРОЙКА).

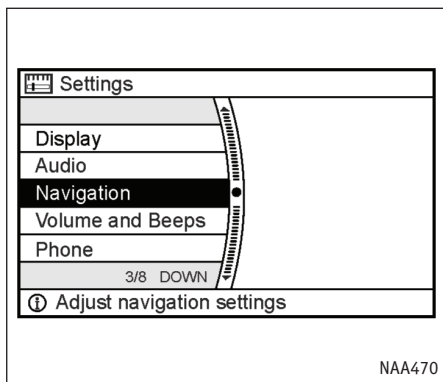

2. Выберите пункт [Navigation] (Навигация) и нажмите <ENTER>.

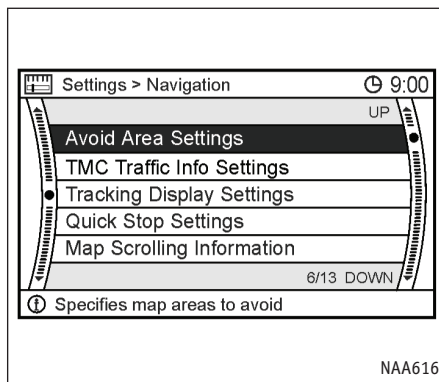

3. Выберите [Avoid Area Settings] (Ввод избегаемой области) и нажмите <ENTER>.

ПРИМЕЧАНИЕ

Избегаемую область также можно ввести из адресной книги.

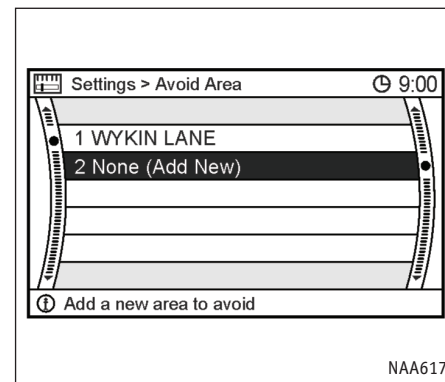

4. Выберите [None (Add New)] (Пусто (Добавить)) и нажмите <ENTER>.

ПРИМЕЧАНИЕ

Вы можете ввести не более 5 избегаемых областей.

☞ "Удаление записей адресной книги" (стр. 6-26)

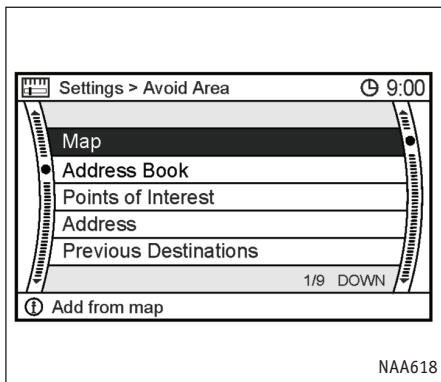

NAA618

5. Выберите подходящий метод поиска точки и нажмите <ENTER>.

☞ "4. Ввод места назначения" (глава 4)

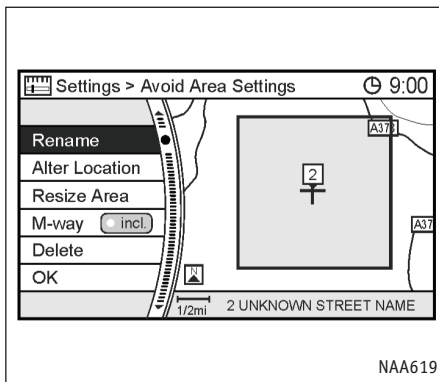

NAA619

6. Введите или измените следующие свойства найденного места.

Доступные команды

- [Rename] (Переименовать)
- [Alter Location] (Изменить координаты)
- [Resize Area] (Изменить размер)
- [M-way] (Автострада)
- [Delete] (Удалить)

7. Когда вы закончите редактировать, выберите [OK] и нажмите <ENTER> (ВВОД).

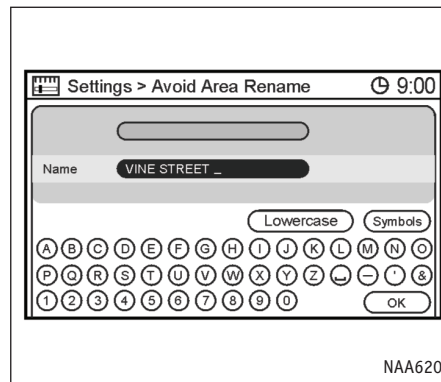

NAA620

Переименование

1. Появится диалог ввода текста.
2. Введите желаемое имя.
3. Выделите [OK] и нажмите <ENTER>.

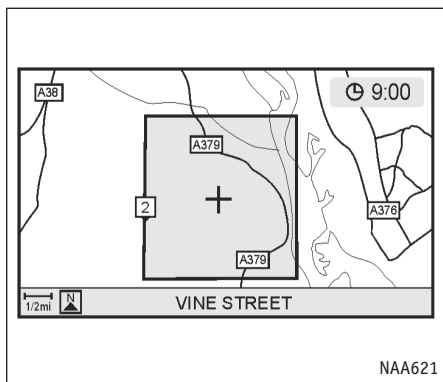

Изменение координат

1. С помощью джойстика уточните расположение избегаемой области.
2. После изменения координат нажмите <ENTER>.

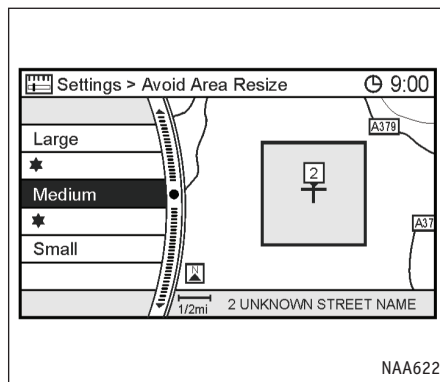

Изменение размера

С помощью джойстика или переключателя на рулевом колесе установите размер избегаемой области.

Выберите один из 5 размеров.

ПРИМЕЧАНИЕ

Кнопки <ZOOM IN> (Крупнее) и <ZOOM OUT> (Мельче) позволяют изменить масштаб карты.

Указав размер, нажмите <ENTER>.

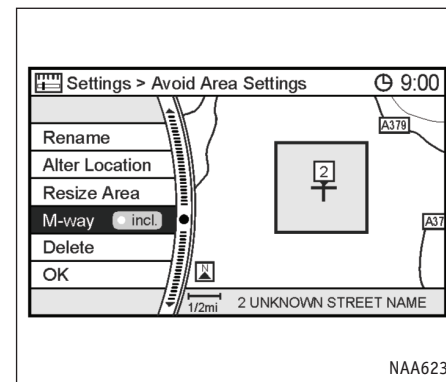

Автомобильная трасса

Если вы хотите включить в избегаемую область автомобильную трассу, нажмите <ENTER>, чтобы зажегся индикатор [ON] (ВКЛ).

Избегаемая область, которая включает в себя автомобильную трассу, имеет зеленый цвет, а не включающая автомобильную трассу - синий.

СОХРАНЕНИЕ МАРШРУТА

Рассчитанный маршрут можно сохранить.

Сохраненный маршрут можно легко извлечь из памяти и использовать вновь.

ПРИМЕЧАНИЕ

Сохраненный маршрут включает в себя только точки (место назначения, путевые точки) и условия выбора пути при прокладке маршрута. Он не является полной записью проделанного пути.

1. Нажмите кнопку <ROUTE> (МАРШРУТ).

ПРИМЕЧАНИЕ

Если создать избегаемую область, которая перекрывает предложенный маршрут или включает текущее местоположение автомобиля, то навигационная система перестанет давать подсказки.

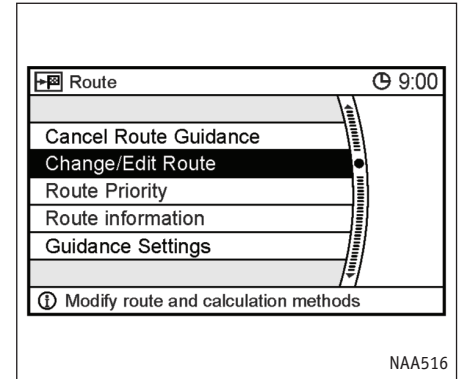

2. Выберите пункт [Change/Edit Route] (Изменение/Редактирование маршрута) и нажмите <ENTER>.

ПРИМЕЧАНИЕ

Вы также можете сохранить маршрут из адресной книги.

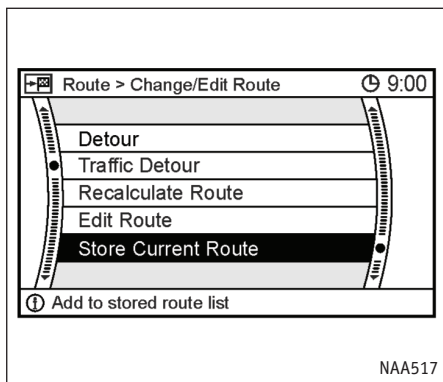

3. Выберите [Store Current Route] (Сохранить текущий маршрут) и нажмите <ENTER>.

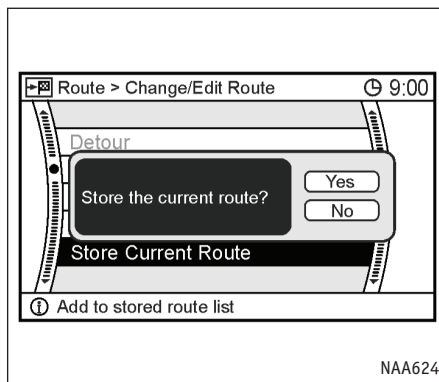

4. Появится запрос подтверждения. Подтвердите запрашиваемое, выделите [Yes] (Да) и нажмите <ENTER>.

Текущий маршрут сохранен.

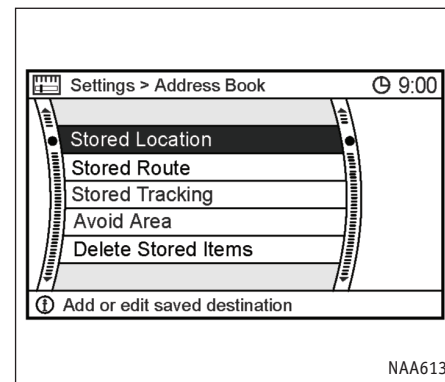

ПРИМЕЧАНИЕ

- Маршрут также можно сохранить, нажав кнопку <SETTING> (НАСТРОЙКА), выбрав в меню пункты [Address Book] (Адресная книга), затем [Stored Route] (Сохраненный маршрут) и [None (Add New)] (Никакой (Добавить новый)).
- Сохраненный маршрут получает наименьший свободный номер записи в адресной книге.
- Вы можете сохранить не более 5 маршрутов.
- ☞ "Удаление записей адресной книги" (стр. 6-26)
- Нельзя сохранить маршрут, который не имеет путевых точек.

СОХРАНЕНИЕ МАРШРУТА ПЕРЕДВИЖЕНИЯ

Вы можете сохранить маршрут своего перемещения по маршруту до точки текущего местоположения.

Длина сохраняемого маршрута не может превышать 20 км (12 миль).

Сохраненный маршрут можно при необходимости отобразить на карте.

1. Нажмите кнопку <ENTER> (ВВОД).

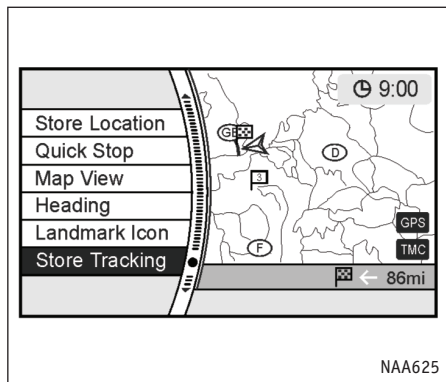

2. Выберите пункт [Store Tracking] (Сохраненный след) и нажмите <ENTER>.

ПРИМЕЧАНИЕ

Вы можете сохранить не более 5 маршрутов.

- ☞ "Удаление записей адресной книги" (стр. 6-26)

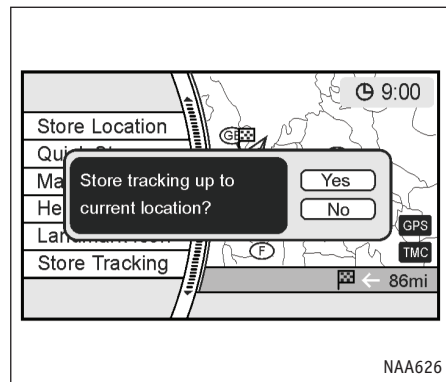

3. Появится запрос подтверждения. Подтвердите запрашиваемое, выделите [Yes] (Да) и нажмите <ENTER>.

Маршрут вашего передвижения сохранен.

4. Нажмите кнопку <MAP> (Карта) или <BACK> (НАЗАД), чтобы вернуться к карте текущего местоположения.

ПРИМЕЧАНИЕ

Сохраненный маршрут передвижения получает наименьший свободный номер записи в адресной книге.

РЕДАКТИРОВАНИЕ АДРЕСНОЙ КНИГИ

Записи адресной книги можно изменять. Редактирование адресной книги позволяет сделать работу с навигационной системой удобнее.

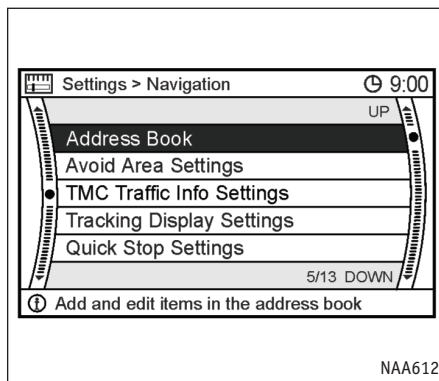

Базовая последовательность действий

1. Нажмите кнопку <SETTING> (НАСТРОЙКА).
2. Выберите пункт [Navigation] (Навигация) и нажмите <ENTER>.
3. Выберите пункт [Address Book] (Адресная книга) и нажмите <ENTER>.

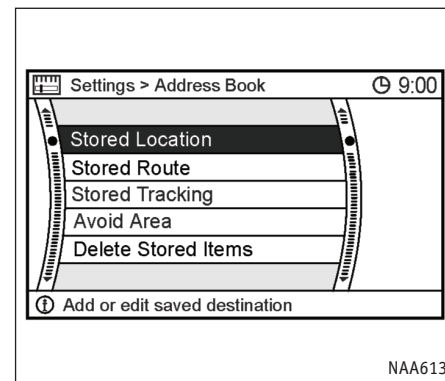

4. Выделите нужный пункт меню и нажмите кнопку <ENTER>.
5. Нажмите кнопку <BACK> (НАЗАД), чтобы вернуться к предыдущему меню. Нажмите кнопку <MAP> (Карта), чтобы увидеть карту текущего местоположения.

Пункты меню

- [Stored Location] (Сохраненная точка): Позволяет редактировать сведения о сохраненных точках, включая домашнюю точку.
 "Редактирование координат дома и сохраненных точек" (стр. 6-14)

- [Stored Route] (Сохраненный маршрут):
Позволяет редактировать данные сохраненного маршрута.
☞ "Редактирование сохраненного маршрута" (стр. 6-22)
- [Stored Tracking] (сохраненный маршрут):
Позволяет редактировать данные сохраненного маршрута передвижения.
☞ "Редактирование сохраненного маршрута передвижения" (стр. 6-23)
- [Avoid Area] (Избегаемая область):
Позволяет редактировать данные введенной избегаемой области.
☞ "Редактирование избегаемой области" (стр. 6-25)
- [Delete Stored Items] (Удалить записи):
Удаляет записанную точку или маршрут.
☞ "Удаление всех записей" (стр. 6-29)

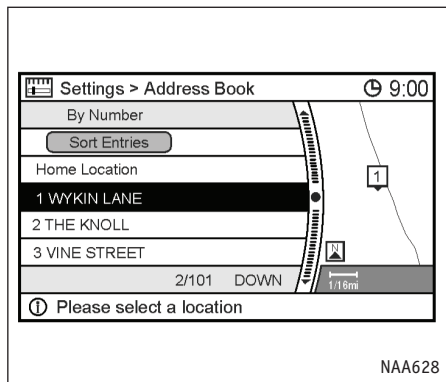

РЕДАКТИРОВАНИЕ КООРДИНАТ ДОМА И ЗАПИСАННЫХ ТОЧЕК

1. Выберите в списке координаты дома или сохраненную точку и нажмите <ENTER> (ВВОД).

ПРИМЕЧАНИЕ

Команда [Sort Entries] (Сортировать записи) вызывает перечень поддерживаемых способов сортировки.

Чтобы можно было пользоваться сортировкой, необходимо заранее сохранить в адресной книге нужные вам точки.

- ☞ "Корректировка координат дома и записанных точек" (стр. 6-15)

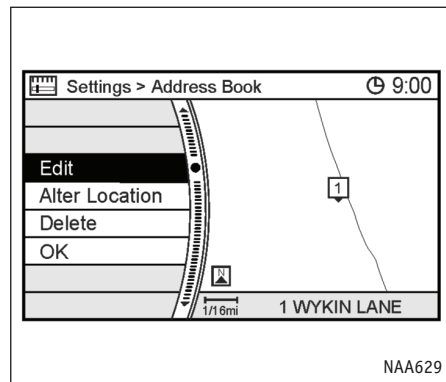

2. Выделите в меню команду и нажмите кнопку <ENTER>.

Доступные команды:

- [Edit] (Редактировать):
Позволяет редактировать сведения о записанной точке.
- [Alter Location] (Изменить координаты):
Позволяет исправить координаты сохраненной точки.
- [Delete] (Удалить):
Удаляет сохраненную точку.
- [OK]:
Активирует сделанные изменения.

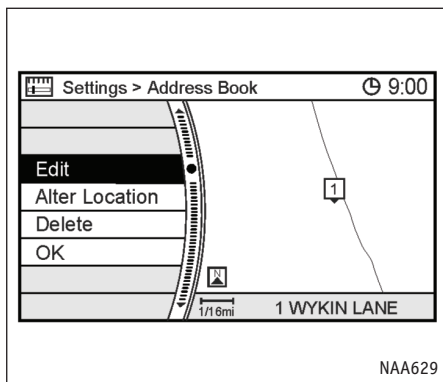

КОРРЕКТИРОВКА КООРДИНАТ ДОМА И ЗАПИСАННЫХ ТОЧЕК

Команда [Edit] (Редактировать) дает возможность изменить следующие свойства сохраненных точек.

- [Show Icon on Map] (Показывать значок на карте)
- [Name] (Название) (только для сохраненных точек)
- [Voice Tag] (Голосовая метка) (только для сохраненных точек)
- [Icon] (Значок)
- [Sound] (Звук)
- [Direction] (Направление)
- [Distance] (Расстояние)

- [Group] (Группа) (только для сохраненных точек)
- [Swap Number] (Поменять номер) (только для сохраненных точек)

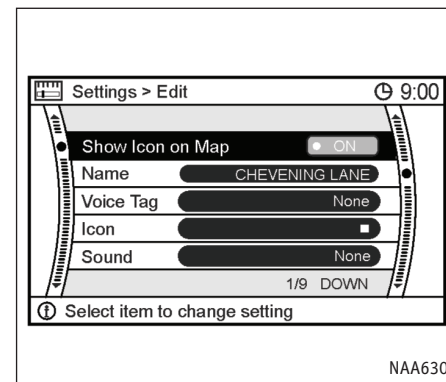

Отображение значка на карте

Вы можете включить отображение значка точки на карте.

1. Выберите пункт [Show Icon on Map] (Показывать значок на карте) и нажмите <ENTER>.
2. При включении параметра зажжется индикатор. После этого система будет показывать на карте значок точки.

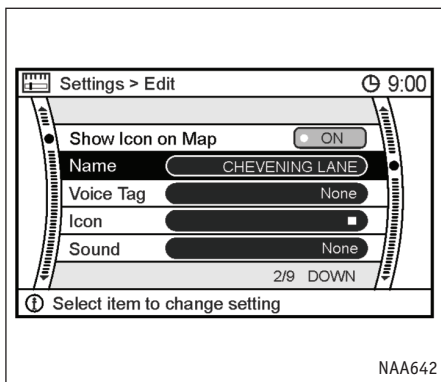

NAA642

Название (только для сохраненных точек)

Вы можете изменить название сохраненной точки.

1. Выберите пункт [Name] (Название) и нажмите <ENTER>.

Появится диалог ввода текста.

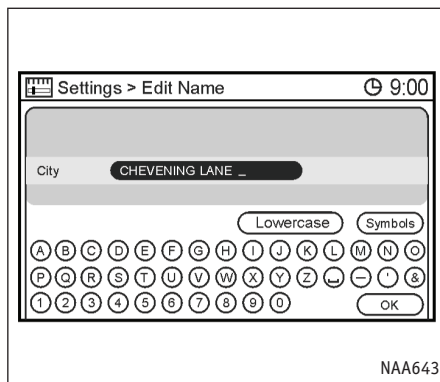

NAA643

2. Введите название для записанной точки.

☞ "Диалог ввода символов (букв и цифр)" (стр. 2-18)

3. Выделите [OK] и нажмите <ENTER>. Название сохранено.

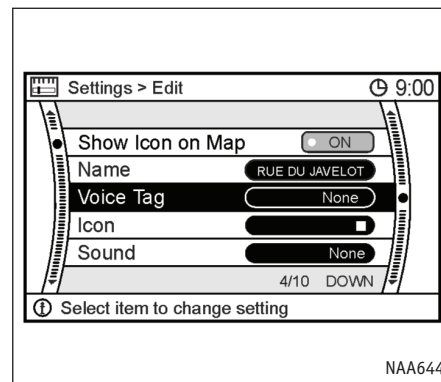

NAA644

Голосовая метка (только для сохраненных точек)

Вы можете записать голосовую метку, которую можно будет использовать в составе голосовых команд.

Наличие голосовой метки позволяет сделать точку местом назначения с помощью команды голосом.

1. Выберите пункт [Voice Tag] (Голосовая метка) и нажмите <ENTER>.

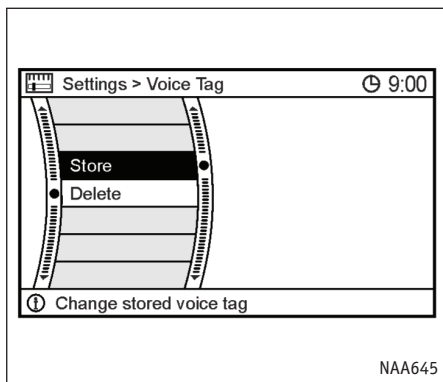

2. Выберите [Store] (Сохранить) и нажмите <ENTER>.

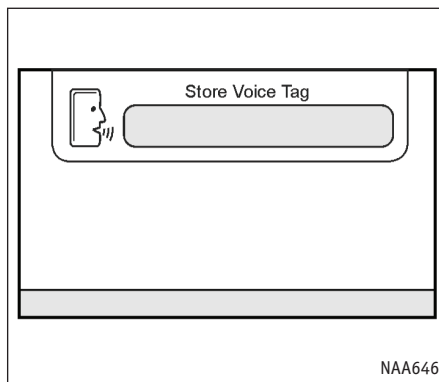

3. Прозвучит звуковой сигнал, и система начнет запись голоса.
4. Произнесите название/слово, которое будет служить голосовой меткой.

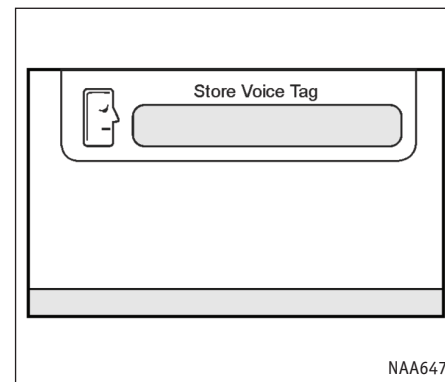

5. Если система распознает голос, метка будет сохранена.

ПРИМЕЧАНИЕ

- Адресная книга может хранить до 10 голосовых меток.
- Выберите [Delete] (Удалить), чтобы стереть введенную голосовую метку.
- Если голосовая метка данной точки уже введена, то вместо команды [Store] (Сохранить) появится команда [Restore] (Обновить). Чтобы ввести голосовую метку заново, выделите пункт и нажмите <ENTER>.

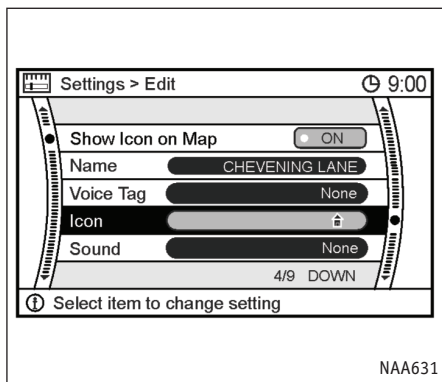

Значок

Вы можете сменить значок сохраненной точки на любой желаемый.

Смена значков позволяет оптимизировать результат сортировки [By Icon] (По значку) (в меню [Sort Entries] (Сортировать записи)).

1. Выберите [Icon] (Значок) и нажмите <ENTER>. Появится список значков.

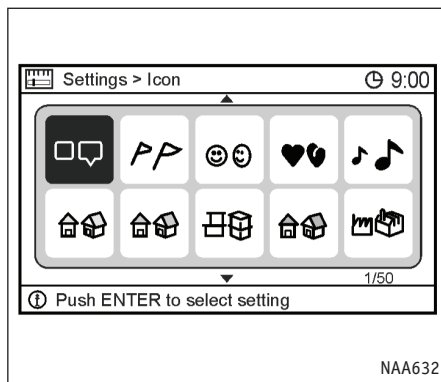

2. Выберите желаемый значок из списка, который можно перелистывать с помощью джойстика или переключателя на рулевом колесе. После этого нажмите <ENTER>.
3. Значок изменен.

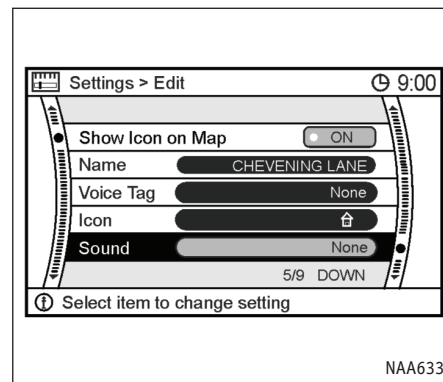

Звук

Вы можете задать звук, который будет сигнализировать о приближении к дому или записанной точке.

1. Выберите пункт [Sound] (Звук) и нажмите <ENTER>.

Появится список звуков.

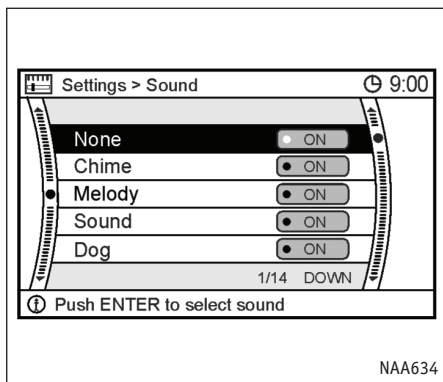

NAA634

2. Выберите желаемый сигнал из списка, который можно перелистывать с помощью джойстика или переключателя на рулевом колесе. После этого нажмите <ENTER>.

Зажжется индикатор выбранного звукового сигнала.

Список звуковых сигналов:

None (Нет)
Chime (Колокольчик)
Melody (Мелодия)
Sound (Звук)
Dog (Собака)
Cat (Кошка)
Wave (Волна)
Church bell (Колокол)
Music box 1 (Музыкальная шкатулка 1)
Music box 2 (Музыкальная шкатулка 2)
Marimba (Маримба)
Trumpet (Труба)
Horn (Сигнал)
Scratch (Скрип)

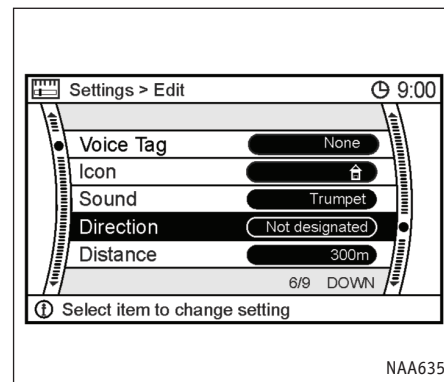

NAA635

Направление

Вы можете сделать так, чтобы звуковой сигнал подавался при подъезде с определенного направления.

1. Выберите пункт [Direction] (Направление) и нажмите <ENTER>.

Появится карта, в центре которой находится ваш дом или записанная точка.

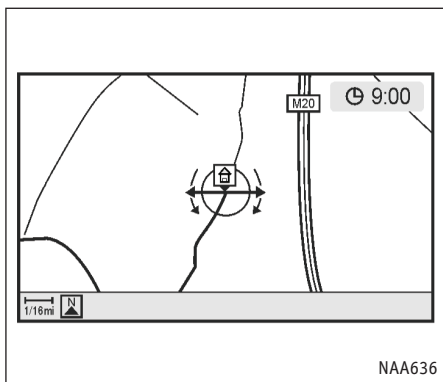

- Используйте джойстик, чтобы указать направление, которое вызывает сигнал. После этого нажмите <ENTER>.

Направление задано.

ПРИМЕЧАНИЕ

Если направление уже было задано ранее, и команда [Direction] (Направление) выбрана вторично, появится запрос подтверждения. Подтвердите команду, выделив [Yes] (Да) и нажав кнопку <ENTER>. Ограничение по направлению будет отменено.

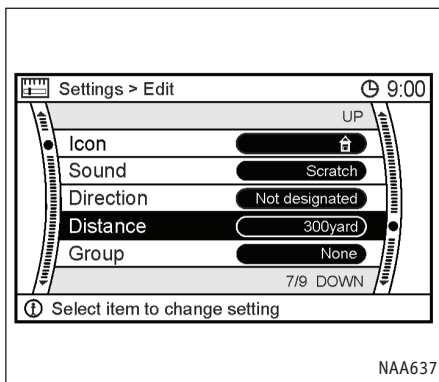

Расстояние

Вы можете настроить сигнал так, чтобы он звучал, когда автомобиль приближается в доме или сохраненной точке на определенное расстояние.

- Выберите пункт [Distance] (Расстояние) и нажмите <ENTER>.

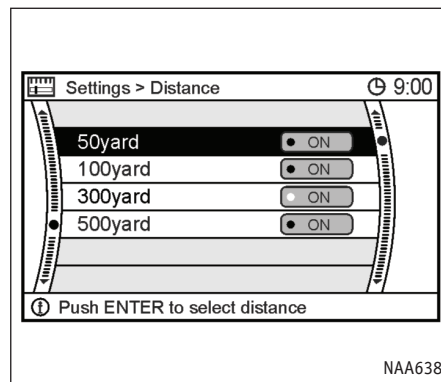

- Выберите желаемое расстояние и нажмите кнопку <ENTER>.

Зажжется индикатор указанного расстояния.

Возможные расстояния:

- 50 м/50 ярдов
- 100 м/100 ярдов
- 300 м/300 ярдов
- 500 м/500 ярдов

ПРИМЕЧАНИЕ

Когда направление приближения и расстояние срабатывания сигнала заданы, система начнет предупреждать водителя при въезде в зону действия сигнала.

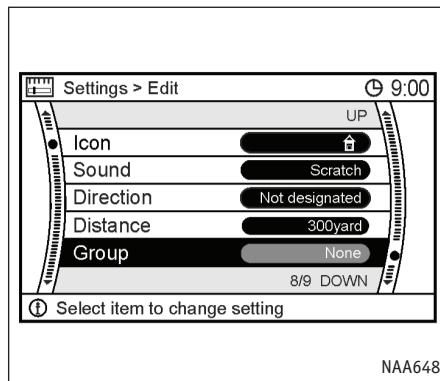

Группа (только для сохраненных точек)

Вы можете объединять записанные точки в группы.

Группирование точек дает возможность пользоваться функцией сортировки [By Group] (По группам) в меню [Sort Entries] (Сортировать записи) и сделать поиск более эффективным.

1. Выберите пункт [Group] (Группа) и нажмите <ENTER>.

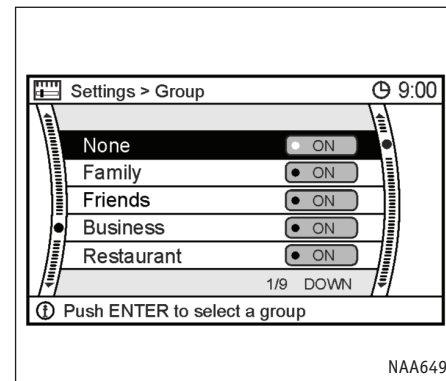

2. Выберите желаемую группу и нажмите <ENTER>.

Индикатор выбранной группы загорается, сообщая, что точка помещена в соответствующую группу.

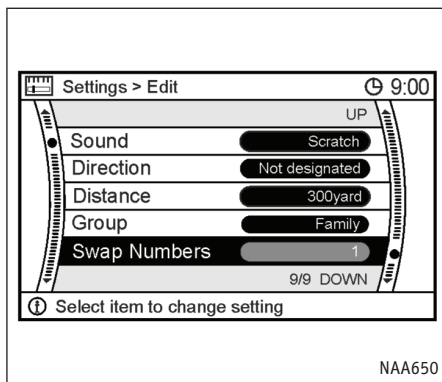

Поменять номер (только для сохраненных точек)

Вы можете поменять местами любые две записанные точки в списке.

1. Выберите пункт [Swap Number] (Поменять номер) и нажмите <ENTER>.

Появится список сохраненных точек.

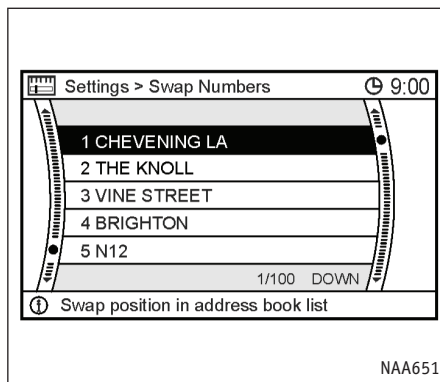

2. Выберите точки, которые хотите переставить в списке и нажмите <ENTER>.

Номера двух выбранных точек поменяются местами.

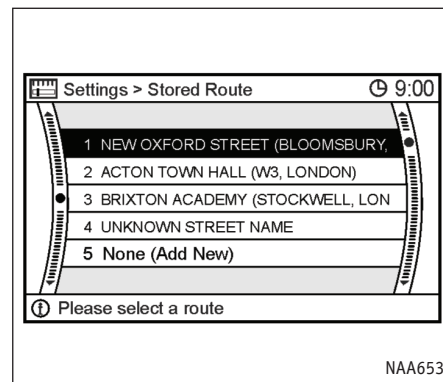

РЕДАКТИРОВАНИЕ СОХРАНЕННОГО МАРШРУТА

1. Выберите сохраненный маршрут и нажмите кнопку <ENTER>.
2. Нажмите правую кнопку джойстика, чтобы выбрать меню редактирования.

Команды редактирования маршрута выделяются курсором.

ПРИМЕЧАНИЕ

Команда [None (Add New)] (Пусто (Добавить)) сохраняет текущий маршрут.

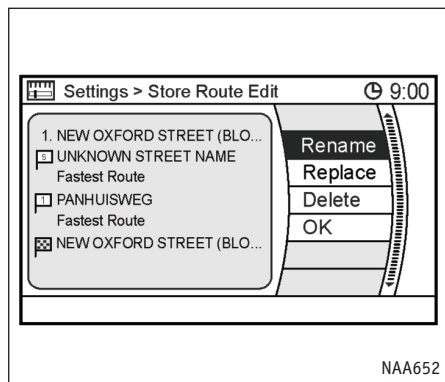

3. Выделите нужный пункт меню и нажмите кнопку <ENTER>.
4. Когда вы закончите редактировать, выберите и нажмите <ENTER> (ВВОД).

Доступные команды:

- [Rename] (Переименовать):
Изменяет название.
☞ "Диалог ввода символов (букв и цифр)" (стр. 2-18)
- [Replace] (Заменить):
Заменяет сохраненный маршрут текущим.

- [Delete] (Удалить):
Стирает сохраненный маршрут.
- [OK]:
Активирует сделанные изменения.

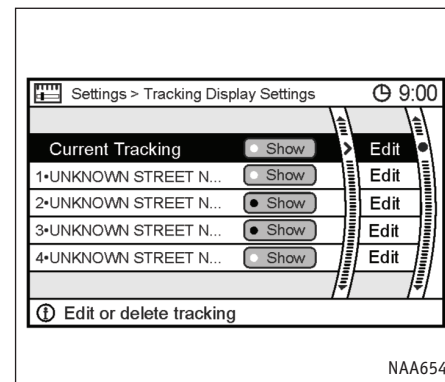

РЕДАКТИРОВАНИЕ СОХРАНЕННОГО МАРШРУТА ПЕРЕДВИЖЕНИЯ

1. Выделите сохраненный маршрут передвижения. Нажмите кнопку <ENTER> (ВВОД). Зажжется индикатор [Show] (Показывать) сохраненного маршрута, и он появится на карте.

Нажмите правую кнопку джойстика, чтобы выделить команду [Edit] (Редактировать).

ПРИМЕЧАНИЕ

- Максимальная длина отображаемого следа движения по текущему маршруту равна 100 км (62 милям).
- Максимальная длина сохраненного маршрута передвижения равна 20 км (12 милям).

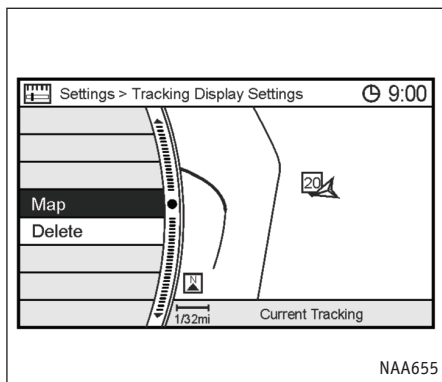

2. Выделите нужный пункт меню и нажмите кнопку <ENTER>.

Доступные команды (След движения по текущему маршруту):

- [Map] (Карта):
Показывает маршрут передвижения вплоть до текущего местоположения.
- [Delete] (Удалить):
Стирает маршрут передвижения до текущего местоположения.

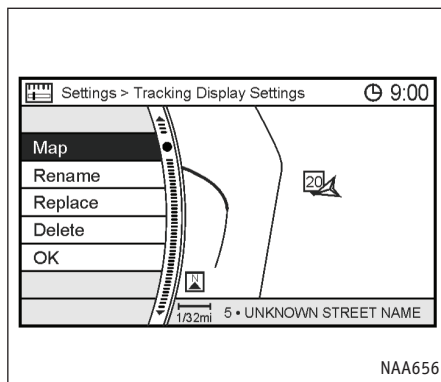

Доступные команды (сохраненный маршрут):

- [Map] (Карта):
Показывает сохраненный маршрут передвижения на карте.
- [Rename] (Переименовать):
Изменяет название.
☞ "Диалог ввода символов (букв и цифр)" (стр. 2-18)
- [Replace] (Заменить):
Заменяет сохраненный маршрут передвижения текущим.
- [Delete] (Удалить):
Стирает сохраненный маршрут передвижения.

- [OK]:
Активирует сделанные изменения.

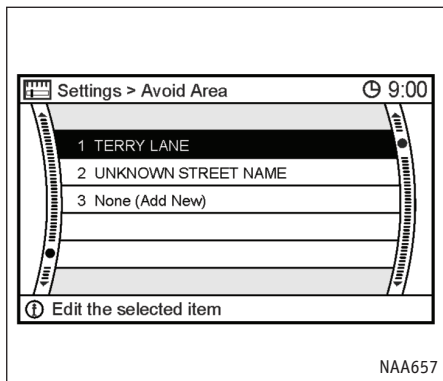

РЕДАКТИРОВАНИЕ ИЗБЕГАЕМОЙ ОБЛАСТИ

1. Выделите нужную избегаемую область и нажмите кнопку <ENTER>.

ПРИМЕЧАНИЕ

Команда [None (Add New)] (Пусто (Добавить)) позволяет добавить новую избегаемую область.

☞ "Ввод избегаемых областей" (стр. 6-6)

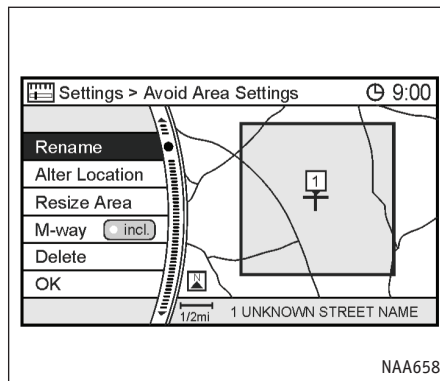

2. Выберите нужный пункт в меню и нажмите кнопку <ENTER>.

Для редактирования применяется тот же метод, что и для ввода избегаемой области.

☞ "Ввод избегаемых областей" (стр. 6-6)

Доступные команды

- [Rename] (Переименовать):
Изменяет название.
- [Alter Location] (Изменить координаты):
Позволяет исправить координаты избегаемой области.
- [Resize Area] (Изменить размер):
Изменяет размер избегаемой области
- [M-way] (Автострада):
Исключает автострады.
- [Delete] (Удалить):
Удаляет введенную избегаемую область.
- [OK]:
Активирует сделанные изменения.

УДАЛЕНИЕ ЗАПИСЕЙ АДРЕСНОЙ КНИГИ

Сохраненные в адресной книге точки и маршруты можно стереть.

Система предлагает два способа: удаление отдельных записей и полное удаление всех записей.

ПРИМЕЧАНИЕ

- Удаленные записи восстановить нельзя.
- Перед удалением записи убедитесь, что она действительно больше не понадобится.

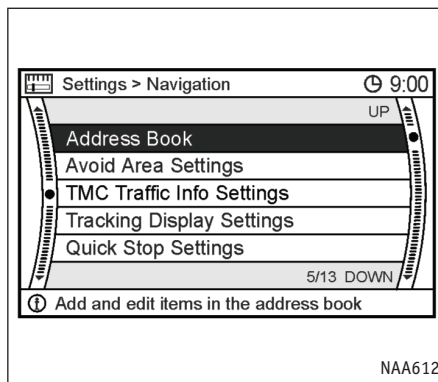

УДАЛЕНИЕ ОТДЕЛЬНЫХ ЗАПИСЕЙ

1. Выберите пункт [Address Book] (Адресная книга) и нажмите <ENTER>.

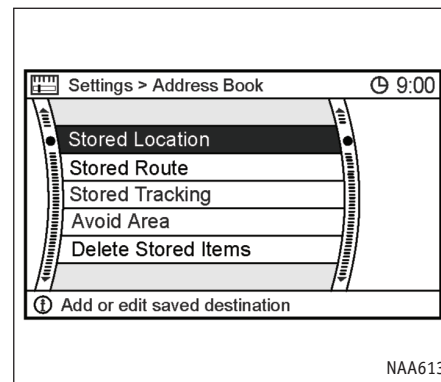

Пример: Выбран пункт [Stored Location] (Сохраненная точка):

2. Выберите тип удаляемой записи и нажмите кнопку <ENTER>.

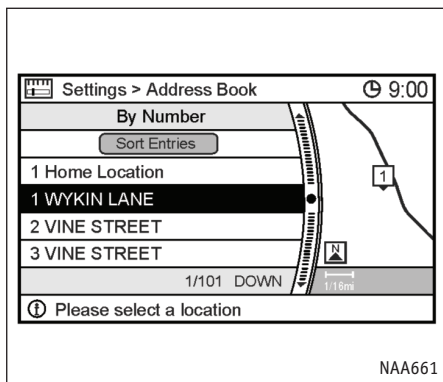

3. Выделите удаляемую точку/маршрут и нажмите кнопку <ENTER>.

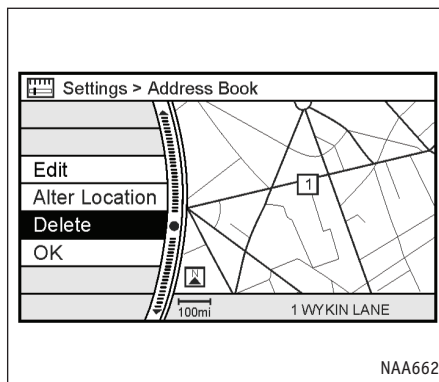

4. Выберите команду [Delete] (Удалить) и нажмите <ENTER>.

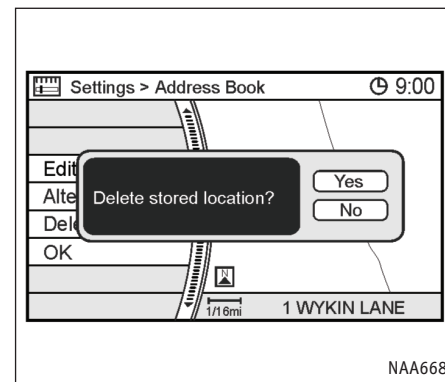

5. Появится запрос подтверждения. Подтвердите запрашиваемое и выделите [Yes] (Да).

Запись будет удалена из адресной книги.

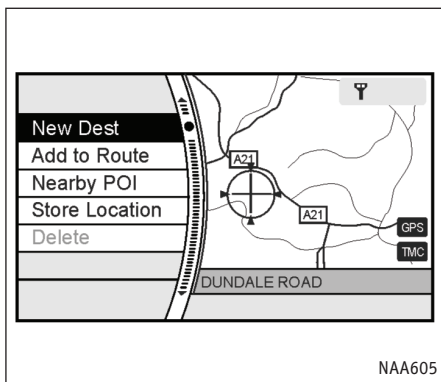

УДАЛЕНИЕ ОТДЕЛЬНОГО ОБЪЕКТА НА КАРТЕ

1. Перемещаясь по карте, наведите перекрестие курсора на удаляемую точку. После этого нажмите <ENTER>.

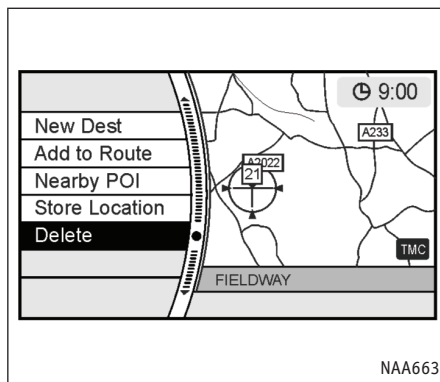

2. Выберите команду [Delete] (Удалить) и нажмите <ENTER>.

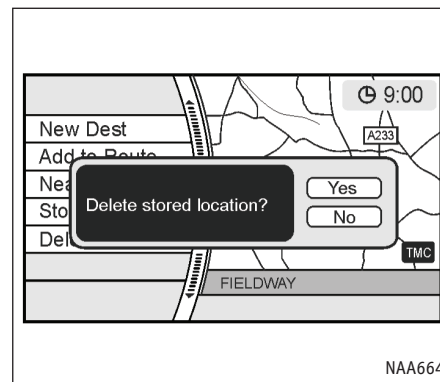

3. Появится запрос подтверждения. Подтвердите запрашиваемое и выделите [Yes] (Да).

Запись будет удалена из адресной книги.

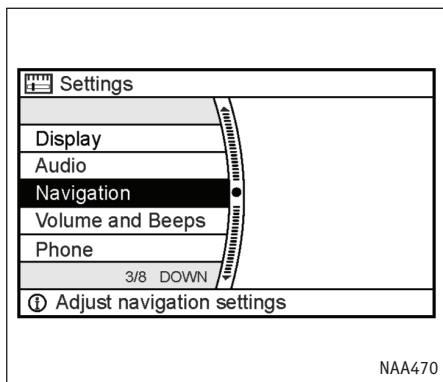

УДАЛЕНИЕ ВСЕХ ЗАПИСЕЙ

1. Выберите пункт [Navigation] (Навигация) и нажмите <ENTER>.

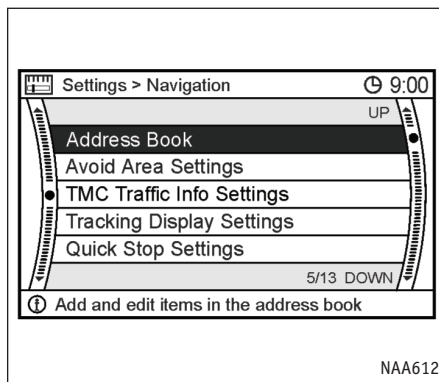

2. Выберите пункт [Address Book] (Адресная книга) и нажмите <ENTER>.

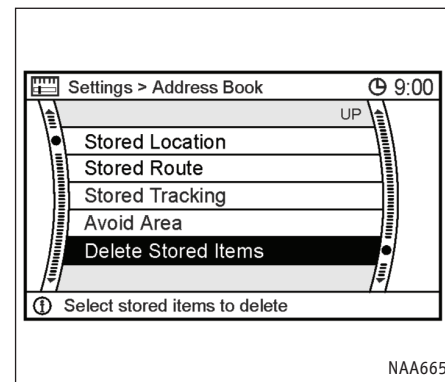

3. Выберите команду [Delete Stored Items] (Удалить записи) и нажмите <ENTER>.

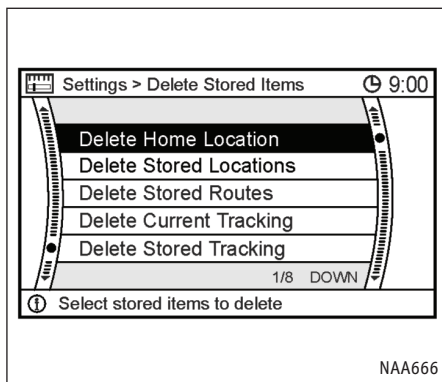

4. Выделите тип удаляемых записей и нажмите кнопку <ENTER>.

Пункты меню

Типы записей, которые можно стереть

- [Delete Home Location] (Удалить координаты дома):
Стирает координаты вашего дома.
- [Delete Stored Locations] (Удалить записанные точки):
Удаляет все записанные точки.
- [Delete Stored Routes] (Удалить записанные маршруты):
Удаляет все сохраненные маршруты.
- [Delete Current Tracking] (Удалить текущий маршрут):
Стирает след передвижения по текущему маршруту.
- [Delete Stored Tracking] (Удалить сохраненные маршруты):
Удаляет все сохраненные маршруты передвижения.
- [Delete Avoid Areas] (Удалить избегаемые области):
Удаляет все введенные избегаемые области.
- [Delete Previous Destinations] (Удалить предыдущие места назначения):
Стирает из памяти все предыдущие места назначения.
- [Delete Previous Starting Point] (Удалить прежнюю исходную точку):
Стирает из памяти прежнюю точку начала маршрута.

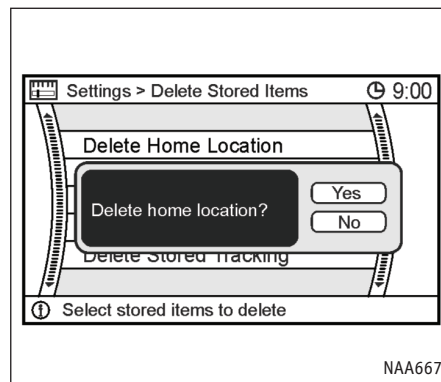

5. Появится запрос подтверждения. Подтвердите запрашиваемое и выделите [Yes] (Да).
Записи будут удалены из адресной книги.

РЕДАКТИРОВАНИЕ ТОЧКИ КОРОТКОЙ ОСТАНОВКИ

Вы можете изменить присвоенные точке категории, которые используются для поиска расположенных поблизости объектов.

Содержащий изменения список объектов можно использовать для поиска точек методом [Quick Stop] (Короткая остановка).

🗨 "Ввод по местам кратких остановок" (стр. 4-19)

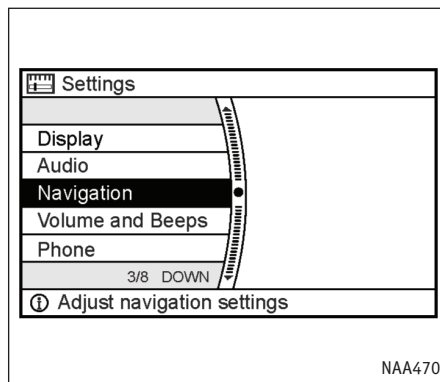

1. Выберите пункт [Navigation] (Навигация) и нажмите <ENTER>.

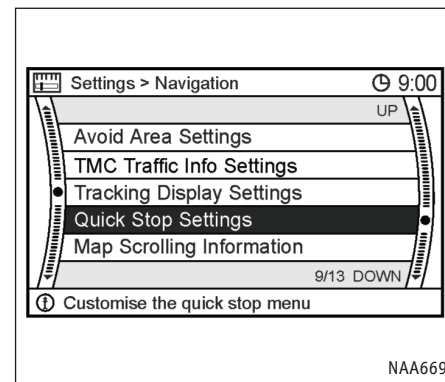

2. Выберите [Quick Stop Settings] (Настройки коротких остановок) и нажмите <ENTER>.

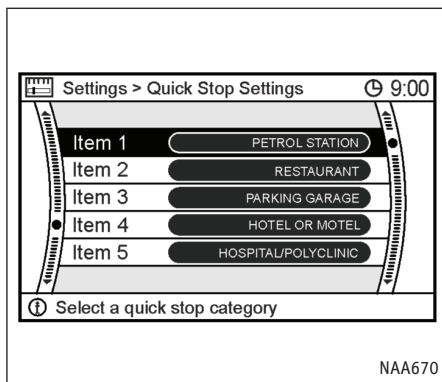

3. Выберите нужную точку в меню и нажмите кнопку <ENTER>.

Появится список основных категорий.

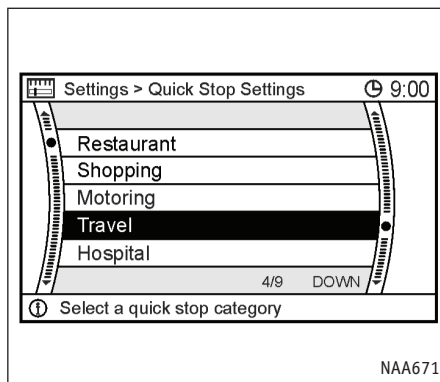

4. Выберите основную категорию и нажмите <ENTER>.

Появится список подкатегорий.

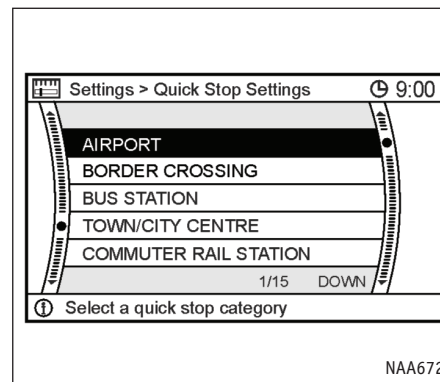

5. Выберите подкатеорию и нажмите <ENTER>.

Настройки категорий изменены.

6. Нажмите кнопку <MAP> (Карта), чтобы увидеть карту текущего местоположения.

ДЛЯ ЗАМЕТОК

ДЛЯ ЗАМЕТОК

7 ТЕХНИЧЕСКАЯ ИНФОРМАЦИЯ

Информационное меню	7-2
Информация об RDS-TMC	7-3
Информация о текущем местоположении	7-4
Информация GPS	7-5
Версия навигационной системы	7-6

ИНФОРМАЦИОННОЕ МЕНЮ

Это меню позволяет просматривать или вводить различные полезные сведения, например, информацию о периодическом обслуживании автомобиля, сведения о текущем местоположении, данные GPS и версию DVD с картографической базой данных.

Базовая последовательность действий

1. Нажмите кнопку <INFO> (ИНФО).
2. Выделите нужный пункт меню и нажмите кнопку <ENTER>.

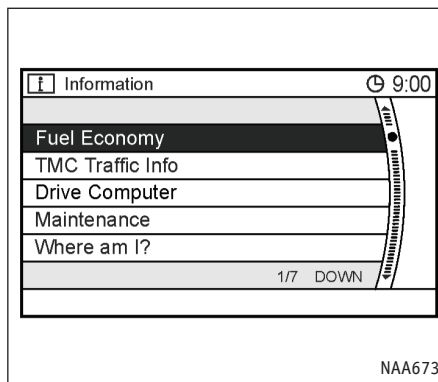

Пункты меню

- [Fuel Economy] (Экономия топлива):
Обратитесь к руководству пользователя автомобиля.
- [TMC Traffic Info] (Информация TMC о транспортных потоках)
☞ "Просмотр информации об RDS-TMC" (стр. 7-3)
- [Drive Computer] (Автомобильный компьютер):
Обратитесь к руководству пользователя автомобиля.
- [Maintenance] (Обслуживание):
Обратитесь к руководству пользователя автомобиля.
- [Where am I?] (Где Я?):
☞ "Просмотр информации о текущем местоположении" (стр. 7-4)
- [GPS Current Location] (Текущие координаты GPS):
☞ "Просмотр информации GPS" (стр. 7-5)
- [Navigation Versions] (Версия навигационной системы):
☞ "Версия навигационной системы" (стр. 7-6)

ИНФОРМАЦИЯ ОБ RDS-TMC

Этот пункт позволяет выводить на экран информацию о получаемых блоком RDS-TMC сообщениях, которые касаются обстановки на дороге, во время следования по маршруту.

1. Нажмите кнопку <INFO> (ИНФО).
2. Выберите пункт [TMC Traffic Info] (Дорожная информация TMC) и нажмите <ENTER>.
3. Нажмите кнопку <BACK> (НАЗАД), чтобы вернуться к предыдущему меню.

Нажмите кнопку <MAP> (Карта), чтобы увидеть карту текущего местоположения.

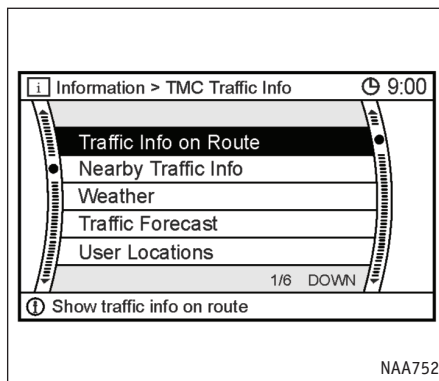

Пункты меню

- [Traffic Info on Route] (Информация о транспортных потоках впереди)
- [Nearby Traffic Info] (Информация о транспортных потоках вокруг)
- [Weather] (Погода)
- [Traffic Forecast] (Прогноз транспортной ситуации)
- [User Locations] (Определенные пользователем места) Позволяет выбрать одну определенную станцию передачи сообщений RDS-TMC.
- [TMC Traffic Info Settings] (Настройка вывода информации о транспортных потоках) Позволяет настраивать, какие события RDS-TMC будут отображаться на экране.

Список возможных вариантов находится в разделе:

- ☞ "Отображение данных RDS-TMC" (стр. 5-30)

ИНФОРМАЦИЯ О ТЕКУЩЕМ МЕСТОПОЛОЖЕНИИ

Эта функция позволяет показывать сведения о текущем местоположении во время следования по маршруту.

1. Нажмите кнопку <INFO> (ИНФО).
2. Выберите пункт [Where am I?] (Где я?) и нажмите <ENTER>.
3. Нажмите кнопку <BACK> (НАЗАД), чтобы вернуться к предыдущему меню.

Нажмите кнопку <MAP> (Карта), чтобы увидеть карту текущего местоположения.

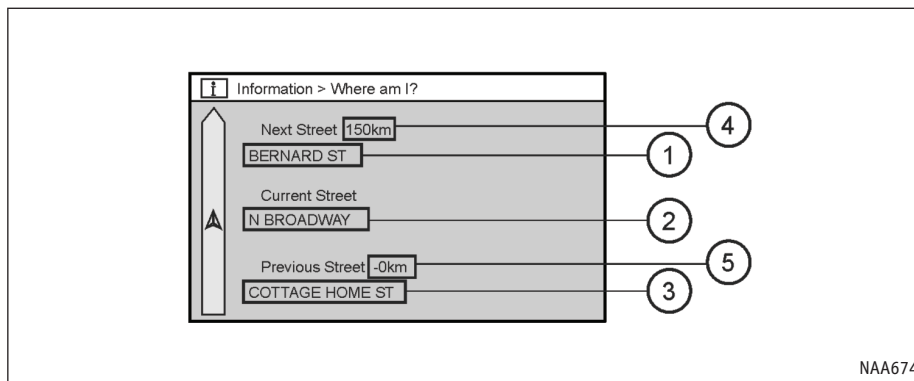

NAA674

Содержание элементов экрана сведений о текущем местоположении

1. Next Street (Следующая улица): Показывает название следующей улицы, по которой проходит маршрут.
2. Current Street (Текущая улица): Показывает название улицы, по которой автомобиль движется сейчас.
3. Previous Street (Предыдущая улица): Показывает название улицы, по которой автомобиль проехал раньше.
4. Показывает расстояние до следующего перекрестка на линии маршрута.
5. Показывает расстояние от предыдущего перекрестка на линии маршрута.

ИНФОРМАЦИЯ GPS

Эта функция позволяет видеть служебную информацию приемника GPS, например, состояние системы позиционирования, широту/долготу, высоту над уровнем моря и расположение спутников на небе.

1. Нажмите кнопку <INFO> (ИНФО).
2. Выделите пункт [GPS Current Location Info] (Информация GPS о текущих координатах) и нажмите <ENTER>.
3. Нажмите кнопку <BACK> (НАЗАД), чтобы вернуться к предыдущему меню.

Нажмите кнопку <MAP> (Карта), чтобы увидеть карту текущего местоположения.

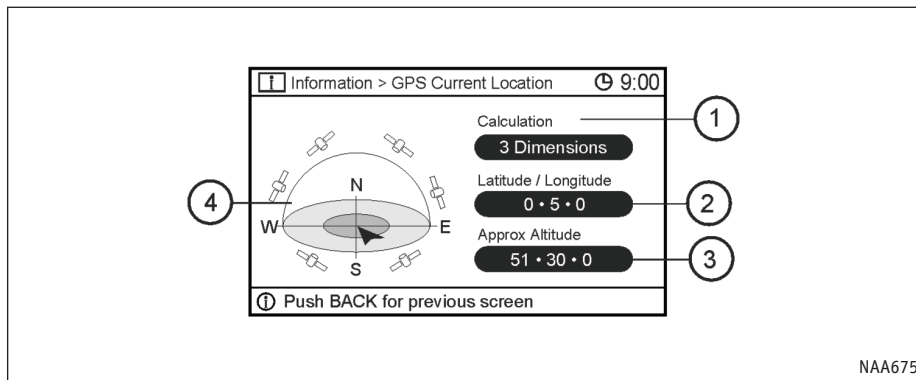

Содержание экрана информации GPS

① [Calculation] (Расчет):

Сообщает, какой из методов расчета координат применяется.

3-мерный	Широта, долгота и высота по четырем и более спутникам.
2-мерный	Широта, долгота и высота по трем и более спутникам.
Вне диапазона	Координаты определить невозможно, так как спутники GPS не обнаружены.

② [Latitude/Longitude Info] (Широта/Долгота)
Сообщает текущую широту/долготу.

③ [Approx Altitude] (Примерная высота):
Сообщает приблизительную высоту над уровнем моря.

④ Состояние системы позиционирования:
Цветной индикатор: Означает, что спутники обнаружены.
Серый: Идет поиск спутников.

ВЕРСИЯ НАВИГАЦИОННОЙ СИСТЕМЫ

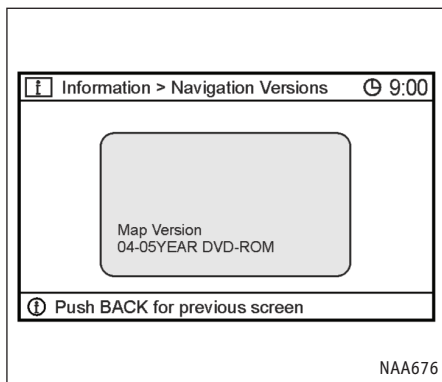

Эта функция позволяет узнать версию базы данных на диске DVD-ROM.

1. Нажмите кнопку <INFO> (ИНФО), затем
2. Выделите пункт [Navigation Versions] (Версии) и нажмите <ENTER>.
3. Нажмите кнопку <BACK> (НАЗАД), чтобы вернуться к предыдущему меню.

Нажмите кнопку <MAP> (Карта), чтобы увидеть карту текущего местоположения.

ДЛЯ ЗАМЕТОК

ДЛЯ ЗАМЕТОК

8 ПРОЧИЕ НАСТРОЙКИ

Меню настройки	8-2
Настройка изображения	8-2
Экран	8-3
Яркость	8-4
Контрастность	8-4
Цвет фона	8-4
Цветовая палитра карты	8-5
Регулировка громкости	8-6
Настройка часов	8-8
Выбор языка и единиц измерения	8-8
Корректировка текущего местоположения автомобиля	8-10
Сброс всех настроек системы к исходным значениям	8-11

МЕНЮ НАСТРОЙКИ

Навигационную систему можно настроить, чтобы сделать пользование ей удобнее.

Базовая последовательность действий

1. Нажмите кнопку <SETTING> (НАСТРОЙКА).
2. Выделите нужный пункт меню и нажмите кнопку <ENTER>.

Пункты меню

- [Display] (Экран):
 - ☞ "Настройка изображения" (стр. 8-2)
- [Audio] (Аудио):

Обратитесь к руководству пользователя автомобиля.
- [Navigation] (Навигация):

Позволяет изменить различные настройки навигационной системы. Обратитесь к инструкциям из соответствующих разделов.
- [Volume and Beeps] (Громкость и звуковые сигналы):
 - ☞ "Регулировка громкости" (стр. 8-6)

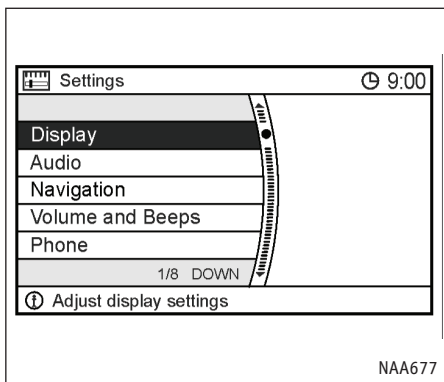

- [Phone] (Телефон):
 - ☞ "Мобильный телефон с поддержкой Bluetooth" (стр. 9-14)
- [Voice Recognition] (Распознавание голоса):
 - ☞ "Система распознавания голоса" (стр. 9-2)
- [Clock] (Часы):

Обратитесь к руководству пользователя автомобиля.
- [Language] (Язык):
 - ☞ "Выбор языка и единиц измерения" (стр. 8-8)

НАСТРОЙКА ИЗОБРАЖЕНИЯ

Вы можете включить или выключить экран, а также настроить параметры изображения.

Базовая последовательность действий

1. Нажмите кнопку <SETTING> (НАСТРОЙКА).
2. Выберите пункт [Display] (Экран) и нажмите <ENTER>.
3. Выделите нужный пункт меню настроек и нажмите кнопку <ENTER>.
4. Используйте джойстик или переключатель на рулевом колесе, чтобы изменить желаемый параметр.
5. Когда закончите, нажмите кнопку <ENTER>, чтобы применить сделанные настройки.
6. Нажмите кнопку <BACK> (НАЗАД), чтобы вернуться к предыдущему меню. Нажмите кнопку <MAP> (Карта), чтобы увидеть карту текущего местоположения.

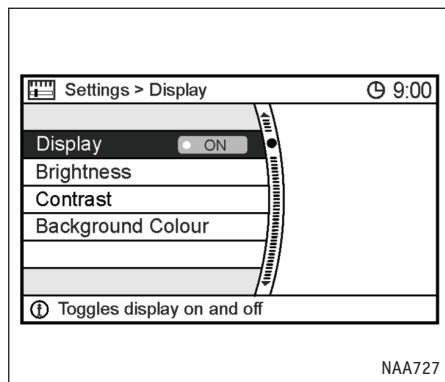

Пункты меню

- [Display] (Экран):
 - ☞ "Экран" (стр. 8-3)
- [Brightness] (Яркость):
 - ☞ "Яркость" (стр. 8-4)
- [Contrast] (Контрастность):
 - ☞ "Контрастность" (стр. 8-4)
- [Background Colour] (Цвет фона):
 - ☞ "Цвет фона" (стр. 8-4)

ЭКРАН

Чтобы выключить экран, нажмите кнопку <ENTER> и измените состояние индикатора [Display] (Экран) с ON (Вкл.) на off (Выкл.). Экран также можно отключить, нажав и удерживая кнопку DAY/NIGHT (ДЕНЬ/НОЧЬ) более 2 секунд.

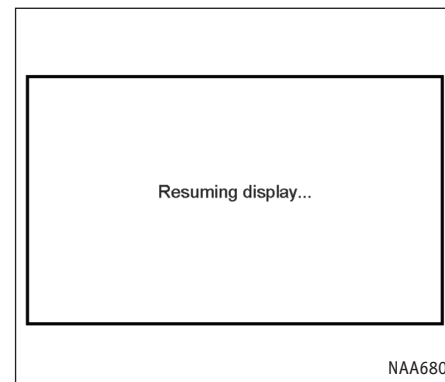

Если экран выключен, нажатие любой кнопки включит его. Экран автоматически выключится через 5 секунд после завершения операции.

Чтобы включить экран, нажмите и удерживайте кнопку DAY/NIGHT (ДЕНЬ/НОЧЬ) более 2 секунд.

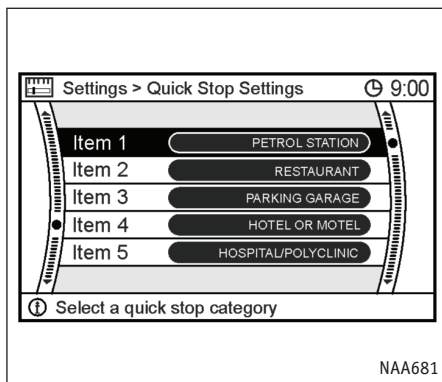

ЯРКОСТЬ

Яркость изображения на экране регулируется нажатием кнопок [+] и [-] на джойстике или соответствующими движениями переключателя на рулевом колесе.

ПРИМЕЧАНИЕ

Результат настройки можно проверить, посмотрев на область предварительного просмотра в правой части экрана.

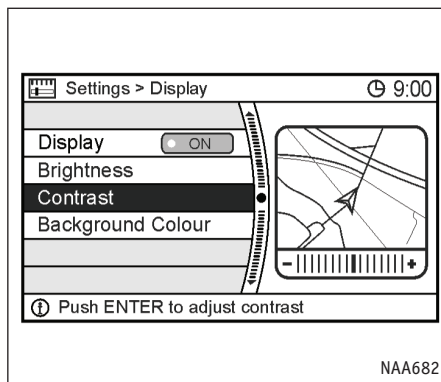

КОНТРАСТНОСТЬ

Контрастность изображения на экране регулируется нажатием кнопок [+] и [-] на джойстике или соответствующими движениями переключателя на рулевом колесе.

ПРИМЕЧАНИЕ

Результат настройки можно проверить, посмотрев на область предварительного просмотра в правой части экрана.

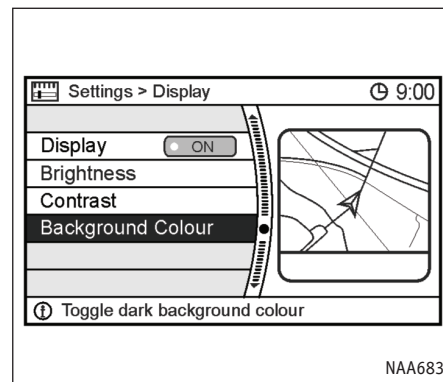

Дневной режим

ЦВЕТ ФОНА

Вы можете переключать дневной и ночной режимы вывода изображения.

ПРИМЕЧАНИЕ

Цвет фона можно изменить с помощью кнопки DAY/NIGHT (ДЕНЬ/НОЧЬ).

ЦВЕТОВАЯ ПАЛИТРА КАРТЫ

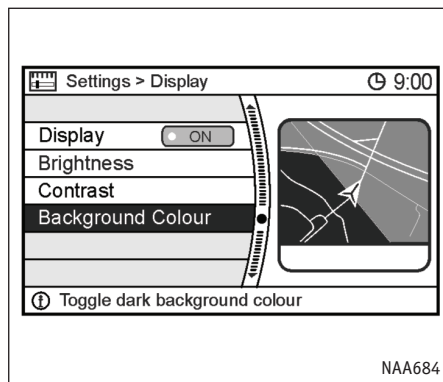

Ночной режим

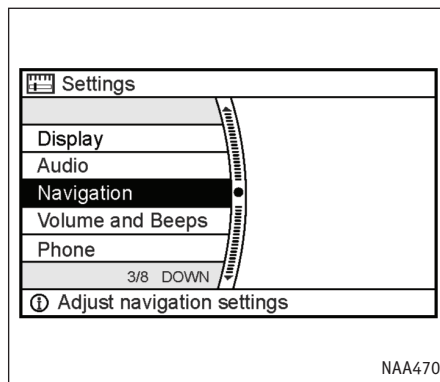

Вы можете изменить цвет карты.

1. Нажмите кнопку <SETTING> (НАСТРОЙКА).
2. Выберите пункт [Navigation] (Навигация) и нажмите <ENTER>.

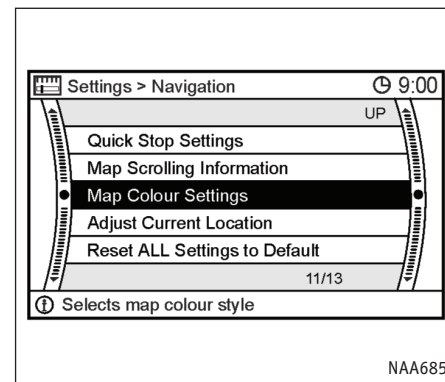

3. Выберите пункт [Map Colour Settings] (Цветовая палитра карты) и нажмите <ENTER>.

РЕГУЛИРОВКА ГРОМКОСТИ

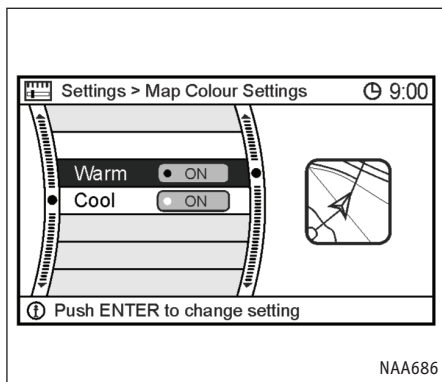

4. Выберите желаемую расцветку карты и нажмите <ENTER>. Зажжется индикатор выбранной палитры.

ПРИМЕЧАНИЕ

Результат настройки можно проверить, посмотрев на область предварительного просмотра в правой части экрана.

Вы можете включать и выключать голосовые подсказки и звуковые сигналы, а также регулировать их громкость.

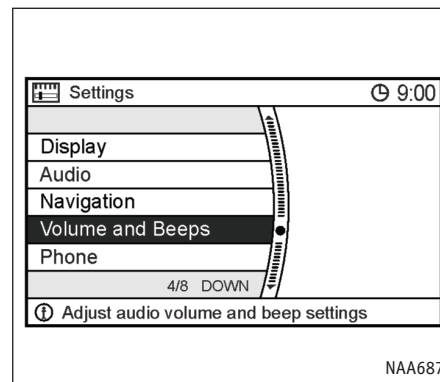

Базовая последовательность действий

1. Нажмите кнопку <SETTING> (НАСТРОЙКА)
2. Выберите [Volume and Beeps] (Громкость и звуковые сигналы) и нажмите <ENTER>.
3. Выделите нужный пункт меню настроек и нажмите кнопку <ENTER>.
4. Регулируйте громкость с помощью джойстика или переключателя на рулевом колесе.
5. Когда закончите, нажмите кнопку <ENTER>, чтобы применить сделанные настройки.
6. Нажмите кнопку <BACK> (НАЗАД), чтобы вернуться к предыдущему меню. Нажмите кнопку <MAP> (Карта), чтобы увидеть карту текущего местоположения.

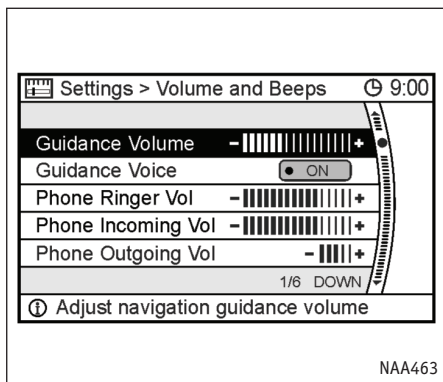

Пункты меню настройки:

- [Guidance Volume] (Громкость подсказок):
Позволяет регулировать громкость голосовых подсказок, нажимая на кнопки джойстика или переключатель на рулевом колесе в сторону [+] или [-]
- [Guidance Voice] (Голосовые подсказки):
Включает или выключает подсказки. Зажженный индикатор означает, что голосовые подсказки включены.

- [Phone Ringer Vol] (Громкость телефонного звонка):

Позволяет регулировать громкость звонка телефона, нажимая на кнопки джойстика или переключатель на рулевом колесе в сторону [+] или [-].

☞ "Мобильный телефон с поддержкой Bluetooth" (стр. 9-14)

- [Phone Incoming Vol] (Громкость входящей связи по телефону):

Позволяет регулировать громкость телефонного разговора (голоса вызывающего абонента), нажимая на кнопки джойстика или переключатель на рулевом колесе в сторону [+] или [-].

☞ "Мобильный телефон с поддержкой Bluetooth" (стр. 9-14)

- [Phone Outgoing Vol] (Громкость исходящей связи по телефону):

Позволяет регулировать громкость исходящей связи, нажимая на кнопки джойстика или переключатель на рулевом колесе в сторону [+] или [-].

Громкость в трубке на стороне вашего собеседника будет меняться соответственно.

☞ "Мобильный телефон с поддержкой Bluetooth" (стр. 9-14)

- [Button Beeps] (Сигналы нажатия кнопок):

Включает или выключает звуковое подтверждение нажатия кнопок. Зажженный индикатор означает, что сигнал нажатия кнопок включен.

ПРИМЕЧАНИЕ

Сигнал, который звучит при удержании нажатой кнопки и попытке выполнить запрещенную операцию, выключить нельзя.

НАСТРОЙКА ЧАСОВ

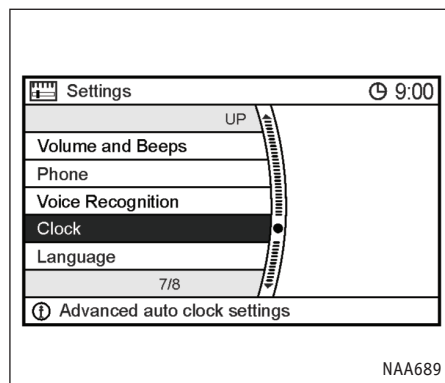

Здесь вы можете настроить часы.

- ☞ Обратитесь к руководству пользователя автомобиля за дальнейшей информацией.

ВЫБОР ЯЗЫКА И ЕДИНИЦ ИЗМЕРЕНИЯ

Вы также можете изменить используемые системой язык и единицы измерения.

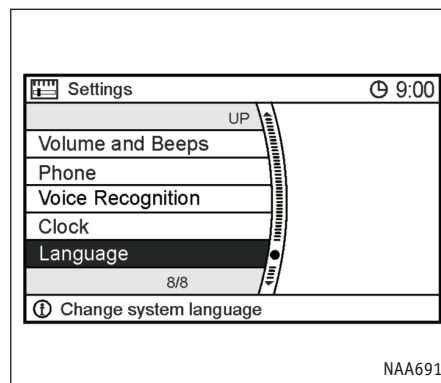

1. Нажмите кнопку <SETTING> (НАСТРОЙКА).
2. Выберите пункт [Language] (Язык) и нажмите <ENTER>.

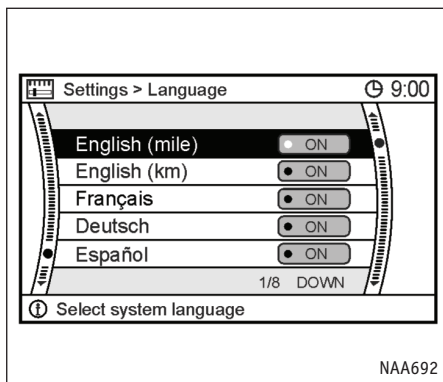

3. Выберите подходящий язык и нажмите кнопку <ENTER>. Зажжется индикатор выбранного языка.

Поддерживаемые языки:

- English (mile) (Английский (мили))
- English (km) (Английский (км))
- Français (Французский)
- Deutsch (Немецкий)
- Español (Испанский)
- Italiano (Итальянский)
- Nederlands (Нидерландский)
- Português (Португальский)

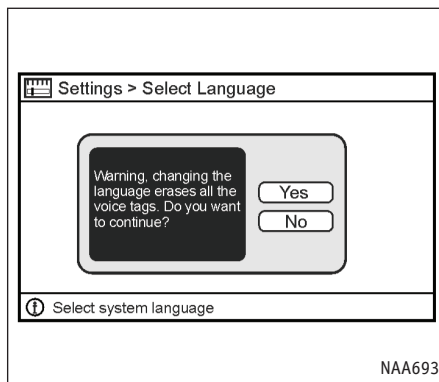

4. Появится предупреждающее сообщение. Подтвердите свое желание сменить язык. Подтвердив сообщение, выделите [Yes] (Да) и нажмите <ENTER>.

ПРИМЕЧАНИЕ

- При смене языка стираются записанные голосовые метки.
 - Предыдущее предупреждение не относится к переходу с [English (mile)] (Английский (мили)) на [English (km)] (Английский (км)).
5. Появится экран загрузки программы, и система будет готовиться к переходу на новый язык. После завершения процесса автоматически появится заставка.

ПРИМЕЧАНИЕ

Эта процедура не выполняется при переходе с [English (mile)] (Английский (мили)) на [English (km)] (Английский (км)).

ПРЕДУПРЕЖДЕНИЕ

Не меняйте положение ключа зажигания во время смены языка. Это может привести систему в неисправное состояние.

КОРРЕКТИРОВКА ТЕКУЩЕГО МЕСТОПОЛОЖЕНИЯ АВТОМОБИЛЯ

Если значок автомобиля на карте находится не там, где должен, то его положение можно откорректировать.

ПРИМЕЧАНИЕ

- Позицию автомобиля на карте можно корректировать только, если карта находится в режиме плана.
- Во время корректировки положения значка автомобиля автоматически включается ориентация карты на север. После корректировки восстанавливается исходная ориентация карты.
- В результате действия внешних условий и обстоятельств может возникать ошибка определения положения автомобиля на карте или направления езды.
- Если значок автомобиля оказался смещен в сторону, следует некоторое время ехать по местности с хорошим приемом сигналов GPS. Этого может оказаться достаточным, чтобы исправить ошибку.

☞ "Текущее местоположение автомобиля"
(стр. 10-5)

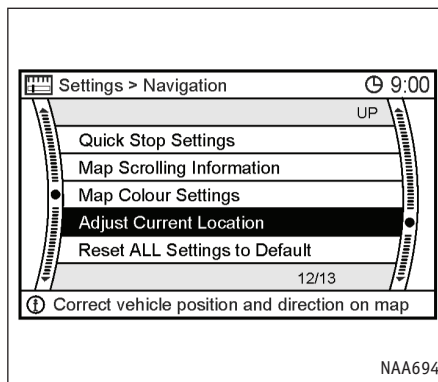

1. Нажмите кнопку <SETTING> (НАСТРОЙКА).
2. Выберите пункт [Navigation] (Навигация) и нажмите <ENTER>.
3. Выберите команду [Adjust Current Location] (Коррекция текущего местоположения) и нажмите <ENTER>.

На экране появится карта текущего местоположения.

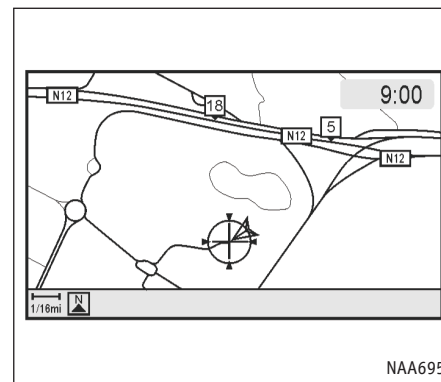

4. С помощью джойстика измените положение значка автомобиля. После корректировки координат нажмите <ENTER>.

СБРОС ВСЕХ НАСТРОЕК СИСТЕМЫ К ИСХОДНЫМ ЗНАЧЕНИЯМ

Эта функция позволяет восстановить стандартные значения различных параметров (экрана, громкости и т.п.).

ПРИМЕЧАНИЕ

Содержимое памяти, например сохраненные точки, при этом не стирается.

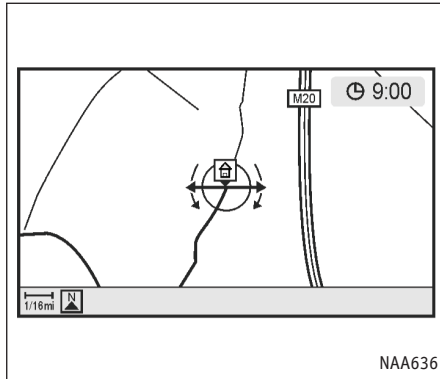

5. Поправьте направление значка автомобиля с помощью джойстика. После корректировки направления нажмите <ENTER>.

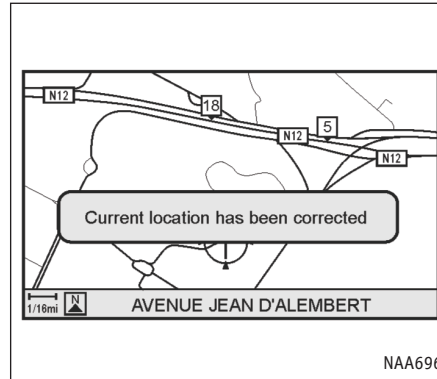

6. На экране появится сообщение, а новое положение автомобиля будет принято системой.

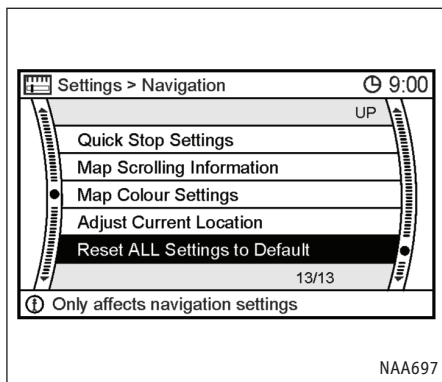

1. Нажмите кнопку <SETTING> (НАСТРОЙКА).
2. Выберите пункт [Navigation] (Навигация) и нажмите <ENTER>.
3. Выберите [Reset ALL Settings to Default] (Восстановить стандартные значения ВСЕХ настроек) и нажмите <ENTER>.

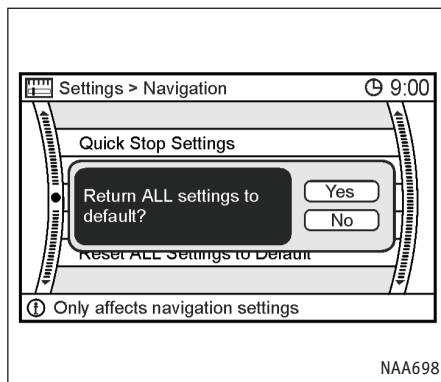

4. Появится запрос подтверждения. Подтвердите запрашиваемое, выделите [Yes] (Да) и нажмите <ENTER>.

9 РАСПОЗНАВАНИЕ ГОЛОСА

Система распознавания голоса	9-2	Кнопка телефона и выключатель 	9-20
Инициализация системы	9-2	Исходящий вызов	9-20
Управление с помощью голосовых команд	9-2	Диалог ввода телефонных номеров	9-21
Личный словарь (Навигационные голосовые метки)	9-4	Прием вызова	9-23
Режимы системных сообщений	9-4	Во время разговора	9-23
Примеры голосовых команд системы навигации	9-5	Выключатель режимов громкой связи и распознавания	
Список голосовых команд системы навигации	9-7	голоса на рулевом колесе	9-24
Мобильный телефон с поддержкой Bluetooth	9-14	Советы по распознаванию голоса	9-25
Подключение мобильного телефона с Bluetooth			
к системе громкой связи	9-14		
Настройка телефона	9-17		
Ввод имен, телефонных номеров и голосовых меток	9-18		

СИСТЕМА РАСПОЗНАВАНИЯ ГОЛОСА

Система распознавания голоса позволяет управлять навигационной системой или мобильным телефоном с Bluetooth, не занимая руки.

ПРИМЕЧАНИЕ

Доступные голосовые команды относятся к определенному языку, который выбирается в меню <SETTING> (НАСТРОЙКА) [Language] (Язык).

ИНИЦИАЛИЗАЦИЯ СИСТЕМЫ

Когда ключ зажигания поворачивается в положение ON (ВКЛ), система распознавания голоса включается и начинает процесс инициализации, который занимает несколько секунд. После его завершения система готова воспринимать команды. Если выключатель  на рулевом колесе будет нажат до окончания процесса подготовки к работе, система не сможет принимать команды.

УПРАВЛЕНИЕ С ПОМОЩЬЮ ГОЛОСОВЫХ КОМАНД

Перед началом

Чтобы добиться наилучшего результата от системы распознавания голосовых команд, выполните следующие правила:

- В салоне должно быть как можно меньше посторонних шумов. Закройте окна, чтобы избавиться от наружного шума (звука других транспортных средств, вибрации и т.п.), который может мешать правильному распознаванию команд.
- Дождитесь звукового сигнала перед тем как произнести команду. Иначе команда может быть не правильно опознана.
- Начните произносить команду в течение 5 секунд после звукового сигнала.
- Говорите естественно без лишних пауз между словами.
- Если кондиционер работает в режиме "Auto" (Авто), то скорость вращения вентилятора автоматически уменьшается, чтобы не мешать распознаванию голоса.

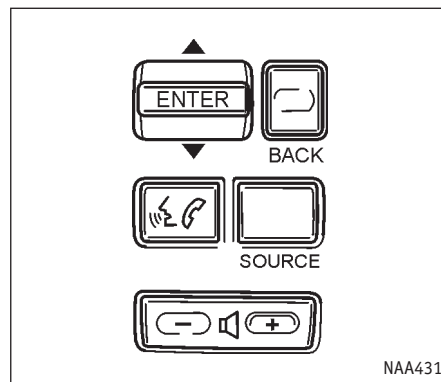

Как отдавать команды голосом

1. Нажмите и отпустите выключатель , расположенный на рулевом колесе.

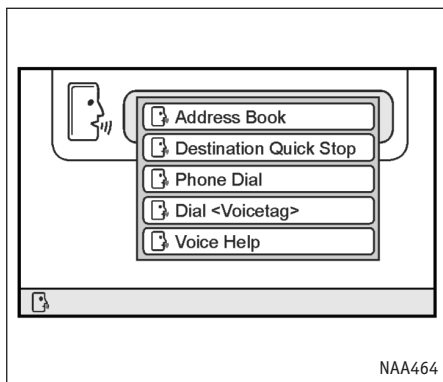

2. На экране появится список команд, и вы услышите приглашение системы "Please say a command after the tone" (Произнесите, пожалуйста, команду после сигнала).
3. После звукового сигнала произнесите команду. Список имеющихся команд приводится далее в разделе "Список голосовых команд системы навигации". Произнесите, например, команду "Voice Help" (Справка по голосовым командам).

ПРИМЕЧАНИЕ

Голосовые команды распознаются только тогда, когда на экране присутствует значок режима распознавания команд .

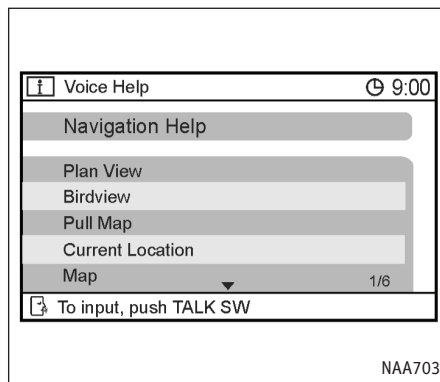

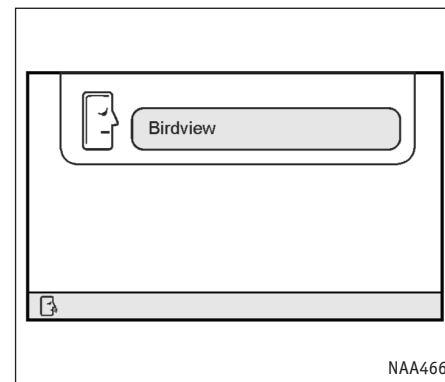

4. Система подтвердит опознанную команду и покажет список.
5. После звукового сигнала произнесите команду "Birdview" (Птичий полет).



6. Система подтверждает прием каждой команды.

ПРИМЕЧАНИЕ

- Если система не распознала команду, нажмите  или кнопку <BACK> (НАЗАД) для возвращения к предыдущему меню.
- Если система в данный момент работает не в режиме распознавания команд , то реакции на команды не будет.
- Если команда не была распознана, система скажет "Please say again" (Повторите, пожалуйста). Повторите команду внятно и четко.
- Чтобы отменить команду, нажмите  на 1 секунду. Прозвучит сообщение "Voice input is cancelled" (Голосовой ввод отменен).

- Чтобы изменить громкость сообщений системы, воспользуйтесь кнопками регулировки громкости **-|+** на рулевом колесе или ручкой громкости на панели управления, пока звучит системное сообщение.

Произнесение чисел

Система распознавания голоса требует произносить числа в голосовых командах определенным образом. Например: (Общее правило: Цифру "0" можно произносить как "zero" или "oh".)

Навигация:

Произносите команды согласно следующим примерам:

- 2-х мерная карта - "Two D map"
- Масштаб 5 - "Zoom level five"
- Сохраненное место назначения 100
 - "Destination memory one oh oh"
 - "Destination memory one hundred"
 - "Destination memory one zero zero"

ЛИЧНЫЙ СЛОВАРЬ (НАВИГАЦИОННЫЕ ГОЛОСОВЫЕ МЕТКИ)

Система распознавания голоса может запоминать звучание названий мест в адресной книге и имен людей в телефонной книге, что позволяет системе опознавать их в будущем. Они называются "Голосовыми метками". Телефонная книга способна хранить до 40 телефонных номеров быстрого доступа, а адресная книга - 10 точек с голосовыми метками.

Более подробно о присвоении голосовых меток записям адресной книги можно узнать в разделе 6, а использование голосовых меток в телефонной книге описано далее.

- ☞ "Корректировка координат дома и записанных точек" (стр. 6-15)
- ☞ "Личный словарь (Телефонные голосовые метки)" (стр. 9-26)

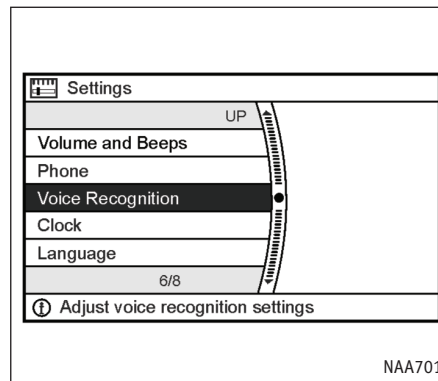

РЕЖИМЫ СИСТЕМНЫХ СООБЩЕНИЙ

Системные сообщения могут звучать в двух вариантах: длинном и коротком.

Переключение режимов

1. Нажмите кнопку <SETTING> (НАСТРОЙКА).
2. Выберите пункт [Voice Recognition] (Распознавание голоса) и нажмите <ENTER>.

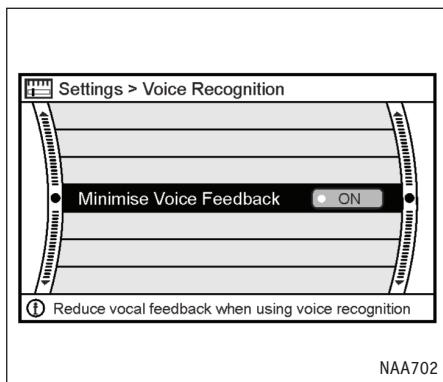

3. Выделите пункт [Minimise Voice Feedback] (Сократить голосовые сообщения), затем нажмите <ENTER>.

Зажжется индикатор, и будет включен режим кратких сообщений.

4. Нажмите кнопку <BACK> (НАЗАД), чтобы вернуться к предыдущему меню. Нажмите кнопку <MAP> (Карта), чтобы увидеть карту текущего местоположения.

ПРИМЕРЫ ГОЛОСОВЫХ КОМАНД СИСТЕМЫ НАВИГАЦИИ

Иногда в режиме управления голосом достаточно произнести лишь одну голосовую команду. Однако в других ситуациях может оказаться необходимым произнести две или больше команд.

Здесь описано использование некоторых простых дополнительных команд.

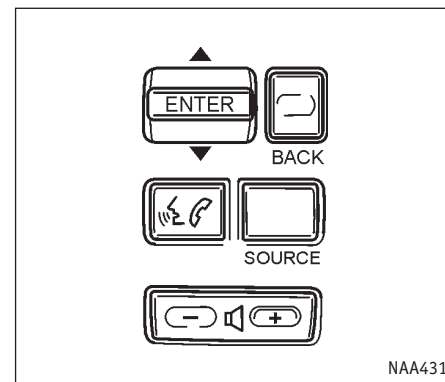

Пример: Ввод места назначения по точке краткой остановки.

1. Нажмите и отпустите выключатель , расположенный на рулевом колесе.

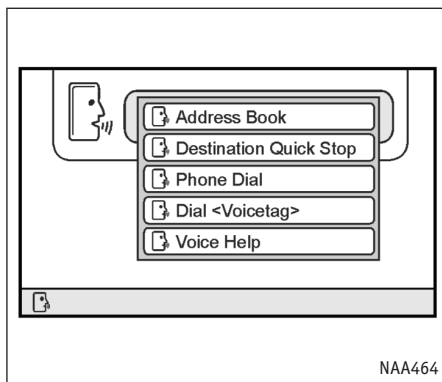

2. Система скажет "Please say a command after the tone" (Произнесите, пожалуйста, команду после сигнала).
3. Когда прозвучит сигнал, и система перейдет в режим $\text{3})$, произнесите "Destination Quick Stop" (Место назначения - краткая остановка).

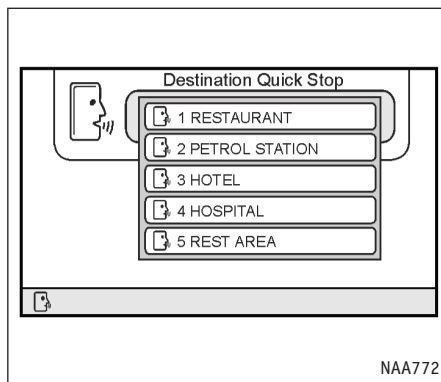

4. Успешное распознавание команды система подтверждает вслух. Затем появится список категорий кратких остановок.
5. Когда прозвучит сигнал, и система перейдет в режим $\text{3})$, произнесите "One" (Один).

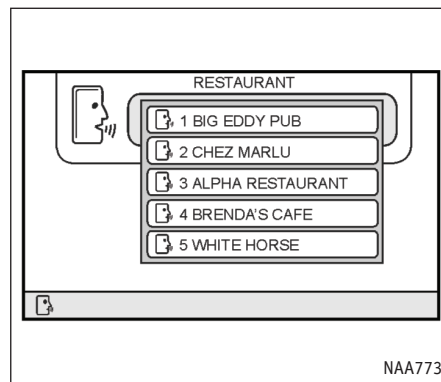

6. Успешное распознавание команды система подтверждает вслух. Затем появится список объектов указанной категории.
7. Когда прозвучит сигнал, и система перейдет в режим $\text{3})$, произнесите "One" (Один) снова.

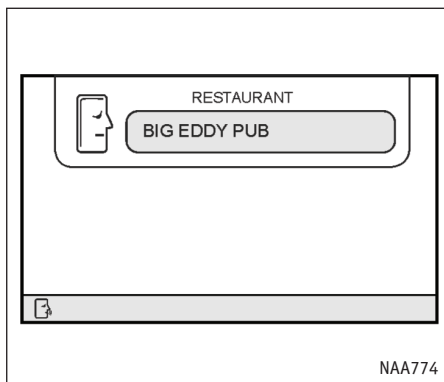

8. Успешное распознавание команды система подтверждает вслух. Затем начнется расчет маршрута к выбранному объекту.

СПИСОК ГОЛОСОВЫХ КОМАНД СИСТЕМЫ НАВИГАЦИИ

Описание голосовых команд в данном руководстве может выглядеть по-разному. В зависимости от конкретной команды можно использовать разные фразы. Слова, которые не заключены в скобки или кавычки, произносить обязательно. Слова, разделенные наклонной чертой в скобках (/) обозначают альтернативные варианты, один из которых необходимо произнести. Необязательные слова заключаются в скобки [].

Переменные части команд, например телефонные номера, выделяются курсивом и скобками < >.

Произнесение команд

Пример 1:

Команду "[Navigation] [Show] (Full/Single) Map" ([Навигатор][покажи](только/на весь экран) карту) можно с одним и тем же результатом выразить следующими способами:

1. Navigation Show Full Map
2. Navigation Show Single Map
3. Show Full Map
4. Show Single Map
5. Navigation Full Map
6. Navigation Single Map
7. Full Map
8. Single Map

Пример 2:

команда "[Navigation] (go/[set] destination/route) [to]" ([Навигатор] (цель/[установить] место назначения/маршрут) [к])

1. Navigation Destination <голосовая метка >
2. Navigation Route To <голосовая метка >
3. Destination <голосовая метка>
4. Route To <голосовая метка>

Команды навигационной системы

Управление картой:

- [Navigation] [Show] map
Показывает карту текущего местоположения.
- [Navigation] [show/display] current [vehicle/car] (location/position)
Показывает текущее местоположение автомобиля
- [Navigation] [(Go [to]/Set)] [Destination] (Nearby [POI]/Quick Stop)
Показывает список категорий интересных точек для кратких остановок.
- [Navigation] [Show] ((2D [map]))/(plan [view] [map]))
Включает режим плана.
- [Navigation] [Show] ((bird's [eye]))/(bird [eye])/3D ((view [map])/map)
Показывает карту в режиме птичьего полета.
- "[Navigation] [Show] (Full/Single) Map"
Показывает карту в полноэкранном режиме.
- [Navigation] Map (scale/zoom level) <число от 1 до 10>
Изменяет масштаб карты.

Ввод места назначения:

- [Navigation] [(go [set] destination/take me/show route) [to]] home
Делает местом назначения ваш дом. Предварительно необходимо ввести координаты дома.
- [Navigation] (go [set] destination/route) [to] (Location/Memory [Location]/address book (memory /location) <число от 1 до 100>
Делает местом назначения одну из сохраненных точек. Точка должна быть заранее сохранена.
- [Navigation] (go [set] destination/route) [to] <голосовая метка>
Делает местом назначения точку с произнесенной голосовой меткой.
- [Navigation] [Show] Previous Destinations
Делает новым местом назначения одно из прежних мест назначения.
- [Navigation] [(Go [to]/[Set])] (Destination/Nearby [POI/Point of Interest]/[Quickstop] <Название категории интересных точек>
Показывает 5 ближайших подходящих точек в указанной категории кратких остановок.

- [Navigation] Show (Quick Stop/Nearby/Nearest) <Название категории интересных точек>
Находит ближайшие объекты заданного типа и делает один из них местом назначения.

Прокладка маршрута:

- "[Navigation] (Recalculate Route/ Reroute)"

Вызывает пересчет маршрута к уже заданному месту назначения.

- "[Navigation] Detour/Divert"

Заново рассчитывает маршрут, избегая участка дороги, по которой едет автомобиль, имеющего указанную длину (от одного до десяти километров или от одной до пяти миль)

Прочие команды:

- "[Navigation] [Show] Address Book"

Вызывает адресную книгу

- "[Navigation] Address Book [Play] (Directory/ voice tags)"

Показывает записи адресной книги, которым присвоены голосовые метки.

- "[Navigation] Voice [Guidance] (mute/off)"

Отключает голосовые подсказки.

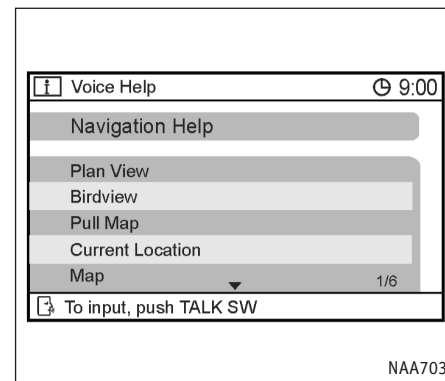

Если вы впервые управляете системой с помощью голоса или не знаете нужной команды, произнесите следующую команду для вызова справки:

- "Voice Help"
Показывает список голосовых команд.
- "Navigation Help"
Показывает список голосовых команд системы навигации.
- "Phone Help"
Показывает список голосовых команд для работы с телефоном.

☞ "Список голосовых команд режима телефона" (стр. 9-28)

ПРИМЕЧАНИЕ

Список на экране можно прокручивать с помощью джойстика или переключателя прокрутки на рулевом колесе.

Навигационные команды

Команда	Действие
Destination home	Прокладывает маршрут домой на основании координат, которые записаны в адресной книге.
Destination quick stop	Прокладывает маршрут к объекту, расположенному недалеке от текущего местоположения автомобиля.
Destination <a stored voicetag>	Прокладывает маршрут к сохраненной точке с голосовой меткой.
Previous destinations	Прокладывает маршрут к ранее использованному месту назначения.
Nearby restaurant	Прокладывает маршрут к ресторану, расположенному недалеке от текущего местоположения автомобиля.
Nearby petrol station	Прокладывает маршрут к заправочной станции, расположенной поблизости от текущего местоположения автомобиля.
*See manual for more categories	 "Список категорий" (стр. 9-13)
Show nearby <Category Name>	Показывает на карте значки близко расположенных объектов.
Address book directory	Прокладывает маршрут к сохраненной в адресной книге точке.
Address book	Вызывает адресную книгу.
Destination memory <1 to 100>	Прокладывает маршрут к сохраненной в адресной книге точке.
Plan view map	Показывает карту в режиме плана.
Birdview map	Показывает карту в режиме вида с птичьего полета.
Map	Показывает карту текущего местоположения.
Zoom level <1 to 10>	Изменяет масштаб карты.
Detour	Рассчитывает объезд.
Voice guidance repeat	Один раз повторяет последнюю прозвучавшую подсказку.
Voice guidance There is also a chance that names of	Включает голосовые подсказки.

Команда	Действие
Voice guidance off	Выключает голосовые подсказки
Recalculate route	Повторная прокладка маршрута.

Список категорий

При выборе места назначения в каталоге интересных точек система распознает следующие названия категорий.

Airport (аэропорт)	Golf Course (Площадка для гольфа)	Police Station (Полицейский участок)
Amusement Park (Луна-парк)	Grocery Store (Продовольственный магазин)	Railway Station (Вокзал)
Automobile Club (Автоклуб)	Higher Education (Высшее учебное заведение)	Rental Car Agency (Прокат автомобилей)
Bank (Банк)	Historical Monument (Памятник истории)	Rest Area (Место для отдыха)
Border Crossing (Пограничный переход)	Hospital (Больница)	Restaurant (Ресторан)
Bowling Centre (Кегельбан)	Hotel (Гостиница)	School (Школа)
Bus Station (Автобусная остановка)	Ice Skating Rink (Каток)	Shopping Centre (Торговый центр)
Business Facility (Предприятие)	Library (Библиотека)	Ski Resort (Лыжный курорт)
Casino (Казино)	Marina (Аквариум)	Sports Centre (Спортивный центр)
Cinema (Кинотеатр)	Museum (Музей)	Sports Complex (Спортивный комплекс)
City Centre (Центр города)	Nightlife (Ночной клуб)	Tourist Attraction (Достопримечательность)
City Hall (Мэрия)	Park and Ride (Перехватывающая стоянка)	Tourist Information (Информация для туристов)
Community Centre (Центр района)	Park Area (Парк)	Winery (Виноградник)
Community Rail Station (Ж/д станция)	Parking Garage (Гаражи)	
Convention Centre (Конгресс центр)	Parking Lot (Парковочная площадка)	
Court House (Суд)	Performing Arts (Представления)	
Ferry Terminal (Пристань паррома)	Petrol Station (Заправочная станция)	

МОБИЛЬНЫЙ ТЕЛЕФОН С ПОДДЕРЖКОЙ BLUETOOTH

ПРЕДОСТЕРЕЖЕНИЕ

- **Пользование телефоном во время вождения крайне опасно, поскольку телефон сильно отвлекает водителя и замедляет его реакцию на неожиданные изменения обстановки на дороге, что может привести к опасным для жизни авариям. Это относится ко всем способам использования телефона, в частности приему входящего вызова, разговору, поиску в телефонной книге и т.д.**
- **В некоторых странах пользование мобильным телефоном в автомобиле без громкой связи запрещено.**

В этой главе представлена информация о системе громкой связи NISSAN, использующей Bluetooth для связи с телефоном.

Bluetooth – стандартный протокол беспроводной радиосвязи между устройствами. Данная система предоставляет возможность пользоваться громкой телефонной связью, тем самым повышая комфортность вождения. Для пользования данным стандартом необходимо подключить телефон к автомобильной системе при первом использовании.

Встроенная активация телефона

Чтобы пользоваться мобильным телефоном с Blue-

tooth в автомобиле, необходимо настроить систему на работу с данным телефоном, как описано далее. После такой настройки режим громкой телефонной связи через подключенный мобильный телефон (с Bluetooth) включается автоматически.

При подключении телефона, поступлении входящего звонка, а также в начале разговора на экране появляется уведомляющее сообщение.

Во время разговора аудиосистема и микрофон (размещенный на потолке перед зеркалом заднего вида) используются для обеспечения громкой связи.

Если аудиосистема задействуется для разговора по телефону, то звук от радиоприемника или проигрывателя компакт-дисков будет заглушен до конца разговора.

ПРИМЕЧАНИЕ

За информацией о платежах, антеннах и корпусах мобильных телефонов, и т.п. обращайтесь к руководству пользователя телефона.

 "Bluetooth-продукт" (стр. 10-13)

ПОДКЛЮЧЕНИЕ МОБИЛЬНОГО ТЕЛЕФОНА С BLUETOOTH К СИСТЕМЕ ГРОМКОЙ СВЯЗИ

Чтобы подключить новый мобильный телефон с Bluetooth, выполните следующую процедуру:

1. Поверните выключатель зажигания в положение Acc.
2. Включите мобильный телефон.

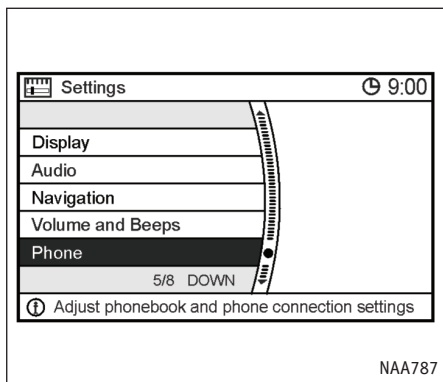

Со стороны автомобильной системы:

1. Нажмите кнопку <SETTING> (НАСТРОЙКА).
2. Выберите пункт [Phone] (Телефон) и нажмите <ENTER>.
3. Выберите пункт [Bluetooth Setup] (Настройка Bluetooth) и нажмите <ENTER >.
4. Выберите пункт [Pair a New Phone] (Спарить новый телефон) и нажмите <ENTER >.

Со стороны телефона:

1. Включите Bluetooth-связь.
2. Выполните поиск Bluetooth-устройств. Обратитесь к руководству пользователя телефона за дальнейшей информацией.

3. Выберите в списке [MY CAR] (multimedia system) (Мультимедийную систему автомобиля).
4. Наберите на клавиатуре мобильного телефона код Bluetooth, который отображается на экране.

После завершения процедуры подключения система будет автоматически обнаруживать мобильный телефон.

К данной системе можно подключить до 5 мобильных телефонов.

Экранный индикатор Bluetooth-связи:



Соединение по Bluetooth установлено, и телефон с Bluetooth находится в местности, где прием сигнала базовой станции возможен (в зоне обслуживания). Пользуйтесь телефоном с Bluetooth, когда на экране присутствует этот символ.



Соединение по Bluetooth установлено, но телефон с Bluetooth находится в местности, где сигнал базовой станции отсутствует (вне зоны обслуживания).

Индикатор

отсутствует: Bluetooth-соединение не установлено. Телефон с Bluetooth недоступен. Проверьте подключение телефона.

ПРИМЕЧАНИЕ

В зависимости от спецификаций системы значок доступности принимаемого телефоном сигнала может появляться на экране или отсутствовать.

Настройки Bluetooth

После успешного подключения мобильного телефона система громкой связи предоставляет дополнительные параметры настройки Bluetooth.

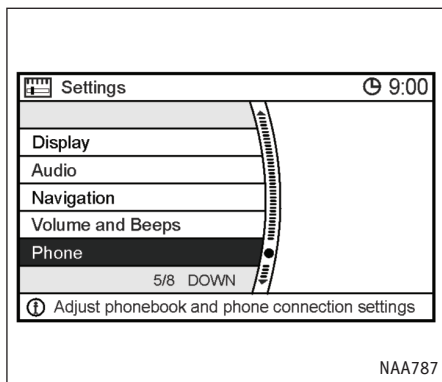

NAA787

1. Нажмите кнопку <SETTING> (НАСТРОЙКА).
2. Выберите пункт [Phone] (Телефон) и нажмите <ENTER >.
3. Выберите пункт [Bluetooth Setup] (Настройка Bluetooth) и нажмите <ENTER >.

Пункты меню:

- [Bluetooth Hands-free] (Громкая связь по Bluetooth)
Включает и отключает поддержку Bluetooth. Для работы системы громкой связи необходимо включить поддержку Bluetooth.

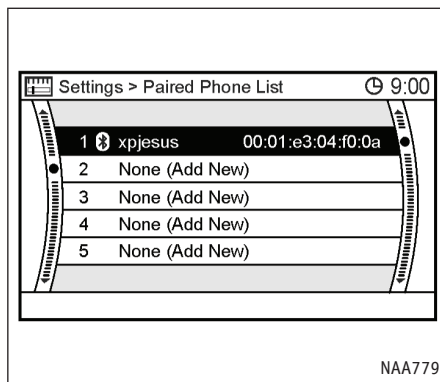

NAA779

- [Paired Phone List] (Список спаренных телефонов)
Дает возможность проверить, какие телефоны были подключены к системе. Если список содержит несколько телефонов, вы сможете выбрать подходящий.
Если необходимо добавить новый телефон, выберите пункт [None (Add New)] (Пусто (Добавить новый)) и действуйте соответственно.
- [Pair a New Phone] (Спарить новый телефон)
Подключает телефон к системе. При первом использовании необходимо подключить телефон, чтобы система опознавала его в дальнейшем.

☞ "Подключение мобильного телефона с Bluetooth к системе громкой связи" (стр. 9-14)

- [Remove Paired Phone] (Удаление спаренного телефона)
Удаляет данные, необходимые для подключения мобильного телефона к данной системе.
- [Device Info] (Сведения об устройстве)
Показывает информацию об устройстве (Имя, адрес и PIN-код устройства).

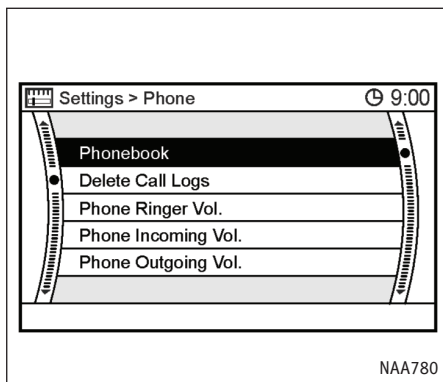

НАСТРОЙКА ТЕЛЕФОНА

1. Нажмите кнопку <SETTING> (НАСТРОЙКА).
2. Выберите пункт [Phone] (Телефон).
3. Выберите параметр для настройки.

Телефонная книга

Пункты меню

- [Dial Keypad] (Кнопки набора номера)
Используйте для ввода имени, телефонного номера и голосовой метки.
☞ "Ввод имен, телефонных номеров и голосовых меток" (стр. 9-18)

- [Outgoing calls] (Исходящие вызовы)
Позволяет найти запись по журналу исходящих вызовов.
- [Incoming calls] (Входящие вызовы)
Позволяет найти запись по журналу входящих вызовов.
- [Bluetooth]
Используйте для задания имени и номера записи, загруженной из подключенного по Bluetooth мобильного телефона.
- [Delete Item] (Удалить запись)
Позволяет удалить запись из списка телефонной книги или стереть все записи.

ПРИМЕЧАНИЕ

- Вы также можете получить доступ к телефонной книге [Phonebook] следующими способами:
 1. Нажмите кнопку <PHONE> (ТЕЛЕФОН), затем выберите пункт [Phonebook] (Телефонная книга) и [None (Add New)] (Пусто (Добавить новую)). Появится меню с перечисленными выше командами, но пункт [Delete Item] (Удалить запись) будет недоступен.
 2. Нажмите  и удерживайте более 1 секунды, затем выберите пункт [Phonebook] (Телефонная книга) и [None (Add New)] (Пусто (Добавить новую)). Появится меню с перечисленными выше командами, но пункт [Delete Item] (Удалить запись) будет недоступен.

☞ "Исходящий вызов" (стр. 9-20)

- Чтобы записать голосовую метку записи в телефонной книге, выберите [Yes] (Да), когда на экране отображается вопрос [Add a voice tag?] (Добавить голосовую метку?). Затем произнесите голосовую метку для соответствующей записи в списке. После завершения записи рядом с номером записи, получившей голосовую метку, появится значок.

☞ "Личный словарь (Телефонные голосовые метки)" (стр. 9-26)

Стирание журналов вызовов

Списки входящих и исходящих вызовов можно очистить.

1. Выберите список, содержимое которого хотите стереть.
2. Когда появится вопрос "Delete outgoing call history?" (Стереть историю исходящих вызовов?) или "Delete incoming call history?" (Стереть историю входящих вызовов?), выберите [Yes] (Да) и нажмите <ENTER >.

Громкость телефонного звонка

Громкость звонка можно отрегулировать с помощью переключателя на рулевом колесе или ручки регулировки громкости. Установив желаемую громкость, нажмите <ENTER >.

Громкость входящей связи по телефону

Громкость входящей связи можно отрегулировать с помощью переключателя на рулевом колесе или ручки регулировки громкости. Установив желаемую громкость, нажмите <ENTER>.

Громкость исходящей связи по телефону

Громкость исходящей связи можно отрегулировать с помощью переключателя на рулевом колесе или ручки регулировки громкости. Установив желаемую громкость, нажмите <ENTER>.

Автоматическое включение режима ожидания

Если включена функция автоматического перевода вызова в режим ожидания (настройка по умолчанию), то все поступающие вызовы переводятся в режим ожидания. Вызывающий абонент услышит сообщение с просьбой подождать. Вы можете снять трубку в любое время, нажав кнопку <PHONE> (ТЕЛЕФОН),  или выбрав команду [Answer] (Ответить).

Обратите внимание, что в режиме ожидания ответа мобильный телефон будет находиться в состоянии "занято" для других вызовов.

Использование мелодии звонка автомобиля

Вы можете выбрать, использовать мелодию звонка автомобиля или мобильного телефона.

Настройка Bluetooth

 "Настройки Bluetooth" (стр. 9-15)

ВВОД ИМЕН, ТЕЛЕФОННЫХ НОМЕРОВ И ГОЛОСОВЫХ МЕТОК

Система позволяет загружать в свою память вашу телефонную книгу с номерами, именами и соответствующими им голосовыми метками. Это особенно удобно, если вам надо часто звонить по определенным номерам. Произнесенная голосовая метка автоматически вызывает набор номера. В телефонной книге можно хранить до 40 голосовых меток.

 'Личный словарь (Телефонные голосовые метки)' (стр. 9-26)

1. Нажмите кнопку <SETTING> (НАСТРОЙКА).
2. Выберите пункт [Phone] (Телефон) и нажмите <ENTER>.

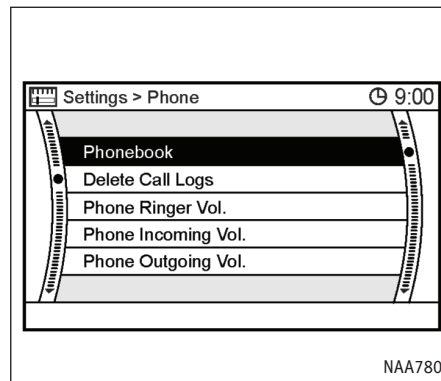

3. Выберите пункт [Phonebook] (Телефонная книга) и нажмите <ENTER>.

ПРИМЕЧАНИЕ

Система громкой связи может хранить до 40 номеров с именами абонентов. Если телефонная книга заполнена, обратитесь к предшествующему разделу с описанием пункта [Delete Item] (Удаление записи).

4. Выберите пункт [Dial Keypad] (Кнопки набора номера) и нажмите <ENTER>.

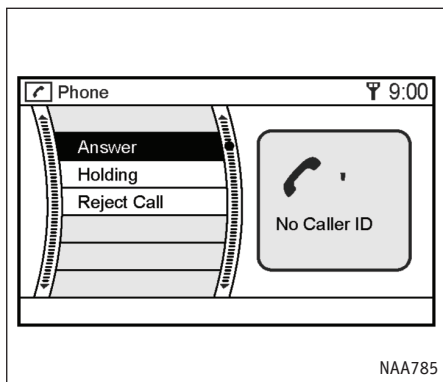

5. Воспользуйтесь джойстиком или переключателем на рулевом колесе для выбора буквы на экранной клавиатуре.
6. Нажмите кнопку <ENTER> (ВВОД). Выбранный символ будет добавлен в поле ввода. Нажмите [←] на экране или кнопку <BACK> (НАЗАД), чтобы стереть последнюю введенную букву. Нажмите и удерживайте кнопку <BACK>, чтобы стереть все введенные символы.
7. Когда вы закончите ввод, выберите [OK] и нажмите <ENTER> (ВВОД).

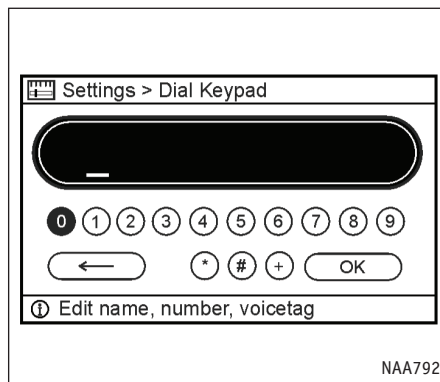

8. Воспользуйтесь джойстиком или переключателем на рулевом колесе для выбора цифры на экранной клавиатуре.
9. Нажмите кнопку <ENTER> (ВВОД). Выбранная цифра окажется в поле ввода. Нажмите [←] на экране или кнопку <BACK> (НАЗАД), чтобы стереть последнюю введенную цифру. Нажмите и удерживайте кнопку <BACK>, чтобы стереть все введенные цифры.
10. Когда вы закончите ввод, выберите [OK] и нажмите <ENTER> (ВВОД).

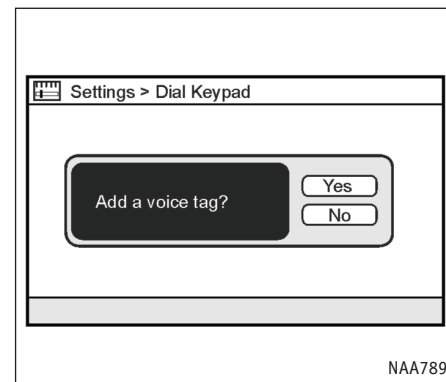



11. Выберите [Yes] (Да) и продолжайте согласно процедуре записи голосовой метки или выберите [No] (Нет), если вы не хотите добавлять голосовую метку.

ПРИМЕЧАНИЕ

Во время произнесения голосовой метки система должна находиться в режиме распознавания голосовых команд .

КНОПКА ТЕЛЕФОНА И

Кнопка <PHONE> (ТЕЛЕФОН) и выключатель  на рулевом колесе позволяют принять поступивший вызов. Если удерживать кнопку <PHONE> или  на рулевом колесе более двух секунд при поступлении входящего вызова, то вызов будет отклонен.

Кнопка <PHONE> (ТЕЛЕФОН) и выключатель  на рулевом колесе также используются для окончания разговора.

ПРЕДУПРЕЖДЕНИЕ

Обратитесь к руководству пользователя мобильного телефона за информацией о возможностях телефона.

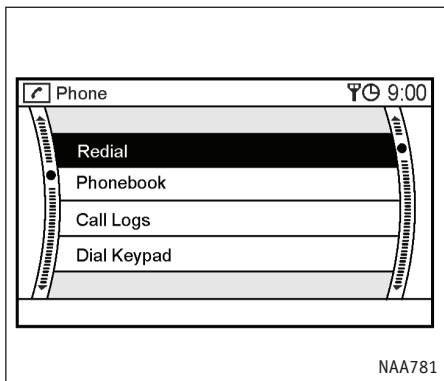

ИСХОДЯЩИЙ ВЫЗОВ

Сделать звонок по телефону можно несколькими способами:

- повторив набор номера
 - набирая номер из телефонной книги
 - произнеся голосовую метку, связанную с функцией ускоренного набора номера из телефонной книги.
-  "Личный словарь (Телефонные голосовые метки)" (стр. 9-26)
- обращаясь к истории вызовов с помощью пункта меню [Call Logs] (Журналы вызовов)
 - вызвав кнопки набора номера и введя номер

1. Нажмите кнопку <PHONE> (ТЕЛЕФОН) или удерживайте выключатель  более двух секунд.

2. Выберите способ ввода номера.

- [Redial] (Повторный набор)

Ранее набранный номер можно набрать снова.

- [Phonebook] (Телефонная книга)

Выберите номер из телефонной книги.

Чтобы сохранить номер в телефонной книге, выберите пункт [None (Add New)] (Пусто (Добавить новый)) и введите номер.

 "Ввод имен, телефонных номеров и голосовых меток" (стр. 9-18)

ПРИМЕЧАНИЕ

Система громкой связи может хранить до 40 номеров с именами абонентов. Если телефонная книга заполнена, обратитесь к меню [Delete Item] (Удалить запись) и выберите в [Deleting a phonebook entry] (Удаление записи телефонной книги) или [Deleting all phonebook entries] (Удаление всех записей телефонной книги).

- [Call Logs] (Журналы вызовов)

Вы можете сделать вызов по номеру из журнала вызовов.

1. Выберите пункт [Outgoing Calls] (Исходящие вызовы) или [Incoming Calls] (Входящие вызовы).
2. Выберите из списка набираемый номер и нажмите <ENTER>.

Список входящих вызовов также содержит номера абонентов, чьи вызовы остались без ответа.

- [Dial Keypad] (Кнопки набора номера)

Можно сделать звонок, введя телефонный номер с помощью диалога ввода.

☎ "Ввод имен, телефонных номеров и голосовых меток" (стр. 9-18)

ДИАЛОГ ВВОДА ТЕЛЕФОННЫХ НОМЕРОВ

Чтобы набрать номер телефона:

1. Нажмите кнопку <PHONE> (ТЕЛЕФОН).

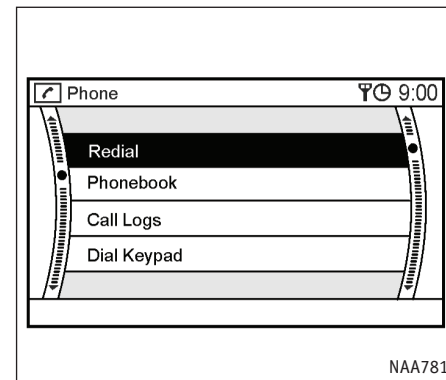

2. Выберите пункт [Dial Keypad] (Кнопки набора номера) и нажмите <ENTER>.

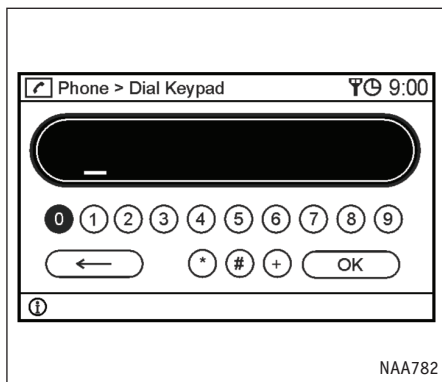

3. Воспользуйтесь джойстиком или переключателем на рулевом колесе для выбора цифры на экранной клавиатуре.
4. Нажмите кнопку <ENTER> (ВВОД). Выбранная цифра окажется в поле ввода.
5. Нажмите [←] на экране или кнопку <BACK> (НАЗАД), чтобы стереть последнюю введенную цифру.
Нажмите и удерживайте кнопку <BACK>, чтобы стереть все введенные цифры.
6. Когда вы закончите ввод, выберите [OK] и нажмите <ENTER> (ВВОД).

ПРИМЕЧАНИЕ

- Чтобы вернуться к предыдущему меню из диалога ввода номера, нажмите кнопку <BACK>. Это возможно только после полного стирания всех введенных цифр.

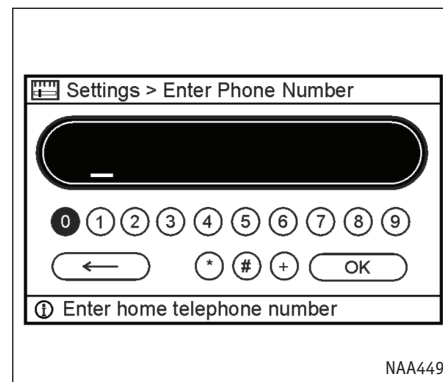

- Кнопки набора номера также можно вызвать на экран, если нажать кнопку <SETTING> (НАСТРОЙКА) и выбрать в меню [Phone] (Телефон), а затем [Dial Keypad] (Кнопки набора номера).
☞ "Ввод имен, телефонных номеров и голосовых меток" (стр. 9-18)

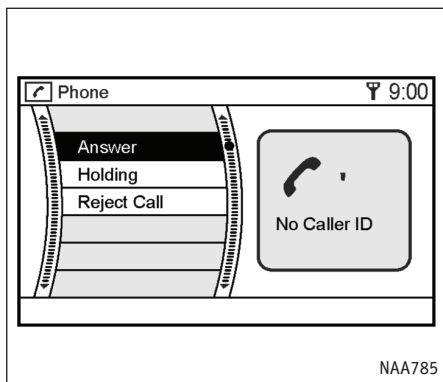

ПРИЕМ ВЫЗОВА

При получении входящего вызова на экране появится следующее меню:

- [Answer] (Ответить)

Выберите [Answer] и нажмите <ENTER>, чтобы ответить на входящий вызов.

- [Holding] (Ожидание)

Выберите [Holding], чтобы перевести вызов в режим ожидания ответа. После этого можно будет либо принять звонок, либо отклонить его, если вы сочтете обстановку на дороге слишком опасной для продолжения разговора или ответа на вызов в состоянии ожидания.

- [Reject Call] (Отклонить вызов)

Используйте, чтобы отклонить поступивший вызов.

ПРИМЕЧАНИЕ

На иллюстрации идентификатор звонящего абонента "caller ID" не распознан. Если идентификатор абонента доступен, то в правой части экрана появится соответствующая информация об абоненте.

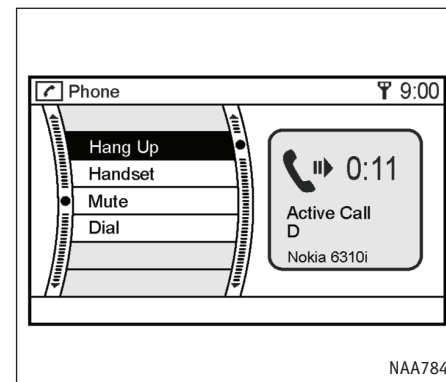

ВО ВРЕМЯ РАЗГОВОРА

Во время разговора по телефону доступны следующие команды меню:

- [Hang Up] (Повесить трубку)

Выберите [Hang Up] и нажмите <ENTER>, чтобы окончить разговор.

- [Handset] (Трубка)

Выберите [Handset], чтобы отключить громкую связь (например при выходе из автомобиля и т.п.)

- [Mute] (Выключить звук)

Используйте, чтобы заглушить звук телефона.

- [Dial] (Набор номера)

Используйте, чтобы набрать номер во время разговора. Текущий разговор переводится в режим ожидания, а на экране появится диалог ввода номера.

 "Диалог ввода телефонных номеров" (стр. 9-21)

ПРИМЕЧАНИЕ

- На иллюстрации в правой части экрана виден идентификатор абонента "D".
- Направление стрелки рядом со значком телефона справа показывает, является ли разговор исходящим вызовом, или вы отвечаете на входящий вызов.

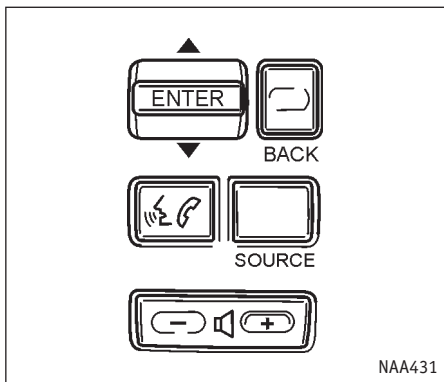

ВЫКЛЮЧАТЕЛЬ РЕЖИМОВ ГРОМКОЙ СВЯЗИ И РАСПОЗНАВАНИЯ ГОЛОСА НА РУЛЕВОМ КОЛЕСЕ

Режимом громкой связи можно управлять с помощью выключателей на рулевом колесе и голосовых команд.



Регулятор громкости позволит регулировать громкость телефонного звонка, также громкость голоса собеседника. Наклоняя регулятор громкости в сторону + или -, вы можете увеличивать или уменьшать громкость динамиков.

ПРИМЕЧАНИЕ

Мелодия звонка и уровень громкости связаны с настройками мобильного телефона.

ПРЕДУПРЕЖДЕНИЕ

Обратитесь к руководству пользователя мобильного телефона за информацией о возможностях телефона.



Удержание выключателя  в течение приблизительно одной секунды позволяет перевести систему в режим распознавания голосовых команд.

Удержание выключателя  в течение приблизительно 2 секунд позволяет перевести систему в режим [Phone] (Телефон).

 "Исходящий вызов" (стр. 9-20)

ПРИМЕЧАНИЕ

Выключатель  также дает возможность:

- Прервать режим распознавания голоса.
- Принять входящий вызов, если удерживать выключатель примерно одну секунду, или отклонить вызов, если удерживать его более двух секунд.

Режим распознавания голоса автоматически отключится, если в течение приблизительно 10 секунд после включения не будет получено ни одной команды.

СОВЕТЫ ПО РАСПОЗНАВАНИЮ ГОЛОСА

Говорите четко, обычным голосом прямо в микрофон (который располагается перед зеркалом заднего вида). Каждую цифру номера необходимо произносить отдельно и в обычной манере. Режим громкой связи лучше всего работает, если телефонный номер произносится блоками по три-пять цифр. После каждого произнесенного блока система повторяет три-пять распознанных цифр и ожидает следующей цифры или группы цифр, необходимых для набора номера.

📞 Обратитесь к разделу "Список голосовых команд режима телефона" (стр. 9-28), чтобы узнать, какие команды система распознает в режиме громкой связи.

Управление с помощью голоса

1. Чтобы начать сеанс распознавания речи, нажмите выключатель  на рулевом колесе.
2. Система предложит произнести команду после сигнала, а на экране появится диалог распознавания команд.
 - Произносите команду в течение 8 секунд после звукового сигнала. Если команды не последует, система спросит номер. Если снова команды не будет, сеанс закончится.

- Говорите четко при минимуме фонового шума.
- Если система не смогла распознать команду, повторите.
- Чтобы прервать сеанс, нажмите выключатель  на рулевом колесе.

4. Система подтвердит устно полученный приказ и выполнит его.

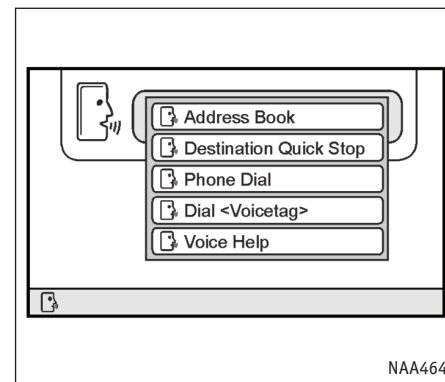

Пример

1. Нажмите и отпустите выключатель , расположенный на рулевом колесе.
2. На экране появится список команд, и вы услышите приглашение системы "Please say a command after the tone" (Произнесите, пожалуйста, команду после сигнала).
3. После звукового сигнала произнесите команду.

См. раздел "Список голосовых команд режима телефона" далее.

Произнесите, например, команду "Phone Help" (Справка по командам телефонного режима).

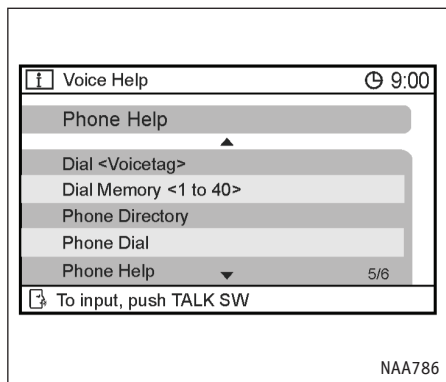

ПРИМЕЧАНИЕ

Голосовые команды распознаются только тогда, когда на экране имеется значок режима распознавания речи .



4. Система подтвердит распознанную команду и покажет на экране список.
5. После звукового сигнала произнесите команду "Phone Dial" (Набор номера).
6. Введите соответственное число цифр или групп цифр.
7. После подтверждения системы произнесите "Dial", и система наберет произнесенный номер телефона.

ПРИМЕЧАНИЕ

После каждой полученной команды система отвечает. Дождитесь возврата в режим распознавания речи  прежде чем начать произносить новую команду.

Личный словарь (телефонные голосовые метки)

Вы можете связать голосовую метку с номером и именем абонента в телефонной книге также, как это делается с записями адресной книги.

-  "Личный словарь (навигационные голосовые метки)" (стр. 9-4)
-  "Ввод имен, телефонных номеров и голосовых меток" (стр. 9-18)

После этого вы сможете набрать указанный номер с помощью следующей команды:

"Phone Call", за которой должна следовать голосовая метка.

ПРИМЕЧАНИЕ

- Телефонная книга может хранить до 40 голосовых меток.
- Во время записи голосовой метки говорите четко и не длиннее 3 секунд.
- Чтобы присвоить голосовую метку записи в телефонной книге, выберите [Yes] (Да), когда на экране отображается вопрос [Add a voice tag?] (Добавить голосовую метку?). Затем произнесите голосовую метку соответствующей записи в списке. После завершения записи рядом с номером записи, получившей голосовую метку, появится значок.

Набор номера с голосовой меткой

Если номер абонента записан в телефонной книге и снабжен голосовой меткой, то вызвать абонента можно по голосовой метке вместо номера.

Чтобы набрать номер по голосовой метке, действуйте следующим образом:

1. Нажмите выключатель , расположенный на рулевом колесе.
2. Система ответит "Please say a command after the tone." (Произнесите, пожалуйста, команду после сигнала).
3. Произнесите команду: например "Dial John" (слово "John" должно быть заранее записано в качестве голосовой метки номера абонента по имени "John") или "Dial One" если запись телефонной книги с номером телефона абонента "John" имеет порядковый номер один.

Если система не может понять команду, повторите, следуя данным ранее рекомендациям в разделе "Советы по распознаванию голоса".

4. Если имя (голосовая метка) верно, то система установит связь с номером абонента "John".

ПРИМЕЧАНИЕ

Чтобы выйти из режима распознавания голоса на любом шаге процедуры, нажмите выключатель

 один раз, что означает команду отмены.

Как читать описания голосовых команд

Описание голосовых команд в данном руководстве может выглядеть по-разному. В зависимости от конкретной команды можно использовать разные фразы. Слова, которые не заключены в скобки или кавычки, произносить обязательно. Слова разделенные наклонной чертой в скобках (/) обозначают альтернативные варианты, один из которых необходимо произнести. Необязательные слова заключаются в скобки []. Переменные части команд, например телефонные номера, выделяются курсивом и скобками < >.

Произнесение команд

Пример:

Команду "[Phone] (Dial/Call)" можно с одинаковым результатом выразить следующими способами: "Phone Dial", "Dial", "Phone call" или "Call".

Список голосовых команд телефона

Ниже перечислены голосовые команды, которые следует использовать для управления системой громкой связи.

Голосовые Команды	Действие
([Phone] ([Speed] Dial/Call/Phone) <голосовая метка>	Набирает номер с указанной <голосовой меткой>
([Phone] ([Speed] Dial/Call/Phone) (Memory/Location) <1 - 40>	Набирает номер, хранимый в записи телефонной книги с <порядковым номером>.
([Phone] (directory/voice tags)	Показывает все записи с <голосовыми метками>, которые имеются в телефонной книге. (Phone (Dial/Enter) hномерg или [Phone])
([Phone] (Dial/ Enter) <номер> или {Phone} (Dial/Call/Phone или ([Phone] Enter/Enter Phone) [number])	(Dial/Call)/Phone или ([Phone] Enter/Enter Phone) [номер] Вы можете набрать телефонный номер длиной от 1 до 16 цифр.
Phone Help	Показывает справку по голосовым командам системы громкой связи.
[Phone] redial [(last/previous) number)	Снова набирает ранее набранный номер.
[Phone] Incoming (call/calls) [(History/List)]	Показывает журнал входящих вызовов.
[Phone] Outgoing (call/calls) [(History/List)]	Показывает журнал исходящих вызовов.
[Phone] [Show] (Phonebook/Speed) [(dial/dials)]	Показывает телефонную книгу.
[Phone] [Show] (Handset Memory)	Показывает данные, хранящиеся в памяти мобильного телефона.
[Voice] (Help)	Показывает справку по командам системы голосового управления.

10 ОБЩАЯ ИНФОРМАЦИЯ О СИСТЕМЕ

Примечания о безопасности	10-2	Если дорога отображается на карте серым цветом.....	10-7
Лазер	10-2	Прокладка маршрута	10-7
Защита от краж	10-3	Навигационные подсказки.....	10-9
Функции навигационной системы	10-3	Основные сведения о навигационных подсказках.....	10-9
Навигационные подсказки	10-3	Подсказки и расстояния до точек маневра	10-9
Каталог интересных точек (POI)	10-3	Повтор голосовых подсказок	10-9
Адресная книга	10-3	Примечания о голосовых подсказках	10-9
Избегаемые области	10-3	Диск DVD-ROM с картографическими данными	10-10
Автоматическое изменение маршрута	10-4	Заказ обновлений диска DVD-ROM	10-10
Объезд	10-4	О диске DVD-ROM.....	10-10
Дорожная информация RDS-TMC	10-4	О карте на DVD-ROM.....	10-10
Вид с птичьего полета	10-4	Замена диска	10-11
Голосовые подсказки	10-5	Правила обращения с диском	10-12
Текущее местоположение автомобиля	10-5	Правила обращения с экраном.....	10-12
Отображение текущего местоположения автомобиля	10-5	Уход за экраном	10-12
Что такое GPS (Глобальная система позиционирования)?	10-5	Поддержка Bluetooth	10-13
Точность позиционирования	10-6	Электромагнитная совместимость	10-13
Детально картографированные области (MCA)	10-7	Ограничения на пользование мобильным телефоном	10-13

ПРИМЕЧАНИЯ О БЕЗОПАСНОСТИ

Основное назначение системы навигации - помочь добраться до места назначения. Помимо этого она выполняет и другие функции, которые описаны в данном руководстве. Однако при работе с системой необходимо следовать правилам эксплуатации и безопасности. Имеющиеся сведения о ситуации на дороге, дорожных знаках и доступности различных услуг не всегда оперативно отражают последние изменения. **Система не может заменить осторожность, опыт и соблюдение правил.**

Перед тем, как начать пользоваться навигационной системой, прочтите следующие советы по безопасности. Пожалуйста, следуйте изложенным в руководстве правилам и процедурам при работе с системой.

ПРЕДОСТЕРЕЖЕНИЕ

Пользование системой

- **Рекомендуется производить настройку системы только после полной остановки автомобиля. Беспечность за рулем может привести к серьезной аварии.**
- **Не полагайтесь только на голосовые подсказки. Всегда проверяйте, не нарушают ли рекомендуемые маневры правил дорожного движения, и не создают ли они опасной ситуации.**
- **Не разбирайте и не модифицируйте систему. Это может привести к аварии, возгоранию или удару током.**

В случае неисправности

- **Нельзя пользоваться системой, если обнаружена какая-либо неисправность, например, неподвижность изображения на экране или отсутствие звука. Это может привести к аварии, возгоранию или удару током.**
- **Если вы заметите какие-либо посторонние предметы в аппаратуре навигации, пролитую жидкость, дым или необычный запах, немедленно выключите систему и обратитесь к официальному дилеру NISAN. Игнорирование таких проявлений может вызвать аварию, возгорание или поражение током.**

ПРИМЕЧАНИЕ

В некоторых странах/провинциях существуют законы, запрещающие пользоваться видео-экранами во время движения. Пользуйтесь навигационной системой только там, где это разрешено законом.

ЛАЗЕР

Навигационная система сертифицирована как использующий лазер продукт класса 1.

Навигационная система удовлетворяет требованиям стандарта на лазерное излучение DHHS, 21 CFR Глава 1 подраздел J.

ПРЕДОСТЕРЕЖЕНИЕ

- **Не разбирайте и не модифицируйте систему. Навигационная система не содержит частей, которые требовали бы обслуживания.**
- **Попытка самостоятельного ремонта, регулировки, обслуживания или использования иначе, как описанным в руководстве способом, может быть опасна для здоровья из-за воздействия лазерного излучения.**

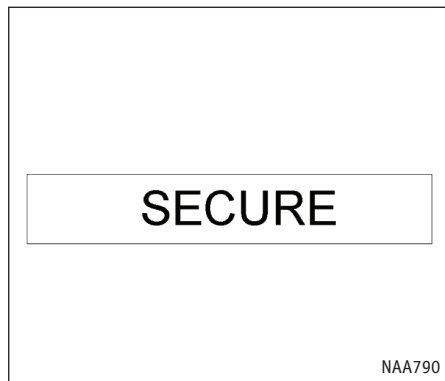

При срабатывании защитной функции против кражи (например, если обнаружена попытка запуска двигателя без зарегистрированного NATS-ключа) на экране появится заставка [SECURE] (БЕЗОПАСНОСТЬ). Обратитесь к официальному дилеру NISSAN для проверки.

ФУНКЦИИ НАВИГАЦИОННОЙ СИСТЕМЫ

НАВИГАЦИОННЫЕ ПОДСКАЗКИ

Основным назначением навигационной системы NISSAN является предоставление графических и голосовых подсказок при движении в пределах некоторых картографированных областей. Навигационная система NISSAN отслеживает ваше положение на карте и направляет к выбранному месту назначения при помощи спутников GPS (Системы Глобального Позиционирования).

Как только будет задано место назначения, расположенное в пределах известной системе области, навигационная система NISSAN рассчитает маршрут от текущего местоположения к месту назначения. Электронная карта с отображением местоположения автомобиля в реальном времени и пошаговые голосовые подсказки помогают водителю двигаться не отклоняясь от маршрута.

Если место назначения находится вне пределов используемой карты, система навигации может оказаться неспособна принять такое место назначения или рассчитать маршрут. Кроме того, если место назначения находится за пределами карты, голосовые подсказки могут быть недоступны.

За более подробной информацией о вводе места назначения обратитесь к главе 4.

КАТАЛОГ ИНТЕРЕСНЫХ ТОЧЕК (POI)

Навигационная система NISSAN предлагает обширный каталог интересных точек в пределах карты. Каталог точек включает широкий спектр объектов, от заправочных станций, банкоматов и

ресторанов, до торговых центров. Каталог интересных точек дает возможность найти свое место назначения по адресу и отправиться туда, руководствуясь подсказками.

Каталог интересных точек имеет много применений. Например, он позволяет сортировать расположенные вблизи вашего местоположения рестораны по типам. Если вам нужен банкомат или заправочная станция, навигационная система NISSAN поможет добраться до ближайшего нужного объекта.

За более подробными сведениями об использовании каталога интересных точек обратитесь к главе 4.

АДРЕСНАЯ КНИГА

Адресная книга позволяет сохранить до 100 расположенных в пределах карты точек в личном каталоге. Это особенно полезно для хранения координат часто посещаемых мест, например адресов клиентов, родственников и друзей.

Адресная книга дает возможность быстро и легко сделать часто посещаемое место местом назначения.

За более подробной информацией о пользовании адресной книгой обратитесь к главе 6.

ИЗБЕГАЕМЫЕ ОБЛАСТИ

Функция избегаемых областей позволяет определить участки автострад, которых желательно избегать при прокладке маршрутов.

Например, если движение по автостраде или в определенном районе постоянно затруднено, вы можете настроить систему так, чтобы прокладываемые маршруты исключали проезд по этому участку.

За более подробной информацией о задании избегаемых областей обратитесь к главе 6.

АВТОМАТИЧЕСКОЕ ИЗМЕНЕНИЕ МАРШРУТА

В случае отклонения от маршрута навигационная система NISSAN автоматически рассчитает новый маршрут к месту назначения.

За более подробной информацией об автоматическом пересчете маршрута обратитесь к главе 5.

ОБЪЕЗД

Если вы хотите сделать объезд в связи с транспортной ситуацией на дороге, функция поиска объездного пути позволяет рассчитать альтернативный маршрут. Навигационная система NISSAN может рассчитывать маршруты по второстепенным дорогам, которые позволяют вновь выехать на главную магистраль через заданное расстояние в километрах или милях.

За более подробной информацией о функции поиска объезда обратитесь к главе 5.

ДОРОЖНАЯ ИНФОРМАЦИЯ RDS-TMC

Передаваемые по радио данные о ситуации на дорогах позволяют избегать задержек, связанных с авариями и заторами. Пробки, дорожные работы, закрытые для проезда дороги вблизи вашего местонахождения и т.п. графически отображаются на карте при помощи значков, обозначающих природу происшествия. Система автоматически обращает ваше внимание на различные события, которые произошли на предстоящем пути следования.

Функция приема транспортных сообщений дает возможность предсказывать происшествия, оценивать их серьезность и с помощью подсказок позволяет объехать район с затрудненным движением. Навигационная система получает данные о ситуации на дорогах из лучших имеющихся источников и дает возможность использовать передачи RDS-TMC (Радиовещательная информационная система - Канал транспортных сообщений) для информирования водителя и подсказок. Информация RDS-TMC принимается отдельным специализированным приемником FM-диапазона, поэтому вы можете продолжать слушать любимую радиостанцию во время приема сообщений. За более подробной информацией о функции приема дорожных сообщений обратитесь к главе 5.

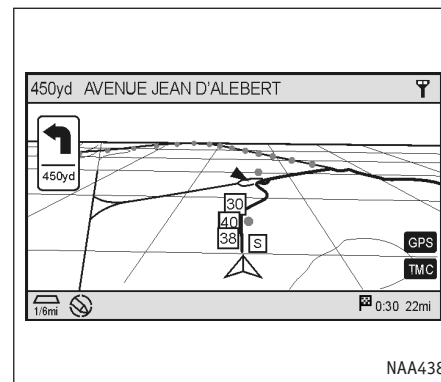

ВИД С ПТИЧЬЕГО ПОЛЕТА

Навигационная система NISSAN предлагает два режима отображения карты: 2-мерный (план) и 3-мерный (вид с птичьего полета). В режиме птичьего полета карта отображается как бы с высоты. Это позволяет лучше видеть предстоящий маршрут, так как этот режим обеспечивает панорамный обзор на большие расстояния.

За более подробной информацией об отображении карты в режиме птичьего полета обратитесь к главе 3.

ОТОБРАЖЕНИЕ ТЕКУЩЕГО МЕСТОПОЛОЖЕНИЯ АВТОМОБИЛЯ

ТЕКУЩЕЕ МЕСТОПОЛОЖЕНИЕ АВТОМОБИЛЯ

Навигационная система совмещает данные, которые получает от датчика автомобиля (гироскопа) и приемника GPS (Системы Глобально Позиционирования), и определяет текущее местоположение. Затем местоположение автомобиля отмечается на карте в течение всего времени движения по маршруту.

ЧТО ТАКОЕ GPS (ГЛОБАЛЬНАЯ СИСТЕМА ПОЗИЦИОНИРОВАНИЯ)?

GPS - система определения координат, которая использует запущенные правительством США спутники. Навигационная система принимает радиосигналы трех и более спутников, вращающихся по орбите 21000 км (13049 миль) над поверхностью земли и определяет местоположение автомобиля.

ПРИМЕЧАНИЕ

Правительство США может намеренно влиять на погрешность определения координат.

За более подробной информацией о системе GPS обратитесь к главе 7.

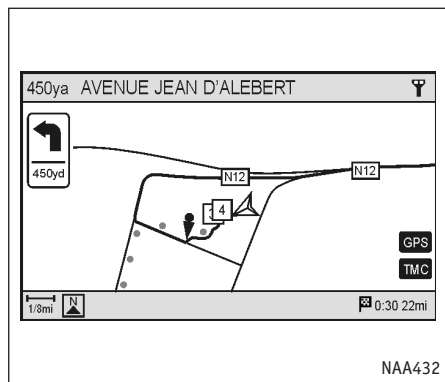

ГОЛОСОВЫЕ ПОДСКАЗКИ

Подсказки для водителя предоставляются голосом и в виде графического изображения на экране.

Голосовые подсказки при приближении к перекрестку или кольцевой развязке содержат указания о предстоящем маневре.

За более подробной информацией о голосовых подсказках обратитесь к главе 5.

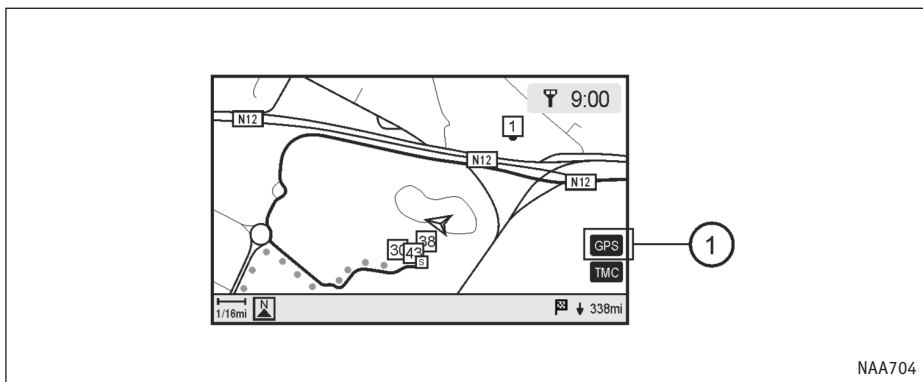

ТОЧНОСТЬ ПОЗИЦИОНИРОВАНИЯ

Цвет индикатора GPS в нижнем правом углу экрана сигнализирует о точности позиционирования:

- Зеленый: определение местоположения возможно с достаточной точностью.
- Серый: определение местоположения невозможно

ПРИМЕЧАНИЕ

В течение примерно 3 - 4 минут после включения индикатор GPS остается серым даже в ситуации, когда точное определение координат возможно.

Корректировка местоположения

Если система определит, что основанная на данных от датчиков гироскопа и скорости автомобиля информация о местоположении содержит ошибку, то положение значка автомобиля на карте будет поправлено согласно сигналам GPS.

Прием сигналов спутников GPS

Иногда уровень сигнала спутников оказывается очень низким. Вот перечень мест, где сигналы обычно слишком слабы:

- Внутри туннелей и крытых парковочных площадок
- Местность со множеством высотных зданий
- Под многоуровневыми эстакадами
- В густых лесах

В таких местах автомобили не могут принимать сигналы GPS (Цвет индикатора: серый).

ПРИМЕЧАНИЕ

- Навигационные подсказки не учитывают функциональное выделение полос для общественного транспорта, что особенно важно, когда такие полосы отделены от остальной части дороги.
- Ситуации, когда точность определения координат снижается:
 - Значок автомобиля на карте сразу после запуска двигателя может быть смещен.
 - Значок автомобиля также может смещаться в сторону от истинного местоположения, если используются шины разного размера или цепи противоскольжения.
 - Система имеет функцию, автоматически корректирующую положение значка автомобиля, если значок выходит за пределы дороги.
 - Корректировка местоположения автомобиля средствами GPS не работает, когда автомобиль стоит неподвижно.
 - Если значок автомобиля на карте не совпадает с истинным местоположением даже после некоторого времени в движении, исправьте его местоположение вручную.

🗨️ **Корректировка текущего местоположения автомобиля"** (стр. 8-10)

ДЕТАЛЬНО КАРТОГРАФИРОВАННЫЕ ОБЛАСТИ (МСА)

Основное назначение системы навигации - помочь добраться до места назначения. Помимо этого, она выполняет и другие функции, которые описаны в данном руководстве. Однако при работе с системой необходимо следовать правилам эксплуатации и безопасности. Имеющиеся сведения о ситуации на дороге, дорожных знаках и доступности различных услуг не всегда оперативно отражают последние изменения. Система не может заменить осторожность, опыт и соблюдение правил.

Доступные системе картографические данные относятся к избранным районам крупных городов Европы.

Картографические данные предоставляются на диске DVD-ROM. За информацией о дисках DVD-ROM с картами обращайтесь к официальному дилеру NISSAN.

Карта состоит из зон 2 типов: "Детально картографированных областей", содержащих самые подробные данные о дорогах, и прочих с данными уровня "Только основные дороги".

ПРИМЕЧАНИЕ

Детальные картографические данные для многих районов отсутствуют. Их доступность ограничивается лишь некоторыми крупными городами.

Узнать о том, какие города имеют детальное картографическое покрытие, можно из буклета о программном обеспечении навигационной системы NISSAN (прилагается). При покупке новой версии диска DVD-ROM с картами вы получите новый буклет.

ЕСЛИ ДОРОГА ОТОБРАЖАЕТСЯ НА КАРТЕ СЕРЫМ ЦВЕТОМ

- Если автомобиль или выбранное местоназначение находится рядом с дорогой серого цвета, прокладка маршрута может оказаться невозможной.
- При задании места назначения линия дороги рядом с перекрестием курсора мигает. Однако, дороги серого цвета не могут выделяться таким способом.
- Отклонение от линии маршрута во время движения по серой дороге с подсказками не может быть обнаружено немедленно, и автоматическая корректировка маршрута может задерживаться.
- Навигационные подсказки (Увеличенные схемы и голосовые подсказки) недоступны для перекрестков дороги, по которой движется автомобиль, с серой дорогой.
- Картографическая база данных не содержит названий улиц и интересных точек вдоль серых дорог.

- Навигационная система NISSAN не сможет рассчитать маршрут, если автомобиль находится слишком далеко от места назначения. В подобном случае разделите свою поездку на части, выбрав одно-два промежуточных мест назначения.
- В некоторых случаях функция автоматической корректировки маршрута может включить в предложенный маршрут полосы, предназначенные исключительно для общественного транспорта, даже если параметр "Use Time Restricted Roads" (Использовать дороги с ограничениями по времени) отключен.
 - 🗨️ "Задание условий прокладки маршрута" (стр. 5-10)
- Чтобы добраться до места назначения, смотрите на экран. Всегда следуйте правилам и ездите по реально существующим дорогам, а также следите за безопасностью движения.
- Предложенный маршрут не может быть самым коротким и учитывать такие обстоятельства, как возникновение транспортных заторов, если не подключена система RDS-TMC.
- В связи с неизбежными различиями между реальным состоянием дорог и сопутствующими обстоятельствами во время использования карты и тем, которое имелось на момент подготовки картографической информации для диска DVD, возможны расхождения между зарегистрированными и реально существующими дорогами и правилами. В таких случаях следуйте имеющейся информации об истинном положении дел.

- Во время прокладки маршрута карта на экране не двигается, но значок положения автомобиля на ней будет перемещаться, отражая реальное движение.
 - В некоторых случаях маршрут не может быть выведен на экран сразу после завершения расчетов.
 - Путевые точки, которые остались позади, будут игнорироваться при корректировке маршрута.
 - Если во время прорисовки линии маршрута на карте двигать карту, то до конца процесса вывода маршрута может пройти больше времени, чем обычно.
 - Если были заданы путевые точки, то система одновременно рассчитывает несколько маршрутов между ними, что может привести к следующим ситуациям:
 - Если один из отрезков пути между путевыми точками не может быть просчитан, то весь маршрут не будет показан.
 - Маршрут может иметь разрывы в некоторых путевых точках.
 - Маршрут может потребовать полного разворота вблизи некоторых путевых точек.
 - Прокладка маршрута может остаться незавершенной в следующих случаях:
 - Если в пределах 1,5 миль (2,5 км) от ав-
- томобиля нет крупной дороги, на экране появится сообщение. Повторите прокладку маршрута, когда автомобиль будет ближе к одной из дорог.
- Если автомобиль находится слишком близко к месту назначения, или к месту назначения не ведет ни одна дорога, на экране появится сообщение.
 - Если добраться до места назначения или путевых точек невозможно из-за действующих ограничений движения и т.п.
 - Если единственный маршрут к месту назначения или путевым точкам окажется чрезвычайно сложным.
 - Если место назначения, текущее местоположение автомобиля или путевая точка окажется внутри избегаемой области.
 - Если часть маршрута проходит через избегаемую область.
 - Следующие ситуации возможны при отображении маршрута на карте:
 - Если маршрут проложен по главной дороге, то начальная точка маршрута может не совпадать с текущим местоположением автомобиля.
 - Конечная точка маршрута может не совпасть точно с местом назначения.
 - Если прокладка маршрута производится на главной дороге, то система может показать маршрут, который начинается с другой главной дороги. Это может быть связано с неверным положением значка автомобиля. В таком случае, прежде чем рассчитать маршрут заново, остановитесь в безопасном месте и поправьте положение значка либо продолжайте движение, чтобы проверить, будет ли положение значка исправлено автоматически.
 - В некоторых случаях, если место назначения или путевые точки введены из адресной книги или базы данных объектов на карте, система показывает окольный маршрут. Чтобы исправить это, нужно быть осторожным с направлением потоков движения, особенно когда полосы с различным направлением показаны отдельно, как на развязках и в служебных зонах.
 - Даже если параметр использования автострад имеет значение OFF (ВЫКЛ), система может предложить маршрут, который использует автострады.
 - Даже если соответствующий параметр имеет значение OFF (ВЫКЛ), система может предложить воспользоваться паромной переправой.
 - База данных системы содержит сведения о паромных переправах, за исключением тех, которые предназначены только для пешеходов, велосипедов и мотоциклов. Принимая решение об использовании парома учитывайте необходимое время и условия работы парома.

НАВИГАЦИОННЫЕ ПОДСКАЗКИ

ОСНОВНЫЕ СВЕДЕНИЯ О НАВИГАЦИОННЫХ ПОДСКАЗКАХ

Голосовые подсказки сообщают необходимое направление при приближении к перекрестку, где необходимо сделать поворот.

ПРИМЕЧАНИЕ

- Возможны ситуации, когда подсказка расхожится с реальными дорожными условиями. Это может произойти в результате расхождений между реальной дорогой и имеющейся на DVD информацией о ней, или из-за скорости движения автомобиля.
- Если голосовые подсказки не соответствуют реальному положению дороги, следуйте дорожным знакам и тому, что вы сами видите вокруг.
- Навигационные подсказки не учитывают функциональное выделение полос для общественного транспорта, что особенно важно, когда такие полосы отделены от остальной части дороги.

ПОДСКАЗКИ И РАССТОЯНИЯ ДО ТОЧЕК МАНЕВРА

Содержащиеся в подсказках указания могут меняться в зависимости от типа дороги.

ПРИМЕЧАНИЕ

Расстояния могут отличаться в зависимости от скорости движения автомобиля.

Уведомление о приближении к месту назначения

Обычная дорога:

Система предупредит голосом о приближении к месту назначения. Чтобы добраться до самого места назначения, смотрите на экран.

ПОВТОР ГОЛОСОВЫХ ПОДСКАЗОК

Нажмите кнопку <VOICE> (Голос)

Эта функция доступна на всем протяжении маршрута с момента окончания прокладки маршрута до момента прибытия к месту назначения.

Каждое нажатие кнопки <VOICE> (ГОЛОС) вызывает повтор голосовой подсказки.

ПРИМЕЧАНИЕ

- Если нажать кнопку <VOICE> в случае отклонения от маршрута с выключенной автоматической корректировкой маршрута, то голосовые подсказки помогут вернуться к отмеченному на карте маршруту.
- Если нажать кнопку <VOICE> во время езды в неверном направлении, система предупредит об этом и предложит соответствующий маневр.

ПРИМЕЧАНИЯ О ГОЛОСОВЫХ ПОДСКАЗКАХ

- Голосовые подсказки следует рассматривать как вспомогательную функцию. При управлении автомобилем просмотрите маршрут на карте и следуйте реально существующим дорогам и правилам движения.
 - Голосовые подсказки даются только для перекрестков, удовлетворяющих определенным условиям. Возможны случаи, когда необходимо повернуть, но система не дает голосовой подсказки.
 - Содержание голосовых подсказок может различаться в зависимости от направления поворота и типа перекрестка.
 - Если автомобиль отклонится от предложенного маршрута, подсказки прекратятся. Посмотрите на карту и проложите маршрут заново.
-  "Повторный расчет маршрута" (стр. 5-14)
- Голосовые подсказки могут не совпадать с номерами дорог и указаниями на развязках автострад.
 - Голосовые подсказки могут не совпадать с названиями улиц на выездах с автострады.

- Иногда отображаемые названия улиц могут отличаться от реальных или вы увидите надпись "UNKNOWN STREET NAMES" (НЕИЗВЕСТНЫЕ НАЗВАНИЯ УЛИЦ).
- Голосовых подсказок не будет, если индикатор [Guidance Voice] не светится.
- Система начинает давать голосовые подсказки, как только автомобиль выезжает на линию предложенного маршрута. Посмотрите карту, чтобы узнать, как добраться до точки начала маршрута.
- При приближении к путевой точке система сообщит голосом, к какой из путевых точек (1, 2, 3, 4, ...) приближается автомобиль. Затем голосовые подсказки будут касаться уже следующей части маршрута. Когда нет голосовых подсказок, посмотрите на карту, чтобы узнать, как добраться до точки начала маршрута.
- В некоторых случаях голосовые подсказки прекращаются до прибытия на место назначения. Найдите на карте значок места назначения, чтобы понять, как добраться до цели маршрута.
- Если системе известно, на какой стороне дороги находится место назначения (путевая точка), то в голосовых подсказках об этом будет сообщено после прибытия к месту назначения.
- Голосовые подсказки могут быть неполными

или перестать действовать из-за угла скрещения дорог на перекрестке.

ДИСК DVD-ROM С КАРТОГРАФИЧЕСКИМИ ДАННЫМИ

ЗАКАЗ ОБНОВЛЕНИЙ ДИСКА DVD-ROM

Чтобы заказать новую версию диска DVD-ROM или дополнительные диски, обратитесь к дилеру NISSAN.

О ДИСКЕ DVD-ROM

При работе с DVD-ROM выполняйте следующие меры предосторожности.

- Не пытайтесь согнуть DVD-ROM. Не пользуйтесь погнутыми или треснувшими дисками.
- Не допускайте попадания на диск бензина, растворителей или антистатиков.
- Не наклеивайте ярлычков и не пишите ни на одной из сторон диска.
- Если необходимо почистить диск от загрязнения, воспользуйтесь мягкой тканью и протирайте поверхность движениями от центра к краям диска.

О ДИСКЕ DVD-ROM

1. Диск DVD-ROM для навигационной системы подготовлен компанией ZENRIN CO., LTD./ZENRIN EUROPE B.V. по лицензии NAVTEQ B.V.

Компания ZENRIN CO. LTD обработала и адаптировала данные цифровой дорожной карты компании NAVTEQ B.V.. В связи с устареванием использованных картографических данных некоторые новые дороги могут отсутствовать на карте, а также названия некоторых дорог могут отличаться от использованных на DVD-ROM.

- Имеющиеся на DVD-ROM сведения о мерах по управлению движением и регулировании проезда могут не соответствовать реальности из-за разницы между временем подготовки диска и временем его использования. Во время вождения следуйте дорожным знакам и информационным указателям, установленным на дорогах.
- Воспроизведение и копирование данного картографического программного обеспечения строго запрещено законом.

Публикуется Xanavi Informatics Corporation.
Произведено ZENRIN CO., LTD./ZENRIN EUROPE B.V.

© 2004 ZENRIN CO., LTD.

© 2003
1993-2003NAVTEQ B.V.
Все права защищены.

ЗАМЕНА ДИСКА

ПРИМЕЧАНИЕ

- Навигационная система устанавливается под правым передним сидением (для некоторых моделей а/м). При покупке данной системы предоставляется диск DVD-ROM с картографическими данными.
- Обращайтесь с диском осторожно.

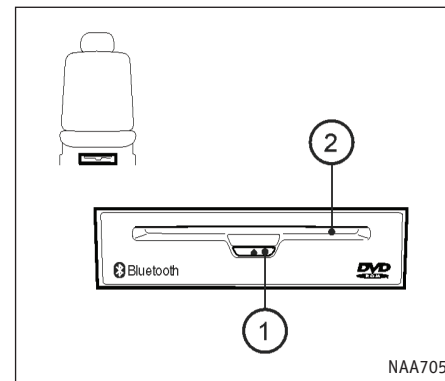

- Отодвиньте назад правое переднее сидение.
- Вставьте диск в щель приемника ②. Он будет автоматически втянут внутрь. Не нужно вталкивать диск внутрь до конца. Нажмите кнопку ① для извлечения диска.

ПРЕДУПРЕЖДЕНИЕ

- Полученный вами диск DVD-ROM специально разработан для вашей навигационной системы. Не используйте его с другой системой, так как это может привести к неполадкам.
- Не допускайте попадания жидкостей в систему. Излишняя влага, например пролитая жидкость, может привести к неисправности.

ПРАВИЛА ОБРАЩЕНИЯ С ЭКРАНОМ

ПРАВИЛА ОБРАЩЕНИЯ С ДИСКОМ

ПРЕДУПРЕЖДЕНИЕ

- Держите диск за края. Никогда не прикасайтесь к поверхности диска.
- Чтобы очистить диск, протрите его поверхность круговым движением в направлении от центра к внешнему краю. Не используйте обычные средства для чистки, бензин, растворители или спирт для промышленного применения.
- Никогда не пытайтесь пользоваться диском DVD-ROM, имеющим трещины, деформации или склеенным из частей. Это может привести к порче оборудования.
- Обращайтесь с диском осторожно, чтобы избежать загрязнения и повреждений. В противном случае нормальное считывание данных может стать невозможным.
- Нельзя писать, рисовать или приклеивать что-либо к любой из сторон диска DVD-ROM.
- Нельзя хранить диск в местах, где на него может воздействовать прямой солнечный свет, высокая температура или влажность.
- Если диск не используется, поместите его в специальную коробку.
- Нельзя наклеивать наклейки или писать на любой из сторон диска DVD-ROM.

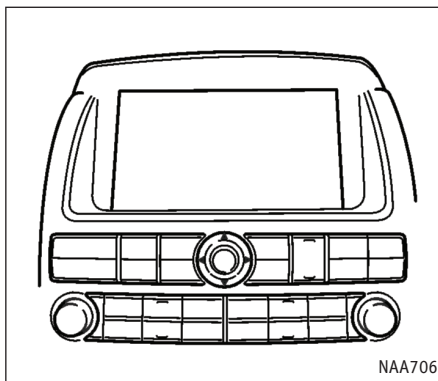

Экран представляет собой панель на жидких кристаллах и требует аккуратного обращения.

ПРЕДОСТЕРЕЖЕНИЕ

Не пытайтесь разбирать экран. Некоторые части находятся под очень высоким напряжением. Прикосновение к ним может привести к серьезной травме.

Характеристики жидкокристаллического экрана

- Если температура в салоне автомобиля окажется очень низкой, то изображение на экране может стать сравнительно тусклым, а смена изображений замедлиться. Это нормальное явление. После прогрева салона экран начнет работать как обычно.

- Некоторые точки экрана темнее или светлее других.

Это особенность жидкокристаллических экранов, которая не является неисправностью.

- Вы также можете увидеть тень предыдущего изображения на экране. Так называемое выгорание экрана - естественное свойство и не является неисправностью.

ПРИМЕЧАНИЕ

Сильное магнитное поле может исказить изображение.

УХОД ЗА ЭКРАНОМ

Обратитесь к главе "7. Уход за кузовом и салоном автомобиля" руководства по эксплуатации автомобиля.

ПОДДЕРЖКА BLUETOOTH

BLUETOOTH - торговая марка Bluetooth SIG, Inc, США, используемая компанией Xanavi Informatics Corporation на основании лицензии.



ЭЛЕКТРОМАГНИТНАЯ СОВМЕСТИМОСТЬ

Компания "Xanavi Informatics Corporation" заявляет, что данная автомобильная навигационная система соответствует основным требованиям и условиям Директивы 1999/5/ЕС.



Данное устройство соответствует Части 15 правил FCC. Работа оборудования должна удовлетворять следующим условиям: (1) устройство не должно создавать электромагнитные помехи и (2) должно выдерживать любые помехи, включая те, которые могут вызвать ненадлежащее функционирование.

Заявление FCC о воздействии излучений

Данное оборудование удовлетворяет ограничениям FCC на воздействие излучений в неконтролируемой среде. Оборудование должно быть установлено так, чтобы расстояния между излучателем и поверхностью тела было не меньше 20 см.

Передатчик не должен располагаться вместе или работать совместно с любой другой антенной или передатчиком.

ОГРАНИЧЕНИЯ НА ПОЛЬЗОВАНИЕ МОБИЛЬНЫМ ТЕЛЕФОНОМ

- Следующие условия делают пользование телефоном невозможным:
 - Автомобиль находится вне зоны действия сети.
 - Автомобиль находится в зоне затрудненного приема радиосигналов, например в туннеле, на подземной стоянке, за высотным зданием или в гористой местности.
 - Мобильный телефон заблокирован, и не может принимать звонки.
- Слишком плохие условия радиоприема или слишком громкие фоновые звуки могут сделать голос собеседника трудноразличимым во время разговора.
- Сразу после поворота ключа зажигания в положение ON (ВКЛ) или загрузки DVD-ROM диска навигационной системы в считывающее устройство, прием телефонных вызовов может оказаться невозможным в течение короткого времени.
- Чтобы предотвратить ухудшение качества звука и обрыв беспроводного соединения, не следует окружать мобильный телефон метал-

лическими предметами или слишком далеко от блока телефонной системы автомобиля.

- Пока мобильный телефон подключен по беспроводной связи Bluetooth, заряд батареи телефона может расходоваться быстрее чем обычно.
- Если система громкой связи работает неправильно, обратитесь к официальному дилеру NISSAN.
- За информацией о платежах, антеннах и корпусах мобильных телефонов, и т.п. обращайтесь к руководству пользователя телефона.
- Индикатор уровня сигнала на экране автомобиля может не совпадать с индикацией сигнала некоторых мобильных телефонов.

ПРИМЕЧАНИЕ

За более подробной информацией обратитесь к разделу об использовании Bluetooth.

 "Мобильный телефон с поддержкой Bluetooth" (стр. 9-14)

ДЛЯ ЗАМЕТОК

11 УСТРАНЕНИЕ НЕПОЛАДОК

Основные функции	11-2
Значок автомобиля	11-3
Диск DVD-ROM с картографическими данными	11-5
Расчет маршрута и графические подсказки	11-6
Голосовые подсказки	11-8
Распознавание голоса.....	11-9





ОСНОВНЫЕ ФУНКЦИИ

Признак	Возможные причины	Возможное решение
Отсутствует изображение	Яркость уменьшена до предела.	Отрегулируйте яркость экрана.
	Экран выключен.	Нажмите и удерживайте кнопку DAY/NIGHT, чтобы включить экран.
Голосовые подсказки не слышны или слишком высокая/низкая громкость.	Голосовые подсказки не предоставляются для узких улиц (дорог серого цвета).	Это не является неисправностью.
	Неправильно отрегулирована громкость, или выключен звук.	Отрегулируйте громкость голосовых подсказок.
На экране не видно карты.	Диск DVD-ROM не вставлен или перевернут обратной стороной.	Вставьте диск DVD-ROM надлежащим образом.
	На экране в данный момент отображается не карта, а меню.	Нажмите кнопку «MAP» (КАРТА).
	Загрязнена линза устройства чтения дисков DVD.	При определенных условиях эксплуатации автомобиля линза считывающего устройства может загрязниться. Обратитесь к официальному дилеру NISSAN или в квалифицированную мастерскую для чистки линзы.
Изображение выглядит тусклым, движение замедлено.	В салоне автомобиля холодно.	Подождите, пока салон автомобиля не прогреется.
Некоторые точки экрана темнее или светлее других.	Это особенность, присущая жидкокристаллическим экранам.	Это не является признаком неисправности.
Некоторые пункты меню невозможно выделить.	Некоторые пункты меню недоступны во время движения.	Остановитесь в безопасном месте. После этого вы сможете использовать заблокированные функции навигационной системы.

ПРИМЕЧАНИЕ

Сохраненные в адресной книге точки и прочие хранящиеся в памяти данные могут быть стерты при отсоединении или истощении заряда аккумуляторной батареи. Если это произошло, примите необходимые меры по сервисному обслуживанию аккумуляторной батареи и заново введите данные в адресную книгу.

ЗНАЧОК АВТОМОБИЛЯ

Признак	Возможные причины	Возможное решение
Названия дорог и точек различаются в режимах плана и вида с птичьего полета	Это может происходить потому, что для удобочитаемости и во избежание путаницы на экране количество отображаемой информации сокращается. Также существует возможность, что названия дорог или точек могут изображаться несколько раз, и видимые на экране названия могут различаться из-за процесса обработки.	Это не является неисправностью.
Значка автомобиля в правильном месте карты нет.	Автомобиль был перемещен после выключения зажигания, например паромом или эвакуатором.	Необходимо в течение некоторого времени вести автомобиль по дороге, где возможен прием сигналов GPS.
	Положение и направление значка автомобиля могут быть неверными из-за особенностей окружения и неточности определения координат навигационной системой.	Это не является признаком неисправности. Следует проехать некоторое расстояние, чтобы система автоматически исправила положение и направление значка автомобиля.  "Текущее местоположение автомобиля" (стр. 10-5)
Если автомобиль движется по новой дороге, то значок может оказаться на другой соседней дороге.	Система автоматически помещает значок на ближайшую известную ей дорогу, так как новая дорога еще не отмечена на карте.	Обновленная дорожная информация будет включена в следующую версию диска DVD-ROM.
Даже после включения фар экран не переключается в ночной режим.	В прошлый раз дневной режим был выбран при включенных фарах.	Переведите экран в ночной режим, нажав кнопку <DAY/NIGHT OFF> (ДЕНЬ/НОЧЬ ВЫКЛ) при включении фар.  "Настройка изображения" (стр. 8-2)
Значок автомобиля отсутствует на экране.	На экране нет карты текущего местоположения.	Нажмите кнопку <MAP> (КАРТА).
Индикатор GPS на экране остается серым.	Место, где находится автомобиль, например гараж, улица окруженная многочисленными высотными зданиями и т.п. делает прием сигналов GPS невозможным.	Необходимо в течение некоторого времени вести автомобиль по открытой прямой дороге.
	Над горизонтом нет достаточного числа спутников GPS.	Дождитесь, пока спутники не займут на орбите положение пригодное для работы навигационной системы.
Индикатор TMC на экране остается серым.	Автомобиль не получает сообщений RDS-TMC.	Сеть передатчиков службы RDS-TMC охватывает не все районы. Дождитесь, пожалуйста, пока во время движения система не обнаружит в эфире необходимый сигнал. Полученная информация будет автоматически показана на экране, если прием сообщений RDS-TMC был надлежащим образом включен.

Признак	Возможные причины	Возможное решение
Значок автомобиля смещен в сторону от своего истинного положения на карте.	При использовании цепей противоскольжения или замене шин основанные на сигналах датчика скорости данные о расстоянии могут оказаться неверными.	Некоторое время ведите автомобиль [примерно со скоростью 30 км/ч (19 миль/ч) приблизительно 30 минут], чтобы положение значка было автоматически исправлено. Если коррекции положения значка не происходит, обратитесь к официальному дилеру NISSAN.
	Картографические данные неполны или содержат ошибку (Положение значка автомобиля постоянно оказывается неправильным в одной и той же области).	Обновленная дорожная информация будет включена в следующую версию диска DVD-ROM.

ДИСК DVD-ROM С КАРТОГРАФИЧЕСКИМИ ДАННЫМИ

Признак	Возможные причины	Возможное решение
Возникает сообщение "Error" (Ошибка).	Диск DVD-ROM с картой загрязнен или поврежден.	Проверьте диск DVD-ROM и протрите его мягкой тканью, следуя предостережениям и инструкциям на странице 10-12.
		В случае обнаружения повреждений замените диск DVD-ROM.

РАСЧЕТ МАРШРУТА И ГРАФИЧЕСКИЕ ПОДСКАЗКИ



Признак	Возможные причины	Возможное решение
При повторном расчете маршрута не учитываются путевые точки.	Путевые точки, которые вы уже проехали, не учитываются при повторной прокладке маршрута.	Если вы желаете посетить данную путевую точку снова, необходимо отредактировать маршрут.
Не отображается информация о маршруте.	Маршрут еще не был проложен.	Укажите место назначения и выполните прокладку маршрута.
	Вы двигаетесь не по маршруту.	Следуйте предложенному маршруту.
	Навигационные подсказки отключены.	Поворачивайте согласно подсказкам.
	Информация о маршруте, проходящем по узким улицам (дорогам серого цвета), не предоставляется.	Это не является признаком неисправности.
Автоматический пересчет маршрута (или расчет объездного пути) предполагает использование ранее предложенного маршрута.	При прокладке маршрута были учтены приоритетные условия, но в результате получен тот же самый маршрут.	Это не является признаком неисправности.
Невозможно добавить путевую точку.	Маршрут уже содержит пять путевых точек, включая те, что остались позади.	Маршрут может содержать не более 5 путевых точек. Если вы хотите посетить 6 и более путевых точек, выполните расчет маршрута несколько раз, сколько будет необходимо.
Предложенный маршрут не отображается на экране.	Невозможно провести расчет дороги вблизи места назначения.	Измените место назначения так, чтобы оно располагалось рядом с главной или простой дорогой и заново выполните прокладку маршрута.
	Исходная точка и место назначения находятся слишком близко друг к другу.	Введите более далекое место назначения.
	Недалеко от текущего местоположения или места назначения есть дороги с ограничениями движения по времени.	Разделите свою поездку, выбрав одно или два промежуточных мест назначения, и выполните общую прокладку маршрута, основанную на нескольких маршрутах.
	Рядом с текущим местоположением или местом назначения есть дороги, движение по которым ограничивается в определенное время (дни недели, часы)	 "Настройка приоритетов маршрута" (стр. 5-10)
Часть маршрута не видна.	Предложенный маршрут включает узкие улицы (дороги, изображаемые серым цветом).	Это не является признаком неисправности.
Оставшаяся позади часть маршрута стирается.	Маршрут делится на секции между путевыми точками. Если вы миновали первую путевую точку, часть маршрута от начальной точки до путевой точки будет стерта. (В некоторых областях стирание невозможно.)	Это не является признаком неисправности.

Признак	Возможные причины	Возможное решение
Система предлагает окольный маршрут.	Если имеются ограничения движения (например улицы с односторонним движением) на дорогах, расположенных близко начальной точке или месту назначения, система может предложить не прямой маршрут.	Уточните координаты исходной точки или места назначения.
	Окольный маршрут может быть предложен и потому, что система навигации игнорирует некоторые области на карте, например узкие улицы (серые дороги).	Перенесите место назначения поближе к дороге и выполните прокладку маршрута заново.
Информация об объектах не соответствует действительности.	Это может быть следствием неполноты или ошибочности данных на диске DVD-ROM.	Обновленные сведения будут включены в следующую версию карты на DVD-ROM.
Предложенный маршрут не вполне совпадает с начальной точкой, путевыми точками или не ведет точно к месту назначения.	Нет необходимых для прокладки маршрута данных о более близких к этим точкам участках земли.	Укажите начальную точку, путевые точки и место назначения на главной дороге и выполните прокладку маршрута.

ГОЛОСОВЫЕ ПОДСКАЗКИ

Признак	Возможные причины	Возможное решение
Отсутствуют голосовые подсказки.	 В некоторых случаях голосовые подсказки не звучат, даже если необходимо сделать поворот.	Это не является признаком неисправности.
	Автомобиль отклонился от предложенного маршрута.	Вернитесь к предложенному маршруту или повторите прокладку маршрута.
	Голосовые подсказки выключены.	Включите голосовые подсказки.
	Подсказки на маршруте выключены.	Включите навигационные подсказки.
Содержание подсказок не соответствует действительности.	Содержание голосовых подсказок может меняться в зависимости от типов перекрестков, где необходимо повернуть.	Выполняйте все правила дорожного движения и ограничения на проезд.

РАСПОЗНАВАНИЕ ГОЛОСА

Признак	Возможные причины	Возможное решение
Система не распознает команды или распознает их неправильно.	В салоне автомобиля слишком шумно.	Закройте окна или добейтесь тишины от пассажиров в салоне.
	Вы говорите слишком тихо.	Говорите громче.
	Вы говорите слишком громко	Говорите тише.
	Вы говорите невнятно.	Говорите четче.
	Вы начинаете произносить команды до того, как система оказывается готова слушать.	Нажмите и отпустите выключатель  на рулевом колесе, и говорите после сигнала.
	Прошло 8 и более секунд после нажатия выключателя  на рулевом колесе.	Необходимо произнести команду в 8-секундном интервале после нажатия выключателя  на рулевом колесе.
	Каждое из меню управляется лишь ограниченным числом команд.	Используйте команду, соответствующую текущему меню на экране.
	Слишком громкий звук работы вентилятора кондиционера.	Если кондиционер работает в режиме "Auto" (Авто), то скорость вращения вентилятора автоматически уменьшается, чтобы не затруднять распознавание команд. Уменьшите скорость вращения вентилятора или переключите кондиционер в режим "Auto" (Авто).

ДЛЯ ЗАМЕТОК

12 Указатель

А	
Автоматическое изменение маршрута	10-4
Адресная книга	2-16, 10-3

Б	
Безопасность	1-2
Блокировка функций для безопасности вождения (если требуется).....	2-10

В	
Ввод из адресной книги	4-5
Ввод избегаемых областей	6-6
Ввод имен, телефонных номеров и голосовых меток	9-18
Ввод маршрута объезда.....	5-12
Ввод места назначения	2-21
Ввод нового места назначения для уже проложенного маршрута	4-36
Ввод по адресу.....	4-21
Ввод по интересным точкам.....	4-13
Ввод по исходным точкам прежних маршрутов.....	4-9
Ввод по координатам перекрестка	4-29
Ввод по координатам развязок с автострадами	4-17
Ввод по координатам центра города	4-25
Ввод по местам кратких остановок	4-19
Ввод по сохраненным маршрутам	4-11
Версия навигационной системы	7-6
Вид карты	3-12

Вид с птичьего полета	3-4, 3-8, 10-4
Включение/выключение голосовых подсказок	2-25
Во время разговора	9-23
Возврат к текущему местоположению автомобиля	3-8
Выбор маршрута.....	5-3
Выбор одного из предыдущих мест назначения	4-8
Выбор языка и единиц измерения	8-8
Выключатель режимов громкой связи и распознавания голоса на рулевом колесе	9-24

Г	
Голосовые подсказки во время движения	5-6
Голосовые подсказки	10-5, 11-8, 2-25
Графические подсказки и режим предварительного просмотра	5-7

Д	
Действия после ввода места назначения	4-34
Детально картографированные области (МСА)	10-7
Диалог ввода символов (букв и цифр)	2-17
Диалог ввода телефонных номеров	2-18, 9-21
Диалог со списком	2-20
Диск DVD-ROM с картографическими данными	10-10, 11-5
Дорожная информация RDS-TMC	10-4

Е	
Если дорога отображается на карте серым цветом	10-7

З

Задание условий прокладки маршрута	5-10
Заказ обновлений диска DVD-ROM	10-10
Замена диска	10-11
Запись текущего местоположения автомобиля	6-2
Заставка	2-3
Защита от краж	10-3
Значки на карте	3-19
Значок автомобиля	11-3













И

Избегаемые области	10-3
Изменение маршрута при получении транспортных сообщений RDS-TMC	5-30
Изменение масштаба карты в левой половине экрана	3-17
Изменение масштаба карты	2-15, 3-10
Изменение угла обзора в режиме птичьего полета	3-14
Изменение/редактирование маршрута	5-12
Инициализация системы	9-2
Информационное меню	7-2
Информация GPS	7-5
Информация о текущем местоположении	7-4
Информация об RDS-TMC	7-3
Использование адреса друга, координат города и т.п. для ввода места назначения	4-21
Использование объектов для ввода места назначения	4-12

Использование сохраненных точек

для ввода места назначения	4-3
Исходящий вызов	9-20

К

Как пользоваться данным руководством	1-2
Каталог интересных точек (POI)	10-3
Кнопка <DEST> (МЕСТО НАЗНАЧЕНИЯ)	
[Address] (Адрес) 	4-21
[Address Book] (Адресная книга) 	4-5
[City Centre] (Центр города) 	4-25
[Intersection] (Перекресток) 	4-29
[M-way Entrance/Exit] (Въезд/съезд с автостреды) 	4-17
[Others] (Прочие) [Previous Destinations] (Предыдущие места назначения) 	4-8
[Points of Interest] (Интересные точки) 	4-13
[Previous Starting Points] (Прежние исходные точки) 	4-9
[Quick Stop] (Краткая остановка) 	4-19
[Stored Routes] (Сохраненные маршруты) 	4-11
Кнопка <INFO> (ИНФО)	
[Drive Computer] (Автомобильный компьютер)  Обратитесь к руководству пользователя автомобиля.	
[Maintenance] (Техническое обслуживание)  Обратитесь к руководству пользователя автомобиля.	
[Where am I?] (Где я?) 	7-4

[Fuel Economy] (Экономия топлива)	
☞ Обратитесь к руководству пользователя автомобиля.	
[TMC Traffic Info] (Информация TMC о транспортных потоках) ☞	7-3
[GPS Current Location Info] (Информация GPS о текущих координатах) ☞	7-5
[Navigation Versions] (Версия навигационной системы) ☞	7-6
Кнопка <ROUTE> (МАРШРУТ)	
[Cancel Route Guidance] (Отменить следование по маршруту)/[Resume Route Guidance] (Возобновить следование по маршруту) ☞	5-39
[Change/Edit Route] (Изменение/Редактирование маршрута) ☞	5-12
[Guidance Settings] (Настройки подсказок) ☞	5-24
[Route Information] (Информация о маршруте) ☞	5-21
[Route Priority] (Приоритеты маршрута) ☞	5-10
Кнопка <SETTING> (НАСТРОЙКА)	
[Audio] (Аудио) ☞ Обратитесь к руководству пользователя автомобиля.	
[Navigation] (Навигация) ☞ См. разделы "3. Настройки карты", "5. Навигационные подсказки", "6. Сохранение точки/маршрута" [Volume and Beeps] (Громкость и звуковые сигналы) ☞	8-6
[Clock] (Часы) ☞ Обратитесь к руководству пользователя	

автомобиля [Language] (Язык) ☞	8-8
[Display] (Экран) ☞	8-2
[Voice Recognition] (Распознавание голоса) ☞	9-4
Кнопка телефона и выключатель ☞	9-20
Кнопки управления и их функции	2-2
Контрастность (Экран)	8-4
Корректировка координат дома и сохраненных точек	6-15
Корректировка координат места назначения	4-35
Корректировка текущего местоположения автомобиля	8-10

Л

Лазер	1-4, 10-2
Личный словарь (Навигационные голосовые метки)	9-4
Личный словарь (Телефонные голосовые метки)	9-26

М

Маршрут к себе домой	4-3
Масштаб карты	3-11
Меню ввода места назначения	4-2
Меню настройки	8-2
Меню режима карты	2-8
Мобильный телефон с поддержкой Bluetooth	9-14

Н

Навигационные подсказки	5-6, 10-3, 10-9
Настройка голосовых подсказок	5-26
Настройка графических подсказок	5-25
Настройка изображения	8-2

Настройка навигационных подсказок	5-24
Настройка приоритетов маршрута	5-10
Настройка системы RDS-TMC	5-35
Настройка телефона	9-17
Настройка часов.....	8-8
Настройки ориентации/видимой области карты	3-12
Начало движения по маршруту	2-23, 5-3
Новое место назначения или путевая точка	5-4

О

О диске DVD-ROM	10-10
О карте на DVD-ROM	10-12
Объезд по сообщению RDS-TMC	5-33
Объезд	10-4
Ограничения на пользование мобильным телефоном	10-13
Основные сведения о навигационных подсказках.....	10-9
Основные функции	11-2
Отображение данных RDS-TMC	5-30
Отображение значков объектов	3-19
Отображение текущего местоположения автомобиля	10-5

П

Панель управления.....	2-2
Переключатель на рулевом колесе	2-3
Переключение вида карты	2-13, 3-4
Перемещение по карте	2-14

Повтор голосовых подсказок	10-9
Повторная активация маршрута	5-40
Повторный расчет маршрута	5-14
Поддержка Bluetooth	10-13
Подключение мобильного телефона с Bluetooth к системе громкой связи	9-14
Подсказки и расстояния до точек маневра.....	10-9
Подтверждение маршрута	5-4, 5-21
Подтверждение через симуляцию.....	5-23
Поиск места назначения	2-21
Пользование картой	2-11
Правила обращения с экраном.....	10-12
предварительного просмотра	5-7
Предварительный просмотр маршрута.....	5-23
Прием вызова	9-23
Примеры голосовых команд системы навигации	9-5
Примеры голосовых команд.....	2-29
Примечания о безопасности	10-2
Примечания о голосовых подсказках	10-9
Прокладка маршрута	10-7, 5-9
Просмотр информации о маршруте.....	5-22
Процедуры после ввода места назначения.....	5-2
Прочие настройки карты	3-12

Р

Различные меню и их назначение.....	2-5
Распознавание голоса.....	2-28, 11-9
Расчет маршрута и графические подсказки	11-6
Регулировка громкости	8-6
Регулировка уровней, значений параметров и т.п.	2-7
Редактирование адресной книги	6-13
Редактирование избегаемой области	6-25
Редактирование координат дома и сохраненных точек	6-14
Редактирование маршрута.....	5-15
Редактирование сохраненного маршрута.....	6-22
Редактирование сохраненного маршрута передвижения	6-23
Редактирование точки краткой остановки	6-31
Режим плана	3-2, 3-7
Режимы отображения карты	2-12, 3-2
Режимы системных сообщений	9-4

С

Сброс всех настроек системы к исходным значениям.....	8-11
Сведения о точке под курсором	3-8
Система RDS-TMC	5-30
Система распознавания голоса.....	2-28, 9-2
Смещение карты	3-7
Советы по безопасному использованию	10-3
Советы по управлению голосом (телефон).....	9-25
Сохранение домашнего адреса/координат дома	2-16

Сохранение маршрута	6-10
Сохранение найденной точки	6-4
Сохранение следа передвижения	6-12
Сохранение точки указанной на карте.....	6-3
Сохранение точки.....	4-38, 6-2
Список голосовых команд системы навигации	9-7
Список голосовых команд телефона	9-28

Т

Текущее местоположение автомобиля.....	10-5
Типы и использование меню	2-5
Тонкая настройка приоритетов	5-11
Точность позиционирования	10-6

У

Удаление всех записей	6-29
Удаление записей адресной книги	6-26
Удаление маршрута.....	2-24, 5-39
Удаление отдельного объекта на карте	6-28
Удаление отдельных записей	6-26
Удаление/повторная активация маршрута	5-39
Указание места назначения на карте.....	4-32
Управление с помощью голосовых команд	2-28, 9-2
Условные обозначения на карте	2-11
Условные обозначения	1-2, 3-21
Установка средней скорости движения	5-27
Уход за экраном	10-12

Ф

Функции навигационной системы 10-3

Ц

Цвет фона (Экран) 8-4

Цветовая палитра карты 8-5

Ч

Что такое GPS (Глобальная система позиционирования)? 10-5

Э

Экран состояния навигационной системы 2-4

Экран 8-3

Электромагнитная совместимость 10-13

Я

Яркость (Экран) 8-4