

VOLVO  
**XC90**

**VOLVO**  
for life



WEB EDITION

## Введение



### **Уважаемые владельцы автомобиля Volvo!**

Мы надеемся, что Вы в течение многих лет получите наслаждение от управления Вашим автомобилем Volvo. Этот автомобиль создан для обеспечения комфорта и безопасности Вам и Вашим пассажирам. Volvo - это один из самых безопасных легковых автомобилей в мире. Ваш Volvo разработан с учетом всех действующих требований по безопасности и экологических норм.

Для того чтобы этот автомобиль доставил Вам истинное удовольствие, мы рекомендуем ознакомиться с информацией об оборудовании, эксплуатации и техническом обслуживании, которая содержится в данном руководстве.

**Спасибо за Ваш выбор автомобиля Volvo!**

### Руководство по эксплуатации

Лучший способ познакомиться с Вашим новым автомобилем - это прочитать настоящее руководство, желательно до первой поездки. Из руководства Вы можете узнать о новых функциях, о том, как лучше управлять автомобилем в различных ситуациях и как наиболее эффективно использовать различные свойства и возможности автомобиля. Особое внимание уделяйте приведенным инструкциям по безопасности:

#### ПРЕДОСТЕРЕЖЕНИЕ!

Если невыполнение инструкций влечет за собой риск получения травм, приводятся соответствующие предостережения.

#### ВАЖНО!

Если невыполнение инструкций может привести к повреждению автомобиля, приводятся соответствующие тексты под рубрикой "Важно".

Оборудование, описанное в настоящем руководстве по эксплуатации, установлено не на всех моделях автомобиля. Помимо стандартного оборудования, в настоящем руководстве описаны опции (оборудование, устанавливаемое на заводе-изготовителе) и некоторые аксессуары (дополнительное оборудование).

**ВНИМАНИЕ!** Автомобили Volvo комплектуются в зависимости от требований рынков сбыта и национальных или местных законов и правил.

Технические характеристики, особенности конструкции и иллюстрации, приведенные в настоящем руководстве для владельца, не являются обязательными. Мы оставляем за собой право вносить изменения без предварительного уведомления.

© Volvo Car Corporation

## Volvo Car Corporation и окружающая среда

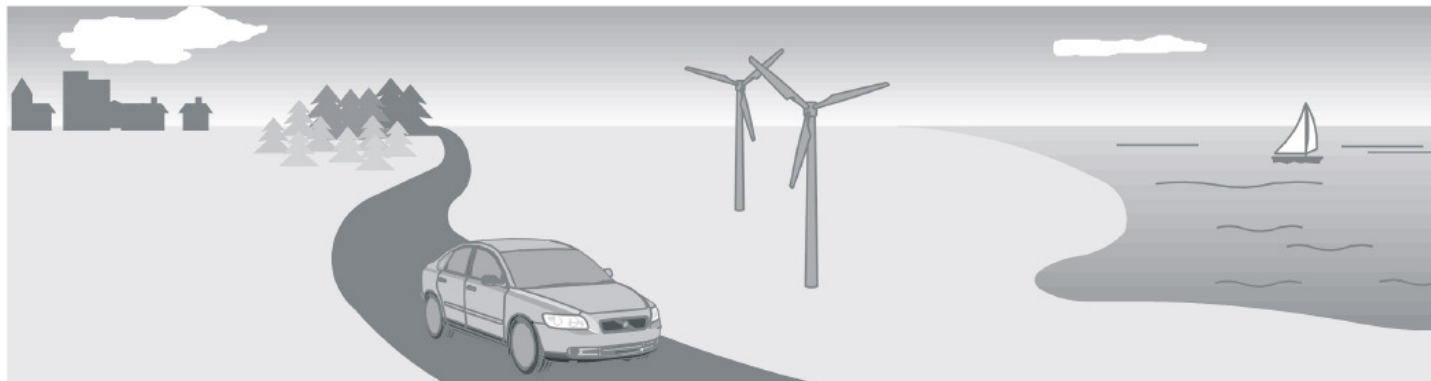

### Экологическая концепция Volvo Car Corporation

Забота об окружающей среде, безопасность и качество являются тремя основополагающими принципами деятельности Volvo Car Corporation. Автомобиль Volvo отвечает жестким международным стандартам по охране окружающей среды и изготавливается на самых экологически чистых и ресурсосберегающих заводах в мире. Volvo Car Corporation сертифицирован в соответствии с экологическим стандартом ISO 14001, который требует постоянного улучшения охраны окружающей среды. Всем автомобилям Volvo выдается экологическая декларация, позволяющая сравнивать воздействие на окружающую среду различных моделей или двигателей. Более подробно см. на сайте: [epd.volvocars.se](http://epd.volvocars.se).

### Чистота внутри и снаружи

Ваш автомобиль Volvo изготовлен в соответствии с концепцией "*Чистота внутри и снаружи*", которая предусматривает как чистую среду в салоне, так и высокую степень очистки отработанных газов. Ваш автомобиль экономно расходует топливо и выбрасывает в окружающую среду сравнительно небольшое количество вредных веществ. Кроме этого, при помощи очистки воздуха, поступаемого в салон, он следит за тем, чтобы Вы и Ваши пассажиры не вдыхали вредные вещества, выбрасываемые другими автомобилями.

Совершенная система очистки воздуха, AQS<sup>1</sup> (опция), следит за тем, чтобы воздух в салоне был чище, чем снаружи в транспортном потоке. Система состоит из электронного

---

1. Air Quality System

датчика и угольного фильтра. Датчик контролирует количество оксида углерода в поступающем воздухе и закрывает подачу воздуха с тем, чтобы количество оксида углерода в салоне не возрастало, например, в плотной городской транспортной среде, пробках и туннелях. Угольный фильтр препятствует поступлению оксидов азота, приповерхностного озона и углеводородов. Текстильные покрытия в автомобиле отвечают требованиям экологических стандартов *Око-Tex*<sup>2</sup>. Специальное покрытие *PremAir*<sup>®3</sup> в радиаторе преобразует вредный приповерхностный озон в чистый кислород.

- 
2. Международный стандарт для тканей.
  3. *PremAir*<sup>®</sup> является зарегистрированной торговой маркой Engelhard Corporation.

## Volvo Car Corporation и окружающая среда

Автомобиль Volvo отвечает жестким международным требованиям по охране окружающей среды и характеризуется низким расходом топлива, что снижает выброс окиси углерода, повышающей парниковый эффект. Автомобили Volvo имеют очень высокую конкурентоспособность в отношении расхода топлива в соответствующих классах.

### Станции техобслуживания Volvo и экология

Регулярное техобслуживание автомобиля создает условия для низкого расхода топлива, что снижает воздействие на окружающую среду. Персонал станций техобслуживания Volvo обладает необходимыми знаниями и оборудованием, что гарантирует максимальную экологическую безопасность.

### Охрана окружающей среды

Мы верим, что наши клиенты разделяют нашу заботу об окружающей среде. Вы можете внести собственный вклад в ее защиту, покупая экологически безопасные средства по уходу за автомобилем и осуществляя техническое обслуживание и уход в соответствии с инструкциями в настоящем руководстве по эксплуатации.

Несколько советом по защите окружающей среды:

- Всегда поддерживайте правильное давление в шинах. Слишком низкое давление в шинах приводит к повышению расхода топлива.

- Монтируемый на крыше багажник и лыжный короб создают большое аэродинамическое сопротивление, из-за которого существенно повышается расход топлива. Снимайте их сразу же после использования.
- Не возите в автомобиле ненужные вещи. Чем тяжелее груз, тем выше расход топлива.
- Перед холодным пуском обязательно включайте предпусковой подогреватель, если он установлен в автомобиле. Это позволяет уменьшить расход топлива и выбросы в атмосферу.
- Ведите автомобиль плавно; избегайте ненужных резких ускорений и торможений.
- Используйте максимально высокую передачу. На низких оборотах двигатель расходует меньше топлива.
- Отпускайте педаль газа при движении под уклон.
- Используйте торможение двигателем; отпускайте педаль газа и включайте пониженную передачу.
- Избегайте продолжительной работы двигателя на холостых оборотах. Выключайте двигатель, когда стоите в пробках.



- Утилизируйте опасные для окружающей среды отходы, например, батарейки и масло, экологически безопасным способом. Если Вы не знаете точно, как поступить с этими отходами, спросите совета на официальной станции техобслуживания Volvo.
- Регулярно проводите техобслуживание автомобиля.

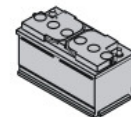

Следуя этим советам, Вы добьетесь экономии топлива без каких-либо негативных последствий для продолжительности и комфортности поездки. Вы сэкономите свой автомобиль, деньги и ресурсы планеты.

---

<b>Безопасность</b>	<b>11</b>
<b>Приборы и органы управления</b>	<b>37</b>
<b>Климатическая установка</b>	<b>61</b>
<b>Интерьер салона</b>	<b>71</b>
<b>Замки и сигнализация</b>	<b>91</b>
<b>Запуск двигателя и вождение</b>	<b>101</b>
<b>Колеса и шины</b>	<b>137</b>
<b>Уход за автомобилем</b>	<b>153</b>
<b>Уход и техобслуживание</b>	<b>159</b>
<b>Информационно-развлекательная система</b>	<b>185</b>
<b>Технические данные</b>	<b>223</b>

## Обзор, автомобили с левосторонним управлением

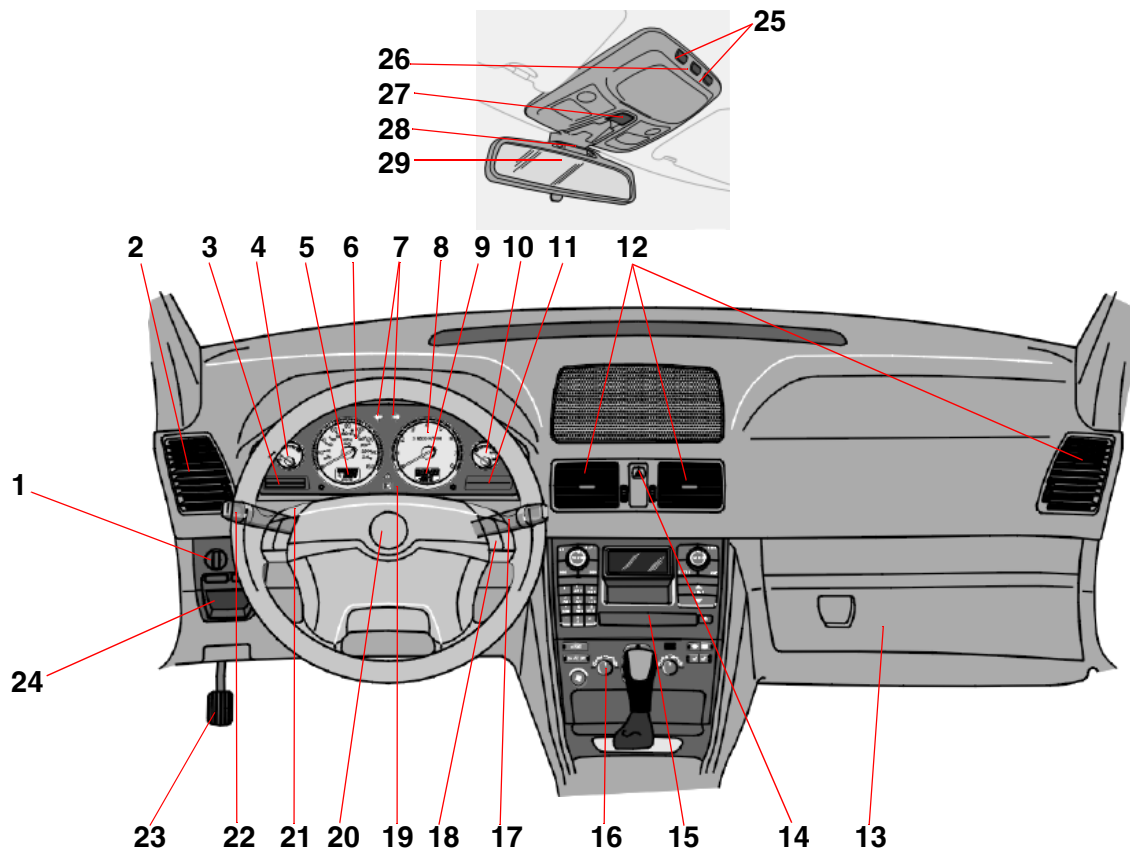

Автомобиль с левосторонним управлением

	Страница		
1.	Панель освещения	46	
2.	Вентиляционное сопло	63	
3.	Дисплей	42	
4.	Датчик температуры	38	
5.	Одометр/Счетчик пройденного пути/ Круиз-контроль	38	
6.	Спидометр	38	
7.	Указатели поворотов	38	
8.	Тахометр	38	
9.	Датчик наружной температуры/Часы/ Положение передачи	38	
10.	Счетчик топлива	38	
11.	Контрольные и предупреждающие символы	39	
12.	Вентиляционные сопла	63	
13.	Отделение для перчаток	78	
14.	Аварийная мигающая сигнализация	50	
15.	Аудиосистема	196	
16.	Климатическая установка	65, 68	
17.	Очиститель ветрового стекла	48	
18.	Клавиатура телефона/ аудиосистемы	188	
19.	Комбинированный прибор	38	
			20. Звуковой сигнал
			21. Система поддержания постоянной скорости
			22. Указатели поворотов/ Переключение света/ Клавиша READ
			23. Стояночный тормоз
			24. Освобождение стояночного тормоза
			25. Переключатель ламп для чтения
			26. Внутреннее освещение
			27. Регулятор положения люка в крыше
			28. Напоминание о ремне безопасности
			29. Внутреннее зеркало заднего вида
			52
			47
			53
			53
			75
			75
			59
			13
			57



## Обзор, автомобили с правосторонним управлением

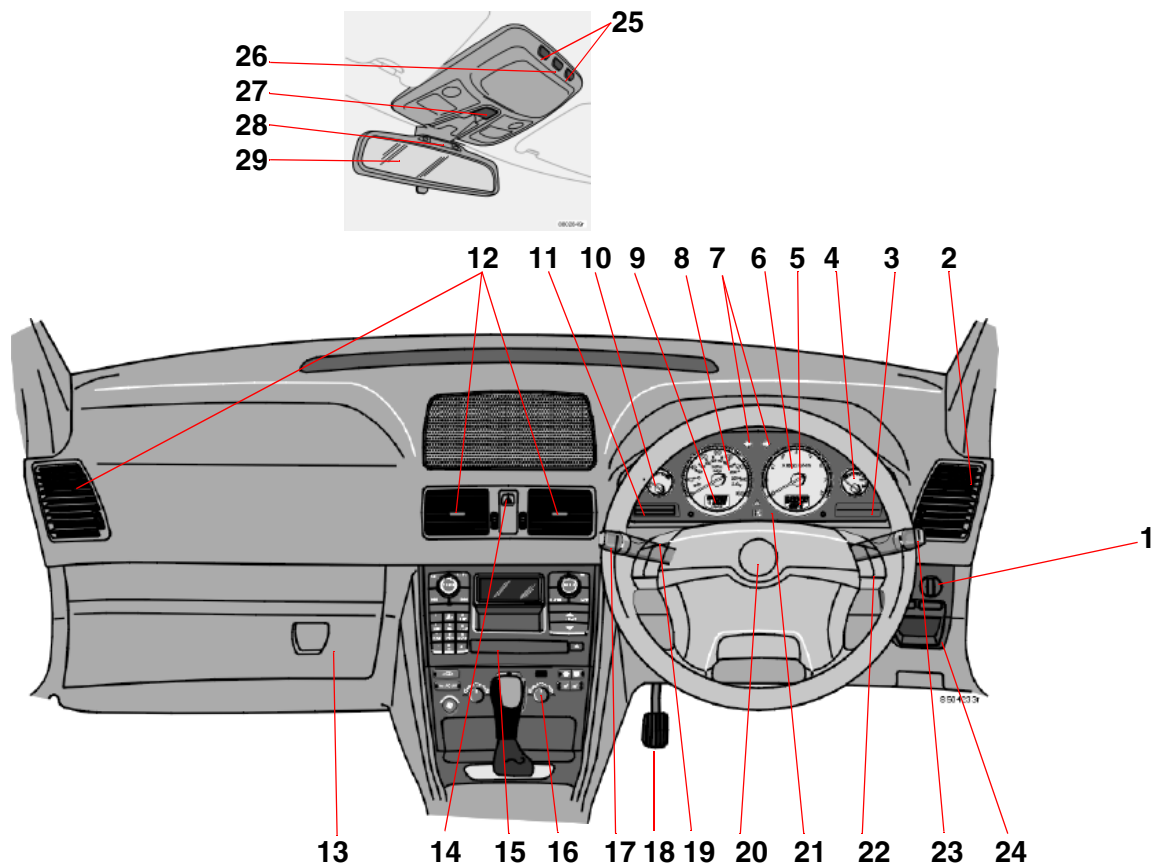

*Автомобиль с правосторонним управлением*

	Стра ница	19. Система поддержания постоянной скорости	52
		20. Звуковой сигнал	
1. Панель освещения	46	21. Комбинированный прибор	38
2. Вентиляционное сопло	63	22. Клавиатура телефона/ аудиосистемы	
3. Контрольные и предупреждающие символы	39	23. Очиститель ветрового стекла	48
4. Счетчик топлива	38	24. Освобождение стояночного тормоза	53
5. Датчик наружной температуры/Часы/ Положение передачи	38	25. Переключатель ламп для чтения	75
6. Тахометр	38	26. Внутреннее освещение	75
7. Указатели поворотов	38	27. Регулятор положения люка в крыше	59
8. Спидометр	38	28. Напоминание о ремне безопасности	13
9. Одометр/Счетчик пройденного пути/ Крузиз-контроль	38	29. Внутреннее зеркало заднего вида	57
10. Датчик температуры	38		
11. Дисплей	42		
12. Вентиляционные сопла	63		
13. Отделение для перчаток	78		
14. Аварийная мигающая сигнализация	50		
15. Аудиосистема	196		
16. Климатическая установка	65, 68		
17. Указатели поворотов/ Переключение света/ Клавиша READ	47		
18. Стояночный тормоз	53		

## Панель управления в двери водителя

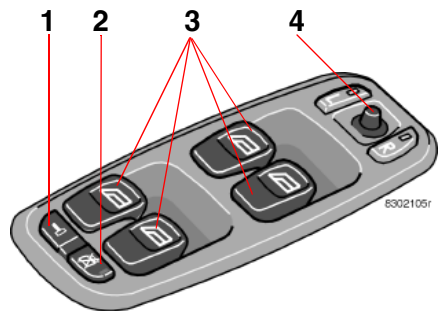

1. Кнопка запираения всех дверей
2. Блокировка стеклоподъемников в задних дверях
3. Переключатели стеклоподъемников
4. Органы управления внешних зеркал заднего вида

<b>Ремни безопасности</b>	<b>12</b>
<b>Надувные подушки безопасности (SRS)</b>	<b>15</b>
<b>Активирование/отключение подушки безопасности (SRS)</b>	<b>18</b>
<b>Боковые надувные подушки безопасности SIPS</b>	<b>20</b>
<b>Надувной занавес (IC)</b>	<b>23</b>
<b>WHIPS</b>	<b>24</b>
<b>Условия, когда активируется система безопасности</b>	<b>27</b>
<b>Осмотр надувных подушек безопасности и надувных занавесов</b>	<b>28</b>
<b>Безопасность детей</b>	<b>29</b>

## Ремень безопасности

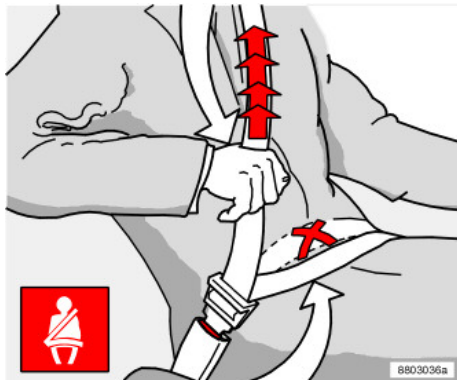

Удлинение набедренной части ремня. Ремень должен лежать как можно ниже.

### Обязательно пристегивайтесь ремнем безопасности

Если не пристегнуть ремень безопасности, резкое торможение может иметь серьезные последствия. Поэтому проверьте, чтобы все пассажиры пристегнули ремни безопасности. В противном случае при аварии пассажиры на заднем сидении могут быть выброшены вперед на спинки передних сидений.

### Пристегивание ремня безопасности:

- Медленно вытяните ремень и застегните его, вставив язычок в замок. Громкий щелчок указывает на фиксацию ремня.

### Отстегивание ремня безопасности:

- Нажмите на красную кнопку замка и дайте катушке втянуть ремень. Если ремень

втягивается не полностью, заправьте его вручную, чтобы он не свисал.

### Ремень блокируется и не вытягивается:

- если вытягивать его резко
- во время торможения и ускорения
- если автомобиль сильно наклонен.

Для того чтобы ремень обеспечивал максимальную защиту, необходимо, чтобы он плотно прилегал к телу. Не отклоняйте спинку сидения слишком далеко назад. Ремень рассчитан на то, чтобы обеспечивать безопасность при нормально поднятом положении.

### Помните, что:

- нельзя использовать застегки и т.п., мешающие нормальному прилеганию ремня безопасности
- необходимо следить, чтобы ремень безопасности не был перекручен и не зацепился за что-либо
- набедренная часть ремня должна располагаться низко (не на животе)
- необходимо натянуть набедренную ленту вверх бедер, натянув диагональную ленту ремня, как показано на рисунке.

### ПРЕДОСТЕРЕЖЕНИЕ!

Ремень безопасности и надувная подушка срабатывают вместе. Если ремень безопасности не пристегнут или используется неправильно, это может снизить защитные свойства надувной подушки безопасности в случае столкновения.

### ПРЕДОСТЕРЕЖЕНИЕ!

Каждый ремень безопасности рассчитан только на одного человека.

### ПРЕДОСТЕРЕЖЕНИЕ!

- Если ремень безопасности подвергается большой нагрузке, например, при столкновении, весь ремень безопасности следует заменить. Замена подлежат катушки, крепления, винты и замки. Даже если ремень безопасности выглядит неповрежденным, его защитные свойства могут быть частично утрачены. Заменяйте также изношенные и поврежденные ремни безопасности. Новый ремень должен быть одобрен и предназначен для установки на то же место, что и заменяемый.
- Не дорабатывайте и не ремонтируйте ремень безопасности самостоятельно. Обращайтесь на официальную станцию техобслуживания Volvo.

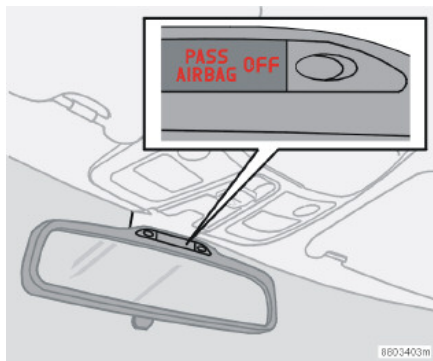

**ВНИМАНИЕ!** Устройство напоминания о ремне безопасности срабатывает при условии, что на переднем сидении находится взрослый пассажир. Если на переднем сидении установлено детское кресло, монтируемое при помощи ремней безопасности, вновь появляется напоминание о ремне безопасности.

## Напоминание о ремне безопасности

Символ ремня безопасности в комбинированном приборе и в верхней части зеркала заднего вида будет гореть до тех пор, пока водитель или пассажир на переднем сидении не пристегнет ремень безопасности. Напоминание о ремне безопасности отключается через 6 секунд, при условии что скорость не превышает 10 км/ч. Если водитель или пассажир на переднем сидении не пристегнул ремень безопасности, напоминание включается снова, когда скорость превышает 10 км/ч и отключается, если скорость падает ниже 5 км/ч. Если ремень отстегнут, функция вновь активируется при скорости выше 10 км/ч.



## Беременные женщины и ремни безопасности

Очень важно пользоваться ремнями безопасности во время беременности. Необходимо, чтобы он плотно прилегал к телу. Верхняя часть ремня должна проходить посередине на груди и сбоку живота. Набедренная часть ремня не должна быть перекручена и должна лежать как можно ниже под животом. Не допускайте, чтобы она скользила вверх по животу. Беременные водители должны отодвигать кресло как можно дальше назад, так чтобы обеспечивать максимальное расстояние между рулевым колесом и животом. Устанавливайте рулевое колесо как можно дальше вперед, насколько это позволяет удобно управлять автомобилем.

## Ремень безопасности



*Маркировка ремней безопасности с натяжителем*

## Натяжитель ремня безопасности

Все ремни безопасности (кроме заднего центрального) снабжены натяжителями. Механизм в натяжителе ремня натягивает ремень вокруг тела во время достаточно сильного столкновения. При этом ремень быстрее удерживает пассажира.

### **ПРЕДОСТЕРЕЖЕНИЕ!**

Если ремень безопасности подвергался большой перегрузке, например, в случае столкновения, то он подлежит замене в комплекте с катушкой, креплениями, винтами и замком. Даже если ремень выглядит неповрежденным, часть его защитных свойств может быть утрачена. Заменяйте также изношенный или поврежденный ремень. Новый ремень должен быть одобрен и предназначен для установки на то же место, что и заменяемый.

Никогда не пытайтесь самостоятельно видоизменять или ремонтировать ремень безопасности доверьте это персоналу официальной станции техобслуживания Volvo.

## Надувные подушки безопасности (SRS)



### Подушка безопасности (SRS) на стороне водителя

В дополнение к ремням безопасности автомобиль оснащен надувной подушкой безопасности SRS (Supplemental Restraint System) в рулевом колесе. Надувная подушка безопасности сложена в центральной части рулевого колеса. Такое рулевое колесо имеет маркировку SRS AIRBAG.

#### **⚠ ПРЕДОСТЕРЕЖЕНИЕ!**

Ремень безопасности и надувная подушка срабатывают вместе. Если ремень безопасности не пристегнут или используется неправильно, это может снизить защитные свойства надувной подушки безопасности в случае столкновения.

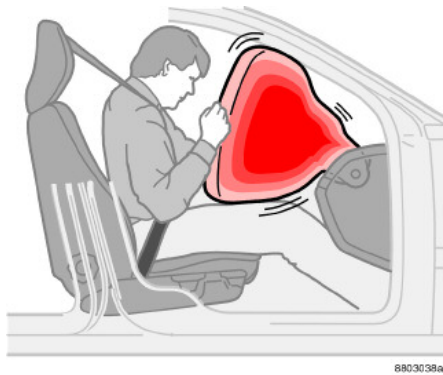

### Подушка безопасности (SRS) на стороне пассажира

Надувная подушка безопасности<sup>4</sup> на стороне пассажира сложена в отделении над перчаточным ящиком. На панели находится маркировка SRS AIRBAG.

#### **⚠ ПРЕДОСТЕРЕЖЕНИЕ!**

Для максимальной травмобезопасности при срабатывании надувной подушки безопасности пассажир должен сидеть как можно прямее, его ноги должны стоять на полу, а голова лежать на подголовнике. Ремни безопасности должны быть пристегнуты.

#### **⚠ ПРЕДОСТЕРЕЖЕНИЕ!**

- Запрещено сажать детей в детское кресло или опорную подушку на переднем сидении, если надувная подушка безопасности (SRS) активирована.<sup>1</sup>
- Никогда не разрешайте ребенку стоять или сидеть перед пассажирским сидением.
- На переднем сиденье запрещено сидеть пассажирам ростом менее 140 см, если подушка безопасности (SRS) активирована.

Нарушение вышеперечисленных правил может быть опасно для жизни ребенка.

1. Информацию об активированной/отключенной подушке безопасности (SRS) см. на стр. 18.

4. Не на всех автомобилях имеются надувные подушки безопасности (SRS) на стороне пассажира. От нее можно отказаться при покупке.



## Надувные подушки безопасности (SRS)

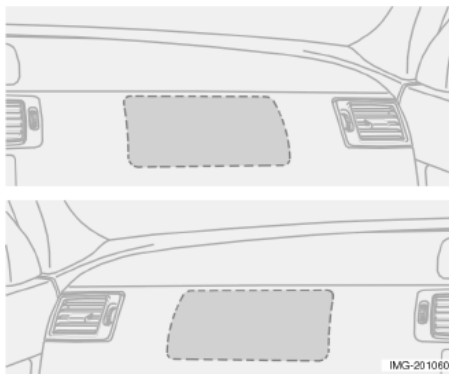

*Расположение надувной подушки безопасности на стороне пассажира, автомобиля с левосторонним и правосторонним управлением соответственно*

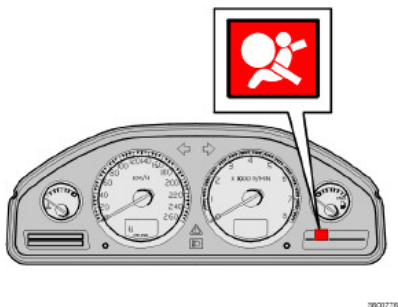

### **⚠ ПРЕДОСТЕРЕЖЕНИЕ!**

Если во время вождения загорается и, возможно, остается гореть предупредительная лампа системы Airbag, это указывает на нарушение в работе системы. Символ может означать неисправность ремня безопасности или систем SRS, SIPS или IC. Безотлагательно свяжитесь с официальной станцией технического обслуживания Volvo.

### **Предупредительная лампа в комбинированном приборе**

Блок управления постоянно отслеживает работу систему Airbag. В комбинированном приборе предупреждающий символ загорается, когда ключ зажигания поворачивается в положение I, II или III. Лампа гаснет, когда датчика/блок управления устанавливает, что система Airbag исправна. На это обычно уходит прим. 7 секунд.

### **⚠ ПРЕДОСТЕРЕЖЕНИЕ!**

- Запрещается класть или приклеивать какие-либо предметы или аксессуары на или вблизи панели SRS AIRBAG (над перчаточным ящиком), а также в пределах досягаемости надувной подушки безопасности.
- Запрещено предпринимать какие-либо действия с компонентами системы SRS, расположенными в рулевом колеса или на панели над отделением для перчаток.

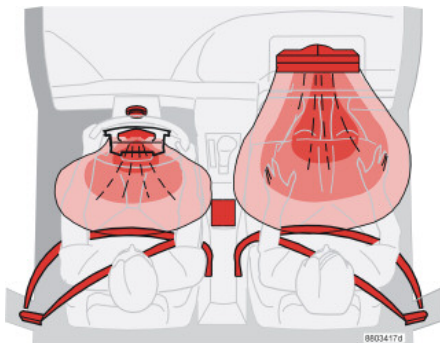

*Система SRS, автомобиль с левосторонним управлением.*

### Система SRS

Система состоит из газового генератора, окруженного надувной подушкой безопасности. При достаточно сильном столкновении, реагируют сенсоры, которые активируют детонатор газового генератора, и подушка безопасности надувается, одновременно нагреваясь при этом. Для амортизации удара подушка безопасности выпускает воздух при сжатии. При этом в салоне появляется небольшое количество дыма, что абсолютно нормально. Весь процесс, включая надувание и сдувание подушки безопасности, происходит в десятые доли секунды.

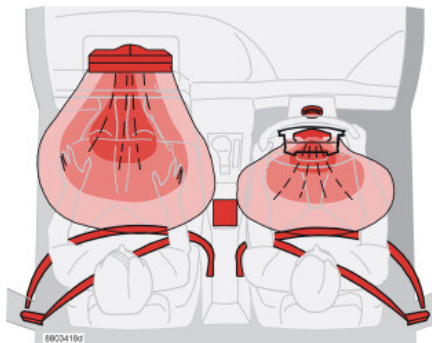

*Система SRS, автомобиль с правосторонним управлением.*

**ВНИМАНИЕ!** Датчики срабатывают по-разному в зависимости от силы столкновения и от того, пристегнут ли ремень безопасности водителя или пассажира соответственно. При столкновении возможна ситуация, когда срабатывает только одна подушка безопасности (или ни одной). Система SRS распознает силу, приложенную к автомобилю при столкновении, и реагирует на это срабатыванием одной или нескольких надувных подушек безопасности.

### **⚠ ПРЕДОСТЕРЕЖЕНИЕ!**

Любое вмешательство в систему SRS может привести к ее неправильному функционированию или серьезным травмам. Ремонт может выполняться только на официальной станции техобслуживания Volvo.

### Подушки безопасности (SRS)

**ВНИМАНИЕ!** Надувные подушки безопасности имеют способность соизмерять свое действие с силой, которая прилагается к автомобилю во время столкновения.

## Активирование/отключение подушки безопасности (SRS)

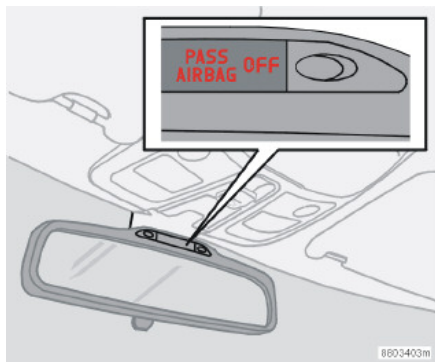

Индикация, указывающая на отключенную подушку безопасности (SRS) на стороне пассажира.

### **PACOS (опция)**

Подушку безопасности (SRS) на стороне переднего пассажира можно отключить. Это необходимо, если, например, на этом месте будет сидеть ребенок в детском кресле.

#### **Индикация**

Текстовое сообщение в зеркале заднего вида указывает на отключенную подушку безопасности (SRS) на месте переднего пассажира.

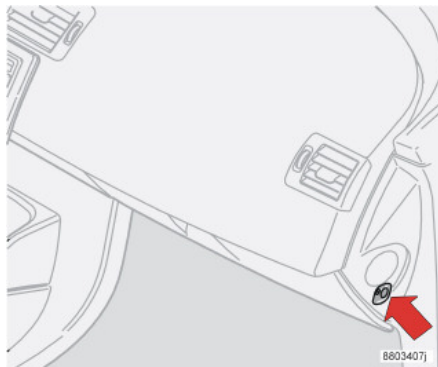

*PACOS (Passenger Airbag Cut Off Switch) - Выключатель подушки безопасности пассажира*

### **Активирование/отключение**

Переключатель расположен в торце панели инструментов на стороне пассажира и доступен при открытой двери пассажира. Проверьте положение переключателя. Volvo рекомендует использовать ключ зажигания для изменения положения переключателя. (А также другие предметы, по форме напоминающие ключ.)

### **⚠ ПРЕДОСТЕРЕЖЕНИЕ!**

Активированная подушка безопасности (место пассажира):  
Никогда не размещайте ребенка в детском кресле или опорной подушке на переднем сиденье пассажира. Это также относится к пассажирам ростом менее 140 см.  
Отключенная подушка безопасности (место пассажира):  
Пассажирам ростом менее 140 см запрещается занимать место пассажира. Нарушение вышеперечисленных правил может быть опасно для жизни.

### **⚠ ПРЕДОСТЕРЕЖЕНИЕ!**

Если автомобиль оснащен подушкой безопасности (SRS) на стороне пассажира впереди, а система PACOS отсутствует, то подушка безопасности всегда активирована.



*Переключатель SRS в положении ON (Вкл).*

### **Положения переключателя**

ON = Подушка безопасности (SRS) активирована. Если переключатель находится в этом положении, пассажир ростом выше 140 см может сидеть на переднем месте, а ребенок в детском кресле и на опорной подушке никогда не должен сидеть на этом месте.



*Переключатель SRS в положении Off (Выкл).*

OFF = Подушка безопасности (SRS) отключена. Если переключатель находится в этом положении, ребенок в детском кресле или на опорной подушке может сидеть на месте пассажира на переднем сидении, а пассажир ростом выше 140 см никогда не должен сидеть на этом месте.

### **⚠ ПРЕДОСТЕРЕЖЕНИЕ!**

Не допускается нахождение кого-либо на месте переднего пассажира, если текстовое сообщение в потолочной панели указывает, что надувная подушка безопасности (SRS) отключена, а одновременно с этим в комбинированном приборе виден предупредительный символ системы Airbag. Это указывает на возникновение серьезной неисправности. Безотлагательно обратитесь в официальную станцию техобслуживания Volvo.

## Боковые надувные подушки безопасности SIPS



Расположение боковых подушек безопасности.

### Боковые подушки безопасности – подушки SIPS

SIPS направляет большую часть силы удара на балки, стойки, пол, крышу и другие элементы кузова автомобиля. Боковые надувные подушки безопасности на стороне водителя и пассажира защищают грудь и являются важным элементом системы SIPS. Система подушек SIPS состоит из двух основных компонентов: боковой подушки безопасности и датчиков. Боковая подушка безопасности смонтирована на раме внутри спинки переднего сидения.

#### **⚠ ПРЕДОСТЕРЕЖЕНИЕ!**

Боковые подушки безопасности являются дополнением к системе SIPS. Всегда пристегивайтесь ремнем безопасности.

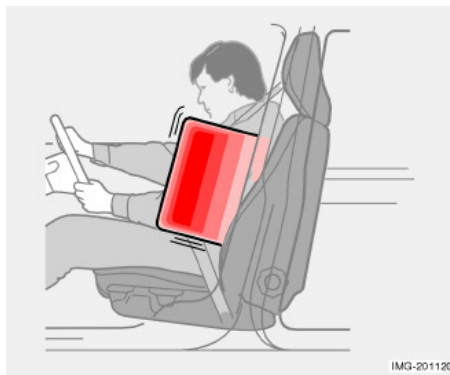

#### **⚠ ПРЕДОСТЕРЕЖЕНИЕ!**

Используйте только собственные чехлы Volvo или одобренные для использования Volvo. Другие чехлы могут помешать функционированию боковых подушек безопасности.

### Детское кресло и боковая подушка безопасности

Боковая подушка безопасности не снижает защитные свойства автомобиля в отношении детского кресла и детской опорной подушки.

Детское кресло/опорная подушка может размещаться на переднем сиденье только, если автомобиль оборудован активируемой<sup>5</sup> подушкой безопасности на стороне пассажира.

#### **⚠ ПРЕДОСТЕРЕЖЕНИЕ!**

- Любое вмешательство в систему подушек SIPS может привести к ее неправильному функционированию и серьезным травмам. В случае необходимости обращайтесь на официальную станцию техобслуживания Volvo.
- Между внешней боковой поверхностью сиденья и панелью двери не должны находиться посторонние предметы, так как эта зона находится в пределах досягаемости боковой подушки безопасности.

Боковые подушки безопасности являются дополнением к системе SIPS. Всегда пристегивайтесь ремнем безопасности.

5. Информацию об активированной/отключенной подушке безопасности (SRS) см. на стр. 18.



*Автомобиль с левосторонним управлением*

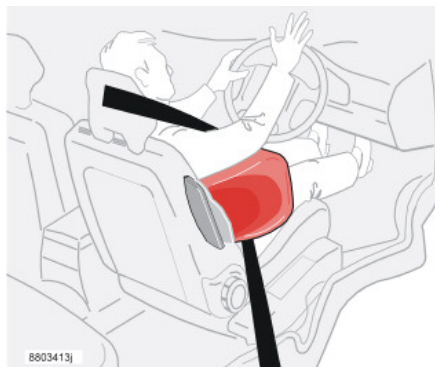

*Автомобиль с правосторонним управлением*

## **Система подушек SIPS**

Система подушек SIPS состоит из газогенератора, боковой надувной подушки и датчиков. При достаточной силе удара датчики реагируют и активируют газогенератор, который в свою очередь надувает боковую подушку безопасности. Подушка надувается между пассажиром и панелью двери и тем самым гасит силу удара в момент столкновения при сдвигании. Обычно при аварии срабатывает боковая надувная подушка только со стороны удара.

## **Roll-Over Protection System (ROPS) - Система защиты при переворачивании автомобиля**

Система Volvo Roll-Over Protection System разработана для снижения риска переворачивания автомобиля, а также для обеспечения максимально возможной защиты в случае, если столкновение все же произошло.

Система состоит из:

- Системы стабилизации RSC (Roll Stability Control), которая снижает риск переворотов и разворотов, например, при сильных выруливаниях или в случае заноса.
- Усовершенствованной защиты водителя и пассажира за счет усиленного кузова, надувных занавесов и натяжителей ремней безопасности на всех местах. См. также на стр. 21 и стр. 23.

Система RSC использует гиродатчик, который регистрирует изменение наклона автомобиля в боковом направлении. Используя эту информацию, рассчитывается риск переворота. Если риск существует, то система DSTC вступает в действие, снижаются обороты двигателя и одно или несколько колес затормаживаются так, чтобы автомобиль вновь вернул себе стабильность.

См. далее относительно системы DSTC на стр. 41 и 114.



### **ПРЕДОСТЕРЕЖЕНИЕ!**

При нормальном вождении, система RSC повышает безопасность автомобиля на дороге, но это не должно служить основанием для увеличения скорости. Для безопасного вождения всегда соблюдайте обычные меры предосторожности.

## Надувной занавес (IC)

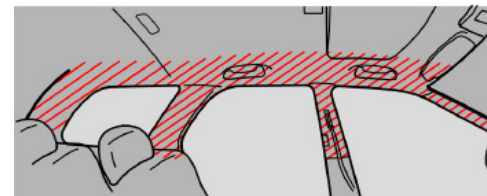
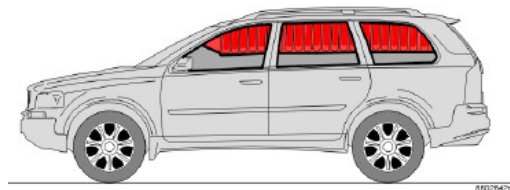

### Назначение

Защитный занавес является дополнением к SIPS. Он скрыт внутри облицовки потолка вдоль боковин автомобиля. Он защищает пассажиров на передних и задних сиденьях. Защитный занавес активируется датчиками системы SIPS, если автомобиль получает боковой удар. При активировании защитный занавес надувается. Он помогает защищать голову водителя и пассажира от удара о внутреннюю поверхность автомобиля в момент столкновения.

### **⚠ ПРЕДОСТЕРЕЖЕНИЕ!**

Надувной занавес является дополнением к ремню безопасности. Обязательно пристегивайтесь ремнем безопасности.

В Volvo XC90 надувной занавес улучшен с тем, чтобы защищать пассажиров при переворачивании автомобиля. В семиместных вариантах автомобиля надувной занавес имеется также в третьем ряду сидений.

### **⚠ ПРЕДОСТЕРЕЖЕНИЕ!**

- Нельзя подвешивать или закреплять посторонние предметы на поручнях в потолке. Крючок предназначен только для легкой верхней одежды (а не для тяжелых предметов типа зонтов).
- Не вкручивайте и не монтируйте что-либо на внутренней облицовке потолка, стойки дверей или боковых панелях. Это может снизить защитные свойства автомобиля. В этих зонах можно монтировать только оригинальные детали, одобренные Volvo.



## WHIPS



### Защита от хлыстовых травм шеи – WHIPS

Система WHIPS (Whiplash Protection System) состоит из энергопоглощающей спинки и специально модернизированного для данной системы подголовника в передних креслах. Система активируется в момент удара сзади и ее срабатывание зависит от угла удара, скорости и вида транспортного средства, нанесшего удар.

#### **⚠ ПРЕДОСТЕРЕЖЕНИЕ!**

Система WHIPS является дополнением к ремню безопасности. Всегда пристегивайтесь ремнем безопасности.

### Функции кресла

При активировании системы WHIPS спинки передних кресел откидываются назад, изменяя положение водителя и пассажира на переднем сиденье. Это снижает опасность повреждения шейных позвонков при резком ударе, т.н. хлыстовой травмы.

### Система WHIPS и детское кресло/ опорная подушка

Система WHIPS не снижает защитные свойства автомобиля в отношении детского кресла или опорной подушки.

#### **⚠ ПРЕДОСТЕРЕЖЕНИЕ!**

Никогда самостоятельно не вносите изменений или не ремонтируйте кресло или систему WHIPS. Обратитесь на официальную станцию техобслуживания Volvo.

**⚠ ПРЕДОСТЕРЕЖЕНИЕ!**

- Если сиденье подвергается сильной перегрузке, например, в момент удара сзади, систему WHIPS следует проверить на официальной станции техобслуживания Volvo.
- Элементы системы WHIPS могли утратить защитные свойства, даже если сиденье не имеет признаков повреждений. Обратитесь на официальную станцию техобслуживания Volvo для проверки системы даже после незначительного наезда сзади.

**Правильное положение на сиденье**

Максимальная защита водителя и пассажира на переднем сиденье обеспечивается, когда они сидят посередине своих сидений с минимальным расстоянием между головой и подголовником.

Можно выбрать следующие варианты:

- детское кресло/опорная подушка на переднем сиденье пассажира, если отключена<sup>6</sup> надувная подушка безопасности на стороне пассажира.
- повернутое назад детское кресло на заднем сиденье, которое опирается на спинку переднего сиденья.

**Не создавайте помех для функционирования системы WHIPS****⚠ ПРЕДОСТЕРЕЖЕНИЕ!**

Не кладите коробки и другой багаж так, чтобы он оказался зажатым между подушкой заднего сидения и спинкой переднего сидения. Не создавайте помех функционированию системы WHIPS.

6. Информацию об активированной/отключенной подушке безопасности (SRS) см. на стр. 18.

## WHIPS



**⚠ ПРЕДОСТЕРЕЖЕНИЕ!**

Если спинка заднего сидения опущена вниз, следует переместить переднее кресло вперед так, чтобы оно не соприкасалось с опущенной спинкой.

## Условия, когда активируется система безопасности

### Система

Натяжитель ремня безопасности  
Надувные подушки безопасности SRS  
Боковые подушки безопасности  
Надувной занавес IC  
WHIPS  
RSC

### Активируется

При фронтальном столкновении и/или перевороте.  
При фронтальных столкновениях<sup>1</sup>.  
При боковых столкновениях<sup>1</sup>.  
При боковых столкновениях или если автомобиль переворачивается<sup>1</sup>.  
При наезде сзади<sup>1</sup>.  
Например, при резких выруливаниях или в случае заноса автомобиля.

1. В результате столкновения автомобиль может быть сильно деформирован, но подушки безопасности при этом могут не срабатывать. Это не означает, что подушки безопасности неисправны. Это связано с тем, что функция подушек не была необходима в данном случае, а пассажиры были защищены другими системами безопасности автомобиля.

### ПРЕДОСТЕРЕЖЕНИЕ!

Датчик системы Airbag расположен в средней консоли. Если средняя консоль была намочена водой или другой жидкостью, отсоедините кабели аккумулятора в багажном отделении. Не пытайтесь запускать двигатель автомобиля; подушки безопасности могут сработать. Отбуксируйте автомобиль на официальную станцию техобслуживания Volvo.

### ПРЕДОСТЕРЕЖЕНИЕ!

Запрещается ездить на автомобиле со сработавшими надувными подушками безопасности. Другие системы безопасности также могут быть повреждены. Интенсивное задымление и запыление во время срабатывания подушек может вызвать раздражение/травмы глаз и кожи. В этом случае промойте холодной водой. Из-за высокой скорости надувания ткань подушки может также вызвать фрикционные травмы и ожоги кожи.

**ВНИМАНИЕ!** При столкновении активирование системы Airbag происходит только один раз. Если подушки безопасности сработали, рекомендуется следующее:

- Отбуксируйте автомобиль на официальную станцию техобслуживания Volvo. Не следует ездить на автомобиле со сработавшими подушками безопасности, даже если после аварии его состояние не препятствует этому.
- Предоставьте официальной станции техобслуживания Volvo заменять детали и узлы систем SRS, SIPS ремней безопасности и IC.

## Осмотр надувных подушек безопасности и надувных занавесов

### Периодичность осмотров

На наклейке, расположенной на дверной стойке/стойках, указан год и месяц, когда следует обратиться на официальную станцию техобслуживания Volvo для осмотра и, при необходимости, замены надувных подушек безопасности, натяжителей ремней безопасности и надувных занавесов. С любыми вопросами относительно этих систем, обращайтесь на официальную станцию техобслуживания Volvo.

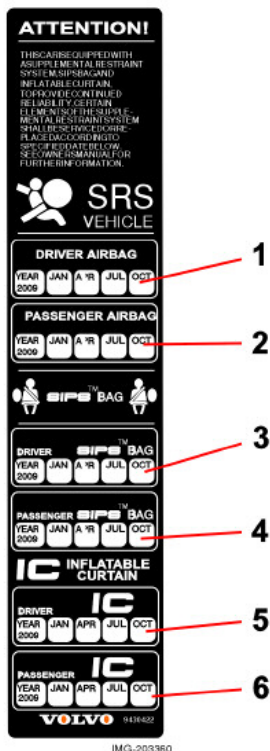

1. Подушка безопасности на стороне водителя
2. Подушка безопасности на стороне пассажира
3. Боковая подушка безопасности на стороне водителя
4. Боковая подушка безопасности на стороне пассажира
5. Надувной занавес на стороне водителя
6. Надувной занавес на стороне пассажира

*Эта табличка находится в проеме левой задней двери.*

## Безопасность детей



### Дети должны сидеть так, чтобы им было удобно и безопасно

Место ребенка в автомобиле и нужное для него оборудование выбирается в зависимости от веса и роста ребенка, подробную информацию см. на стр. 31.

Дети любого возраста и роста должны всегда сидеть в автомобиле правильно пристегнутыми. Ребенок ни при каких обстоятельствах не должен сидеть на коленях пассажира.

Оригинальное оборудование Volvo для безопасности детей сконструировано специально для Вашего автомобиля. При использовании оригинального оборудования Volvo Вы можете быть уверены в правильном

расположении и надежности точек крепления и крепежных деталей.

**ВНИМАНИЕ!** В разных странах существуют разные правила, регламентирующие размещение ребенка в автомобиле.

Ознакомьтесь с действующими правилами.

Можно выбрать следующие варианты:

- детское кресло/опорная подушка на переднем сиденье пассажира, если отключена<sup>7</sup> надувная подушка безопасности на стороне пассажира.
- повернутое назад детское кресло на заднем сиденье, которое опирается на спинку переднего сиденья.

### Детское кресло и устройство напоминания о ремне безопасности

Если обращенное назад младенческое кресло или детское сиденье размещается на переднем сидении и крепится ремнем безопасности, то напоминание о ремне безопасности никогда не появится. Поэтому перед началом движения всегда проверьте надежность крепления ремня безопасности!

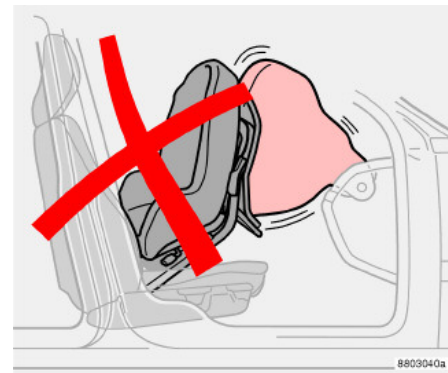

*Детское кресло и надувная подушка безопасности несовместимы*

### Детское кресло и надувная подушка безопасности

Перевозите детей только на заднем сиденье, если надувная подушка безопасности на стороне пассажира активирована<sup>8</sup>. Ребенок может получить серьезные травмы, если при срабатывании надувной подушки безопасности он сидит в детском кресле на сиденье пассажира.

7. Информацию об активированной/отключенной подушке безопасности (SRS) см. на стр. 18.

8. Информацию об активированной/отключенной подушке безопасности (SRS) см. на стр. 18.

## Безопасность детей

**⚠ ПРЕДОСТЕРЕЖЕНИЕ!**

Пассажиры ростом менее 140 см могут сидеть на переднем сиденье, только если надувная подушка безопасности на стороне пассажира отключена.



8903808a

*Пиктограмма, размещенная на солнцезащитном козырьке в автомобиле*

## Размещение детей в автомобиле

Вес/возраст	Переднее сидение с активируемой <sup>1</sup> подушкой безопасности (SRS) на стороне пассажира	Переднее сидение без (или с отключенной <sup>1</sup> ) подушкой безопасности (SRS) на стороне пассажира (опция)
<10 кг (0–9 месяцев)	Неподходящее размещение для данной возрастной группы.	Либо: Повернутое назад детское сидение, крепится с помощью ремня безопасности и крепежной ленты. Тип разреш-я: E503135 <sup>2</sup>  Повернутое назад младенческое кресло, крепится с помощью ремня безопасности. Тип разреш-я: E5 03160 <sup>2</sup>  Повернутое назад младенческое кресло, крепится с помощью крепления Isofix. Тип разреш-я: E5 03162 <sup>2</sup>
9–18 кг (9–36 месяцев)	Неподходящее размещение для данной возрастной группы	Либо: Повернутое назад детское кресло, крепится с помощью ремня безопасности и крепежной ленты. Тип разреш-я: E5 03135 <sup>2</sup>  Повернутое назад детское кресло, крепится с помощью ремня безопасности. Тип разреш-я: E5 03161 <sup>2</sup>  Повернутое назад детское сидение, крепится с помощью крепления Isofix. Тип разреш-я: E5 03163 <sup>2</sup>
15–36 кг (3–12 лет)	Неподходящее размещение для данной возрастной группы.	Фиксируемая ремнем подушка с или без спинки. Тип разреш-я: E5 03139

1. Информацию об активированной/отключенной подушке безопасности (SRS) см. на стр. 18.
2. Для определенного типа детского кресла согласно перечню разрешенных типов. Детские кресла могут быть следующих типов: специализированное, ограниченного действия, полууниверсальное или универсальное.

### ПРЕДОСТЕРЕЖЕНИЕ!

Запрещено сажать детей в детское кресло или опорную подушку на переднем сидении, если надувная подушка безопасности (SRS) активирована. На переднем сиденье запрещено сидеть пассажирам ростом менее 140 см, если подушка безопасности (SRS) активирована. Нарушение вышеперечисленных правил может быть опасно для жизни ребенка.



## Безопасность детей

## Размещение детей в автомобиле

Вес/возраст	Второй ряд сидений, внешние места <sup>1</sup>	Второй ряд сидений, среднее место <sup>1</sup>	Третий ряд сидений в семиместном варианте
<10 кг (0–9 месяцев)	Либо: Повернутое назад детское сидение, крепится с помощью ремня безопасности, опоры и крепежной ленты. Тип разреш-я: E5 03135 <sup>2</sup>  Повернутое назад младенческое кресло, крепится с помощью ремня безопасности и опоры. Тип разреш-я: E5 03160 <sup>2</sup>  Повернутое назад младенческое кресло, крепится с помощью крепления Isofix и опоры. Тип разреш-я: E5 03162 <sup>2</sup>	Повернутое назад детское сидение, крепится с помощью ремня безопасности, опоры и крепежной ленты. Тип разреш-я: E5 03135 <sup>2</sup>	Неподходящее размещение для данной возрастной группы.
9–18 кг (9–36 месяцев)	Либо: Повернутое назад детское сидение, крепится с помощью ремня безопасности, опоры и крепежной ленты. Тип разреш-я: E5 03135 <sup>2</sup>  Повернутое назад детское сидение, крепится с помощью ремня безопасности и опоры. Тип разреш-я: E5 0316 <sup>2</sup>  Повернутое назад детское сидение, крепится с помощью крепления Isofix и опоры. Тип разреш-я: E5 03163 <sup>2</sup>	Повернутое назад детское сидение, крепится с помощью ремня безопасности, опоры и крепежной ленты. Тип разреш-я: E5 03135 <sup>2</sup>	Неподходящее размещение для данной возрастной группы.
15–36 кг (3–12 лет)	Фиксируемая ремнем подушка с или без спинки. Тип разреш-я: E5 03139 <sup>2</sup>	Либо: Фиксируемая ремнем подушка со спинкой или без нее. Тип разреш-я: E5 03139 <sup>2</sup>  Встроенная фиксируемая ремнем подушка. Тип разреш-я: E5 03167 <sup>3</sup>	Фиксируемая ремнем подушка с или без спинки. Тип разреш-я: E5 03139 <sup>2</sup>

1. Для семиместных вариантов в случае использования детского сидения необходимо, чтобы этот ряд сидений был отодвинут полностью назад.
2. Для определенного типа детского кресла согласно перечню разрешенных типов. Детские кресла могут быть следующих типов: специализированное, ограниченного действия, полууниверсальное или универсальное.
3. Встроенное и одобренное для данной возрастной группы оборудование для безопасности детей.

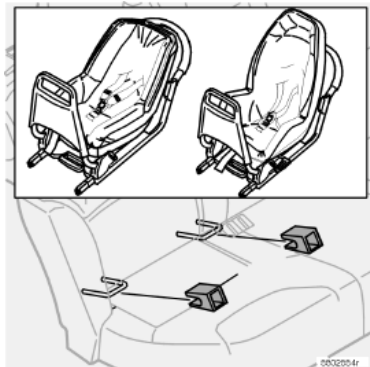

### Система креплений ISOFIX для детских кресел (опция)

Внешние места заднего сиденья приспособлены для использования системы креплений ISOFIX. Обращайтесь к дилеру Volvo за детальной информацией об оборудовании для безопасности детей.



### Встроенные фиксируемые ремнем опорные подушки (опция для пятиместного варианта, стандарт для семиместного варианта)

Встроенная фиксируемая ремнем подушка Volvo для внешних мест заднего сиденья сконструирована в расчете на обеспечение оптимальной безопасности ребенка. Эта опорная подушка в комбинации со штатными ремнями безопасности рассчитана на детей весом от 15 до 36 кг.

Убедитесь, что:

- фиксируемая ремнем опорная подушка надежно закреплена
- положение подголовника точно соответствует положению головы ребенка
- ремень безопасности соприкасается с телом ребенка, не провисает или не перекручен
- ремень безопасности расположен правильно на плече, а не ниже плеча
- набедренная часть ремня располагается низко на бедрах для обеспечения оптимальной защиты.

## Безопасность детей

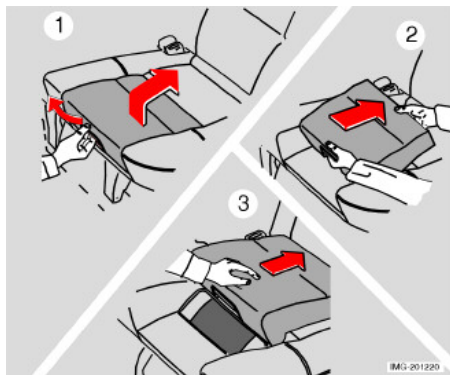

### Раскладывание фиксируемой ремнем опорной подушки

- Потяните за ручку и подушка поднимется (1).
- Возьмитесь за подушку двумя руками и переместите назад (2).
- Вдавите до фиксации (3).

### **⚠ ПРЕДОСТЕРЕЖЕНИЕ!**

Опорная подушка должна быть зафиксирована до того, как Вы посадите на нее ребенка.

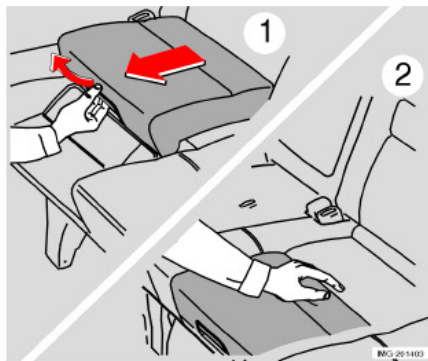

### Складывание фиксируемой ремнем опорной подушки

- Потяните за ручку (1).
- Переместите сиденье вниз и надавите так, чтобы оно зафиксировалось (2).

Помните, что перед тем опустить спинку сиденья вперед, необходимо предварительно сложить фиксируемую ремнем подушку.

### **⚠ ПРЕДОСТЕРЕЖЕНИЕ!**

Если встроенная фиксируемая ремнем безопасности подушка была подвержена большой перегрузке, например, при столкновении, то следует заменить всю подушку, включая ремень безопасности, в комплекте с винтами, на новую. Даже если встроенная опорная подушка кажется неповрежденной, некоторые защитные свойства подушки могут быть утрачены. Пристегиваемая ремнем подушка также должна быть заменена, если она очень изношена или повреждена. Однако имейте в виду, что замена подушки должна производиться профессионально, поскольку для безопасности пассажиров важно, чтобы подушка была как следует закреплена. Поэтому по поводу замены или ремонта подушки обращайтесь на официальную станцию техобслуживания Volvo.

Если подушка загрязнена, то следует сначала очистить её на месте. Если же обивка подушки настолько загрязнена, что ей требуется отдельная чистка, то следует придерживаться вышеприведенных инструкций по замене и монтажу подушки. Не вносите никаких изменений или дополнений в пристегиваемую ремнем подушку.

**Важные советы!**

При использовании других изделий, обеспечивающих безопасность детей, которые имеются на рынке, важно прочитать инструкцию по монтажу, которая прилагается к изделию, и тщательно ей следовать. Между тем, необходимо учитывать следующее:

Volvo выпускает изделия, обеспечивающие безопасность детей, которые разработаны специально для автомобилей Volvo и проверены на них.

Детское сиденье следует всегда устанавливать на предписанное производителем место.

Детальные инструкции по монтажу, см.

Инструкцию по эксплуатации для детского сидения.

Не закрепляйте ремни детского кресла к штоку продольного перемещения кресла, пружинам или различным направляющим и балкам под сидением, имеющим острые края.

Пусть спинка детского кресла прилегает к приборной панели. (Относится к автомобилям, которые **не оборудованы** активированной<sup>9</sup> подушкой безопасности (SRS) на стороне пассажира).

Никогда не устанавливайте детское кресло на переднем сиденье, если автомобиль оснащен активированной подушкой безопасности (SRS) на стороне пассажира.

**ВНИМАНИЕ!** При возникновении проблем с установкой изделий, обеспечивающих

9. Информацию об активированной/отключенной подушке безопасности (SRS) см. на стр. 18.

безопасности детей, обратитесь к производителю для получения более ясных инструкций по установке.

**ПРЕДОСТЕРЕЖЕНИЕ!**

Детские опорные подушки/кресла со стальными бугелями или другой конструкции, которые могут прилегать к кнопке открывания замка ремня безопасности, не должны использоваться, поскольку они могут вызвать случайное отстегивание ремня безопасности. Не допускайте, чтобы верхняя часть детского сидения опиралась на ветровое стекло.

**Монтаж детского кресла**

Volvo выпускает изделия, обеспечивающие безопасность детей, которые разработаны специально для автомобилей Volvo и проверены на них.

При использовании другого имеющегося в продаже оборудования важно внимательно прочитать инструкции по его монтажу.

- Нельзя закреплять крепежные ленты детского кресла на штанге регулировки продольного положения сиденья, на пружинах или салазках и балках под сиденьем.
- Спинка детского кресла должна опираться на приборную панель. Это относится к автомобилям без надувной подушки

безопасности на месте пассажира или с отключенной подушкой безопасности.

- Нельзя устанавливать детское кресло на переднее сиденье в автомобилях, оснащенных активируемой<sup>10</sup> подушкой безопасности на стороне пассажира. В случае затруднений с монтажом оборудования для безопасности детей обращайтесь к его изготовителю за более четкими инструкциями.

**Замена фиксируемой ремнем опорной подушки**

Важно, чтобы встроенная фиксируемая ремнем опорная подушка была правильно закреплена. Поэтому замену и ремонт подушки следует проводить на официальной станции техобслуживания Volvo. Не дорабатывайте и не модернизируйте опорную подушку.

**Дополнительная функция блокировки в ремне безопасности (ALR/ELR<sup>11</sup>)**

Ремень безопасности среднего места во втором ряду кресел оснащен дополнительной функцией блокировки (ALR/ELR). Эта функция блокировки помогает удерживать ремень натянутым, что облегчает установку детского кресла.

10. Информацию об активированной/отключенной подушке безопасности (SRS) см. на стр. 18.  
11. Automatic Locking Retractor/ Emergency Locking Retractor.

### Безопасность детей

При установке детского кресла с помощью ремня безопасности:

- Закрепите ремень безопасности в детском кресле согласно инструкциям производителя детского кресла.
- Затяните полностью ремень безопасности.
- Заблокируйте ремень, потянув вниз запорный язычок в замке. Громкий щелчок указывает на фиксацию ремня.
- Дайте механизму ремня безопасности втянуть ремень и затянуть его вокруг детского кресла.

В это время ремень безопасности издает механический звук, что вполне нормально.

Отключение данной функции происходит автоматически при освобождении ремня из замка и втягивании его в исходное положение.

При возникновении проблем с установкой изделий, обеспечивающих безопасность детей, обратитесь к производителю для получения более ясных инструкций по установке.

---

## Приборы и органы управления

Комбинированный прибор	38
Контрольные и предупреждающие символы	39
Переключатели на средней консоли	44
Панель освещения	46
Рычаг переключения указателей поворотов	47
Стеклоочистители/омыватели ветрового стекла	48
Аварийная мигающая сигнализация, электрообогреваемое заднее стекло/зеркала заднего вида/передние кресла	50
Бортовой компьютер	51
Система поддержания постоянной скорости	52
Стояночный тормоз, капот, розетка и др.	53
Электрические стеклоподъемники	55
Зеркала заднего вида и боковые стекла	57
Электроуправляемый люк в крыше (опция)t	59

### Комбинированный прибор

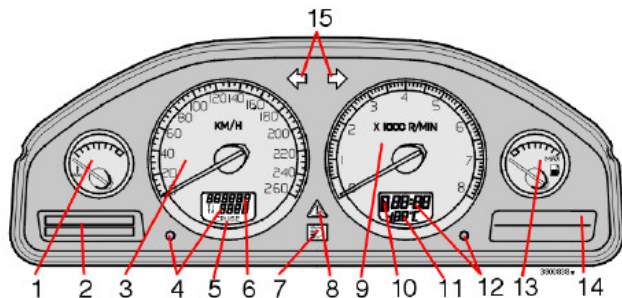

#### 1. Датчик температуры

Показывает температуру в системе охлаждения двигателя. Если температура повышается и стрелка перемещается в красный сектор, на дисплее появляется сообщение. Помните, что дополнительные фары перед воздухозаборником ухудшают эффективность охлаждения при высокой наружной температуре и большой нагрузке на двигатель.

#### 2. Дисплей

На дисплее появляются информационные или предупреждающие сообщения.

#### 3. Спидометр

Показывает скорость автомобиля.

#### 4. Счетчик пройденного пути, T1 и T2

Счетчики пройденного пути используются для измерения коротких расстояний пробега. Правая цифра показывает сотни метров. Нажимайте на кнопку в течение более 2 секунд для сброса показаний. Переключайтесь между счетчиками пройденного пути коротким нажатием на кнопку.

#### 5. Индикация системы круиз-контроль

См. стр. 52.

#### 6. Одометр

Одометр показывает общее расстояние, пройденное автомобилем.

#### 7. Дальний свет фар вкл/выкл

#### 8. Предупреждающие символы

При возникновении неисправности загорается символ и на дисплее показывается сообщение.

#### 9. Тахометр

Показывает обороты двигателя в тысячах об/мин. Стрелка тахометра не должна заходить в красный сектор.

#### 10. Индикация автоматической коробки передач

Здесь показывается установленная программа переключения скоростей.

#### 11. Датчик наружной температуры

Показывает наружную температуру. Если температура находится в пределах между +2 °C и -5 °C, на дисплее появляется символ

снежинки. Этот символ напоминает о скользком дорожном покрытии.

Если автомобиль стоит или стоял на месте, то термометр показывает более высокое значение температуры окружающего воздуха.

#### 12. Часы

Часы выставляются поворотом кнопки.

#### 13. Счетчик топлива

Когда лампа на этом приборе загорается, остающегося топлива достаточно примерно на 8 км.

#### 14. Контрольные и предупреждающие символы

#### 15. Указатели поворотов – левый/правый

## Контрольные и предупреждающие символы

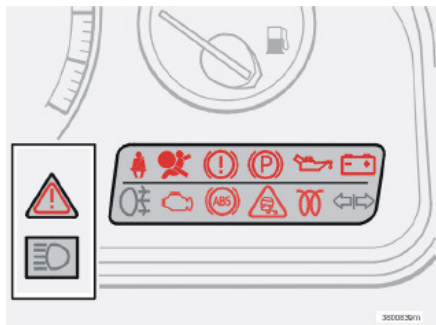

### Проверка функционирования, символы

Все контрольные и предупреждающие символы загораются после поворота ключа зажигания в положение **II** перед пуском двигателя. Так проверяется функционирование всех символов. После пуска двигателя все символы должны погаснуть за исключением символа стояночного тормоза, который гаснет после отпущения тормоза.



Если двигатель не заводится в течение пяти секунд, все символы погаснут за исключением символов,



указывающих на неисправность в системе очистки отработанных газов и на низкое давление масла. В зависимости

от комплектации автомобиля некоторые функции соответствующих символов отсутствуют.

### Предупреждающий символ в центре прибора



Этот символ загорается красным или желтым светом в зависимости от серьезности обнаруженной неисправности.

#### Красный символ:

- Остановитесь. Прочтите сообщение на дисплее.

Символ и текстовое сообщение сохраняются до тех пор, пока неисправность не устраняется.

#### Желтый символ:

- Прочтите сообщение на дисплее. Примите меры!

Текстовое сообщение можно погасить при помощи кнопки READ, см. стр. 42, или оно исчезает автоматически через 2 минуты.

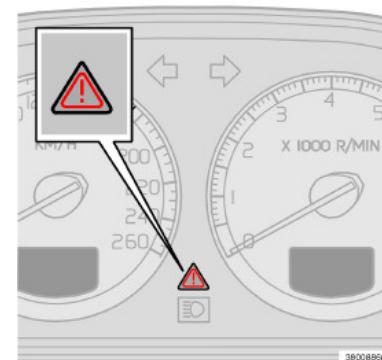

**ВНИМАНИЕ!** Когда появляется сообщение “TIME FOR REGULAR SERVICE” (Пора на техобслуживание), индикаторная лампа и текстовое сообщение можно погасить при помощи кнопки READ, или это происходит автоматически через 2 минуты.



## Контрольные и предупреждающие символы

### Неисправность в системе ABS



Если символ ABS загорается, то система ABS не функционирует. Тормозная система автомобиля продолжает функционировать, но без функции ABS.

- Остановите автомобиль в безопасном месте и выключите двигатель. Запустите двигатель снова.
- Если символ предупреждения гаснет, продолжайте вождение. Это была ошибка индикатора.
- Если предупреждающий символ продолжает гореть, следуйте на официальную станцию техобслуживания Volvo для проверки системы ABS.

### Неисправность в тормозной системе



Если загорается символ BRAKE, то уровень тормозной жидкости может быть слишком низким.

- Остановите автомобиль в безопасном месте и проверьте уровень тормозной жидкости в бачке.

Если уровень жидкости в бачке ниже отметки MIN, дальнейшее вождение автомобиля не рекомендуется; отбуксируйте его на официальную станцию техобслуживания Volvo для проверки тормозной системы.



Если предупреждающие символы BRAKE и ABS загораются одновременно, то могла возникнуть неисправность в распределении тормозного усилия.



- Остановите автомобиль в безопасном месте и выключите двигатель. Запустите двигатель снова.
- Если оба символа гаснут, то это была ошибка индикатора.
- Если предупреждающие символы продолжают гореть, проверьте уровень тормозной жидкости в бачке.
- Если уровень тормозной жидкости в бачке ниже отметки MIN, дальнейшее вождение автомобиля не рекомендуется; отбуксируйте его на станцию обслуживания Volvo для проверки тормозной системы.
- Если уровень тормозной жидкости в норме, а индикаторы продолжают гореть, можно осторожно доехать на автомобиле до ближайшей станции обслуживания Volvo для проверки тормозной системы.



### ПРЕДОСТЕРЕЖЕНИЕ!

Если одновременно загораются предупреждающие символы BRAKE и ABS, то имеется опасность того, что при резком торможении задняя часть автомобиля может идти юзом.

### Напоминание о ремне безопасности



Лампа горит до тех пор, пока водитель и пассажир на переднем сидении не пристегнут ремни безопасности.

### Низкое давление масла



Если во время вождения загорается эта лампа, то давление масла двигателя стало слишком низким.

Немедленно остановите двигатель и проверьте уровень масла в двигателе. Если лампа загорелась при нормальном уровне масла, остановите автомобиль и обратитесь на официальную станцию техобслуживания Volvo.

### Неисправность в системе очистки обработанных газов автомобиля



Для проверки обратитесь на официальную станцию техобслуживания Volvo.

### Неисправность SRS



Если символ продолжает гореть или загорается во время езды, то в системе SRS обнаружена неисправность. Следуйте на официальную станцию техобслуживания Volvo для проверки системы.

### Генератор не дает тока



Если лампа загорается во время езды, то в системе электрооборудования, вероятно, возникла неисправность.

Обратитесь на официальную станцию техобслуживания Volvo.

### Предпусковой подогреватель двигателя (дизель)



Лампа загорается, указывая на то, что включен подогрев двигателя. Когда лампа гаснет, можно запускать двигатель. Касается только автомобилей с дизельным двигателем.

## Стояночный тормоз задействован



Помните, что лампа указывает только на то, что стояночный тормоз задействован, но не указывает насколько сильно. Проверьте, нажав на педаль! Если педаль задействована во время движения, то, как напоминание об этом, раздаётся звуковой сигнал.

## Противотуманная фара, задняя



Эта лампочка загорается при включенном противотуманном свете.

## Контрольная лампа прицепа



Мигает, когда используются указатели поворотов автомобиля и прицепа. Если лампа не мигает, это означает, что одна из ламп мигающих сигналов прицепа или автомобиля неисправна.

## Система стабилизации и DSTC

Система DSTC имеет ряд функций, которые детально описаны на стр. 114.

### Символ загорается и спуска прим. две секунды гаснет



Символ загорается для проверки системы при запуске двигателя.

### Символ ВКЛ. мигает



Функция SC служит для предотвращения пробуксовывания ведущих колес. Функция TC служит

для улучшения тягового усилия автомобиля.

Функция АYC предназначена для предотвращения заноса автомобиля.

Функция RSC служит для предотвращения переворота автомобиля.

### Предупреждающий символ горит постоянным желтым светом



Вместе с символом на информационный дисплей выводится сообщение

TRACTION CONTROL

TEMPORARILY OFF.

Функция TC временно снижена вследствие слишком высокой температуры тормозов.

Автоматическое восстановление функции происходит при нормализации температуры тормозов.

### Предупреждающий символ горит постоянным желтым светом



На информационном дисплее вместе с символом появляется ANTI-SKID SERVICE REQUIRED.

Система DSTC отключена

вследствие неисправности.

- Остановите автомобиль в безопасном месте и выключите двигатель.
- Снова запустите двигатель.

Если предупреждающий символ продолжает гореть, следуйте на официальную станцию техобслуживания Volvo для проверки системы.

## Неисправность в системе DSTC

Если символ загорается и горит постоянным светом, в то время как Вы не выключали систему, это указывает на неисправность в одной из систем. На дисплее появляется текст ANTI-SKID SERVICE REQUIRED.

- Остановите автомобиль в безопасном месте и выключите двигатель. Запустите двигатель снова.
- Если предупреждающий символ гаснет, то неисправность была временной, и нет необходимости производить проверку на станции обслуживания.
- Если предупреждающий символ продолжает гореть, следуйте на официальную станцию техобслуживания Volvo для проверки системы.



### ПРЕДОСТЕРЕЖЕНИЕ!

При нормальном вождении, система DSTC повышает безопасность автомобиля на дороге, но это не должно служить основанием для увеличения скорости. Всегда соблюдайте обычные меры предосторожности при поворотах и вождении на дорогах со скользким покрытием.

### Контрольные и предупреждающие символы

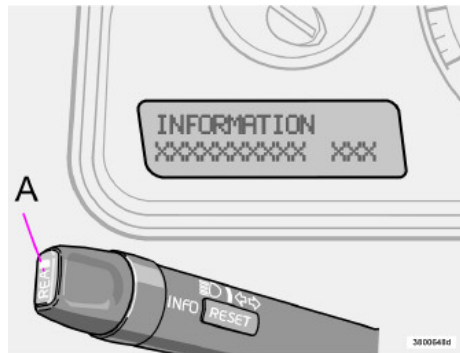

#### Сообщение на дисплее

Когда загорается предупреждающий или контрольный индикатор, то одновременно с этим на дисплее появляется сообщение. Как только Вы прочтете и поймете смысл сообщения, можете нажать на кнопку READ (A). Прочитанное сообщение удаляется с дисплея и сохраняется в памяти автомобиля. Сообщения о неисправностях остаются в памяти до тех пор, пока соответствующие неисправности не будут устранены.

Сообщения об очень серьезных неисправностях не могут быть удалены с дисплея. Они остаются на дисплее до тех пор, пока неисправность не будет устранена.

Сообщения, хранящиеся в списке памяти, можно прочитать снова. Нажмите на кнопку READ (A) для того, чтобы увидеть сообщения, хранящиеся в памяти. Листайте сообщения, хранящиеся в списке памяти, нажимая на кнопку READ. Нажмите на кнопку READ для того, чтобы вернуть прочитанные сообщения в список памяти.

Если предупреждающее сообщение “прорывается”, когда Вы, например, находитесь в меню бортового компьютера или когда Вы желаете пользоваться телефоном, Вы должны сначала подтвердить прием сообщения. Для этого нажмите на кнопку READ (A).

Сообщение	Значение
STOP SAFELY - ОСТАНОВИТЬСЯ КАК МОЖНО СКОРЕЕ	Остановитесь и выключите двигатель. Серьезная опасность повреждения.
STOP ENGINE - ОСТАНОВИТЬ ДВИГАТЕЛЬ	Остановитесь и выключите двигатель. Серьезная опасность повреждения.
SERVICE URGENT - СРОЧНОЕ ТЕХОБСЛУЖИВАНИЕ	Немедленно доставьте автомобиль на станцию технического обслуживания.
SEE MANUAL - СМ. ИНСТРУКЦИЮ	Обратитесь к руководству для владельца.
SERVICE REQUIRED - ТРЕБУЕТСЯ ТЕХОБСЛУЖИВАНИЕ	Как можно скорее доставьте автомобиль на станцию обслуживания для проверки.
FIX NEXT SERVICE - ОТРЕМОНТИРОВАТЬ ПРИ СЛЕДУЮЩЕМ ТЕХОБСЛУЖИВАНИИ	При следующем техническом обслуживании проверьте свой автомобиль.
TIME FOR REGULAR SERVICE	Когда показывается сообщение, пора произвести техобслуживание. На показ сообщения влияют пробег, количество месяцев, прошедших после последнего техобслуживания, а также время работы двигателя.
OIL LEVEL LOW <sup>1</sup> – FILL OIL <sup>3</sup>	Низкий уровень масла в двигателе. Как можно скорее проверьте и примите меры. Более подробную информацию см. на стр. 164.
OIL LEVEL LOW <sup>2</sup> – STOP SAFELY <sup>3</sup>	Низкий уровень масла в двигателе. Остановите автомобиль в безопасном месте и проверьте уровень масла. См. стр. 164.
OIL LEVEL LOW <sup>2</sup> – STOP ENGINE <sup>3</sup>	Низкий уровень масла в двигателе. Остановите автомобиль в безопасном месте, заглушите двигатель и проверьте уровень масла. См. стр. 164.
OIL LEVEL LOW <sup>2</sup> – SEE MANUAL <sup>3</sup>	Низкий уровень масла в двигателе. Остановите автомобиль в безопасном месте, заглушите двигатель и проверьте уровень масла. См. стр. 164.

1. Появляется вместе с желтым предупреждающим треугольником.
2. Появляется вместе с красным предупреждающим треугольником
3. Относится только к вариантам двигателя с датчиком уровня масла.

## Переключатели на средней консоли

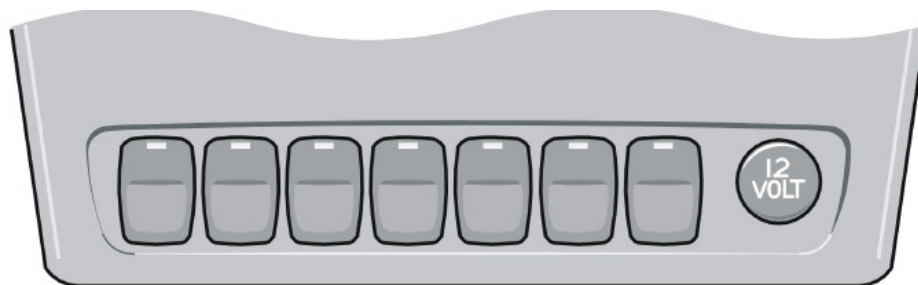

3603558d

**ВНИМАНИЕ!** Взаимное расположение кнопок может быть иным.

### Система DSTC



3603546m

Данная кнопка используется для снижения или восстановления функций системы DSTC. Если светодиод в кнопке горит, система DSTC активирована (при условии отсутствия

какой-либо неисправности).

**ВНИМАНИЕ!** Для снижения функции системы DSTC необходимо в целях безопасности нажать и удерживать эту кнопку минимум полсекунды. Светодиод в кнопке гаснет и на дисплее появляется сообщение STC/DSTC SPIN CONTROLL OFF (функция контроля пробуксовывания STC/DSTC выкл.). Снижайте функцию системы, если Вы должны воспользоваться колесом, размер которого отличается от размера других колес.

При каждом пуске двигателя система автоматически активируется.



### **ПРЕДОСТЕРЕЖЕНИЕ!**

Помните, что ходовые качества автомобиля изменяются, когда Вы отключаете систему DSTC.

### Кондиционирование воздуха в задней части салона (опция)



3603557m

Нажмите на кнопку для активирования кондиционирования воздуха в задней части салона. Кондиционирование в задней части салона отключается при полном выключении зажигания.

### Блокировка для безопасности детей в задних дверях (опция)



3603553m

Используйте эту кнопку для включения или отключения электронной блокировки задних дверей для безопасности детей. Ключ зажигания должен быть в положении **I** или **II**. Когда

блокировка активирована, горит светодиод в кнопке. На дисплее появляется сообщение, когда Вы активируете или деактивируете блокировку для безопасности детей.

## Складывающиеся внешние зеркала заднего вида (опция)



Эта кнопка используется для складывания или раскладывания внешних зеркал заднего вида.

Если наружное зеркало было случайно сложено или раскрыто, проделайте следующее:

- Верните вручную зеркало в нормальное положение.
- Поверните ключ зажигания в положение **II**.
- Сложите внешнее зеркало внутрь при помощи кнопки, а затем раскройте его также с помощью кнопки. Внешние зеркала теперь возвращаются в свои исходные фиксированные положения.

## Помощь при парковке (опция)



При запуске двигателя система всегда активирована. Нажмите кнопку для отключения/подключения системы предупреждающей о движении задним ходом. См. также стр. 115.

## Отключение блокировки замков<sup>1</sup> и датчиков сигнализации



Используйте эту кнопку, если хотите по какой-то причине отключить функцию блокировки запертого положения (это означает, что двери не могут быть открыты изнутри, когда они заперты).

Эта кнопка также используется для отключения датчиков движения и наклона в системе сигнализации<sup>2</sup>. Когда эти функции деактивированы/отключены, горит светодиод.

## Дополнительный свет (доп. принадлежность)



Пользуйтесь данной кнопкой, если Вы хотите, чтобы дополнительный свет загорелся одновременно с дальним светом фар или если Вы хотите выключить данную функцию. Светодиод в кнопке горит при включенной функции.

## Электрическое гнездо (стандарт)/Прикуриватель (опция)



Розеткой можно пользоваться для различных аксессуаров, рассчитанных на 12 В, например, мобильный телефон или холодильник. Прикуриватель активируется нажатием

кнопки. Когда прикуриватель нагреет, кнопка выскакивает обратно. Вытащите прикуриватель и воспользуйтесь нитью накалывания. По соображениям безопасности всегда оставляйте крышку в розетке, когда она не используется. Макс. сила тока 10 А.

## BLIS - Blind Spot Information System (опция)



Нажмите кнопку для отключения или восстановления функции. Дополнительную информацию см. на стр. 133.

1. Некоторые рынки  
2. Опция

## Панель освещения

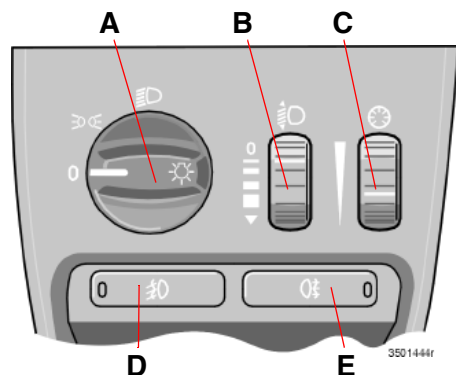

### A – Фары и габаритный/стояночный свет

**0** Всё световые приборы выключены. Автомобили с автоматическим ближним светом (для некоторых стран)

Ключ зажигания в положении **II**: Зажигается ближний свет фар (а также габаритные/стояночные огни спереди и сзади, освещение номерного знака и панели приборов). Ближний свет фар загорается автоматически при повороте ключа зажигания в положение движения и не может быть выключен. Перед поездкой в некоторые страны на Вашей станции техобслуживания Volvo Вам помогут отсоединить автоматическое включение ближнего света фар.

 Габаритные/стояночные огни спереди и сзади.

 Ключ зажигания в положении **0**: Все освещение выключено.

Ключ зажигания в положении **II**: Горят фары (а также габаритные/стояночные огни спереди и сзади, освещение номерного знака и освещение приборов).

**ВНИМАНИЕ!** Вы должны всегда поворачивать переключатель света в это положение для включения дальнего света.

### B – Регулировка высоты света фар

Для того чтобы можно было регулировать высоту луча света фар при различных грузах в автомобиле, некоторые автомобили оснащены установочным мотором на каждой фаре. Высота луча света фар регулируется соответствующим регулятором на приборной панели.

Автомобили с Би-ксеноновыми лампами (опция) имеют автоматическое регулирование высоты света фар, вследствие чего ручка B отсутствует.

### C – Освещение приборной панели

Регулятор вверх: яркость освещения увеличивается.

Регулятор вниз: яркость освещения уменьшается.

### D – Противотуманные фары

Ключ зажигания в положении **II**. Нажмите на кнопку. Противотуманные фары горят вместе с габаритными/стояночными огнями и дальним/ближним светом фар. Светодиод в кнопке горит, когда включены противотуманные фары.

**ВНИМАНИЕ!** В некоторых странах ближний свет запрещено использовать вместе с передними противотуманными фарами.

### E – Задний противотуманный свет

Ключ зажигания в положении **II**. Нажмите на кнопку. Задние противотуманные фары загораются вместе с фарами дальнего/ближнего света. Светодиод в кнопке и символ в комбинированном приборе загораются одновременно.

Пожалуйста, помните: Правила пользования передними и задними противотуманными фарами варьируются в зависимости от страны.

## Рычаг переключения указателей поворотов

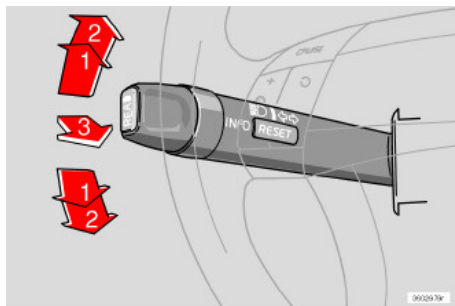

### 1. Фиксированное положение

При смене полосы движения или обгоне переместите рычаг до ощутимого сопротивления. Он возвращается обратно при отпускании.

### 2. Обычный поворот

Указатели поворотов загораются, когда Вы перемещаете рычаг в направлении, в котором поворачивается руль. Когда руль поворачивается обратно после поворота, указатели автоматически отключаются.

### 3. “Мигание” дальним светом фар

Слегка прижмите рычаг на себя (пока не почувствуете легкое сопротивление). Дальний свет горит пока рычаг не будет опущен.

### 3. Переключение, дальний/ближний свет фар

Для переключения между ближним/дальним светом, прижмите рычаг на себя мимо

положения “мигания” дальним светом и отпустите его.

### 3. Освещение при выходе из автомобиля

При выходе из автомобиля в темноте, сделайте следующее:

- Выньте ключ из замка зажигания.
- Переместите левый рычаг (указатель поворотов) к себе.
- Выйдите из автомобиля.
- Заприте двери.

Загорается ближний свет фар, габаритные/стояночные огни, освещение номерного знака и лампы во внешних зеркалах заднего вида (дополнительное оборудование). Эти лампы продолжают гореть в течение 30, 60 или 90 секунд. Удобный для Вас режим времени Вы можете установить на официальной станции техобслуживания Volvo.



## Стеклоочистители/омыватели ветрового стекла

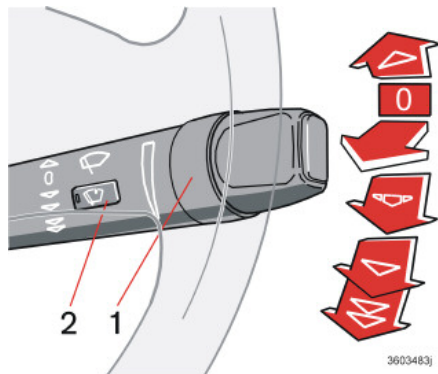

Функция очистителей/омывателей – ветровое стекло

### Очиститель ветрового стекла

**0** Стеклоочистители ветрового стекла выключены.

Если Вы перемещаете рычаг вверх из положения **0**, очистители делают один ход, пока Вы опускаете рычаг в поднятом положении.

### Интервальный режим работы

 Вы можете сами отрегулировать и установить подходящую для Вас скорость интервальной работы стеклоочистителей. Поворот кольца вверх увеличивает частоту хода стеклоочистителей. Поворот кольца к себе (см. 1 на рисунке) уменьшает частоту хода стеклоочистителей.

 Стеклоочистители работают с “нормальной” скоростью.

 Стеклоочистители работают с “высокой” скоростью.

### Датчик дождя (опция)

Датчик дождя реагирует на количество воды на ветровом стекле и приводит к тому, что стеклоочистители автоматически увеличивают или уменьшают скорость. Чувствительность датчика можно задать с помощью кольца (1).

- Поверните кольцо вверх для повышения чувствительности и вниз для ее понижения. (Дополнительный ход производится при повороте кольца вверх.)

### Вкл/Выкл

При включении датчика дождя ключ зажигания должен находиться в положении **I**, а рычаг управления стеклоочистителями ветрового стекла в положении **0**.

Для включения датчика дождя:

- нажмите на кнопку (2). В кнопке загорается светодиод, указывающий на активное состояние датчика дождя.

Для отключения датчика дождя выберите один из перечисленных ниже способов:

- нажмите на кнопку (2) или
- переведите рычаг вниз на другую программу очистки. При переводе рычага вверх датчик дождя остается в активном состоянии, щетки совершают один дополнительный ход и, когда рычаг отпускается обратно в положение **0**, возвращаются в положение датчика дождя.

Датчик дождя выключается автоматически по извлечении ключа зажигания из замка или через пять минут после выключения зажигания.

## ВАЖНО!

При автоматической мойке: Отключайте датчик дождя, нажав на кнопку (2), когда ключ зажигания находится как минимум в положении **I**. Очистители ветрового стекла могут иначе включиться и получить повреждение.

### Омыватель ветрового стекла

Нажмите на рычаг в направлении к рулевому колесу, чтобы включить омыватели ветрового стекла.

### Омыватель фар

(опция, некоторые рынки)

Омыватели фар струей под высоким давлением расходуют много омывающей жидкости. Для экономии последней фары подвергаются мойке при каждом пятом включении омывателей (в пределах десятиминутного периода). По истечении десяти минут после последней мойки ветрового стекла омыватели фар струей высокого давления вновь на первом включении омывателей ветрового стекла.

### Пониженное омывание

Когда в бачке остается прим. один литр омывающей жидкости, прекращается подача жидкости к фарам и заднему стеклу. Это связано с тем, что отдается предпочтение ветровому стеклу.

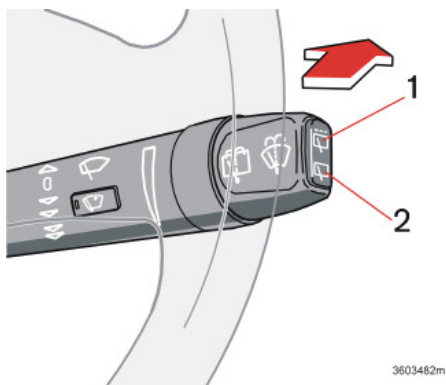

Функция очистителя/омывателя – дверь задка

### **Омыватель и очиститель, заднее стекло**

Перемещением рычага вперед запускается омывание заднего стекла.

1. Очиститель заднего стекла – интервальная очистка
2. Очиститель заднего стекла – нормальная скорость

### **Очиститель – движение задним ходом**

Если Вы включаете передачу заднего хода, когда очиститель ветрового стекла уже включен, то очиститель заднего стекла включается в режиме интервальной очистки<sup>1</sup>. Если очиститель заднего стекла уже включен в режиме нормальной скорости, это положение функции не изменится.

1. Эта функция (интервальная очистка при движении задним ходом) может быть отключена. Обратитесь на официальную станцию техобслуживания Volvo.

### Аварийная мигающая сигнализация, электрообогреваемое заднее стекло/зеркала заднего вида/передние кресла



#### Аварийная мигающая сигнализация

Аварийную мигающую сигнализацию (мигают все указатели поворотов) следует использовать, когда автомобиль останавливается в таком месте, где он создает опасность или помехи для других транспортных средств. Нажмите на кнопку для включения данной функции.

**ВНИМАНИЕ!** Правила использования аварийной мигающей сигнализации отличаются в разных странах.

#### Электрообогрев заднего стекла и наружных зеркал заднего вида

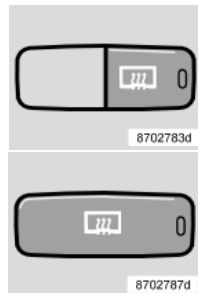

Используйте электрообогрев для удаления льда и запотевания с заднего стекла и зеркал заднего вида. При одном нажатии на выключатель начинается обогрев одновременно заднего стекла и зеркал заднего вида. Это подтверждается

загоревшимся светодиодом в выключателе. Встроенный таймер автоматически отключает обогрев зеркал заднего вида прим. через 4 минуты и обогрев заднего стекла примерно через 12 минут.

#### Электрообогрев передних кресел



Дополнительную информацию см. на стр. 65 или 68.

## Бортовой компьютер

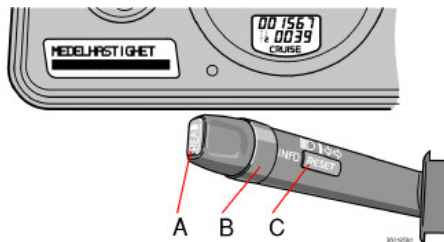

### Органы управления

Для получения доступа к компьютерной информации, Вы должны поворачивать постепенно кольцо (B) вперед или назад. Поворачивая далее, Вы возвращаетесь к исходному положению.

**ВНИМАНИЕ!** Если предупреждающее сообщение прорывается, когда Вы пользуетесь бортовым компьютером, следует сначала подтвердить получение предупреждающего сообщения. Нажмите на кнопку READ (A), чтобы вернуться обратно к бортовому компьютеру.

### Функции

Бортовой компьютер показывает следующую информацию:

- Средняя скорость

- Скорость в милях в час<sup>1</sup>
- Текущий расход топлива
- Средний расход топлива
- Расстояние, которое может пройти автомобиль до пустого топливного бака

### Средняя скорость

Средняя скорость с момента последнего сброса показаний (RESET). При выключении зажигания, средняя скорость сохраняется в памяти и используется как основа для получения нового значения при продолжении вождения. Эти данные могут быть занулены при помощи кнопки RESET (C) на рычаге.

### Скорость в милях в час<sup>1</sup>

Настоящая скорость показывается в м/час.

### Текущий расход топлива

Текущая информация об актуальном расходе топлива. Расчет расхода топлива производится каждую секунду. Цифра на дисплее обновляется каждые две секунды. Когда автомобиль стоит на месте, дисплей показывает “----”.

**ВНИМАНИЕ!** При использовании топливного отопителя возможны ошибочные показания.

### Средний расход топлива

Средний расход топлива с момента последнего сброса данных (RESET). При выключении зажигания, средний расход топлива сохраняется в памяти и остается до зануления при помощи кнопки RESET (C) на рычаге.

**ВНИМАНИЕ!** При использовании топливного отопителя возможны ошибочные показания.

### Расстояние, которое может пройти автомобиль до пустого топливного бака

Показывается приблизительное расстояние, которое можно проехать на запасе топлива, оставшемся в баке, из расчета среднего расхода топлива в течение последних 30 км пути и оставшегося количества топлива. Если это расстояние меньше 20 км, на дисплее появляется “----”.

**ВНИМАНИЕ!** При использовании топливного отопителя возможны ошибочные показания.

1. Некоторые страны

### Система поддержания постоянной скорости

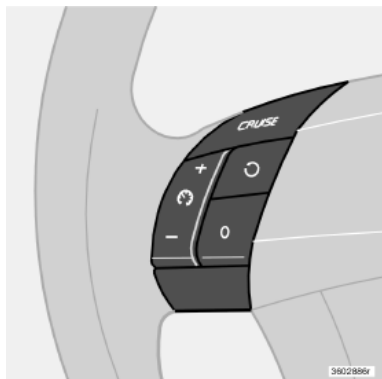

#### Активирование

Кнопки управления круиз-контролем находятся слева от руля.

Установка желаемой скорости:

- Нажмите кнопку CRUISE. В комбинированном приборе появится CRUISE.
- Легко нажмите на + или - для блокировки скорости автомобиля. В комбинированном приборе появляется CRUISE-ON.

Система поддержания постоянной скорости не может включаться при скоростях менее 30 км/ч или более 200 км/ч.

#### Увеличение или уменьшение скорости

Увеличить или уменьшить зафиксированную скорость можно, нажав на + или -. Скорость автомобиля в момент отпускания кнопки программируется.

Краткое нажатие (менее полусекунды) на + или - соответствует изменению скорости на один км/ч.

**ВНИМАНИЕ!** Временное повышение скорости (менее одной минуты) при помощи педали газа, например, при обгоне, не влияет на заданную в системе скорость. При отпускании педали газа автомобиль возвращается на ранее заданную скорость.

#### Временное отключение

Нажмите на 0 для временного отключения системы поддержания постоянной скорости. В комбинированном приборе появляется CRUISE. Ранее запрограммированная скорость сохраняется в памяти после временного отключения.

Кроме того, система поддержания постоянной скорости временно отключается если:

- нажать на педаль тормоза или выжать педаль сцепления
- скорость на подъеме станет меньше 30 км/ч
- селектор передач устанавливается в положение **N**
- колеса прокручиваются или пробуксовывают
- повышение скорости продолжалось более одной минуты.

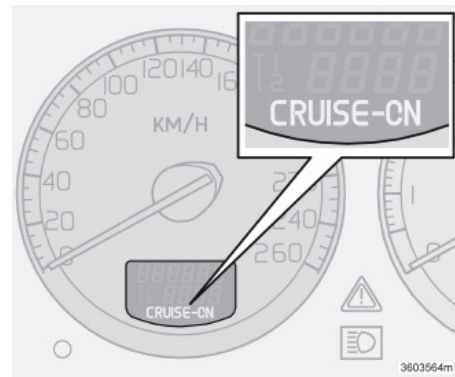

#### Возврат к скорости



Нажмите на кнопку для возврата к ранее установленной скорости. На дисплее комбинированного прибора появляется CRUISE ON.

#### Отключение

Нажмите на CRUISE для отключения системы поддержания постоянной скорости. В комбинированном приборе гаснет CRUISE ON.

## Стояночный тормоз, капот, розетка и др.

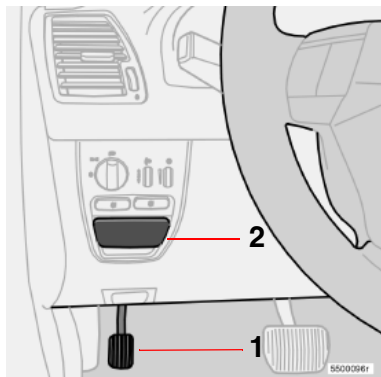

Стояночный тормоз в автомобиле с левосторонним управлением

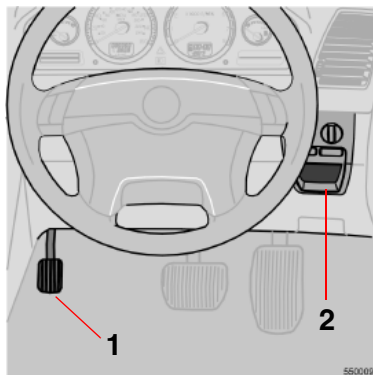

Стояночный тормоз в автомобиле с правосторонним управлением

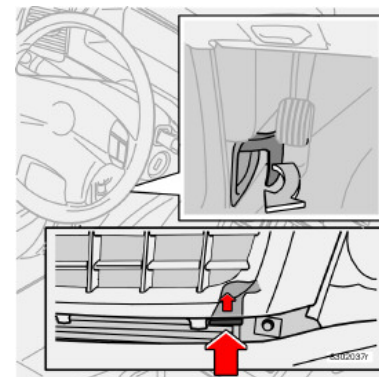

### Стояночный тормоз

Педаля стояночного тормоза расположена слева на уровне пола. Активируйте стояночный тормоз, нажав на педаль (1). Отпустите тормоз, вытянув рукоятку (2).

Стояночный тормоз действует на задние колеса. Когда тормоз задействован, в комбинированном приборе горит предупредительный символ.

Помните, что предупредительный символ в комбинированном приборе горит даже в том случае, когда стояночный тормоз лишь “слегка” натянут.

### Открытие капота

Для открытия запорного механизма капота двигателя потяните рукоятку на себя.

#### **⚠ ПРЕДОСТЕРЕЖЕНИЕ!**

Закрывайте капот, положив руки на крышку и надавив ее вниз. Не закрывайте, держась за решетку. Можно получить травмы пальцев компонентами двигателя с внутренней стороны.

### Стояночный тормоз, капот, розетка и др.

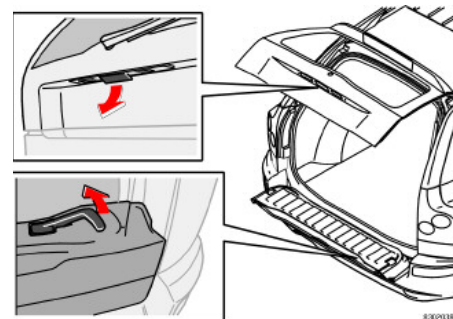
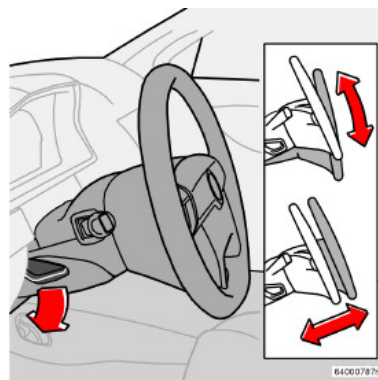
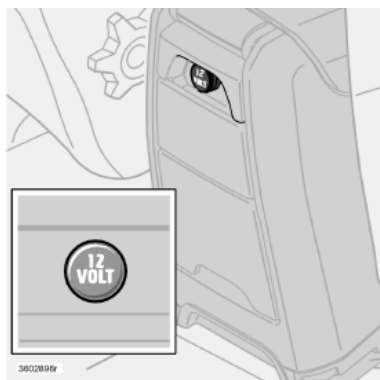

#### Электрическое гнездо для пассажиров заднего сидения (опция)

Розетку можно использовать для различных приборов, рассчитанных на 12 В, например, мобильного телефона или проигрывателя компакт-дисков. Макс. сила тока 10 А.

#### Регулировка положения рулевого колеса

Положение рулевого колеса можно регулировать как по вертикали, так и по горизонтали. Нажмите на регулятор слева от рулевой колонки. Затем установите руль в удобное для Вас положение. Отожмите обратно регулятор, чтобы зафиксировать руль. Если при этом возникают затруднения, нажмите слегка на руль, одновременно отжимая регулятор.

#### Открытие двери задка

Откройте дверь задка, потянув за ручку, показанную на рисунке. Закройте, подняв ручку вверх.

#### ПРЕДОСТЕРЕЖЕНИЕ!

Отрегулируйте руль перед началом вождения, никогда не делайте этого в движении. Убедитесь в том, что руль зафиксирован.

## Электрические стеклоподъемники

Электрические стеклоподъемники управляются с помощью переключателей на дверных подлокотниках. Чтобы стеклоподъемники функционировали, ключ зажигания должен быть повернут в положение I или II. После окончания поездки или после извлечения ключа из замка зажигания возможность открывать или закрывать окна сохраняется до тех пор, пока не будет открыта одна из передних дверей.

Окна открываются при нажатии на переднюю часть переключателя вниз и закрываются при оттягивании передней части переключателя вверх.

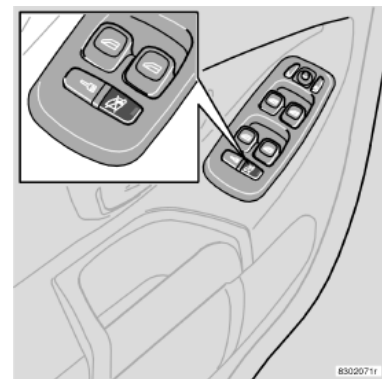
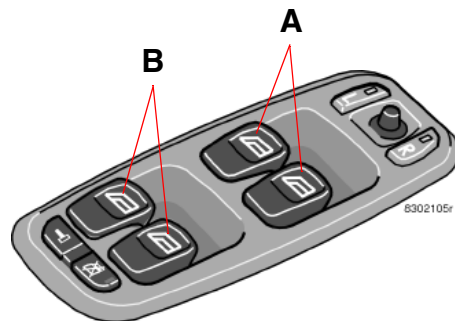

Переключатели (B) маневрируют окнами задних дверей.

### **⚠ ПРЕДОСТЕРЕЖЕНИЕ!**

Если в автомобиле находятся дети:

- Помните, что необходимо всегда обесточить стеклоподъемники, вынув ключ из замка зажигания, если водитель покидает автомобиль.

- Проверьте, чтобы дети или другие пассажиры не защемили руки при закрытии стекол.

Если стекла задних дверей управляются с двери водителя:

- Проверьте, чтобы пассажиры заднего сидения не защемили руки при закрытии стекол.

### Электрические стеклоподъемники в передних дверях

Окна могут быть открыты или закрыты с передних сидений двумя способами.

- Нажмите на переключатели (A) слегка вниз или поднимите их слегка вверх. Стекла будут подниматься или опускаться, пока вы удерживаете переключатели.
- Нажмите на переключатель (A) полностью вниз или потяните его полностью вверх и затем отпустите. При этом боковые окна откроются или закроются автоматически. Движение стекла прекращается, если окно блокируется каким-либо предметом.

**ВНИМАНИЕ!** Функция автоматического подъема на стороне пассажира имеется лишь на некоторых рынках.

### Блокировка стеклоподъемников в задней двери

Электрические стеклоподъемники на заднем сидении можно заблокировать при помощи переключателя на панели управления, находящейся на двери водителя. Всегда помните о том, что необходимо отключать питания стеклоподъемников (т.е. извлекать ключ зажигания), когда Вы оставляете детей одних в автомобиле без присмотра.

### Светодиод в переключателе не горит

Управление стеклами задних дверей возможно как клавишами соответствующих дверей, так и клавишами с двери водителя.

### Светодиод в переключателе горит

Управление стеклами задних дверей возможно только с двери водителя.



## Электрические стеклоподъемники

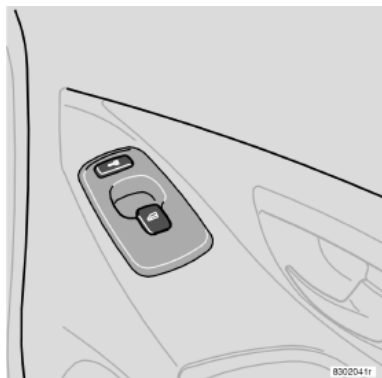

### Электрический стеклоподъемник на переднем пассажирском месте

Переключатель электрического стеклоподъемника на переднем пассажирском месте управляет только этим окном.



### Электрические стеклоподъемники в задних дверях

Окна задних дверей можно открывать и закрывать как с помощью переключателя на соответствующей двери, так и с помощью переключателей на двери водителя. Если светодиод в переключателе блокирования стеклоподъемников в задних дверях (расположенный на панели управления на двери водителя) горит, то окнами задних дверей можно управлять только при помощи переключателей на двери водителя.

### **ПРЕДОСТЕРЕЖЕНИЕ!**

Если окна задних дверей управляются при помощи переключателей на двери водителя, следите, чтобы при закрытии окон руки пассажиров на заднем сидении не были зажаты стеклами.

## Зеркала заднего вида и боковые стекла

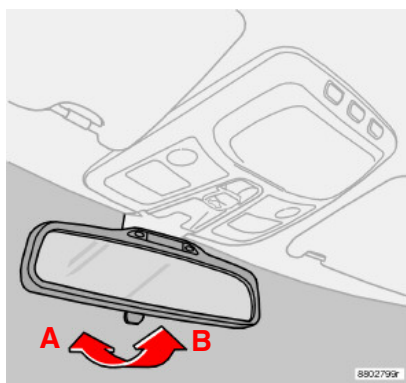

### Внутреннее зеркало заднего вида

А. Нормальное положение.

В. Противоослепляющее положение.

Используйте это положение, если фары автомобиля сзади раздражают Вас.

Некоторые модели имеют функцию автозатемнения (опция), т. е. устройство, которое автоматически противодействует ослеплению на основе имеющихся световых условий. Официальная станция техобслуживания Volvo может отрегулировать его чувствительность.



### **ПРЕДОСТЕРЕЖЕНИЕ!**

Перед началом вождения отрегулируйте положение зеркал!

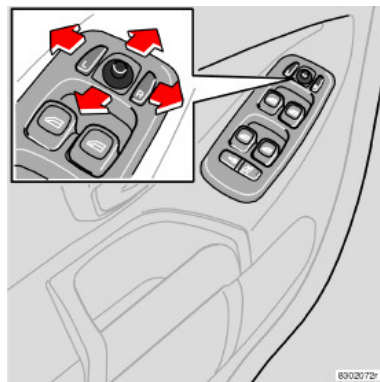

### Наружные зеркала заднего вида

Переключатели установки двух наружных зеркал находятся на передней части подлокотника на двери водителя.

- Нажмите на кнопку **L** или **R** (**L** = левое боковое зеркало, **R** = правое боковое зеркало). Загорается светодиод в кнопке.
- Отрегулируйте положение при помощи рычага установки в центре. Снова нажмите на кнопку. Светодиод должен погаснуть.

### **ВАЖНО!**

Используйте электрообогрев (см. стр. 50), чтобы удалить лед с зеркал, не соскребая его. Скребок может оставить царапины на стекле зеркала.

### Зеркала заднего вида с запоминающим устройством (опция)

Если автомобиль имеет зеркала заднего вида с запоминающим устройством, тогда они работают вместе с запоминающим устройством сиденья, см. стр. 73.

### Функция памяти пульта дистанционного управления

Когда Вы открываете автомобиль с помощью одного из пультов дистанционного управления и изменяете установку наружных зеркал заднего вида, новые положения сохраняются в памяти пульта дистанционного управления. Когда Вы в следующий раз отпираете автомобиль с помощью того же дистанционного управления и открываете дверь водителя в течение двух минут, зеркала принимают заложенные в памяти положения.

### Многослойные стекла боковых окон (опция)

Многослойные боковые стекла в передних и задних дверях улучшают звукоизоляцию и обеспечивают лучшую защиту от взломов.

### Водо- и грязеотталкивающий поверхностный слой на передних боковых стеклах и/или наружных зеркалах заднего вида (опция)

Передние боковые стекла и/или наружные зеркала заднего вида подвергнуты поверхностной обработке, благодаря которой

### Зеркала заднего вида и боковые стекла

видимость через стекла и в зеркалах сохраняется хорошей несмотря на дождь. Информацию об уходе за стеклами см. на стр. 155.



Боковые стекла и зеркала, имеющие водо- и грязеотталкивающий поверхностный слой, отмечены небольшим символом.

#### Зеркала заднего вида

В некоторых погодных условиях грязеотталкивающий слой оказывает большее положительное действие, если использовать электрообогрев зеркал заднего вида, см. стр. 50.

Обогрев зеркал заднего вида используйте:

- если они покрыты льдом или снегом
- при сильном дожде и на грязной дороге
- при запотевании зеркала.

#### **ВАЖНО!**

Не пользуйтесь скребком из металла для удаления наледи со стекол. Можно повредить водоотталкивающий слой. Для удаления льда с зеркал используйте электрообогрев!

## Электроуправляемый люк в крыше (опция)

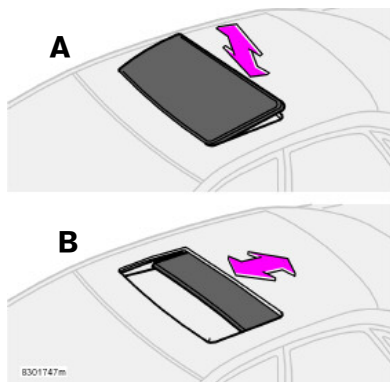

### Открытое положение

Регулятор люка находится в крыше. Люк можно перемещать двумя способами:

A: Задний край вверх/вниз – положение вентиляции

B: Назад/вперед – открытое/комфортное положение<sup>1</sup>. Ключ зажигания должен быть в положении I или II.

### **⚠ ПРЕДОСТЕРЕЖЕНИЕ!**

Если в автомобиле находятся дети:  
Отключите питание люка в крыше, вынув ключ из замка зажигания, если водитель покидает автомобиль.

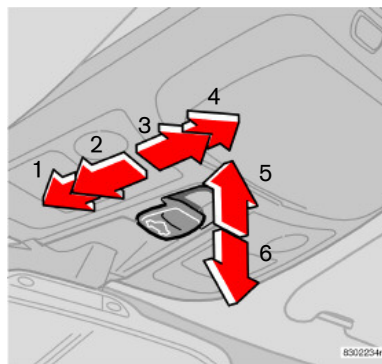

1. Закрытие, автоматическое
2. Закрытие, вручную
3. Открытие, вручную
4. Открытие, автоматическое
5. Открытие, положение вентиляции
6. Закрытие, положение вентиляции

### Положение вентиляции

Открыть: Нажмите вверх задний край регулятора (5).

Закрыть: Потяните задний край регулятора (6) вниз

Из положения вентиляции можно перейти непосредственно в положение комфорта; потяните регулятор назад в крайнее положение (4) и отпустите.

### Открытое положение/положение комфорта

#### Автоматическое управление

Переместите регулятор через фиксированное положение (3) назад в крайнее положение (4) или через фиксированное положение (2) вперед в крайнее положение (1) и отпустите. При этом люк в крыше открывается в положение комфорта или соответственно полностью закрывается.

Для того чтобы из положения комфорта открыть люк полностью: потяните регулятор назад в крайнее положение (4) еще раз и отпустите.

#### Управление вручную

Открыть: Потянуть регулятор назад до фиксированного положения (3). Люк перемещается до максимально открытого положения до тех пор, пока регулятор удерживается в этом положении.

Закрыть: Переместите регулятор вперед в фиксированное положение (2). Люк закрывается, пока регулятор удерживается в этом положении.

### **⚠ ПРЕДОСТЕРЕЖЕНИЕ!**

Если в автомобиле находятся дети, следите, чтобы при закрывании люка в крыше их руки не были зажаты люком.

1. В положении комфорта люк открыт не полностью, чтобы снизить шум ветра.

## Электроуправляемый люк в крыше (опция)

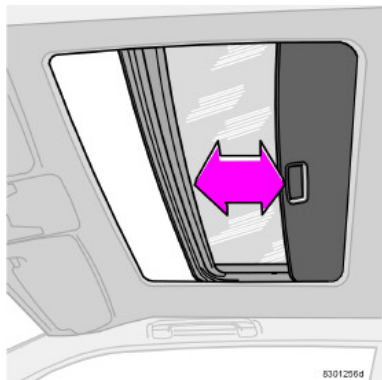

### **⚠ ПРЕДОСТЕРЕЖЕНИЕ!**

Защита от защемления люка в крыше действует только при автоматическом закрытии, но не действует при закрытии вручную. Проверьте, чтобы дети не защемили руки при закрытии люка в крыше.

### **Солнцезащитная шторка**

Люк в крыше снабжен управляемой вручную внутренней солнцезащитной шторкой. Когда люк открывается, солнцезащитная шторка автоматически сдвигается назад. Чтобы закрыть шторку, сдвиньте ее вперед за ручку.

### **Защита от защемления**

Люк в крыше имеет защиту от защемления, которая срабатывает при его блокировании посторонним предметом. В этом случае люк останавливается, а затем автоматически открывается в установленное ранее положение.

---

## Климатическая установка

Общие сведения о климатической установке	62
Ручное управление микроклиматом, А/С	64
Электронная климатическая установка, ЕСС	66
Стояночный обогреватель (опция)	69

### Общие сведения о климатической установке

#### Запотевание окон с внутренней стороны

Для уменьшения запотевания протирайте стекла изнутри. Используйте обычно средство для мойки стекол.

#### Фильтр частиц

Вам следует следить за тем, чтобы фильтр частиц заменялся регулярно. Посоветуйтесь с Вашей станцией техобслуживания Volvo.

#### Лед и снег

Удаляйте лед и снег с воздухозаборника климатической установки (щель между капотом и лобовым стеклом).

#### Поиск неисправностей

На Вашей официальной станции техобслуживания Volvo имеются приборы и инструменты, необходимые для поиска неисправностей или ремонта климатической системы Вашего автомобиля. Доверяйте производить проверку и ремонт только специально обученному персоналу.

#### Хладагент

В системе кондиционирования воздуха используется хладагент R134a. Он не содержит хлора и поэтому безопасен для озонового слоя. При заправке/замене хладагента используйте только R134a. Поручите эту работу официальной станции техобслуживания Volvo.

#### Функция вентилятора для снижения разрядки аккумулятора

Когда двигатель выключен (даже если ключ зажигания находится в положении I или II), вентилятор автоматически выключается. Для включения вентилятора поворотом ручки установите желаемую скорость. Через две минуты вентилятор снизит скорость, с целью избежать разрядки аккумуляторной батареи при неработающем двигателе.

#### Автомобили с ЕСС

##### Действительная температура

Выбранная Вами температура соответствует физическому ощущению с учетом таких факторов, как скорость воздуха, влажность, воздействие солнечных лучей и т.д., которые действуют внутри и снаружи автомобиля.

##### Датчики

Солнечный датчик расположен на верхней стороне приборной панели. Помните о том, что его не следует накрывать. Не накрывайте также датчик температуры в салоне, расположенный в панели управления климатом.

##### Боковые окна и люк в крыше

Для того чтобы кондиционирование воздуха работало хорошо, боковые окна и люк в крыше должны быть закрыты.

##### Ускорение

Система кондиционирования воздуха временно отключается при ускорении на

полном газу. Вы можете ощутить временный подъем температуры.

##### Конденсат

В жаркую погоду из-под автомобиля может капать конденсатная вода из системы кондиционирования воздуха. Это вполне нормально.

##### Экономия топлива

ЕСС автоматически управляет также кондиционированием воздуха, которое используется только по мере необходимости для охлаждения пассажирского салона и осушения поступающего воздуха. Это обеспечивает лучшую экономию топлива по сравнению с обычными системами кондиционирования воздуха, в которых воздух всегда охлаждается почти до температуры замерзания.

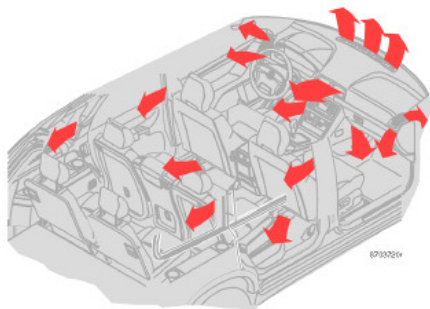

## Распределение воздуха

Поступающий воздух распределяется через несколько сопел, расположенных в разных местах автомобиля.

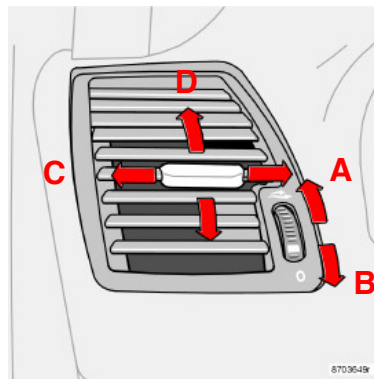

## Вентиляционные сопла в приборной панели

- A. Открыто
- B. Закрыто
- C. Отклонение потока воздуха по горизонтали
- D. Отклонение потока воздуха по вертикали.
- Отрегулируйте положение внешних направляющих воздуха таким образом, чтобы воздух подавался на боковые окна для устранения запотевания.
- В холодную погоду: закройте центральные воздушные сопла для обеспечения наиболее комфортных климатических условий и более эффективного устранения запотевания.

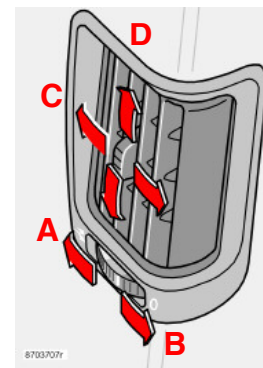

## Вентиляционные сопла в стойках дверей

- A. Открыто
  - B. Закрыто
  - C. Отклонение потока воздуха по горизонтали
  - D. Отклонение потока воздуха по вертикали.
  - Отрегулируйте положение направляющих воздуха таким образом, чтобы воздух подавался на задние боковые окна для устранения запотевания.
  - Отрегулируйте положение направляющих воздуха таким образом, чтобы воздух подавался внутрь автомобиля для обеспечения комфорта на заднем сидении.
- Помните, что маленькие дети могут быть чувствительны к сквознякам.



## Ручное управление микроклиматом, А/С

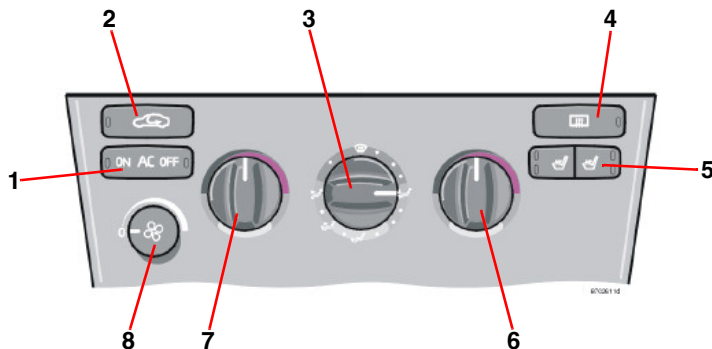

1. АС – Вкл/Выкл
2. Рециркуляция
3. Распределение воздуха
4. Электрообогрев заднего стекла и наружных зеркал заднего вида
5. Электрообогрев передних кресел
6. Обогрев/Охлаждение правая сторона
7. Обогрев/Охлаждение левая сторона
8. Вентилятор

Для включения кондиционирования воздуха необходимо повернуть ручку вентилятора (8) из положения **0**.

Пользуйтесь кондиционированием воздуха даже при низких температурах (0-15 °С) для осушения поступающего воздуха.

### 1. АС – Вкл/Выкл

При горящем светодиоде ON включено кондиционирование воздуха с функциями охлаждения и осушения воздуха. Кондиционирование воздуха отключено, когда горит светодиод OFF.



Когда Вы выбрали Антиобледенитель , кондиционирование воздуха всегда включенно, если вентилятор не стоит в положение **0**.

### 2. Рециркуляция



Рециркуляцию можно использовать для устранения плохого запаха, выхлопных газов и т.д. из салона. При этом происходит рециркуляция воздуха внутри салоне, т.е. когда эта функция активирована, воздух снаружи не затягивается в автомобиль. Рециркуляцией (вместе с системой кондиционирования воздуха) салон охлаждается в жаркую погоду более быстро. Если воздух в салоне рециркулирует, имеется опасность образования льда и запотевания окон, особенно зимой. Функция таймера уменьшает опасность образования льда, запотевания и плохого запаха.

## Ручное управление микроклиматом, кондиционер

Активируйте функцию следующим образом:

- Удерживайте нажатой  в течение более 3 секунд. Светодиод мигает в течение 5 секунд. Воздух в автомобиле рециркулирует в течение 3- 12 минут в зависимости от наружной температуры.
- Функция таймера активируется при каждом нажатии на .





Отключение функции таймера:

- Удерживайте нажатой  снова в течение более 3 секунд. Светодиод горит в течение 5 секунд, подтверждая Ваш выбор. Рециркуляция всегда прекращается, когда Вы выбираете  Обледенитель.

### 3. Распределение воздуха

Используйте положения регулятора распределения воздуха (маркированные точками) между различными символами для более тонкой настройки распределения воздуха с целью обеспечения максимального комфорта.

Распределение воздуха	Используйте
 Воздух через передние и задние вентиляционные сопла.	Когда требуется хорошее охлаждение в жаркую погоду.

Распределение воздуха	Используйте
 Воздух подается на окна. В этом положении рециркуляция воздуха не происходит. Кондиционирование воздуха всегда включено. Определенное количество воздуха поступает к вентиляционным соплам.	Когда требуется удалить обледенение и запотевание со стекла. Высокая скорость вентилятора хороша для этого.
 Воздушный поток подается на пол и окна. Определенное количество воздуха поступает в вентиляционные сопла.	Когда Вы хотите иметь комфортные условия и хорошее устранение запотевания в холодном климате. Не слишком низкая скорость вентилятора.
 Воздушный поток подается на пол. Определенное количество воздуха поступает в вентиляционные сопла и отверстия дефростера лобового стекла и боковых окон.	Когда Вы хотите обогреть ноги.
 Воздушный поток подается на пол и в вентиляционные сопла.	При солнечной погоде с прохладной наружной температурой.

### 4. Электрообогрев заднего стекла и зеркал заднего вида

Пользуйтесь данной кнопкой для быстрого устранения запотевания или льда с заднего стекла и наружных зеркал заднего вида, см. стр. 50 для получения более подробной информации об этой функции.

### 5. Электрообогреваемые передние кресла

Для включения обогрева переднего кресла (кресел), сделайте следующее:

- Нажмите один раз: интенсивный обогрев – оба светодиода в переключателе горят.
- Нажмите еще один раз: пониженный обогрев – горит один светодиод в выключателе.
- Нажмите еще один раз: Подогрев отключается – ни один из светодиодов не горит.

Температуру можно отрегулировать на официальной станции техобслуживания Volvo.

### 6. и 7. Обогрев/Охлаждение – левая/правая сторона

Поворотом ручки установите, насколько холодным или теплым должен быть поступающий воздух. Для получения охлажденного воздуха должен быть включен кондиционер.

### 8. Вентилятор

Скорость вентилятора можно увеличить или уменьшить поворотом рукоятки.

## Электронная климатическая установка, ЕСС

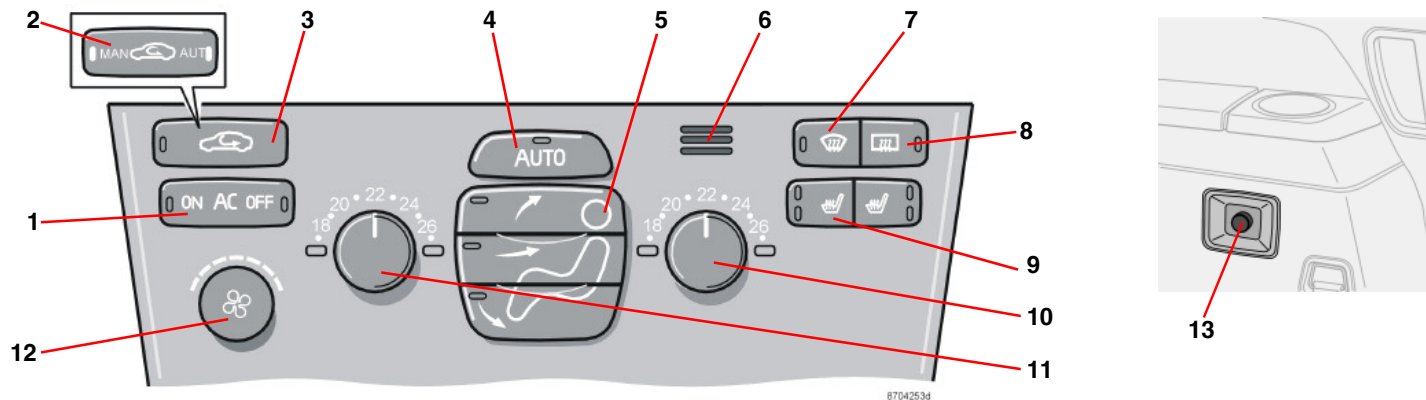

1. AC – Вкл/Выкл
2. Рециркуляция/Мультифильтр с датчиком
3. Рециркуляция
4. AUTO
5. Распределение воздуха
6. Датчик температуры в салоне
7. Дефростер ветрового и боковых стекол
8. Электрообогрев заднего стекла и наружных зеркал заднего вида
9. Электрообогрев передних кресел
10. Температура с правой стороны
11. Температура с левой стороны
12. Вентилятор
13. Вентилятор, задняя часть салона (по выбору, для семиместных автомобилей)

### 1. AC – Вкл/Выкл

Система кондиционирования воздуха регулируется автоматически, когда горит

светодиод ON. При этом поступающий воздух охлаждается и достаточным образом осушается. Если выбрана функция AC OFF и загорается светодиод OFF, система кондиционирования воздуха всегда отключена; другие функции по-прежнему управляются автоматически. Система кондиционирования воздуха функционирует до температуры прим. 0 °С.

Когда Вы выбираете Дефростер, система кондиционирования воздуха регулируется таким образом, что воздух осушается максимально.

### 2. Система качества воздуха (опция на некоторых рынках)

Некоторые автомобили оснащены, так называемым, мультифильтром и датчиком

качества воздуха. Мультифильтр улавливает газы и частицы и уменьшает, таким образом, содержание запахов и загрязнений в воздухе. Датчик качества воздуха регистрирует повышенное содержание загрязненного воздуха извне. Когда загрязненный наружный воздух регистрируется датчиком качества воздуха, забор воздуха закрывается и воздух рециркулирует внутри салона. Воздух в салоне очищается через мультифильтр даже при рециркуляции.

Когда датчик качества воздуха включен, горит зеленый светодиод AUT в



### Обращение

Нажмите на , чтобы активировать датчик качества воздуха (нормальная установка).

Или:

Выберите одну из трех следующих функций, повторно нажимая на .

- Диод AUT горит: Датчик качества воздуха теперь подключен.
- Ни один светодиод не горит: Рециркуляция не включается до тех пор, пока не появится необходимость охлаждения воздуха в теплом климате.
- Горит светодиод MAN: Теперь активирована рециркуляция.

#### Всегда помните следующее:

- Возьмите за правило всегда держать датчик качества воздуха включенным.
- Рециркуляция ограничена в холодную погоду во избежание запотевания окон.
- Если окна запотели, следует отключить датчик качества воздуха.
- При запотевании стекол можно воспользоваться функцией антиобледенителя для ветрового стекла, боковых окон и заднего стекла, см. стр. 67.
- Следуйте программе техобслуживания Volvo относительно рекомендованного интервала между заменами мультифильтра. При езде в сильно загрязненной среде может быть необходима более частая замена комбифильтра.

### 3. Рециркуляция



Рециркуляцию можно выбрать для предотвращения попадания плохого воздуха, выхлопных газов и т.д. в салон. При этом происходит рециркуляция воздуха внутри

салона, т.е. когда эта функция активирована, воздух снаружи не втягивается внутрь автомобиля.



Если воздух в автомобиле рециркулирует, имеется опасность образования льда и запотевания окон, особенно зимой.

Благодаря таймеру (автомобили с мультифильтром и датчиком качества воздуха не имеют таймера) уменьшается опасность обледенения, запотевания и плохого воздуха.

Активируйте функцию следующим образом:

- Удерживайте нажатой  в течение более 3 секунд. Светодиод мигает в течение 5 секунд. Воздух в автомобиле рециркулирует в течение 3-12 минут в зависимости от наружной температуры.
- Функция таймера активируется при каждом нажатии на .

Отключение функции таймера:

- Удерживайте нажатой  снова в течение более 3 секунд. Светодиод горит в течение 5 секунд, подтверждая Ваш выбор. Рециркуляция всегда прекращается, когда Вы выбираете  Обледенитель.

### 4. AUTO

Функция AUTO автоматически регулирует климатическую установку так, чтобы достигалась заданная температура. Автоматика управляет отоплением, кондиционированием воздуха, скоростью вентилятора, рециркуляцией и

распределением воздуха. Если Вы выбираете одну или несколько функций вручную, остальные будут продолжать работать автоматически. Все ручные установки отключаются при нажатии на AUTO.

### 5. Распределение воздуха

- Если нажата верхняя клавиша, воздух направляется к окнам.
- Если нажата средняя клавиша, воздух распределяется на уровне головы и тела
- Если нажата нижняя клавиша, воздух направляется к ногам и ступням

Нажмите на AUTO для того, чтобы вернуться к автоматическому распределению воздуха.

### 6. Датчик температуры в салоне

Датчик температуры в салоне определяет температуру воздуха внутри салона.

### 7. Дефростер ветрового и боковых стекол

Используйте эту кнопку для быстрого устранения запотевания и льда с лобового стекла и боковых окон. Воздушный поток поступает к окнам на высокой скорости вентилятора. Светодиод в кнопке антиобледенителя загорается, когда эта функция активирована. Система кондиционирования воздуха теперь отрегулирована так, что воздух максимально осушается. Воздух не рециркулирует.

## Электронная климатическая установка, ЕСС

### 8. Электрообогрев заднего стекла и зеркал заднего вида

Пользуйтесь данной кнопкой для быстрого устранения запотевания или льда с заднего стекла и зеркал заднего вида, см. стр. 50 для получения более подробной информации об этой функции.

### 9. Электрообогрев передних кресел

Для обогрева переднего кресла (кресел) сделайте следующее:

- Нажмите один раз: интенсивный обогрев – оба светодиода в переключателе горят.
- Нажмите еще один раз: пониженный обогрев – горит один светодиод в выключателе.
- Нажмите еще один раз: подогрев отключен – ни один из светодиодов не горит.

Температуру можно отрегулировать на официальной станции техобслуживания Volvo.

### 10 и 11. Температура

С помощью двух ручек можно устанавливать температуру на стороне пассажира и на стороне водителя. Помните, что обогрев или охлаждение салона не ускоряются, даже если выбрать более высокую или более низкую температуру, чем та, которую Вы желаете установить в салоне.

### 12. Вентилятор

Скорость вентилятора можно увеличить или уменьшить поворотом ручки. Если выбрана

функция AUTO, скорость вентилятора регулируется автоматически. Ранее установленная скорость вентилятора отключается.

Если ручка регулирования вентилятора была повернута против часовой стрелки настолько, что только левый светодиод над ручкой горит оранжевым светом, то вентилятор и кондиционер отключены.

### 13. Вентилятор, задняя часть салона (по выбору, для семиместных автомобилей)

Скорость вентилятора можно увеличить или уменьшить поворотом ручки. Это относится только, если выбран АС, как для передней (1), так и для задней части салона. Кнопка для задней части салона расположена в переключателе центральной консоли, см. стр. 44.

## Стояночный обогреватель (опция)

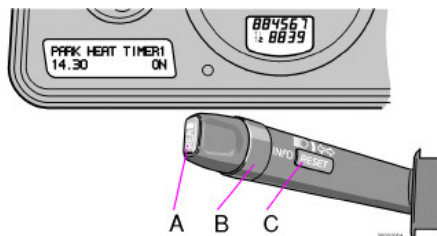

25 °С, обогрев не включается. При температуре от -10 °С и ниже максимальное время работы стояночного отопителя составляет 60 минут.

Если стояночный отопитель не запускается, несмотря на неоднократные попытки, рекомендуется обратиться на официальную станцию техобслуживания Volvo. На дисплее показывается сообщение.

### Общие сведения

Прежде чем станет возможно запрограммировать стояночный отопитель система электрооборудования должна быть “разбужена”.

Это проще всего сделать:

- нажатием кнопки READ или
- нажатием рычага мигания дальним светом или
- включением зажигания.

Стояночный отопитель можно включить немедленно или настроить два разных времени запуска с помощью TIMER 1 и TIMER 2. Временем запуска здесь считается момент, когда прогрев автомобиля завершен.

Электронная аппаратура автомобиля рассчитывает время запуска исходя из наружной температуры. Если она превышает

### ⚠ ПРЕДОСТЕРЕЖЕНИЕ!

- Выключите топливный отопитель перед заправкой топливом. Топливо, пролитое на землю, может воспламениться от отработанных газов.
- Проверьте по информационному дисплею, что обогрев отключен. (При работающем стояночном отопителе на дисплее показывается PARK HEATER ON).

### ⚠ ПРЕДОСТЕРЕЖЕНИЕ!

Автомобиль должен находиться вне помещения при использовании бензиновых и дизельных отопителей.

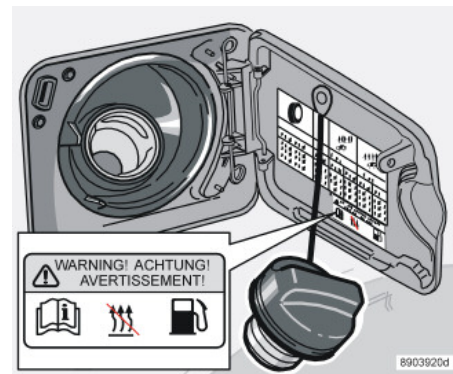

*Предупреждающая табличка на крышке топливного бака*

### Сообщение на дисплее

Когда настройки в TIMER 1, TIMER 2 и Прямой пуск активированы, загорается желтый предупреждающий символ в комбинированном приборе, а на дисплее появляется соответствующее объяснение.

Когда Вы покидаете автомобиль, Вы получите сообщение касательно текущих установок системы.

### Стоянка на склоне

Когда автомобиль паркуется на крутом подъеме, он должен стоять передней частью вверх, чтобы был обеспечен приток топлива к стояночному обогревателю.

## Стояночный обогреватель (опция)

### Часы/таймер автомобиля

По соображениям безопасности, все установки таймера будут аннулированы, если часы переставляются после того, как сделаны установки таймера.

### Настройка TIMER 1 или 2

По соображениям безопасности можно запрограммировать время только на ближайшие сутки, но не на несколько дней подряд.

- С помощью кольца (B) перейдите к TIMER 1.
- Легко нажмите на кнопку RESET (C) для перехода к мигающей индикации установки часов.
- С помощью кольца (B) установите время в часах.
- Легко нажмите на кнопку RESET для перехода к мигающей индикации установки минут.
- С помощью кольца (B) шагами перейдите до желаемого числа минут.
- Легко нажмите на кнопку RESET для подтверждения установки.
- Нажмите на кнопку RESET для включения таймера.

После установки TIMER 1, шагами перейдите к TIDUR 2. Установка производится так же, как для TIDUR 1.

### Отключение запуска обогревателя от таймера

Для того чтобы вручную отключить обогреватель раньше срабатывания таймера, сделайте следующее:

- Нажмите кнопку READ (A).

- Перейдите к тексту PARK HEAT TIMER 1 или 2 при помощи кольца (B). Текст ON мигает.
- Нажмите кнопку RESET (C). Появляется текст OFF, который горит ровным светом и обогреватель отключается.

### Прямой пуск обогревателя

- С помощью кольца (B) перейдите к DIRECT START.
- Нажмите на кнопку RESET (C), чтобы выбрать альтернативу ON (ВКЛ) или OFF (ВЫКЛ). Выберите ON.

После этого отопитель запускается на 60 минут. Обогрев салона начинается, как только охлаждающая жидкость в двигателе достигнет достаточной температуры.

### Отключение прямого запуска обогревателя

- С помощью кольца (B) перейдите к DIRECT START.
- Нажмите на кнопку RESET (C), чтобы выбрать альтернативу ВКЛ или ВЫКЛ.
- Выберите ВЫКЛ.

### Аккумулятор и топливо

Если аккумуляторная батарея заряжена неполностью или уровень топлива в баке слишком низкий, стояночный обогреватель выключается. Если это произошло, на дисплее показывается сообщение. Подтвердите прием сообщения кнопкой READ (A).

### ВАЖНО!

Неоднократное использование стояночного обогревателя в сочетании с короткими промежутками езды может привести к разрядке аккумулятора, что в свою очередь может затруднить запуск двигателя. Для того чтобы генератор успевал вырабатывать такое количество энергии, какое отопитель расходует из аккумулятора, необходимо при регулярном использовании отопителя, чтобы автомобиль находился в движении время равно времени работы отопителя.

### Дополнительный отопитель (дизель)

(некоторые страны)

Для достижения заданной температуры в салоне в холодную погоду может потребоваться обогрев от дополнительного отопителя.

Дополнительный отопитель запускается автоматически, если дополнительный обогрев требуется при включенном двигателе. Он отключается автоматически, когда достигается заданная температура или при выключении двигателя.

---

## **Интерьер салона**

<b>Передние кресла</b>	<b>72</b>
<b>Освещение салона</b>	<b>75</b>
<b>Места для хранения вещей в салоне</b>	<b>77</b>
<b>Заднее сиденье</b>	<b>82</b>
<b>Багажник</b>	<b>84</b>



### Передние кресла



8504932m



#### **ПРЕДОСТЕРЕЖЕНИЕ!**

Отрегулируйте правильное положение кресла водителя перед поездкой, а не во время езды.

Убедитесь, что кресло зафиксировано.

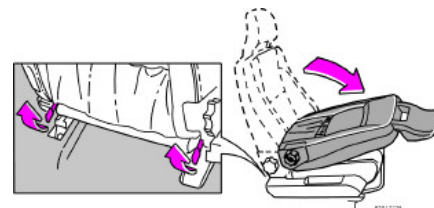

### Положение на сиденье

Кресла водителя и пассажира можно отрегулировать для оптимальной посадки и удобства управления.

1. Вперед/назад, поднимите ручку для регулировки расстояния до рулевого колеса и педалей. После регулировки кресла проверьте его фиксацию.
2. Подъем/опускание переднего края подушки сиденья, подкачка вверх/вниз
3. Подъем/опускание сиденья, подкачка вверх/вниз
4. Регулировка поясничной опоры, вращением ручки
5. Регулировка наклона спинки сиденья, вращением ручки
6. Панель управления сиденьем с электроприводом.

### Откидывание спинки переднего сиденья

Спинку переднего пассажирского кресла можно откидывать вперед в горизонтальное положение, если необходимо освободить место для длинномерного груза. Складывайте спинку следующим образом:

- Передвиньте кресло назад до упора.
- Установите спинку в вертикальное положение.
- Поднимите фиксаторы, расположенные на задней стороне спинки.
- Сложите спинку вперед.
- Подайте сиденье вперед, чтобы подголовник был зафиксирован под отделением для перчаток.

## Кресло с электроприводом (опция)

### Подготовка

Регулировка кресла обычно осуществляется, когда ключ зажигания находится в положении **I** или **II**. Регулировка также возможна в течение 4,5 минут после отпирания двери ключом или пультом дистанционного управления. Если после закрытия двери ключ не вставлен в замок зажигания или находится в положении **0**, регулировка может осуществляться в течение 40 секунд после закрытия двери.

### Функция памяти пульта дистанционного управления

В пульте дистанционного управления при отпирании автомобиля сохраняется информация об изменениях в регулировках сиденья. Когда автомобиль отпирается в следующий раз тем же самым пультом дистанционного управления и дверь открывается в течение пяти минут, кресло водителя и внешние зеркала заднего вида устанавливаются в записанные в памяти положения

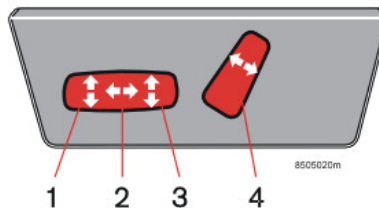

### Регулировка положения кресла

Выключателями можно произвести следующие настройки:

1. Положение переднего края подушки сиденья вверх/вниз
2. Сиденье вперед/назад
3. Сиденье вверх/вниз
4. Наклон спинки сиденья

Перемещение сиденья можно производить поочередно в одном направлении. Передние сиденья с электроприводом имеют защиту от перегрузки, которая срабатывает, если что-либо блокирует сиденье. Если это произойдет, выключите зажигание (положение 0) и выждите примерно 20 секунд, прежде чем возобновлять настройку сиденья.

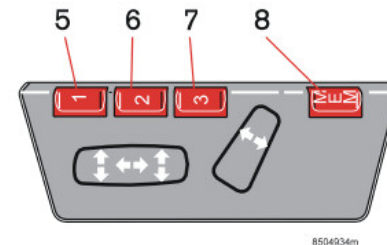

### Кресло с функцией памяти

5. Настройка сиденья и наружных зеркал заднего вида, программа 1
6. Настройка сиденья и наружных зеркал заднего вида, программа 2
7. Настройка сиденья и наружных зеркал заднего вида, программа 3
8. Сохранение в памяти положения кресла

В памяти можно хранить три положения. После настройки сиденья удерживайте кнопку MEM (8) в нажатом положении, одновременно нажав на кнопку (5). С помощью кнопок для запоминания (6) и (7) можно ввести в память дополнительные настройки сиденья и зеркал.

### Передние кресла

#### Установка заложенного в память положения

Удерживайте клавишу памяти (5), (6) или (7) нажатой, пока кресло не остановится. Если отпустить клавишу, то по соображениям безопасности кресло немедленно останавливается.

#### Аварийная остановка

Если кресло случайно начинает двигаться, нажмите на одну из кнопок для того, чтобы остановить его движение.



#### **ПРЕДОСТЕРЕЖЕНИЕ!**

Перед регулировкой сидения убедитесь в отсутствии препятствий перед, за или под сидением.

Будьте внимательны, чтобы пассажиры на заднем сидении не оказались зажатыми.

Во избежание опасности защемления не позволяйте детям играть с выключателями.

## Освещение салона



### Общее освещение

Общее освещение загорается и гаснет при нажатии на среднюю кнопку. Кратким нажатием на кнопку Вы можете в любой установке включить и выключить общее освещение. Общее освещение включается и выключается нажатием на среднюю кнопку. Общее освещение включается автоматически<sup>1</sup> и остается гореть в течение 30 секунд или 10 минут, если двигатель не работает. Общее освещение загорается и остается гореть в течение 30 секунд, если...

- автомобиль отпирается снаружи при помощи ключа или пульта дистанционного управления

- двигатель остановлен и ключ зажигания повернут в положение 0.

Общее освещение загорается и остается гореть в течение 10 минут, если...

- одна из дверей открыта.
- если общее освещение не выключено.

Общее освещение гаснет, если...

- двигатель запускается.
- автомобиль запирается снаружи при помощи ключа или пульта дистанционного управления.

Общее освещение можно всегда включить или выключить коротким нажатием на кнопку.

Общее освещение гаснет автоматически через 10 минут после остановки двигателя, если освещение не было выключено раньше.

Вся автоматика может быть отключена, нажатием на кнопку в течение 3 секунд. Если после этого Вы кратко нажмете на кнопку, автоматика вновь подключается.

Заранее запрограммированные на заводе интервалы в 30 секунд и в 10 минут могут быть изменены. Обратитесь на Вашу станцию техобслуживания Volvo.



### Лампы для чтения

Лампы для чтения включаются и выключаются одним нажатием на соответствующую кнопку. Для третьего ряда сидений в семиместном автомобиле обе лампы для чтения включаются и выключаются нажатием на одну из кнопок. Освещение для чтения гасится автоматически через 10 минут после остановки двигателя, если оно не было выключено раньше.

1. Функция зависит от освещения и активируется только в темноте.

## Освещение салона

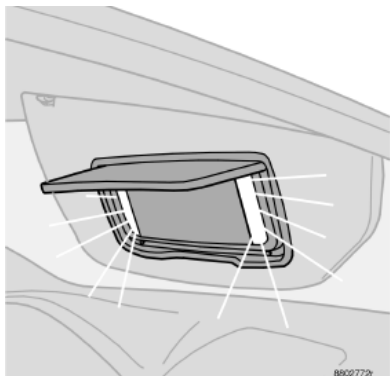

### Косметическое зеркало<sup>1</sup>

Лампа включается автоматически при подъеме крышки.

---

1. Опция, некоторые рынки.

## Места для хранения вещей в салоне

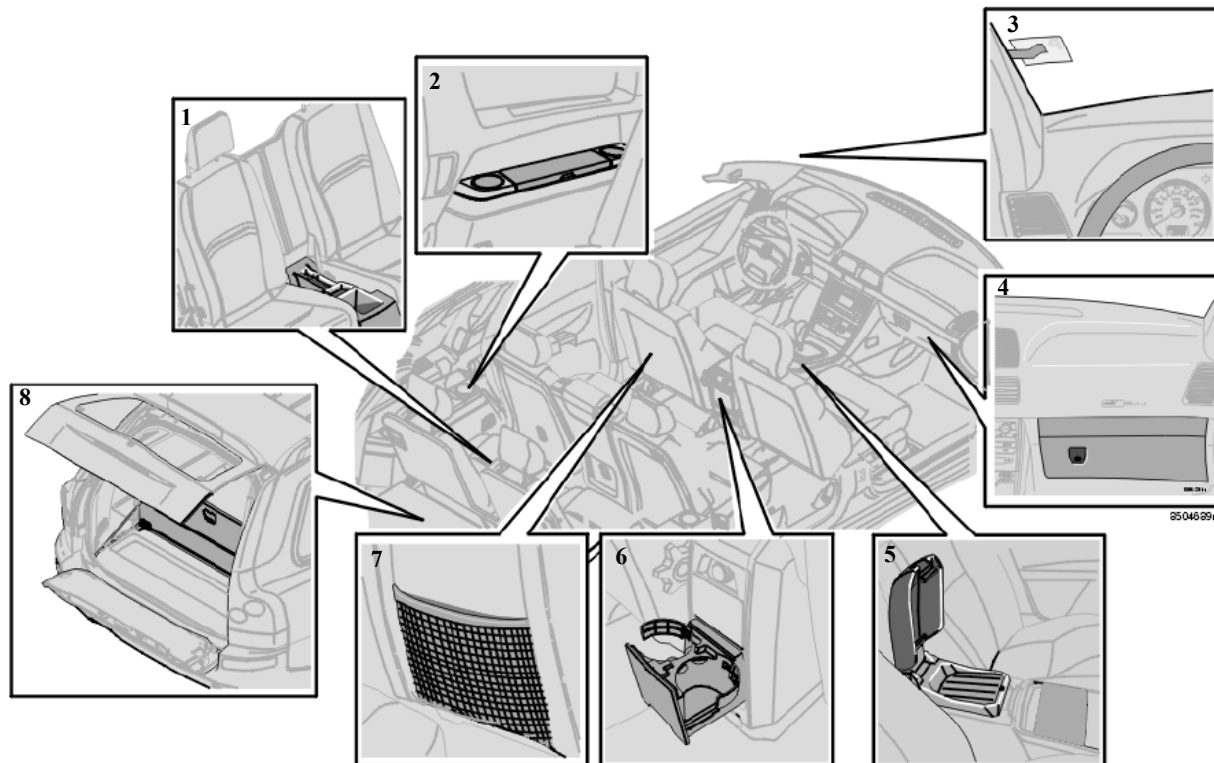

### Места для хранения вещей в салоне

#### Места для хранения вещей

1. Отделение для хранения в третьем ряду сидений.
2. Отделение для хранения и держатель для кружки.
3. Клипса для билетов.
4. Отделение для перчаток.
5. Подставка в центральной консоли.
6. Держатель для кружки для пассажиров заднего сидения.
7. Карман для хранения.
8. Держатель для пакетов.

#### **⚠ ПРЕДОСТЕРЕЖЕНИЕ!**

Удостоверьтесь, что в салоне не лежат и не выступают твердые, острые или тяжелые предметы, которые могли бы нанести травму в случае резкого торможения.

Всегда закрепляйте большие, тяжелые предметы при помощи ремня безопасности или багажными ремнями.



#### **Отделение для ручки**

В центральной консоли имеется отделение для ручек.

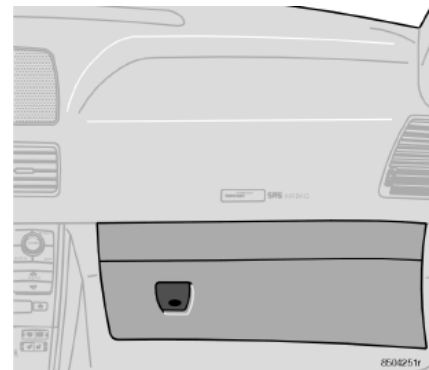

#### **Отделение для перчаток**

Отделение для перчаток может использоваться для хранения таких предметов, как инструкция для владельца, карты, ручки и карточки для заправки бензином.

#### **Напольные коврики (опция)**

Volvo предлагает напольные коврики, специально изготовленные для Вашего автомобиля. Надежно закрепите коврики в зажимах в полу, чтобы они не соскользнули и не сбились под педалями со стороны водителя.



### Вешалка для одежды

Вешалка предназначена только для легкой одежды.

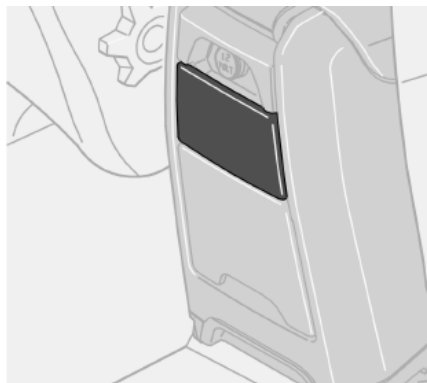

### Пепельница для пассажиров заднего сидения (опция)

Откройте пепельницу, потянув за верхний край крышки.

Чтобы очистить пепельницу:

- Откройте пепельницу.
- Нажмите крышку вниз и откиньте назад.
- Затем вытащите ее.

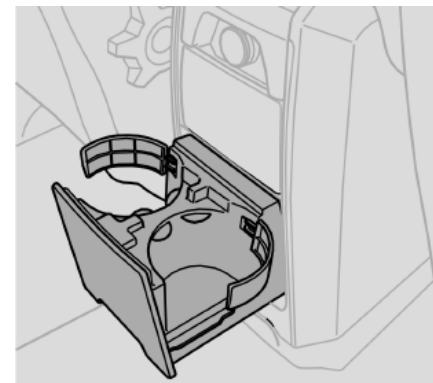

### Держатель для кружки/бутылки для пассажиров на заднем сидении

Потяните за нижний край вставки и откройте.

Вставку держателя кружки можно убрать:

Снимите два зажима и тогда держатель можно использовать для больших бутылок.



## Места для хранения вещей в салоне

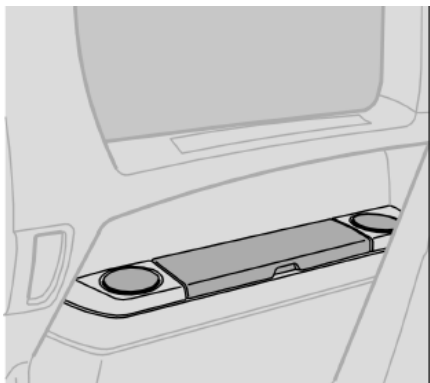

### Отделение для хранения и держатель для кружки (семиместный автомобиль)

Отделение для хранения можно использовать, например, для компакт-дисков и книг.

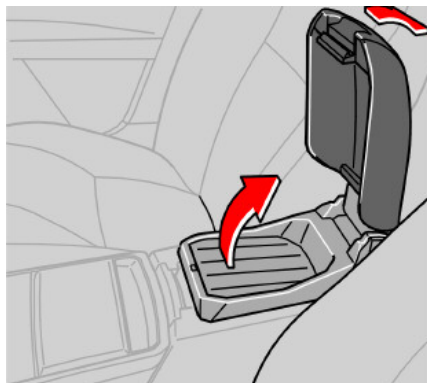

### Подставка в центральной консоли

В средней консоли имеется подставка, например, для еды и напитков. Подлокотник можно откинуть назад и он станет “столиком” для пассажиров заднего сидения.

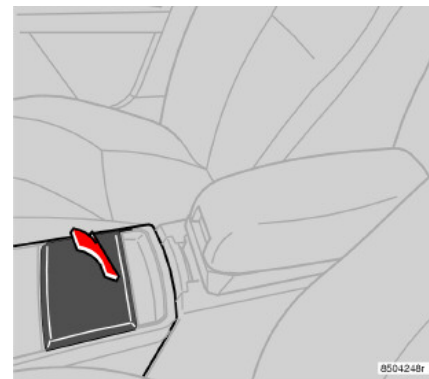

### Держатель для кружки

Держатель кружки для пассажиров впереди.

### Пепельница (опция)

Вытащите вставку, чтобы опустошить пепельницу.

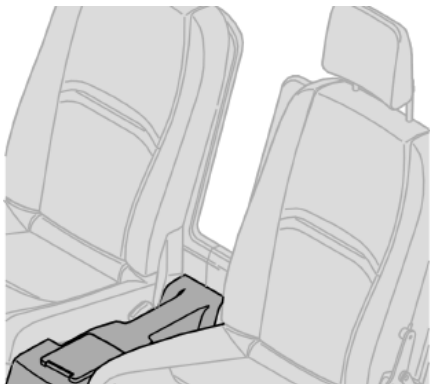

**Отделение для хранения в  
третьем ряду сидений  
(семиместный автомобиль)**

Отделение для хранения может использоваться, например, для ручек и разной мелочи.

## Заднее сиденье

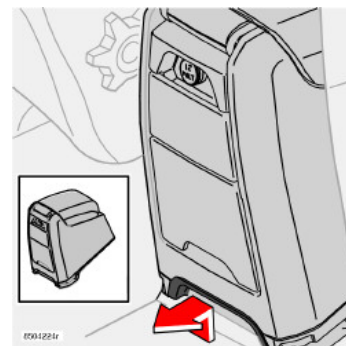
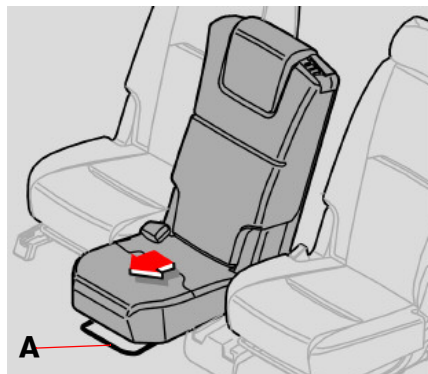
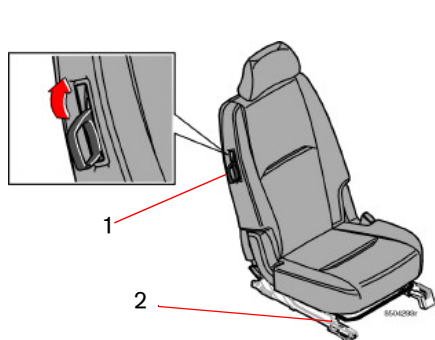

### Задние сидения – второй ряд (семиместный автомобиль)

#### Откидывание спинки вперед для входа в автомобиль

Поднимите рукоятку (1) вверх и одновременно переместите сидение вперед. Проведите все в обратном порядке для возврата сидения в исходное положение.

#### Регулировка сидения в продольном направлении

Для перемещения сидения вперед или назад поднимите дугу (2).

### Подвижное сидение (семиместный автомобиль)

Среднее сидение во втором ряду может перемещаться вперед дальше, чем другие сидения. Если это сидение находится в выдвинутом положении, улучшается контакт между ребенком, находящимся во встроенной опорной подушке и пассажирами переднего сидения.

Для перемещения сидения вперед или назад поднимите дугу (A).

### Снятие задней части центральной консоли

Для того чтобы можно было переместить вперед среднее сидение во втором ряду, необходимо сначала снять среднюю консоль:

- Снимите заднюю часть центральной консоли, вытянув блокиратор прямо, как показано на рисунке.
- Затем выньте консоль.

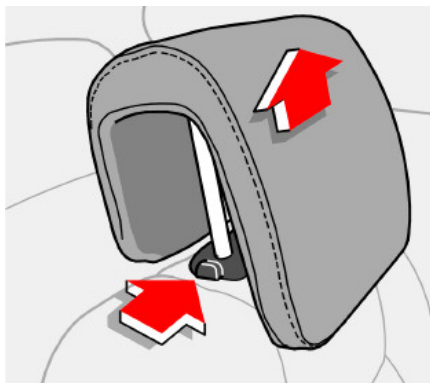

### **⚠ ПРЕДОСТЕРЕЖЕНИЕ!**

Самое нижнее положение следует использовать только для складывания спинки сидения или, если это место не занято.

Если спинки сидений во втором и третьем ряду подняты, то необходимо обезопасить себя, проверив крепление спинок сидений. В противном случае система безопасности сидений может быть отключена.

### **Подголовник заднего сидения – среднее место**

Подголовник среднего места может регулироваться в четырех положениях по высоте. Переместите подголовник вверх, на сколько это необходимо. Нажмите на фиксирующую кнопку для того, чтобы его опустить. См. рисунок!

Обратите внимание на то, что подголовник полностью не вынимается!

## Багажник

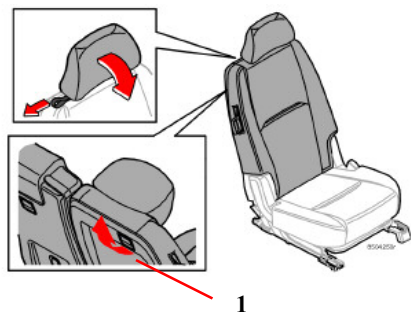

1

### Удлинение багажника – второй ряд сидений

- Установите сидения в крайнее заднее положение (только для семиместного автомобиля).
- Сложите подголовники.
- Освободите фиксатор (1) и сложите вперед спинку. Надавите так, чтобы зафиксировать спинку в сложенном состоянии.

#### ПРЕДОСТЕРЕЖЕНИЕ!

Из соображений безопасности пассажирам не следует располагаться в третьем ряду, если подголовники внешних мест второго ряда сидений сложены вниз.

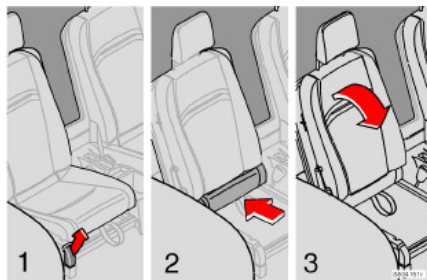

### Удлинение багажника – третий ряд сидений (семиместный автомобиль)

Переместите вперед второй ряд сидений до положения входа/выхода, см. стр. 82.

1. Поднимите ручку вверх.
2. Переместите подушку сидения в крайнее заднее положение. Сложите внутрь проушины справа и слева так, чтобы они не пострадали при складывании вперед спинок.
3. Сложите вперед спинку. (При этом подголовник складывается автоматически).

### Возвращение в исходное положение сидений в третьем ряду

- Разложите спинку в нормальное положение.
  - Возьмитесь за проушину и вытяните подушку сидения до щелчка.
  - Поднимите подголовник.
- Теперь сидение можно использовать.

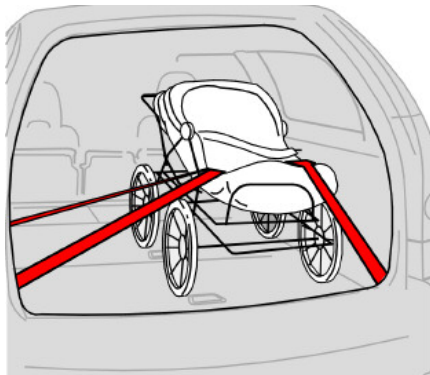

### Общие сведения

Грузоподъемность зависит от общей массы снаряженного автомобиля включая возможно смонтированные аксессуары. Масса снаряженного автомобиля учитывает водителя, массу заполненного до 90 % топливного бака и остальные омывающие/охлаждающие жидкости и т. д. К аксессуарам, включенным в массу снаряженного автомобиля, относятся смонтированные буксирный крюк, багажник на крыше, кораб на крыше и др.

Грузоподъемность автомобиля уменьшается соответственно числу пассажиров и их массе.

### Размещение груза в багажнике

Ремень безопасности и надувные подушки безопасности обеспечивают водителя и пассажиров надежной защитой, прежде всего при фронтальных столкновениях. Вы должны

также думать о том, как защитить себя от травм сзади. При размещении груза необходимо помнить, что предметы в багажнике, если они плохо закреплены и неправильно размещены, могут при столкновении и сильном торможении переместиться вперед с большой скоростью и силой и привести к серьезным травмам.

Помните, что предмет весом 20 кг при фронтальном столкновении на скорости 50 км/ч, соответствует силе удара, равной 1000 кг.

При размещении груза не забывайте:

- Не размещайте тяжелый груз близко к передним сидениям. В этом случае он слишком сильно давит вниз на сложенную спинку.
- Размещать груз вплотную к спинке.
- Размещать тяжелый груз как можно ниже.
- Размещать широкий груз по обе стороны от линии раздела спинки.
- Защищайте острые края чем-нибудь мягким.
- Закрепить груз в растяжку к проушинам при помощи крепежной ленты.
- Никогда не размещать груз сверху на спинке без использования страховочной сетки для грузов.

### **⚠ ПРЕДОСТЕРЕЖЕНИЕ!**

Никогда не размещайте груз сверху на спинке! В этом случае груз может переместиться вперед при сильном торможении или столкновении и серьезно травмировать Вас или Ваших пассажиров. Помните также, что необходимо всегда правильно закреплять (связывать) груз. Если спинка заднего сидения сложена вниз, груз в автомобиле должен располагаться на 50 мм ниже верхнего края окон задних дверей для пассажиров. Оставьте также свободное пространство шириной 10 см между окнами и грузом. В противном случае может пропасть защитный эффект надувного занавеса, спрятанного за обшивкой потолка автомобиля.

Всегда закрепляйте груз. При сильном торможении груз может сместиться внутрь автомобиля и травмировать пассажиров. Выключайте двигатель и затягивайте стояночный тормоз при погрузке и выгрузке длинномерного груза! Вы можете случайно выбить грузом рычаг переключения передач или селектор передач из своего положения, в результате чего может войти в зацепление одна из передач, и автомобиль покатится.

### **⚠ ПРЕДОСТЕРЕЖЕНИЕ!**

Динамические свойства автомобиля изменяются в зависимости от массы снаряженного автомобиля и величины груза в нем.

### Багажник

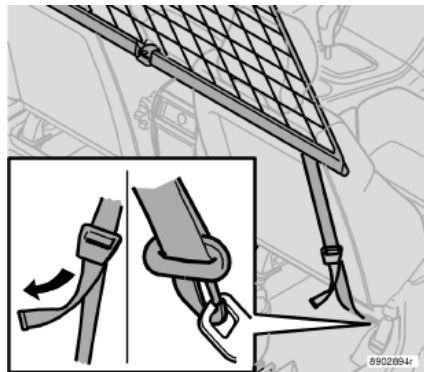

#### Защитная сетка

Защитная сетка предотвращает движение багажа и груза вперед в салон при сильных торможениях.

Сетка выполнена из прочной нейлоновой ткани и может крепиться двумя разными способами:

- позади спинки заднего сидения
- позади передних сидений, если заднее сидение сложено.

#### Установка защитной сетки

Если на автомобиле установлен тонированный экран, снимите его перед установкой защитной сетки.

- Навесьте и закрепите верхний стержень в переднем или заднем потолочном креплении.
- Навесьте и закрепите другой конец стержня в потолочном креплении на противоположной стороне.
- Закрепите анкерную стяжку защитной сетки в растяжку к проушинам в полу, если сетка закреплена в задних потолочных креплениях.

Используйте проушины в салазках сидения, если сетка закреплена в передних потолочных креплениях.

Только для семиместного автомобиля:

- Убедитесь, что сетка при растяжке располагается впереди подлокотников боковой панели.
- Растяните защитную сетку при помощи анкерной стяжки.

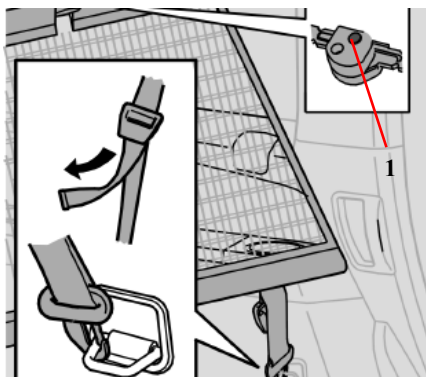

### Сворачивание защитной сетки

Защитную сетку можно свернуть и разместить под полом в багажнике (для пятиместного автомобиля).

Нажмите на кнопку (1) в шарнирной петле грузовой сетки для освобождения петли и сворачивания сетки.

### **⚠ ПРЕДОСТЕРЕЖЕНИЕ!**

Необходимо в целях безопасности убедиться, что верхние крепления защитной сетки установлены правильно, а анкерные стяжки надежно закреплены. Поврежденную сетку использовать запрещается.

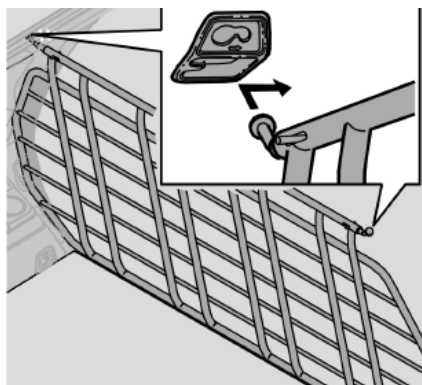

### Защитная решетка из стали (опция)

Защитная решетка в багажнике не позволяет грузу и домашним животным переместиться в салон при сильном торможении.

Защитная решетка должна всегда в целях безопасности правильно закрепляться и фиксироваться.

Для установки защитной решетки проделайте следующее:

- Внесите защитную решетку через дверь задка или одну из задних дверей (в этом случае сначала сложите второй ряд сидений).

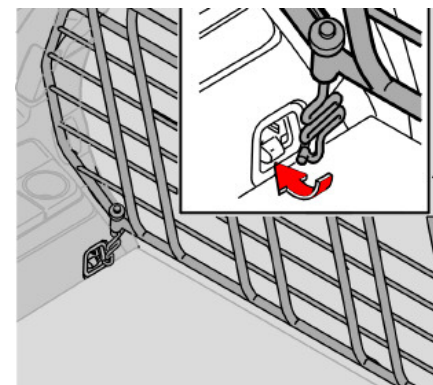

- Заведите одно крепление защитной решетки в соответствующий держатель над задней дверью позади второго ряда сидений.
- Установите крепление защитной решетки в держателе в переднем положении.
- Установите другое крепление защитной решетки в соответствующий держатель над другой задней дверью и заведите его вперед в переднее положение.
- Заведите крепежную скобу снизу через нижнее крепление в защитной сетке, как показано на рисунке.
- Установите на крепежной скобе пружину и закрутите маховичок.
- Зафиксируйте крюк крепежной скобы в анкерной проушине для груза и затяните маховичок так, чтобы крепежная скоба захватила анкерную проушину.
- Проведите аналогичную работу на противоположной стороне.



### Багажник

- Затяните попеременно обе крепежные скобы.
- Поставьте защитные колпачки на резьбы поверх маховичков.

#### **⚠ ПРЕДОСТЕРЕЖЕНИЕ!**

Семиместный автомобиль: В целях безопасности пассажирам не следует находиться в третьем ряду сидений, если решетка для защиты от груза размещена за вторым рядом сидений.

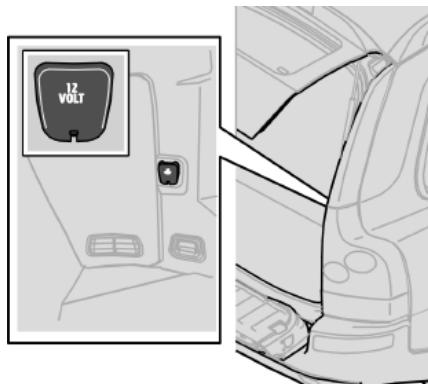

#### **Электрическая розетка в багажном отделении**

Для использования розетки откиньте крышку. Розетка находится под напряжением независимо от того, включено зажигание или нет.

Если зажигание выключается, в то время как к розетке подключен потребитель с потреблением тока более 0,1 А, на дисплее появляется предупреждающее сообщение.

Помните, что не следует использовать розетку при выключенном зажигании, так как существует риск разрядки аккумуляторной батареи автомобиля.

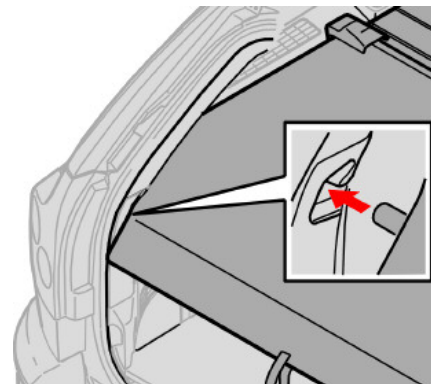

#### **Тонированный экран (опция, 7-местный вариант)**

Вытащите тонированный экран, протяните его поверх багажа и закрепите на крюках в отверстиях задних стоек багажника.

#### **Снятие тонированного экрана**

Вдавите внутрь концы тонированного экрана, потяните вверх и снимите. Для установки нажмите вниз в держателях концы тонированного экрана.

#### **⚠ ПРЕДОСТЕРЕЖЕНИЕ!**

Не кладите предметы на тонированный экран. Они могут травмировать пассажиров, например, при торможении или вытормаживании.

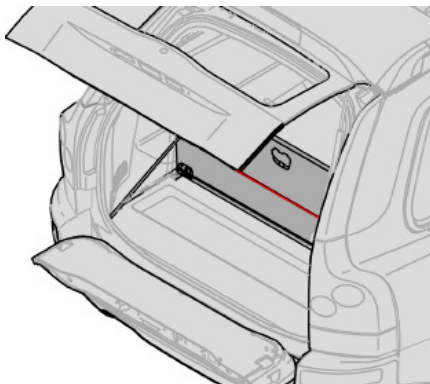

### Держатель для пакетов

Откройте люк в багажнике. Повесьте или закрепите пакеты с покупками с помощью хомутов или держателей.

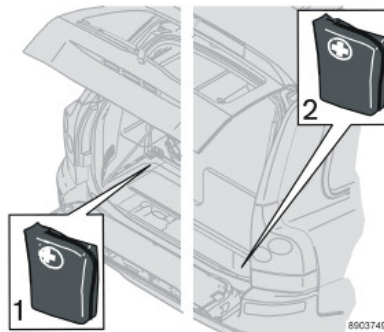

1. Пятиместный автомобиль 2. Семиместный автомобиль

### Отделение в полу багажника (пятиместный автомобиль)

- Поднимите крышку в полу багажного отделения.

Если автомобиль снабжен держателем для пакетов с покупками:

- Поднимите крышку в полу, снимите стяжной хомут держателя пакетов.

Под полом багажника находится следующее:

- Треугольник аварийной остановки (некоторые рынки)
- Набор инструментов
- Аптечка (некоторые рынки)
- Домкрат (возможное размещение)

### Отделение в полу багажника (семиместный автомобиль)

- Поднимите крышку в полу.

Если автомобиль снабжен держателем для пакетов с покупками:

- Откиньте верхнюю крышку в полу, снимите стяжной хомут к держателю пакетов (если он имеется) и откиньте нижнюю крышку в полу.

Под полом багажника находится следующее:

- Набор инструментов
- Домкрат
- Треугольный знак аварийной остановки, см. стр. 143
- Аптечка.

### ВАЖНО!

Помните, что не следует размещать различные предметы в местах, где складываются подушки. Подушки и механизмы сидений могут быть повреждены.

**ВНИМАНИЕ!** Некоторые изделия в аптечке имеют ограниченный срок годности. Их следует заменять до истечения этого срока.



---

## **Замки и сигнализация**

<b>Ключи и пульт дистанционного управления</b>	<b>92</b>
<b>Запирание и отпирание</b>	<b>95</b>
<b>Блокировка для безопасности детей</b>	<b>98</b>
<b>Охранная сигнализация (опция)</b>	<b>99</b>

## Ключи и пульт дистанционного управления

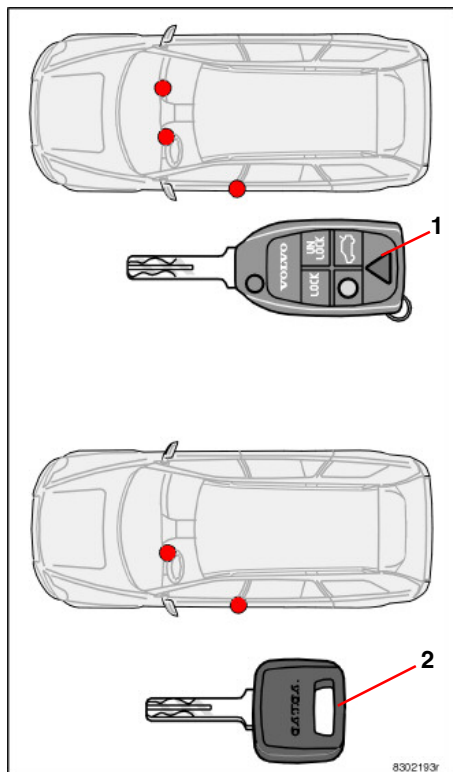

1. Главный ключ  
Ключ ко всем замкам.
  2. Сервисный ключ\*  
Ключ для передней двери, замка зажигания и рулевого колеса.
- \*: только для некоторых рынков сбыта

### Ключи – Электронная блокировка старта

Ваш автомобиль поставляется с двумя главными ключами и одним сервисным ключом. Один главный ключ складывается и снабжен встроенным пультом дистанционного управления.

Если Вы потеряли один из своих ключей, Вам следует взять все ключи от автомобиля с собой на официальную станцию техобслуживания Volvo. В качестве предупредительной меры код потерянного ключа должен быть удален из системы. В то же время, другие ключи должны быть перекодированы в системе.

Механический код ключей указан на отдельной бирке, приложенной к ключам. Храните эту бирку в надежном месте. При заказе новых ключей у Вашего дилера Volvo возьмите эту бирку с собой. Можно запрограммировать и использовать максимум шесть пультов дистанционного управления/ключей.

### Электронная блокировка запуска двигателя

Ключи снабжены кодированной микросхемой. Код должен совпадать со считывающим устройством в замке зажигания. Автомобиль

можно завести только подходящим ключом с правильным кодом.

### Ключи зажигания и электронная блокировка запуска двигателя

Ключ зажигания не следует держать вместе с другими ключами или металлическими предметами на одной связке, так как электронная блокировка запуска двигателя может при этом по ошибке активироваться и двигатель не запустится.

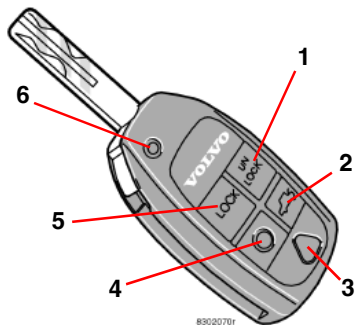

1. Отпирание
2. Открытие двери задка
3. Функция паники
4. Вспомогательное освещение
5. Замки
6. Складывание/открытие ключа

## Функции пульта дистанционного управления

### Отпирание

- Нажмите один раз на кнопку (1), чтобы отпереть все двери, дверь задка и лючок на крышке топливного бака.

### Дверь задка

- Нажмите на кнопку два раза (2), чтобы отпереть только дверь задка.

### Функция паники

Функцию паники можно использовать, чтобы в критической ситуации попытаться привлечь внимание окружающих. Если удерживать красную кнопку (3) в нажатом положении по меньшей мере три секунды или нажать на нее два раза в течение того же времени, сработают мигающие фонари указателей поворота и звуковой сигнал. Функция паники выключается любой кнопкой на пульте дистанционного управления или автоматически спустя 25 секунд.

### Вспомогательное освещение

При приближении к автомобилю сделайте следующее:

- Нажмите желтую кнопку (4) на пульте дистанционного управления.

Загорается освещение салона, габаритные/стояночные огни, освещение номерного знака и лампы во внешних зеркалах заднего вида (опция). Загорается также освещение прицепа, если он подсоединен к автомобилю. Эти лампы продолжают гореть в течение 30, 60 или 90 секунд. Удобный для Вас режим времени Вы можете установить на официальной станции техобслуживания Volvo.

Чтобы погасить страховочную подсветку:

- Снова нажмите на желтую кнопку.

### Запирание

При помощи кнопки (5) запираются все двери, дверь задка и топливного бака. Для крышки топливного бака установлена задержка прим. 10 минут.

### Складывание/открытие ключа

Ключ можно сложить, нажав кнопку (6) и одновременно вложив собственно ключ внутрь клавиатуры.

Сложенный ключ раскладывается автоматически при нажатии на эту же кнопку.

## Ключи и пульт дистанционного управления

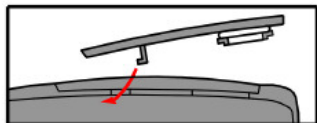
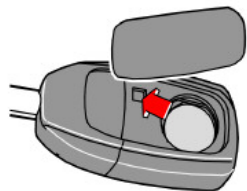

8302195m

- Сдайте старую батарейку на Вашу станцию техобслуживания Volvo, чтобы она была утилизирована безопасным для окружающей среды способом.

### Замена батарейки в пульте дистанционного управления

Если замки отказываются реагировать на повторяющиеся сигналы от пульта дистанционного управления с нормального расстояния, батарейка должна быть заменена.

- Снимите крышку, осторожно вскрыв задний край при помощи тонкой отвертки.
- Замените батарейку (тип CR 2032, 3 В) – разместите ее положительной стороной вверх. Не прикасайтесь руками к батарейке и ее контактным поверхностям.
- Поставьте крышку на место. Убедитесь, что резиновая прокладка расположена правильно и не повреждена, чтобы не проникала вода.

## Запирание и отпирание

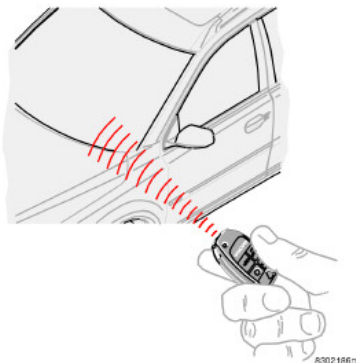

### Запирание и отпирание автомобиля снаружи

При помощи главного ключа или его пульта дистанционного управления отпираются снаружи одновременно все боковые двери и дверь задка. В этом положении фиксаторы дверей и дверные ручки внутри автомобиля не работают.

Лючок топливного бака можно открыть, если автомобиль не заперт. После того как автомобиль заперт, лючок остается не заперт еще 10 минут.

### Автоматическое повторное запирание

Если ни одна из дверей или дверь задка не открываются в течение двух минут после отпирания с помощью пульта дистанционного управления снаружи, то все замки автоматически запираются вновь. Эта функция защищает Вас, если Вы случайно оставляете автомобиль незапертым.

Для автомобилей с сигнализацией см. стр. 99.

### Автоматическое запирание (опция)

Двери запираются автоматически, когда скорость автомобиля превышает 7 км/ч и остаются запертыми, пока какая-нибудь из них не будет отперта изнутри какой-либо из кнопок центрального замка.

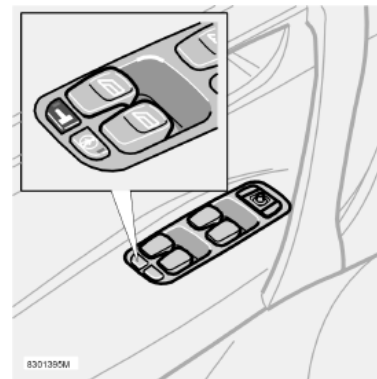

### Запирание и отпирание изнутри автомобиля

С помощью регулятора в дверной панели можно запереть или отпереть все боковые двери и дверь задка одновременно.

Кроме того, каждую дверь можно запереть предназначенной для этого кнопкой и отпереть, открыв ее ручкой.

Вышесказанное действительно, когда автомобиль не был заперт снаружи!



## Запирание и отпирание

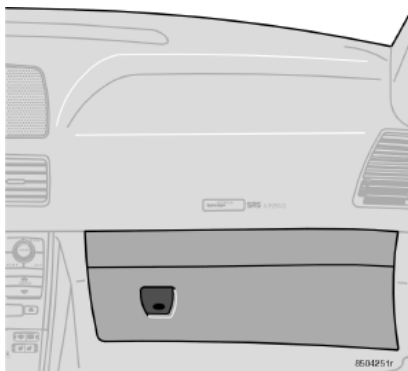

### Запирание отделения для перчаток

Отделение для перчаток можно запереть/открыть только главным ключом – сервисный ключ для этого не подходит.

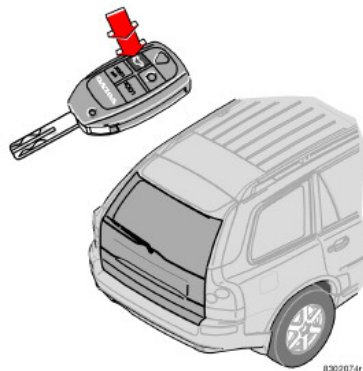

### Запирание/отпирание двери задка пультom дистанционного управления

Чтобы отпереть только дверь задка, проделайте следующее:

- Спокойно нажмите 2 раза в течение 3 секунд кнопку на пульте дистанционного управления (см. рисунок).
- Если дверь задка закрывается после того, как все двери уже заперты, она продолжает оставаться незапертой и без сигнализации. Все остальные двери, как и раньше, заперты под сигнализацию.
- Для того чтобы запереть и поставить на сигнализацию только дверь задка после того, как она закрывается, необходимо еще один раз нажать на кнопку LOCK.

**ВНИМАНИЕ!** Если Вы используете эту кнопку для отпирания двери задка, но не открываете ее, она автоматически запирается вновь через две минуты.

### Блокировка замков<sup>1</sup>

У Вашего автомобиля имеется специальная функция заблокированного запертого положения, которая означает, что двери не могут быть открыты изнутри, если они заперты.

Заблокированное запертое положение можно активировать только снаружи, если запереть дверь водителя ключом или с пульта дистанционного управления. Все двери должны быть закрыты перед тем, как активируется заблокированное запертое положение. Двери при этом не могут быть открыты изнутри. Автомобиль можно отпереть только снаружи, используя дверь водителя, либо пультom дистанционного управления.

Заблокированное запертое положение срабатывает с задержкой в 25 секунд после закрытия дверей.

---

1. Некоторые страны

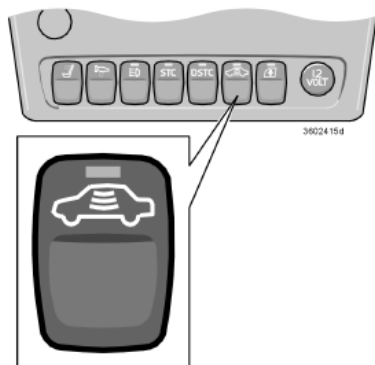

дистанционного управления. На дисплее показывается сообщение до тех пор, пока ключ остается в замке зажигания. При следующем включении зажигания датчики вновь подключаются.

### **⚠ ПРЕДОСТЕРЕЖЕНИЕ!**

Не позволяйте никому оставаться в автомобиле, не отключив функцию заблокированного запертого положения.

## **Временное отключение блокировки замков и возможных датчиков сигнализации**

Если кто-то желает остаться в автомобиле, а Вы все же хотите запереть двери снаружи, например, во время транспортировки на пароме, то можно отключить блокировку запертого положения.

- Вставьте ключ в замок зажигания, поверните его в положение **II**, а затем обратно в положение **I** или **0**.
- Нажмите на кнопку (см. рисунок).

Если автомобиль оснащен сигнализацией, датчики движения и наклона также отключаются, см. стр. 99.

Светодиод в кнопке горит до тех пор, пока Вы не запрете автомобиль ключом или пультом

## Блокировка для безопасности детей

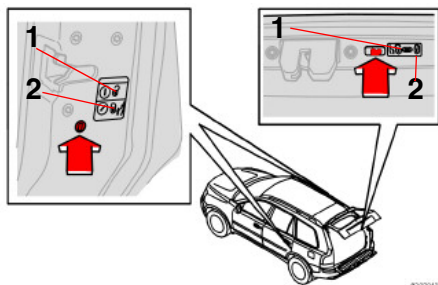

### **⚠ ПРЕДОСТЕРЕЖЕНИЕ!**

Помните, что в случае дорожно-транспортного происшествия пассажиры заднего сидения не могут открыть двери изнутри, если была активирована блокировка замков для безопасности детей. Поэтому во время вождения кнопки запираения на дверях должны быть в верхнем положении. В случае дорожно-транспортного происшествия спасатели смогут тогда быстро попасть в автомобиль снаружи.

### **Механическая блокировка замков для безопасности детей – задние двери и дверь задка**

Регулятор блокировки замков для безопасности детей находится на заднем крае задних дверей и в нижней части двери задка (некоторые рынки). Доступ к регулятору имеется только тогда, когда дверь или дверь задка открыта. Пользуйтесь ключом зажигания для установки регулятора, активируя или деактивируя этим блокировку замка для безопасности детей.

1. Дверь можно открыть изнутри.
2. Дверь нельзя открыть изнутри.

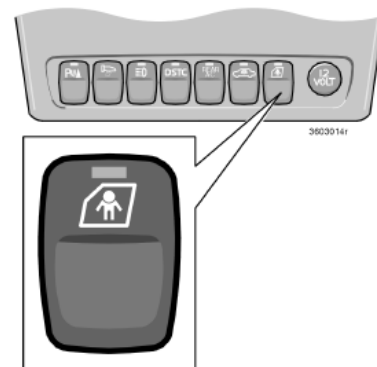

### **Электронная блокировка для безопасности детей – задние боковые двери (опция, некоторые рынки)**

Используйте эту кнопку на центральной консоли для активирования или деактивирования блокировки замков для безопасности детей задних боковых дверей. Ключ зажигания должен находиться в положении **I** или **II**. Светодиод в кнопке загорается, когда блокировка для безопасности детей активирована. Кроме того, на дисплее показывается сообщение, когда Вы активируете или деактивируете блокировку для безопасности детей.

**ВНИМАНИЕ!** Задние боковые двери не могут быть открыты изнутри, пока активирована электрическая блокировка замков для безопасности детей.

## Охранная сигнализация (опция)

Когда сигнализация подключена, она постоянно отслеживает все точки сигнализации. Сигнализация срабатывает, если...

- открывается капот
- открывается крышка багажника
- открывается боковая дверь
- замок зажигания поворачивается “не родным” ключом или к нему применяется сила
- в пассажирском салоне отмечается движение
- автомобиль поднимается или буксируется (если он оснащен датчиком уровня – по выбору)
- отсоединяется кабель аккумулятора
- кто-то пытается отключить сирену.

### Подключение сигнализации

Нажмите на кнопку LOCK на пульте дистанционного управления. Длинный мигающий сигнал указателей поворотов подтверждает, что сигнализация активирована и все двери закрыты.

### Отключение сигнализации

Нажмите на кнопку UNLOCK на пульте дистанционного управления. Два коротких мигающих сигнала указателей поворотов подтверждают отключение сигнализации.

### Автоматическое восстановление сигнализации

Если ни одна из боковых дверей или задняя дверь не открываются в течение двух минут

после отключения сигнализации, и автомобиль был отперт с пульта дистанционного управления, то автомобиль автоматически заново активирует сигнализацию.

Одновременно автомобиль запирается. Эта функция предотвращает возможность по ошибке оставить автомобиль без активированной сигнализации.

### Автоматическое активирование сигнализации

В некоторых странах (например, Бельгия, Израиль и т.д.) сигнализация активируется через определенный промежуток времени, после того как дверь водителя была открыта, а затем закрыта, но автомобиль не был заперт.

### Отключение сработавшей сигнализации

Если Вы хотите отключить сработавшую звуковую сигнализацию, нажмите на кнопку UNLOCK на пульте дистанционного управления. Две коротких мигания указателей поворотов подтверждают это.

### Сигналы охранной сигнализации

Звуковой сигнал подается сиреной, оснащенной резервным аккумулятором. Каждый сигнал тревоги длится 25 секунд.

Когда сигнализация срабатывает, все указатели поворотов мигают в течение 5 минут или до тех пор, пока сигнализация не отключается, как это описано выше.



### Временное отключение датчиков сигнализации и блокировка запертого положения

Можно временно отключать датчики движения и качания для предотвращения непреднамеренного срабатывания сигнализации, например, из-за собаки, оставленной в автомобиле, или во время перевозки автомобиля на пароме.

- Вставьте ключ в замок зажигания, поверните его в положение II, а затем обратно в положение I или 0.
- Нажмите на кнопку.

Светодиод в кнопке горит до тех пор, пока Вы не запрете автомобиль ключом или пультом дистанционного управления.

### Охранная сигнализация (опция)

На дисплее показывается сообщение до тех пор, пока ключ остается в замке зажигания. Когда Вы в следующий раз включаете зажигание, это временное отключение аннулируется.

Если Ваш автомобиль оснащен блокировкой запертого положения, то она снова включается одновременно с этим. См. стр. 96.

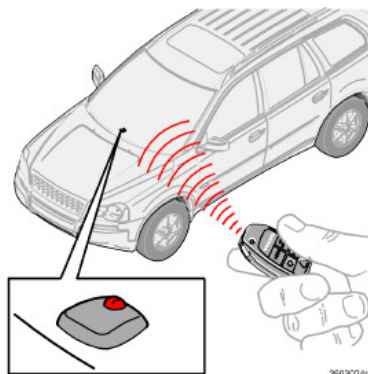

#### **⚠ ПРЕДОСТЕРЕЖЕНИЕ!**

Не пытайтесь самостоятельно производить ремонт или модифицировать компоненты системы сигнализации. Все попытки такого рода влияют на условия страхования.

### Диод сигнализации на приборной панели

Диод сигнализации над приборной панелью (см. рисунок) описывает статус системы сигнализации:

- Лампа не горит: Сигнализация отключена.
- Лампа мигает один раз в две секунды: Сигнализация включена.
- Лампа мигает быстро после отключения сигнализации и до того, как зажигание включено: Сигнализация сработала.
- При возникновении неисправности в системе охранной сигнализации на дисплее появляется сообщение.

Если система сигнализации не функционирует правильным образом, обратитесь на станцию обслуживания Volvo для проверки автомобиля.

---

## Запуск двигателя и вождение

<b>Общие сведения</b>	<b>102</b>
<b>Заправка топливом</b>	<b>104</b>
<b>Пуск двигателя</b>	<b>105</b>
<b>Ручная коробка передач</b>	<b>107</b>
<b>Автоматическая коробка передач</b>	<b>108</b>
<b>Привод на четыре колеса</b>	<b>111</b>
<b>Тормозная система</b>	<b>112</b>
<b>Система стабилизации</b>	<b>114</b>
<b>Помощь при парковке (опция)</b>	<b>115</b>
<b>Буксировка и эвакуация</b>	<b>117</b>
<b>Пуск от вспомогательного источника</b>	<b>119</b>
<b>Езда с прицепом</b>	<b>120</b>
<b>Съемный буксирный крюк — монтаж</b>	<b>124</b>
<b>Съемный буксирный крюк — демонтаж</b>	<b>126</b>
<b>Погрузка</b>	<b>128</b>
<b>Регулировка направления света фар</b>	<b>130</b>
<b>BLIS (Blind Spot Information System)</b>	<b>133</b>

### Общие сведения

#### Экономичное вождение

Экономичное вождение - предусмотрительное, мягкое вождения с умением адаптировать свой стиль вождения и скорость к дорожной ситуации.

Всегда помните следующее:

- Как можно скорее прогрейте двигатель до рабочей температуры! Не давайте двигателю работать на холостом ходу, старайтесь давать небольшую нагрузку, как только сможете.
- Холодный двигатель потребляет больше топлива, чем горячий.
- Избегайте вождения автомобиля на короткие расстояния, когда двигатель не успевает прогреться.
- Водите аккуратно! Избегайте быстрого ускорения без необходимости и резкого торможения.
- Не водите автомобиль с тяжелым грузом без необходимости.
- Не используйте зимние шины при езде по чистым и сухим дорогам.
- Снимайте багажник на крышке, если им не пользуетесь.
- Не открывайте боковые окна без необходимости.

#### Новый автомобиль – скользкое дорожное покрытие

Вождение автомобиля по дорогам со скользким покрытием может различаться в зависимости от того, водите ли Вы автомобиль с ручной или автоматической коробкой

передач. Потренируйтесь в вождении автомобиля по скользкой поверхности при контролируемых условиях так, чтобы Вы знали, какой будет реакция автомобиля.

#### Езда по неровной дороге

Volvo XC90 сконструирован в первую очередь для езды по шоссе/шоссейным дорогам, но его характеристики также хорошо подходят для езды по неровным и плохим дорогам. Для того чтобы не сократить срок службы автомобиля помните о следующем:

- Если дорога неровная, ездите медленно; таким образом Вы избегаете повреждений подвески автомобиля.
- Если покрытие рыхлое или состоит из сухого песка или снега, лучше всего, чтобы автомобиль находился в постоянном движении, и постарайтесь не переключать скорости. Не останавливайтесь.
- Если дорога очень крутая и есть риск, что автомобиль может перевернуться, старайтесь никогда не делать поворотов, не подав автомобиль назад. Избегайте ездить под углом к склону, а двигайтесь по направлению склона.

**ВНИМАНИЕ!** Не ездите по крутым склонам при низком уровне топлива. Катализатор может быть поврежден, если двигатель не получает достаточное количество топлива. При езде по очень крутым склонам, чтобы избежать риска остановки двигателя, следите за тем, чтобы бак был заполнен наполовину.

#### Езда по воде

Автомобиль можно водить по воде глубиной макс. 48 см.

**ВНИМАНИЕ!** При большей глубине вода может попасть в дифференциалы и трансмиссию, что снижает смазывающую способность масла и соответственно сокращает срок службы этих систем.

Ездите по воде на низкой скорости и не останавливайтесь. После этого слегка нажмите на педаль тормоза и убедитесь, что достигнут полный тормозной эффект. От воды и, например, грязи тормозные колодки могут намочить, что приводит к задержке тормозного действия.

После езды по воде и глине очистите электрические контакты электрообогревателя двигателя и подсоединения прицепа.

**ВНИМАНИЕ!** Не допускайте, чтобы вода долго стояла выше порогов автомобиля - может возникнуть неисправность в электрической системе автомобиля.

## Не перегружайте аккумуляторную батарею

Электрооборудование в автомобиле создает различную нагрузку на аккумуляторную батарею. Не оставляйте ключ зажигания в положении **II**, когда выключен двигатель. Вместо этого используйте положение **I**, при этом снижается расход электроэнергии. На розетку 12 В в багажном отделении подается напряжение, даже если ключ вынут из замка зажигания.

Примеры энергоемкого оборудования:

- вентилятор в салоне
- стеклоочистители ветрового стекла
- аудиосистема
- стояночные огни.

Помните о различных аксессуарах, нагружающих электросеть. Не используйте функции, потребляющие большой ток, при выключенном двигателе. Если напряжение аккумулятора понижено, на дисплее в комбинированном приборе появляется текст. Это сообщение на дисплее комбинированного прибора будет оставаться до включения двигателя. Функция экономии энергии выключает некоторые функции или уменьшает нагрузку на аккумулятор, например, путем уменьшения скорости вентилятора в салоне и выключением аудиосистемы.

Зарядите аккумулятор включением двигателя.

## Не перегревайте двигатель и систему охлаждения

При особых условиях, например, при езде по пересеченной местности или с тяжелым грузом, имеется опасность перегрева двигателя и системы охлаждения, особенно в жаркую погоду.

### Как избежать перегрева системы охлаждения

- Держите низкую скорость, если Вы едете с прицепом по длинному крутому подъему.
- Не выключайте двигатель при остановке сразу после тяжелой езды.
- При езде в очень жаркую погоду снимите дополнительные фары, расположенные перед решеткой.

### Как избежать перегрева двигателя

Число оборотов двигателя не должно превышать 4500 об/мин при езде с прицепом или домиком на колесах по пересеченной местности. В противном случае температура масла может стать слишком высокой.

## Не водите автомобиль с открытой крышкой багажника!

При езде с открытым багажником через багажник может быть втянуто в автомобиль какое-то количество выхлопных газов и ядовитой закиси углерода. Если Вы должны проехать короткое расстояние с открытой крышкой багажника, выполняйте следующие действия:

- Закройте все окна.

- Распределяйте воздух между лобовым стеклом и полом при помощи вентилятора, работающего на максимальной скорости.



## Заправка топливом

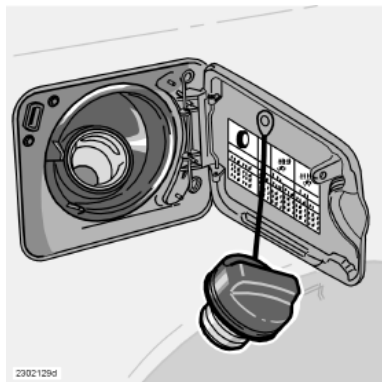

### Открытие люка заправочной горловины

Люк заправочной горловины можно открыть, когда автомобиль незаперт.

**ВНИМАНИЕ!** Люк не заперт в течение десяти минут после запираания автомобиля. После этого он запирается автоматически.

### Крышка заправочной горловины

Крышка заправочной горловины находится перед люком топливного бака на правом заднем крыле.

При высоких наружных температурах в баке может создаваться определенное избыточное давление. Открывайте крышку медленно. Не переполняйте бак топливом. Не более одного «отстреливания» заправочного пистолета! При

высоких температурах топливо может вытекать из бака!

После заправки, установите на место крышку и поверните, пока не услышите один или несколько щелчков.

### **⚠ ПРЕДОСТЕРЕЖЕНИЕ!**

Никогда не имейте при себе включенный мобильный телефон во время топливозаправки – звонокый сигнал может вызвать искрообразование и воспламенить пары бензина, что в свою очередь может привести к пожару и травмам.

### Заправка бензином

**ВНИМАНИЕ!** Не добавляйте очищающих добавок сами без ясной рекомендации, полученной на официальной станции техобслуживания Volvo.

### **ВАЖНО!**

Автомобили с бензиновым двигателем должны всегда заправляться неэтилированным бензином, чтобы не повредить катализатор.

### Заправка дизельным топливом

При низких температурах ( $-5^{\circ}\text{C}$  -  $-40^{\circ}\text{C}$ ) в дизельном топливе может образовываться парафиновый осадок, что затрудняет пуск двигателя. Во избежание этого в холодное время года используйте специальное зимнее топливо.

## Пуск двигателя

### Порядок запуска двигателя (бензиновый)

- Выжмите стояночный тормоз.
- Автоматическая коробка передач: Селектор передач в положении **P** или **N**.  
Механическая коробка передач: Рычаг переключения передач в нейтральном положении и педаль сцепления выжата полностью. Это особенно важно в очень холодную погоду.
- Поверните ключ зажигания в положение запуска. Если двигатель не заводится в течение 5-10 секунд, отпустите ключ (см. также “Автозапуск” на стр. 106) и повторите попытку.

**ВНИМАНИЕ!** Для некоторых типов двигателей число оборотов холостого хода при холодном старте – на короткое время – оказывается выше нормального, что зависит от температуры двигателя во время запуска. Это связано со стремлением компании Volvo уменьшить количество выхлопных газов путем максимально быстрого достижения рабочей температуры в системе нейтрализации отходящих газов.

### Запуск двигателя (дизельного)

- Выжмите стояночный тормоз.
- Автоматическая коробка передач: Селектор передач в положении **P** или **N**.  
Механическая коробка передач: Рычаг переключения передач в нейтральном положении и педаль сцепления выжата полностью. Это особенно важно в очень холодную погоду.
- Поверните ключ зажигания в положение вождения. Контрольный индикатор в

комбинированном приборе загорается, оповещая о том, что включен подогрев двигателя. Поверните ключ в положение старта, после того как погаснет контрольный индикатор.

### Ключи зажигания и электронная блокировка запуска двигателя

Ключ зажигания не следует держать вместе с другими ключами или металлическими предметами на одной связке. Электронная блокировка запуска двигателя может по ошибке активироваться. Если это произойдет – снимите другой ключ и вновь включите двигатель.

Никогда резко не увеличивайте частоту вращения коленвала после холодного запуска двигателя! Если двигатель не запускается или имеют место перебои в зажигании, требуется обратиться в станцию техобслуживания Volvo.

### ПРЕДОСТЕРЕЖЕНИЕ!

Никогда не выключайте зажигание (положение 0 или 1) или не вынимайте ключ зажигания во время движения автомобиля. Это может привести к активированию замка рулевого колеса и автомобиль потеряет управление. Обязательно вынимайте ключ зажигания из замка рулевого колеса, если Вы покидаете автомобиль, особенно, если Вы оставляете детей одних в автомобиле без присмотра.

### Замок зажигания и блокировки рулевого колеса

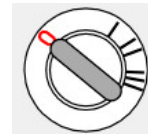

IMG-203301

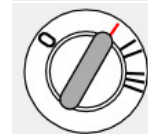

IMG-203303

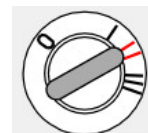

IMG-203304

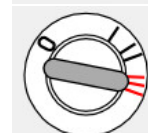

IMG-203305

#### 0 – Запертое положение

Рулевое колесо блокируется при извлеченном ключе зажигания.

#### I – Промежуточное положение – “положение радио”

Могут быть подключены определенные электрические компоненты. Электросистема двигателя не подключена.

#### II – Положение вождения

Положение ключа зажигания во время вождения. Подключена вся электросистема двигателя.

#### III – Положение старта

Подключен стартер. Отпустите ключ, как только запустится двигатель, ключ автоматически вернется в положение вождения. Если ключ поворачивается с

трудом, передние колеса могут быть повернуты таким образом, что возникает напряжение в замке рулевого колеса. Поверните колесо назад и вперед для облегчения поворачивания ключа.

### Пуск двигателя

#### Автозапуск (V8 AWD)

Если на автомобиле установлена функция автозапуска, Вам нет необходимости удерживать ключ в положении запуска (положение **III**) в ожидании, пока двигатель запустится. Поверните ключ зажигания в положение запуска и отпустите его. Стартер после этого запускается автоматически (в течение десяти секунд) и работает, пока не заведется двигатель.

**ВНИМАНИЕ!** Проверьте, чтобы рулевое колесо было заблокировано, когда Вы покидаете автомобиль - это уменьшает опасность угона.

## Ручная коробка передач



### Положения передач

Полностью выжимайте педаль сцепления при каждом переключении передачи. Снимайте ногу с педали сцепления между переключениями передач! Следуйте указанной схеме переключения передач.

Используйте 6-ую передачу как можно чаще для наилучшей экономии топлива.

### Блокировка передачи заднего хода

Включайте передачу заднего хода, только когда автомобиль стоит неподвижно.

## Автоматическая коробка передач

### Холодный старт

При пуске при низких температурах переключение передач иногда может быть несколько затруднено. Это связано с повышенной вязкостью трансмиссионного масла при низких температурах. Для снижения выбросов выхлопных газов после пуска двигателя при низкой температуре повышение передач будет происходить при более высоких оборотах, чем обычно.

**ВНИМАНИЕ!** Для некоторых типов двигателей, в зависимости от температуры двигателя, в момент пуска обороты холостого хода при холодном пуске выше, чем обычно.

### Турбодвигатель

Пока двигатель не прогреется, передачи включаются на более высоких, чем обычно оборотах двигателя. Это помогает катализатору быстрее достичь нормальной рабочей температуры, что снижает выброс отработанных газов.

### Адаптивная система

Управление коробкой передач осуществляется с помощью т.н. адаптивной системы, которая непрерывно регистрирует характер работы коробки передач. Система определяет для каждого переключения передач оптимальный режим.

### Функция Lock-up

Передачи имеют функцию Lock-up (блокированные передачи), что повышает эффективность торможения двигателем и снижает расход топлива.

### Система безопасности

Автомобили с автоматической коробкой передач имеют специальную предохранительную систему:

#### Блокировка ключа – Keylock

Ключ из замка зажигания можно вынуть, когда селектор передач находится в положении **P**. Во всех других положениях ключ заблокирован.

#### Стояночное положение (положение **P**)

Автомобиль стоит неподвижно, двигатель работает:

- Держите ногу на педали тормоза при переключении селектора передач в другое положение.

#### Электронная блокировка пуска двигателя – Shiftlock

#### Стояночное положение (положение **P**)

Для переключения селектора передач из положения **P** в любое другое положение необходимо, чтобы ключ зажигания находился в положении **I** или **II**, а педаль тормоза была выжата.

### Kick-down

Когда Вы выжимаете педаль газа полностью (мимо нормального положения полного газа) немедленно автоматически включается пониженная передача: такое понижение передачи называется kick-down.

По достижении максимальной скорости для данной передачи или отпуская педаль газа из положения kick-down, происходит автоматическое повышение передачи.

Используйте kick-down, когда требуется максимальное ускорение, например, при обгоне.

Для предотвращения резкого повышения оборотов двигателя в программе управления коробкой передач предусмотрена защита от понижения передач.

Устройство Kick-down нельзя использовать в положениях ручного переключения. Вернитесь в автоматический режим **D**.

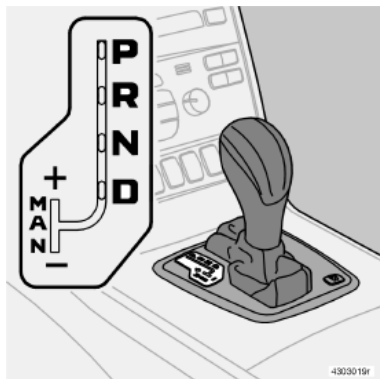

## **P – Парковка**

Выбирайте это положение, если хотите запустить двигатель или припарковать автомобиль.

Автомобиль должен стоять неподвижно, когда Вы выбираете положение **P!**

В положении **P** действует механическая блокировка коробки передач. Во время стоянки затяните стояночный тормоз.

## **R – Положение передачи заднего хода**

Автомобиль должен стоять неподвижно, когда Вы выбираете положение **R**.

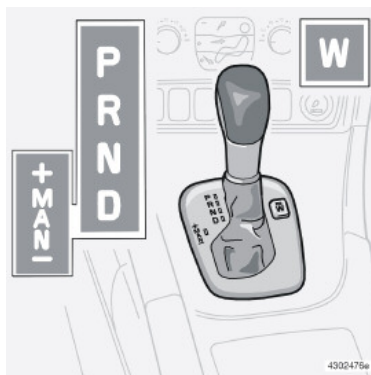

## **N – Нейтральное положение**

Положение **N** - нейтральное положение: не включена ни одна из передач, можно запускать двигатель. Затяните стояночный тормоз, чтобы автомобиль стоял неподвижно, если селектор передач находится в положении **N**.

## **D – Положение движения**

**D** является нормальным положением для вождения. Переключение между различными передачами коробки передач происходит автоматически, в зависимости от ускорения и скорости. Автомобиль должен стоять неподвижно при переключении в положение **D** из положения **R!**

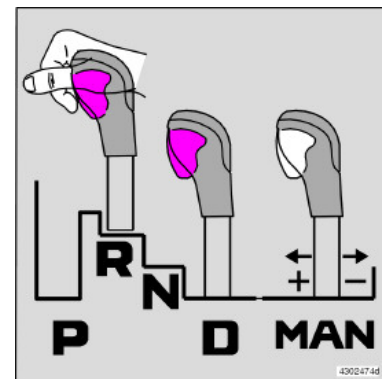

## **Блокировка селектора передач**

Вы можете всегда перемещать рычаг селектора передач свободно вперед или назад между положениями **N** и **D**<sup>1</sup>. Другие положения имеют блокировку, которая управляется с помощью клавиши на рычаге селектора передач.

Нажав на кнопку блокировки, Вы можете переводить селектор вперед или назад между положениями передач **N**, **R** и **P**.

1. В автомобилях с 4-х ступенчатой автоматической коробкой передач нажимается кнопка блокировки на рычаге переключения передач.

## Автоматическая коробка передач

### Положения ручного переключения селектора передач

#### Положения ручного режима

Для переключения из автоматического положения **D** в положения ручного режима переведите рычаг влево. Для переключения из положения **MAN** в положение **D**, переместите рычаг вправо в положение **D**.

У 4-ступенчатой автоматической коробки передач передачи **3** и **4<sup>1</sup>** снабжены функцией Lock-up (блокировка скоростей), что повышает качество торможения двигателем и снижает расход топлива.

#### Во время движения

Положения ручного переключения передач могут быть выбраны в любой момент во время движения. Выбранная передача блокируется, пока не выбирается другая передача. Передача понижается только при замедлении до очень низкой скорости.

При перемещении селектора передач в положение минус (-) происходит переключение передачи на одну вниз с одновременным торможением двигателем.

При перемещении селектора передач в положение (+) происходит переключение передачи на одну вверх.

При запуске Вы можете использовать максимум 3-ю передачу.

### W – Зимний режим



Клавишей **W** у рычага переключения передач подключается и отключается зимняя программа **W**. Если зимняя программа подключена, в комбинированном приборе

показывается символ **W**.

Зимняя программа начинает движение на 3-ей передаче, чтобы облегчить троганье с места на скользком дорожном покрытии. При активированной зимней программе низкие передачи включаются только в режиме kick-down.

Программа **W** может выбираться только в положении **D**.

1. У 5-ступенчатой автоматической коробки передач 5-я передача также снабжена функцией lock-up. У 6-ступенчатой автоматической коробки передач передачи 2 и 6 также имеют функцию lock-up.

## Привод на четыре колеса

### Привод на четыре колеса – AWD (All Wheel Drive)

Полный привод всегда подключен.

Полный привод означает, что все четыре колеса являются ведущими. Усилие распределяется автоматически между передними и задними колесами. Электронно-управляемая система сцепления распределяет усилие на ту пару колес, которая в данный момент имеет лучшее сцепление с дорожным покрытием. Таким образом достигается оптимальное сцепление с дорогой и предотвращается пробуксовывание колес.

При нормальном вождении большая часть усилия распределяется на передние колеса.

Полный привод повышает безопасность вождения в дождь, снег и гололед.



## Тормозная система

### Сервоусилитель тормозов

При откатывании или буксировке автомобиля с выключенным двигателем необходимо прикладывать к педали тормоза примерно в пять раз большую силу, чем при торможении с работающим двигателем. Если удерживать педаль тормоза выжатой при пуске двигателя, то можно ощутить, что педаль тормоза “проваливается”. Это вполне нормально, так как запускается сервоусилитель тормозов. Если на автомобиле установлена система EBA (Emergency Brake Assistance), это ощущается более отчетливо.

**ВНИМАНИЕ!** Нажмите на педаль только один раз с большой силой при торможении с выключенным двигателем. Не нажимайте несколько раз.

#### ПРЕДОСТЕРЕЖЕНИЕ!

Сервоусилитель тормозов работает только при включенном двигателе.

### Тормозные контуры

 Этот символ горит, если тормозной контур вышел из строя. Если вышел из строя один из тормозных контуров, тормоза автомобиля продолжают работать. Ход педали тормоза увеличивается и она становится более “мягкой”, чем обычно. Для нормального эффекта торможения нужно нажимать на педаль сильнее.

### Влага снижает тормозные характеристики

При вождении в сильный дождь по большим лужам или при мойке автомобиля детали тормозных механизмов станут мокрыми. Фрикционные свойства накладок могут тогда измениться, вызывая задержку тормозного действия.

Время от времени слегка нажимайте на педаль тормоза при продолжительных поездках в дождливую или снежную погоду, а также после начала движения в условиях высокой влажности или низких температур. Тормозные колодки нагреваются и вода испаряется. Это полезно делать и перед длительной стоянкой автомобиля в таких погодных условиях.

### При высокой нагрузке на тормоза

При вождении в горной местности или по другим дорогам с соответствующими перепадами высоты тормозная система автомобиля испытывает большую нагрузку, даже если водитель не нажимает слишком сильно на педаль тормоза.

Поскольку скорость, кроме того, часто низкая, охлаждение тормозных механизмов не столь эффективное, как при вождении в равнинной местности с высокой скоростью.

Чтобы не нагружать тормозную систему больше, чем необходимо, на спусках производите переключение на более низкую передачу вместо применения тормозной системы. Используйте на спуске ту же передачу, которую Вы используете на подъеме. Таким путем торможение двигателем

происходит более эффективно и рабочая тормозная система становится необходимой лишь в течение короткого времени.

Помните, что тормоза нагружаются дополнительно при вождении с прицепом.

### Антиблокировочная система тормозов (ABS)



Система ABS (Anti-lock Braking System) предотвращает блокирование колес при торможении.

Благодаря этой системе автомобиль сохраняет управляемость и легче объезжает препятствия. После пуска двигателя и разгона прим. до 20 км/ч осуществляется кратковременное самотестирование системы ABS. Это может сопровождаться вибрацией педали тормоза.

Для использования всех возможностей системы ABS:

- Давите на педаль тормоза со всей силы. Будет ощущаться вибрация.
- Вращайте рулевое колесо в направлении движения. Не снижайте давление на педаль тормоза.

Потренируйтесь в торможении с системой ABS на свободной от движения площадке и в различных погодных условиях.

Символ ABS загорается и горит ровным светом: примерно две секунды после пуска двигателя, если система ABS не работает по причине неисправности.

### Электронное распределение тормозного усилия – EBD

Система EBD (Electronic Brakeforce Distribution - электронное распределение тормозного усилия) является неотъемлемой частью системы ABS. Система EBD управляет тормозным усилием на задних колесах таким образом, что всегда достигается наилучший эффект торможения. Пульсация педали тормоза слышна и ощутима, когда система регулирует тормозное усилие.

#### ПРЕДОСТЕРЕЖЕНИЕ!

Если одновременно загораются предупреждающие символы BRAKE и ABS, то это указывает на возможность возникновения неисправности в тормозной системе. Если уровень тормозной жидкости в бачке при этом нормальный, то осторожно своим ходом доставьте автомобиль на ближайшую официальную станцию техобслуживания Volvo для проверки системы тормозов.

Если уровень тормозной жидкости находится ниже отметки MIN в бачке тормозной жидкости, то дальнейшее движение автомобиля разрешается только после заправки тормозной жидкости. Необходимо выяснить причину снижения уровня тормозной жидкости.

### Усиление тормозного действия – EBA

(Emergency Brake Assistance) При необходимости резкого торможения водитель немедленно получает полный тормозной эффект. Эта функция распознает момент резкого торможения, регистрируя скорость, с которой выжимается педаль тормоза. Выполняйте до конца торможение, не ослабляя давление на педаль тормоза. Действие функции прекращается, когда ослабляется давление на педаль тормоза. Функция активирована в постоянном режиме, и ее нельзя отключить.

## Система стабилизации

При задействованной системе стабилизации может казаться, что автомобиль не слушается педали акселератора. Это происходит потому, что система контролирует сцепление колес с дорожным покрытием и соответствующим образом активирует различные функции системы стабилизации.

На автомобиле установлена либо система STC (Stability and Traction Control) - функция стабилизации и контроля силы тяги, или DSTC (Dynamic Stability and Traction Control) - функция динамической стабилизации и контроля силы тяги.

Функция/ система	STC	DSTC <sup>1</sup>
TC	X	X
SC	X	X
AYC		X

1. Опция, некоторые рынки.

### Функция контроля силы тяги – TC (Traction Control)

Устройство регулирования тягового усилия перераспределяет усилие с ведущего колеса, которое пробуксовывает, на ведущее колесо, которое не делает этого. Для повышения проходимости может понадобиться более часто, чем обычно нажимать на педаль подачи топлива. Когда устройство регулирования тягового усилия работает, может прослушиваться пульсирующий звук. Это совершенно нормально. Данное устройство

наиболее активно на малых скоростях. Его выключить невозможно.

### Функция контроля пробуксовывания – SC (Spin Control)

Функция стабилизации предотвращает проскальзывание ведущих колес на дорожном покрытии при ускорении. Это повышает безопасность вождения на скольком дорожном покрытии. При использовании, например, цепей для езды по снегу при движении по глубокому снегу или песку отключение функции контроля проскальзывания колес может привести к ухудшению тягового усилия. Отключение осуществляется кнопкой STC/DSTC.

### Функция антиюза – AYC (Active Yaw Control)

Функция антиюза производит автоматическое торможение одного или нескольких колес автомобиля с целью стабилизации автомобиля в случае возникновения заноса. Если в этой ситуации Вы также тормозите сами, педаль тормоза будет ощущаться менее податливой, чем обычно, и Вы услышите пульсирующий звук.

Функция AYC находится постоянно в активном режиме. Ее нельзя отключить.



### ПРЕДОСТЕРЕЖЕНИЕ!

Управляемость автомобиля может измениться при снижении функции системы STC или DSTC. Всегда соблюдайте обычные меры предосторожности для безопасного прохождения поворотов и движения по скользким дорогам.

## Помощь при парковке (опция)

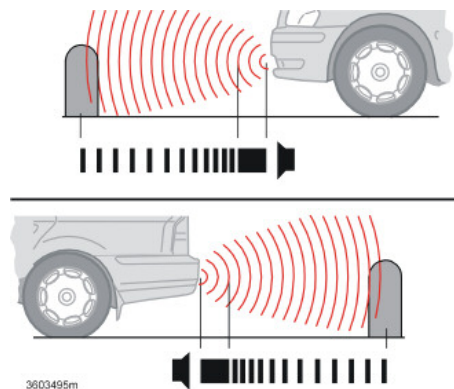

Помощь при парковке впереди и сзади

### Общие сведения

Помощь при парковке используется как вспомогательное средство при парковке. Звуковой сигнал указывает расстояние до установленного объекта.

Чем ближе автомобиль находится к объекту позади или впереди<sup>1</sup> себя, тем выше частота сигнала.

На расстоянии прим. 30 см звучит непрерывный сигнал. Если объекты находятся в пределах расстояния, вызывающего непрерывный сигнал, как позади, так и перед<sup>1</sup> автомобилем, сигнал звучит попеременно из разных динамиков.

1. При условии, что установлена помощь при парковке, как спереди, так и сзади.

Другие громкие звуки аудиосистемы заглушаются автоматически.

Система всегда включается с пуском двигателя.

### **⚠ ПРЕДОСТЕРЕЖЕНИЕ!**

Помощь при парковке никогда не может заменить собственную ответственность водителя во время парковки.

Датчики имеют мертвые углы, при которых предметы не могут быть обнаружены. Обращайте внимание на детей или животных, находящихся вблизи автомобиля.

### Помощь при парковке впереди

Расстояние, измеряемое перед автомобилем, составляет прим. 0,8 м. Текстовое сообщение PARK ASSIST ACTIVE появляется на дисплее аудиосистемы, когда датчики реагируют на препятствия впереди автомобиля.

Помощь при парковке нельзя использовать вместе с дополнительным освещением, так как датчики реагируют на дополнительные фонари.

### Помощь при парковке сзади

Расстояние, измеряемое позади автомобиля, составляет прим. 1,5 м. Текстовое сообщение PARK ASSIST ACTIVE появляется на дисплее аудиосистемы при включении передачи движения задним ходом.

При движении с прикрепленным к буксировочному устройству прицепом или

держателем для велосипеда систему необходимо отключить. Иначе на них реагируют датчики.

Помощь при парковке сзади выключается автоматически при вождении с прицепом, если используется оригинальный кабель Volvo для прицепа.

## Помощь при парковке (опция)

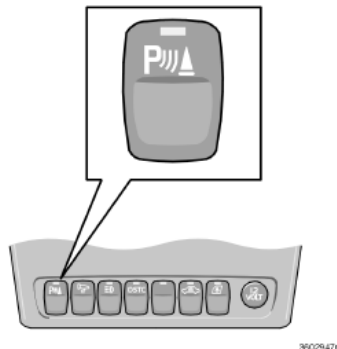

### Отключение и повторное подключение помощи при парковке

Помощь при парковке можно выключить кнопкой на панели переключателей с светодиод в выключателе гаснет. Помощь при парковке включается опять, когда выключатель задействован и светодиод горит.

### Помощь при парковке впереди

Помощь при парковке перед автомобилем включается при скорости менее 15 км/ч, даже при движении задним ходом.

Звуковой сигнал раздается из переднего динамика.

### Помощь при парковке сзади

Помощь при парковке сзади включается, когда включается передача заднего хода. Звуковой сигнал раздается из заднего динамика.

### Индикация неисправности системы



**Информационный символ горит ровным светом**  
PARK. ASSIST SERVICE  
REQUIRED выводится на

информационный дисплей в середине комбинированного прибора вместе с символом.

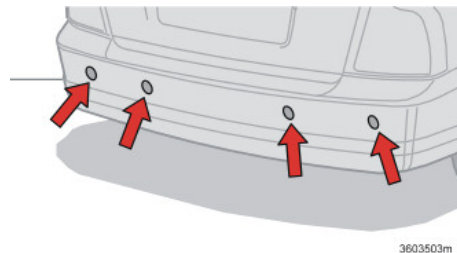

*Датчики системы помощи при парковке*

### Очистка датчиков

Для того чтобы датчики правильно функционировали, их необходимо регулярно чистить при помощи воды и шампуня для автомобилей.

Датчики могут реагировать на покрывающий их лед и снег.

## Буксировка и эвакуация

### Не запускайте двигатель буксировкой

Пуск двигателя путем буксировки автомобиля, оборудованного механической коробкой передач, может привести к повреждению катализатора(ов). Автомобиль с автоматической коробкой передач заводить путем буксировки автомобиля нельзя. Если аккумуляторная батарея автомобиля разряжена, следует заводить двигатель от вспомогательной аккумуляторной батареи.

### Если автомобиль должен быть отбуксирован

- Разблокируйте замок рулевого колеса, чтобы автомобилем можно было управлять.
- Всегда помните о наибольшей разрешенной правилами скорости.
- Помните, что при выключенном двигателе сервоусилитель тормозной системы и рулевого привода не работают. Усилие для нажатия на педаль тормоза требуется примерно в пять раз большее, а рулевое управление требует намного большего усилия, чем обычно.
- Ведите автомобиль мягко. Удерживая буксировочный трос в натянутом состоянии, Вы избегаете ненужных рывков.

### Для автоматической коробки передач

- Селектор передач должен быть в положении **N**.
- Максимально допустимая скорость при буксировке автомобиля с автоматической коробкой передач 80 км/ч.

- Буксировку можно осуществлять только, когда автомобиль повернут передней частью в направлении движения.
- Двигатель нельзя запускать буксировкой. “Помощь при запуске двигателя”, см. стр. 119.

## Буксировка и эвакуация

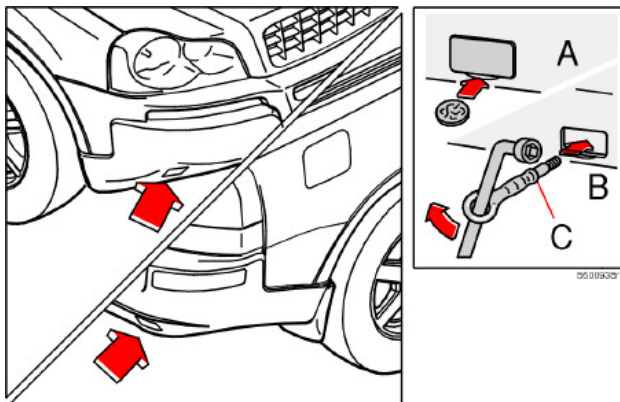

### Буксирная скоба

Буксирная скоба имеется в наборе инструментов в багажнике. При буксировке необходимо, чтобы Вы сами крепко закрутили буксирную скобу. Розетку и крышку для буксирной скобы Вы найдете на правой стороне соответствующего бампера.

Для того чтобы снять крышку, сделайте следующее:

- A. Откройте снизу защитную крышку с помощью монеты.
- B. Надежно прикрутите буксирную скобу к фланцу (C). Пользуйтесь колесным ключом.

После использования отвинтите буксирную скобу и установите крышку на место.

Буксирная скоба может использоваться только для буксирования по дорогам, но не для вытаскивания автомобиля из кювета и т.п. Для вытаскивания автомобиля следует вызывать на помощь спасательную службу.

## Пуск от вспомогательного источника

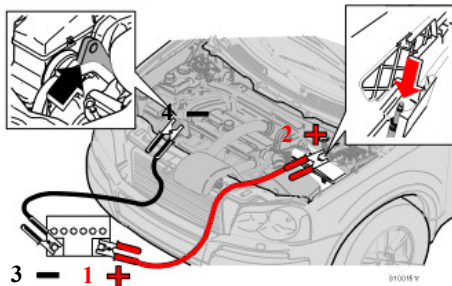

### Пуск двигателя от вспомогательной аккумуляторной батареи

Если по какой-то причине аккумулятор в Вашем автомобиле разрядился, Вы можете “позаимствовать” ток либо от отдельного аккумулятора, либо от аккумулятора другого автомобиля. Всегда проверяйте, чтобы клеммы были надежно закреплены, и во время попытки запуска не возникала искра.

Во избежание опасности взрыва, мы рекомендуем Вам делать следующее:

- Поверните ключ зажигания в положение 0.
- Удостоверьтесь, что вспомогательный аккумулятор имеет напряжение 12 В.
- Если вспомогательный аккумулятор находится в другом автомобиле, остановите двигатель того автомобиля и удостоверьтесь, что автомобили не соприкасаются.

- Подсоедините красный кабель между положительным полюсом (1+) вспомогательного аккумулятора и красным подсоединением в двигательном отсеке Вашего автомобиля (2+). Зажим следует закрепить в месте контакта под маленьким черным лючком со знаком плюса на нем. Лючок прилегает к крышке коробки с предохранителями.
  - Установите один зажим черного кабеля на отрицательную клемму вспомогательной батареи (3–).
  - Установите второй зажим черного кабеля на подъемную проушину двигателя (4–) в Вашем автомобиле.
  - Запустите двигатель “вспомогательного автомобиля”. Дайте двигателю поработать примерно минуту на повышенных холостых оборотах, 1500 об/мин.
  - Запустите двигатель автомобиля с разряженным аккумулятором.
  - Отсоединяйте кабели в обратном порядке.
- ВНИМАНИЕ!** Не отсоединяйте зажимы во время попытки запуска двигателя; опасность искры.

### **⚠ ПРЕДОСТЕРЕЖЕНИЕ!**

В аккумуляторных батареях может образовываться очень взрывоопасный гремучий газ. Достаточно одной искры, образовавшейся из-за неправильного подсоединения пусковых проводов, чтобы вызвать взрыв аккумуляторной батареи.

В аккумуляторной батарее находится серная кислота, которая может стать причиной серьезных кислотных ожогов. Если серная кислота попадает в глаза, на кожу или одежду, нужно немедленно промыть пораженный участок большим количеством воды. При попадании брызг серной кислоты в глаза немедленно обратитесь к врачу.



## Езда с прицепом

Допустимая нагрузка зависит от дополнительного оборудования, установленного на автомобиле, например, буксировочного крюка, давления на шар (75 кг при наличии прицепа), багажника на крыше, короба на крыше и т.п., а также от веса всех пассажиров. Допустимая нагрузка автомобиля снижается в зависимости от числа пассажиров и их веса.

### ПРЕДОСТЕРЕЖЕНИЕ!

Динамические свойства автомобиля изменяются в зависимости от груза и его расположения в автомобиле.

- Буксирное устройство на автомобиле должны быть разрешенного типа.
- Если буксирное устройство монтируется Volvo, то автомобиль поставляется с необходимым оборудованием для езды с прицепом. При последующем монтаже проверьте вместе с Вашим дилером Volvo, что автомобиль полностью оснащен для езды с прицепом.
- Груз в прицепе разместите так, чтобы давление на буксирное устройство автомобиля соответствовало указанному максимальному давлению на шар.
- Увеличьте давление в шинах до давления для полной нагрузки. См. таблицу давления в шинах!

- Регулярно очищайте буксирное устройство и смазывайте шар<sup>1</sup> и все движущиеся части во избежание преждевременного износа.
- Не водите совершенно новый автомобиль с тяжелым прицепом! Подождите, пока автомобиль не пройдет как минимум 1000 км.
- Тормоза нагружаются значительно больше обычного на длинных и крутых спусках. Переключитесь на нижнюю передачу и скорректируйте скорость.
- Если вождение автомобиля с тяжелым грузом осуществляется в жарком климате, двигатель и коробка передач могут перегреваться. Стрелка термометра в комбинированном приборе входит в красную зону при перегреве. Остановитесь на несколько минут и дайте двигателю поработать на холостом ходу.
- Если двигатель перегревается, система кондиционирования воздуха может быть временно отключена.
- Коробка передач реагирует на перегрев своей встроенной функцией защиты. См. сообщение на дисплее!
- Двигатель испытывает еще большую нагрузку, чем обычно, при вождении с прицепом.
- Из соображений безопасности, Вам не следует вести автомобиль со скоростью, превышающей 80 км/ч, даже если законы

некоторых стран разрешают вождение на более высоких скоростях.

- Наибольший разрешенный вес прицепа без тормозов составляет 750 кг.
- Если Вы паркуетесь с прицепом, всегда устанавливайте селектор передач в положение **P** (автоматическая коробка передач) или ставьте автомобиль на передачу (ручная коробка передач). Всегда используйте стояночный тормоз. Если Вы ставите автомобиль на крутом склоне, поставьте колодки под колеса.

## Масса прицепа

Разрешенные массы прицепа см. на стр. 225.

**ВНИМАНИЕ!** Указанные значения являются максимальными массами прицепа, разрешенными Volvo. Национальные правила дорожного движения могут накладывать дополнительные ограничения на массу и скорость. Буксировочные крюки должны быть сертифицированы на массу, превышающую максимальную массу, разрешенную для буксировки данным автомобилем.

### ПРЕДОСТЕРЕЖЕНИЕ!

Следуйте указанным рекомендациям в отношении массы прицепа. В противном случае может снизиться управляемость автомобиля с прицепом при объезде препятствий и торможении.

1. Не относится к шарикам при использовании защиты шарика с гасителем колебаний.

## Езда с прицепом и автоматическая коробка передач

При парковке на уклонах следует натягивать стояночный тормоз перед тем, как устанавливать селектор передач в положение P. Когда Вы запускаете двигатель на уклоне, следует сначала поставить селектор передач в положение вождения, а затем отпустить стояночный тормоз.

- Выбирайте подходящее положение низкой передачи при вождении автомобиля по крутым склонам или при медленной езде. Это предотвращает возможность переключения на более высокую передачу. Масло коробки передач будет иметь более низкую температуру.
- Не используйте более высокую ручную передачу, чем двигатель может “осилить”. Вождение на повышенных передачах не всегда экономически выгодно.
- Избегайте вождение с прицепом автомобиля с автоматической коробкой передач, если подъем превышает 15 %.

**ВНИМАНИЕ!** Некоторые модели при езде с прицепом должны иметь масляный радиатор для автоматической коробки передач. Поэтому посоветуйтесь с ближайшим дилером Volvo, что требуется для Вашего автомобиля в случае, если буксирный крюк монтируется позднее.

### Помощь при троганье с места с прицепом

В автомобилях с двигателем V8 имеется функция, которая снижает риск сильных

рывков и прокручивания колес при начале движения в случае буксировки прицепа.

### Активирование

Для активирования функции необходимо жгут проводов прицепа соединить с контактом для прицепа, расположенным около буксирного устройства, см. стр. 122.

### Отключение

Отсоедините жгут проводов от электрического гнезда.

**ВНИМАНИЕ!** Данная функция активируется также, если другое электрооборудование подключается к контакту для прицепа. При этом автомобиль разгоняется мягче при троганье с места.



## Регулировка дорожного просвета (опция для пятиместной модели, стандарт для семиместной модели)

Если Ваш автомобиль оборудован автоматическим регулированием уровня, задняя часть кузова во время вождения будет сохранять требуемый просвет независимо от груза. Когда автомобиль неподвижен, задняя часть кузова опускается, что совершенно нормально. При троганье с места с грузом уровень будет поднят после прохождения некоторого отрезка пути.

## Езда с прицепом

### Буксирное устройство (опция)

**ВНИМАНИЕ!** Проверьте наличие в автомобиле радиатора трансмиссионного масла, если буксирный крюк монтируется после покупки автомобиля.

#### Несъемный буксирный крюк (А)

Всегда помните о том, что необходимо закреплять страховочный трос прицепа к предназначенному для этого креплению. См. рисунок!

#### Съемный буксирный крюк (В)

Всегда тщательно следуйте инструкциям по монтажу.

Всегда помните о том, что необходимо закреплять страховочный трос прицепа к предназначенному для этого креплению. См. рисунок!

Всегда помните о том, что необходимо регулярно чистить и смазывать соединительный палец.

Используйте рекомендованную смазку 8624203.

**ВНИМАНИЕ!** Ваш автомобиль может быть оснащен буксирным устройством с 13-штырьковым разъемом, который Вы должны будете подсоединить к прицепу с 7-штырьковым разъемом. В таком случае используйте только оригинальный адаптерный кабель Volvo. Проверьте, чтобы кабель не волочился по земле.

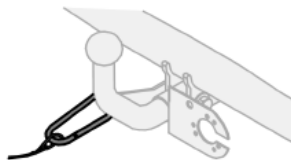

**А**

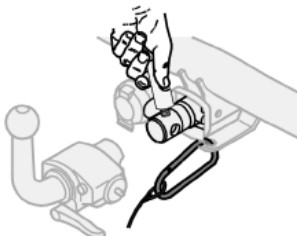

**В**

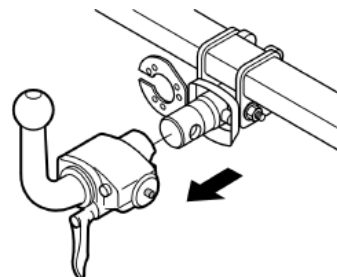
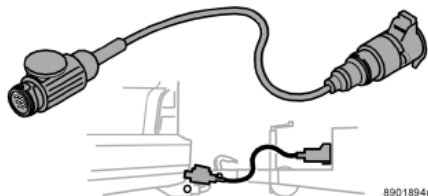

Если Ваш автомобиль оснащен разъемным буксирным крюком Volvo:

- Удостоверьтесь, что буксирный крюк зафиксирован перед началом движения;
- Красный сигнальный штырь (см. стрелку на рисунке выше) не должен быть виден.
- Замок должен быть заперт ключом. См. описание на стр. 124.

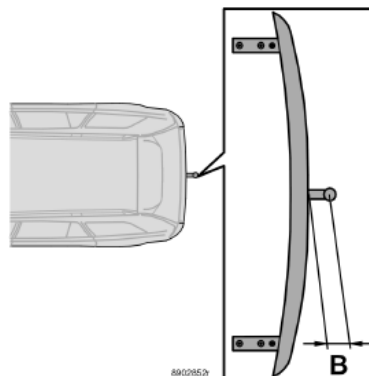
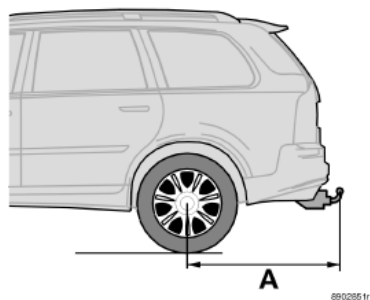

### Технические данные

#### Расстояние А на рисунке выше:

Несъемный буксирный крюк: 1124 мм

Съемный буксирный крюк: 1124 мм

Макс. разрешенное давление на шар: 90 кг

#### Расстояние В на рисунке выше:

Несъемный буксирный крюк: 80 мм

Съемный буксирный крюк: 80 мм

## Съемный буксирный крюк — монтаж

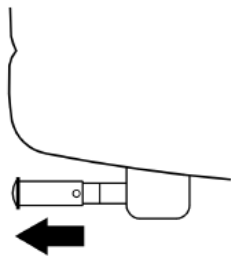

- Снимите защитную крышку.

**ОТКРЫТЬ**



- Вставьте ключ в съемную часть и поверните по часовой стрелке в незапертое положение.

**ОТКРЫТЬ**

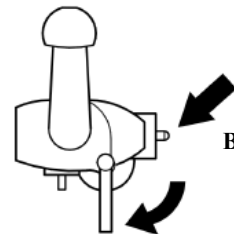

- Возьмитесь за шаровое устройство и поверните рычаг по часовой стрелке в положение блокировки.

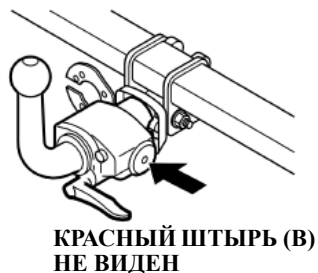
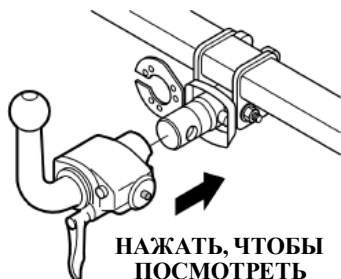

ЗАФИКСИРОВАН

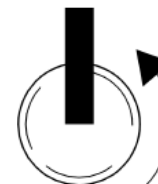

– Задвиньте шаровую часть до запертого положения. Не держитесь за рукоятку.  
**ВНИМАНИЕ!** Рукоятка быстро изменяет положение.

– Проверьте, чтобы сигнальный штырь (В) был вставлен.

– Поверните ключ против часовой стрелки в запертое положение. Извлеките его из замка.

## Съемный буксирный крюк — демонтаж

ОТКРЫТЬ



ОТКРЫТЬ

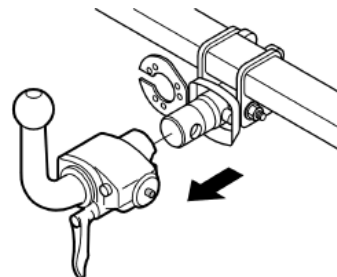
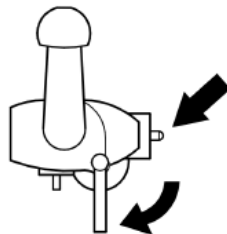

– Вставьте ключ в съемную часть и поверните по часовой стрелке в незапертое положение.

– Поверните рукоятку по часовой стрелке в запертое положение и возьмитесь за шаровое устройство.

– Стяните шаровую часть с соединительного пальца. Не держитесь за рукоятку.

### **ВАЖНО!**

Замок шарового устройства можно запереть, только если красный пластмассовый штифт не виден.

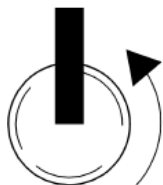
**ЗАФИКСИРОВАН**

- Поверните ключ против часовой стрелки в запертое положение. Извлеките его из замка.

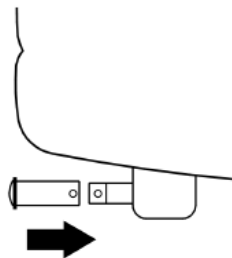

- Надвиньте защитную крышку, как показано на рисунке.



## Погрузка

### Общие сведения

Допустимая нагрузка зависит от дополнительного оборудования, установленного на автомобиле, например, буксировочного крюка, давления на шар (75 кг при наличии прицепа), багажника на крыше, короба на крыше и т.п., а также от веса всех пассажиров. Допустимая нагрузка автомобиля снижается в зависимости от числа пассажиров и их веса.

Динамические свойства автомобиля изменяются в зависимости от груза и его расположения в автомобиле.

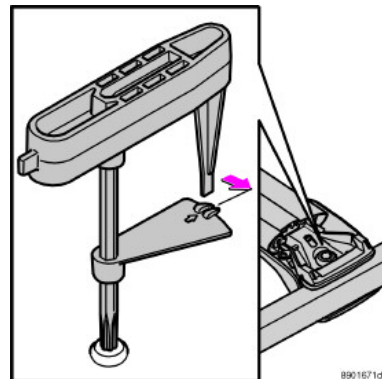
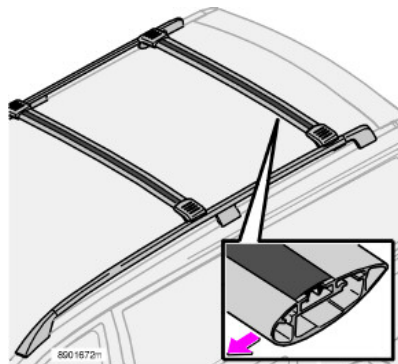

### Груз на крыше

#### Расположение багажника (аксессуар)

Следите за тем, чтобы держатель груза на крыше был правильно ориентирован на полозьях (rails). Держатели могут располагаться по всей длине полозьев. Если Вы ведете автомобиль без груза на крыше, необходимо передний держатель размещать на расстоянии прим. 200 мм перед средней опорой полозьев, а задний держатель между средней и задней опорой полозьев (см. рисунок) для снижения шума ветра. Длинный держатель следует устанавливать впереди.

### Монтаж багажника

Следите за тем, чтобы держатель был точно придвинут к полозьям. Прочно зафиксируйте винтами держатели. Используйте приложенный динамометрический ключ и затяните до маркировки на ключе (соответствует 6 Нм). См. рисунок!

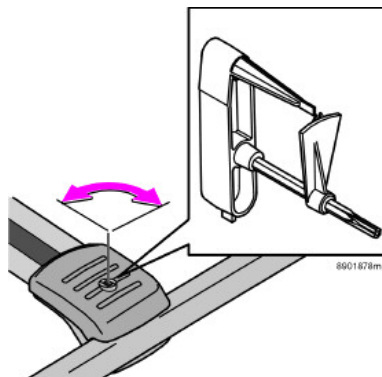

### Защитная крышка держателей груза

Используйте подходящий наконечник динамометрического ключа (см. рисунок) или стартовый ключ для освобождения или закручивания защитной крышки. Поверните на  $\frac{1}{4}$  оборота.

### Использование багажника на крыше

- Во избежание повреждений автомобиля и для достижения наибольшей безопасности вождения, мы рекомендуем пользоваться только багажниками, которые фирма Volvo разработала специально для Вашего автомобиля.
- Регулярно проверяйте, чтобы багажник и груз были надежно закреплены. Привязывайте груз надежным образом подходящими ремнями!

- Распределяйте груз равномерно по багажнику. Не нагружайте одну сторону! Размещайте наиболее тяжелый груз в самом низу.
- Помните, что центр тяжести и ходовые качества автомобиля изменятся, если на крыше размещен груз.
- Помните, что сопротивление воздуха автомобиля, а значит и расход топлива увеличивается пропорционально размеру груза.
- Водите мягко! Избегайте резких ускорений, резких торможений и крутых поворотов.



### ПРЕДОСТЕРЕЖЕНИЕ!

Максимально допустимая нагрузка на крышу, включая массу багажника, составляет 100 кг. При размещении груза на крыше изменяются положение центра тяжести и динамические свойства автомобиля.

## Регулировка направления света фар

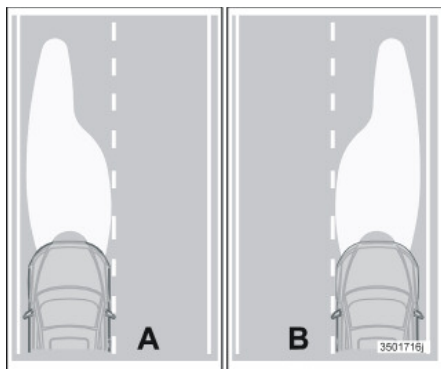

*А. Форма светового пятна для левостороннего движения*

*В. Для правостороннего движения*

### Правильная форма пятна при правостороннем или левостороннем движении

Для того чтобы не ослеплять водителей встречного движения, световое пятно можно изменять маскировкой фар. Световое пятно несколько ухудшается.

### Маскировка фар

Срисуйте шаблон, приведенный на стр. 132. Перенесите рисунок на самоклеющийся водостойкий материал, например, прозрачную липкую ленту.

Маскировка размещается, начиная с точки (5) на стекле фары, которая должна совпадать с красной точкой на соответствующем шаблоне.

Длинная красная линия на рисунках соответствует линии на стекле фары, с которой должен совместиться шаблон.

После установки проверьте соответствие размеров шаблонов исходным, так как они должны покрывать достаточную площадь светового пятна.

Шаблоны можно использовать как для правостороннего, так и левостороннего управления, размещая согласно рисунку. На верхнем рисунке изображен вариант для левостороннего управления. На нижнем рисунке показан вариант для правостороннего управления

### Галогенные фары

Скопируйте шаблон 1 и 2, проверьте соответствие размеров. Перенесите шаблон на самоклеющийся водостойкий материал и вырежьте его.

Разместите шаблоны так, чтобы стрелки были направлены к центру и точки на шаблонах соответствовали точкам на стекле фары.

#### Базовые размеры:

Шаблон 1 и 2.) Длинная сторона шаблонов должна соответствовать прим. 82 мм.

### Би-ксеноновые фары

Скопируйте шаблон 3 и 4, проверьте соответствие размеров. Перенесите шаблон на самоклеющийся водостойкий материал и вырежьте его.

Разместите шаблоны так, чтобы стрелки были направлены к центру и точки на шаблонах соответствовали точкам на стекле фары.

Надрезы на шаблонах > < должны совместиться с линией на стекле фары.

#### Базовые размеры:

Шаблон 3.) Линия между надрезами > < на шаблоне должна соответствовать прим. 140 мм.

Шаблон 4.) Линия между > < надрезами на шаблоне должна соответствовать прим. 112 мм.

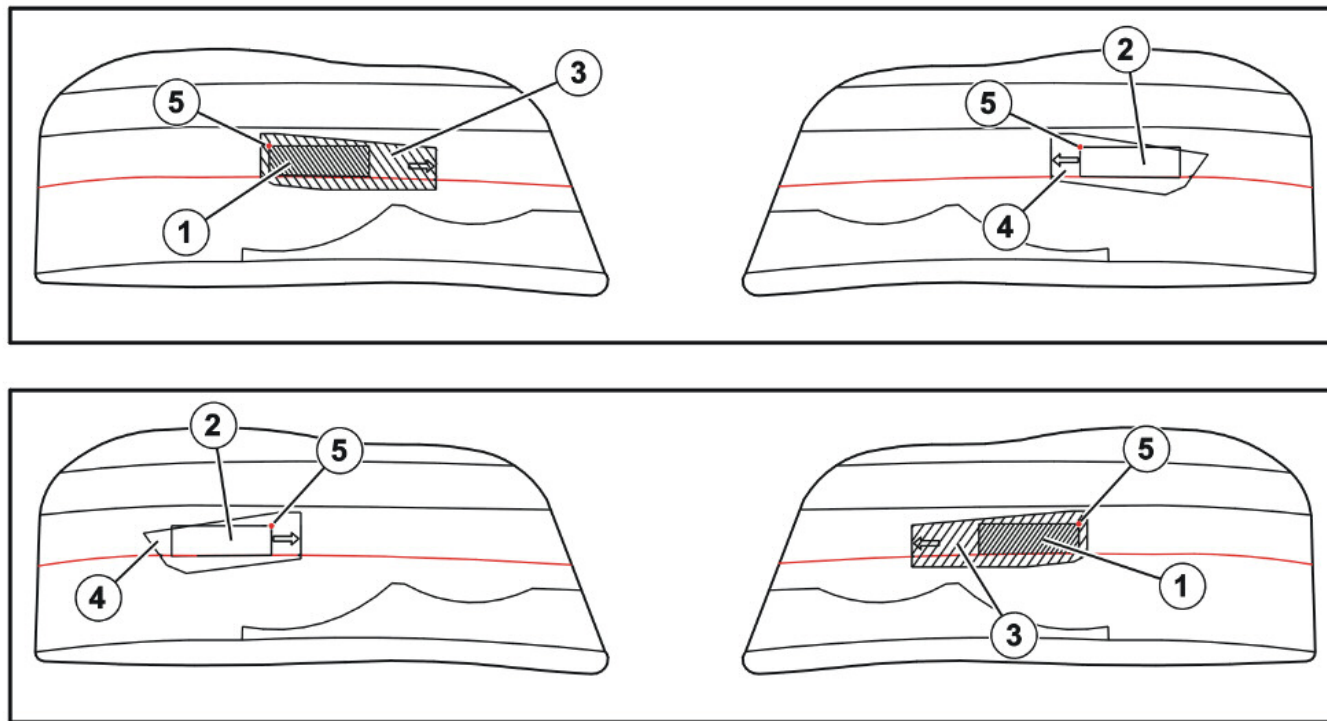

3501796r

Размещение маскировки на фарах. Верхний рисунок относится к автомобилям с левосторонним управлением, а нижний – с правосторонним управлением. Шаблоны 1 и 2 соответствуют галогенным фарам, 3 и 4 Би-ксеноновым фарам.

## Регулировка направления света фар

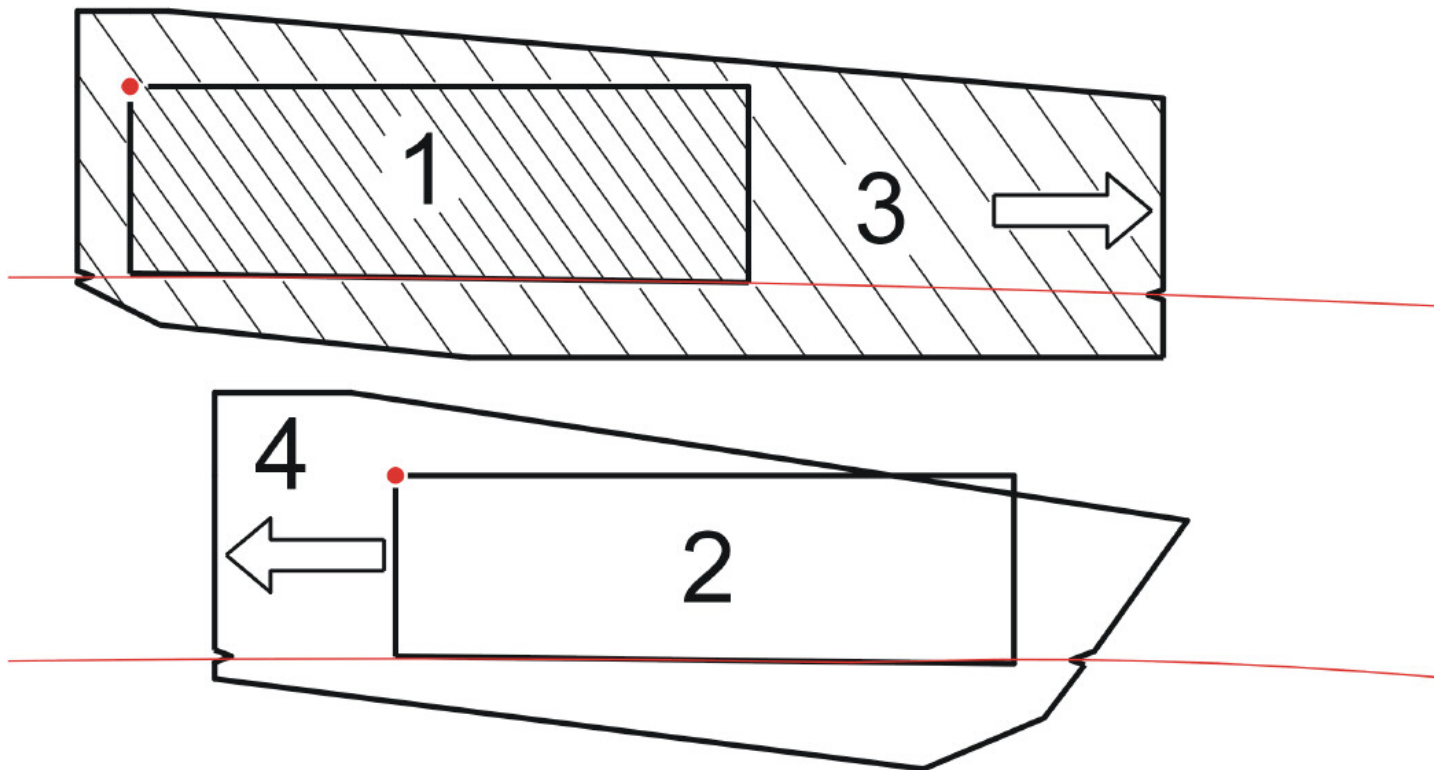

*Шаблоны для маскировки*

## BLIS (Blind Spot Information System)

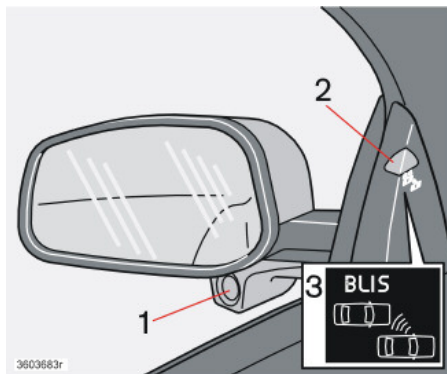

1. Камера BLIS
2. Индикаторная лампа
3. Символ BLIS

### BLIS

BLIS это информационная система, которая сообщает о наличии транспортного средства, двигающегося в том же направлении, что и Ваше транспортное средство в зоне т.н. “мертвого угла”. Система базируется на технике цифровых камер. Эти камеры (1) размещены под внешними зеркалами заднего вида.

Если камера распознает транспортное средство в мертвой зоне (прим. до 3-х метров сбоку от автомобиля и прим. до 9,5 метров позади зеркала заднего вида), загорается индикаторная лампа в дверной панели (2). Лампа горит постоянным светом, привлекая внимание водителя к тому, что в мертвой зоне находится транспортное средство.

### ⚠ ПРЕДОСТЕРЕЖЕНИЕ!

- BLIS – это информационная система, а НЕ предупреждающая система или система безопасности.
- Система является дополнением к зеркалам заднего вида, а не заменяет их. Она ни в коем случае не может заменить внимание и ответственность водителя.
- Ответственность за безопасное перестроение из ряда в ряд лежит на водителе.

**ВНИМАНИЕ!** Лампа горит на той стороне автомобиля, где система обнаружила транспортное средство. Если обгон будет совершаться одновременно с двух сторон автомобиля, загорятся обе лампы.

### Когда работает система BLIS

Система работает, когда Ваш собственный автомобиль движется со скоростью в интервале от 10 км/ч до 250 км/ч.

### Если Вы обгоняете другое транспортное средство:

- Система реагирует, если Вы обгоняете другое транспортное средство со скоростью, **превышающей скорость** этого транспортного средства **не более чем на 20 км/ч.**
- Система **не** реагирует, если Вы обгоняете транспортное средство со скоростью, **превышающей скорость** этого транспортного средства **более чем на 20 км/ч.**

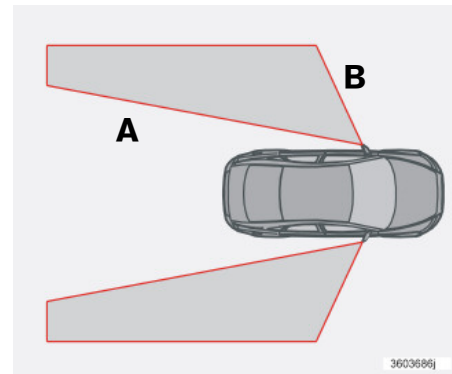

“Мертвые зоны”, о которых система BLIS информирует. Расстояние A = прим. 9,5 м, расстояние B = прим. 3 м

### Если Вас обгоняет другое транспортное средство:

- Система реагирует, если Вас обгоняет другое транспортное средство со скоростью, **превышающей скорость** Вашего автомобиля **не более чем на 70 км/ч.**
- Система **не** реагирует, если Вас обгоняет транспортное средство со скоростью, **превышающей скорость** Вашего автомобиля **более чем на 70 км/ч.**

## BLIS (Blind Spot Information System)

### **⚠ ПРЕДОСТЕРЕЖЕНИЕ!**

- BLIS не работает на крутых поворотах.
- Система не работает, если объективы камеры накрыты чем-то. При этом мигают индикаторные лампы BLIS и на дисплее появляется текстовое сообщение (см. таблицу на стр. 135).
- BLIS не работает при движении задним ходом.

### **Функционирование системы в дневное и темное время суток**

- **В дневное время:** В дневное время суток система реагирует на **форму** окружающих Вас автомобилей. Система сконструирована для регистрации автотранспортных средств, а именно, легковых и грузовых автомобилей, мотоциклов и т.п.

### **⚠ ПРЕДОСТЕРЕЖЕНИЕ!**

- Систем не реагирует на велосипеды и мопеды.
- BLIS не реагирует на неподвижное транспортное средство.

- **В темное время:** В темное время суток система реагирует на **фары** окружающих Вас автомобилей. Для того чтобы система обнаружила транспортное средство в мертвой зоне, необходимо, чтобы у него были, как минимум, включены габаритные

огни. Это означает, что система, например, не реагирует на присоединенный к легковому или грузовому автомобилю прицеп без фар/габаритных огней.

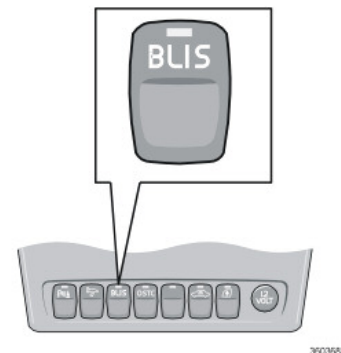

### **Отключение и повторное подключение системы BLIS**

BLIS включена всегда при включенном зажигании.

- Систему можно отключить, нажав на кнопку BLIS в панели переключателей центральной консоли (см. рисунок выше). Светодиод в кнопке не горит при отключенной системе и на дисплее приборной панели появляется текстовое сообщение.
- BLIS можно вновь подключить, нажав на кнопку. При этом светодиод в кнопке загорается, и новое текстовое сообщение появляется на дисплее. Для того чтобы убрать сообщение, нажмите кнопку READ, см. стр. 42.

Состояние системы	Текст на дисплее
BLIS не работает	BLIND-SPOT SYST SERVICE REQUIRED
Правая камера заблокирована	BLIND-SPOT SYST R CAMERA BLOCKED
Левая камера заблокирована	BLIND-SPOT SYST L CAMERA BLOCKED
Обе камеры заблокированы	BLIND-SPOT SYST CAMERAS BLOCKED
Система BLIS отключена	BLIND-SPOT INFO SYSTEM OFF
Система BLIS включена	BLIND-SPOT INFO SYSTEM ON

 **ПРЕДОСТЕРЕЖЕНИЕ!**

Камеры BLIS имеют такие же ограничения, как и глаз человека, т.е. они “видят” хуже, например, при сильном снегопаде или плотном тумане.

Сообщение появляется только, если ключ зажигания находится в положении **II** и система BLIS активирована (т.е., если водитель не отключил систему).





---

## Колеса и шины

<b>Общие сведения</b>	<b>138</b>
<b>Давление воздуха в шинах</b>	<b>141</b>
<b>Замена колес</b>	<b>142</b>
<b>Треугольный знак аварийной остановки и запасное колесо</b>	<b>143</b>
<b>Демонтаж колеса</b>	<b>145</b>
<b>Временная герметизация шин</b>	<b>147</b>

### Общие сведения

#### Управление автомобилем и шины

Для управляемости автомобилем шины имеют очень большое значение. От типа шин, размера, давления в шинах и класса скорости зависит поведение автомобиля.

При замене шин убедитесь, что на всех четырех колесах установлены шины одинакового типа, размера и, желательно, от одного производителя. Следуйте рекомендациям относительно давления в шинах, приведенным на соответствующей табличке; ее местонахождение см. на стр. 141.

#### Обозначение размера

На всех автомобильных шинах имеется обозначение размера. Пример обозначения: 225/70R16 102H.

225	Ширина профиля (мм)
70	Соотношение высоты профиля к ширине шины (%)
R	Радиальные шины
16	Диаметр колесного диска в дюймах (")
102	Цифровой код для максимально разрешенной нагрузки на шину (в данном случае 615 кг)
H	Цифровой код для максимально разрешенной скорости (в данном случае 210 км/ч).

#### Классы скорости

Ваш автомобиль был принят и одобрен как единое целое. Это означает, что Вы не можете изменять размеры и классы скорости, указанные в регистрационном свидетельстве

на автомобиль. Единственным исключением из этого правила являются зимние шины (как ошипованные, так и неошипованные). При выборе таких шин автомобилю запрещено двигаться со скоростью выше предусмотренной классом этих шин (например, для класса Q максимальная скорость 160 км/ч).

Помните, что скорость движения определяется правилами дорожного движения, а не классом скорости шин.

Обратите внимание, что приведена максимально разрешенная скорость.

Q	160 км/ч (используется только для зимних шин)
T	190 км/ч.
H	210 км/ч
V	240 км/ч
W	270 км/ч

#### Новые шины



Шины являются товаром с ограниченным сроком годности. Через несколько лет они начинают затвердевать и их фрикционные характеристики ухудшаются.

Поэтому при замене шин старайтесь использовать шины, изготовленные недавно. Это особенно важно в отношении зимних шин. Неделя и год выпуска обозначаются четырьмя цифрами, например, 1502. Шина на рисунке изготовлена на 15-ой неделе 2002 года.

#### Возраст шин

Хотя теоретический срок службы шин достигает десяти лет, не рекомендуется использовать шины, изготовленные более шести лет назад.

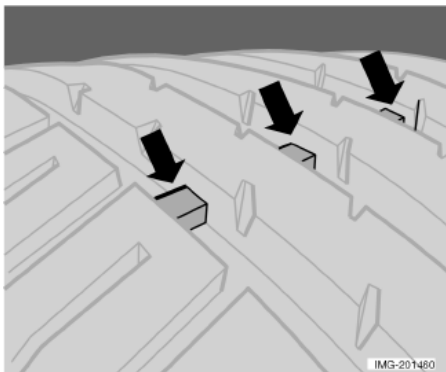

## Шины с индикатором износа протектора

Индикатор износа протектора представляет собой узкий выступ, расположенный поперек дорожки протектора. На боковине шины находится маркировка TWI (Tread Wear Indicator). Индикаторы отчетливо проявляются, когда остаточная высота рисунка протектора доходит до 1,6 мм. Немедленно замените шины новыми. Помните, что шины с малой высотой рисунка протектора имеют очень плохое сцепление с дорожным покрытием на мокрой и заснеженной дороге.

## Зимние шины

Volvo рекомендует использовать зимние шины определенных размеров. Эти размеры указаны в табличке; расположение этой таблички

см. на стр. 141. Размер шин зависит от варианта двигателя. Всегда устанавливайте зимние шины на все четыре колеса.

**ВНИМАНИЕ!** Проконсультируйтесь у дилера Volvo относительно наиболее подходящих дисков и типа шин.

## Шипованные шины

На протяжении первых 500-1000 км после установки новых ошипованных шин необходимо ездить как можно более плавно и осторожно, так чтобы шипы правильно установились в шине. Благодаря этому продлевается срок службы шин и особенно шипов.

**ВНИМАНИЕ!** Правила использования ошипованных шин отличаются в разных странах.

## Высота рисунка протектора

Эксплуатация на обледенелых, заснеженных дорогах при низких температурах предъявляет к шинам более высокие требования, чем летом. Поэтому не рекомендуется эксплуатировать зимние шины с остаточной высотой рисунка протектора ниже четырех мм.

## Цепи для езды по снегу

Цепи противоскольжения можно устанавливать только на передние колеса; это правило распространяется и на полноприводные автомобили.

С цепями противоскольжения нельзя превышать скорость 50 км/ч. Старайтесь не ездить с цепями по не заснеженным дорогам, так как это приводит к ускоренному износу,

как цепей, так и шин. Никогда не используйте т.н. траки противоскольжения, поскольку расстояние между тормозными дисками и колесами слишком мало.

## ВАЖНО!

Разрешается использовать только оригинальные цепи противоскольжения Volvo или их аналоги, адаптированные к конкретной модели автомобиля, размерам шин и дисков. Проконсультируйтесь на официальной станции техобслуживания Volvo.

## Временное запасное колесо “Temporary Spare”

Запасное колесо<sup>1</sup> можно использовать только на короткое время, в течение которого стандартное колесо заменяется или находится в ремонте. Как можно быстрее замените запасное колесо стандартным. Запасное колесо может изменить управляемость автомобиля. Запрещается превышать скорость 80 км/ч, когда на автомобиле установлено запасное колесо.

По закону разрешается использовать запасное колесо/шину только временно в связи с повреждением одной из шин. Колесо/шина такого типа должна быть заменена обычным колесом/шиной как можно скорее.

Помните также, что эта шина в сочетании с другими нормальными шинами может

1. Некоторые варианты и рынки

### Общие сведения

изменить управляемость автомобиля. Для полноприводных автомобилей превышение скорости может, кроме того, привести к повреждению трансмиссии.

#### **ВАЖНО!**

На автомобиль нельзя ставить одновременно более одного запасного колеса типа “Временное запасное колесо”.

## Давление воздуха в шинах

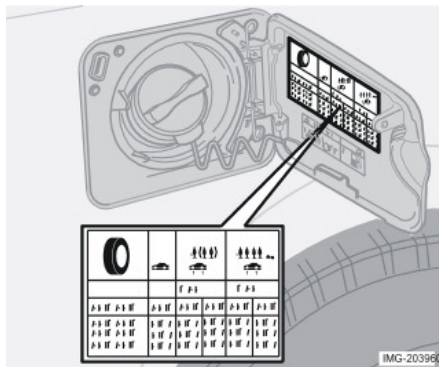

выпускать воздух из шин, если давление проверяется на нагретых шинах. Однако, если давление в шинах ниже нормы, шины следует подкачать.

## Рекомендуемое давление в шинах

В табличке, наклеенной на внутренней стороне люка топливного бака, указаны величины давления, которое должно быть в шинах при различных грузах и скоростях.

## Проверка давления в шинах

Регулярно проверяйте давление в шинах. Правильное давление в шинах указано в соответствующей таблице. Приведенные значения относятся к холодным шинам. (Под холодными шинами понимаются шины, имеющие температуру окружающего воздуха.)

Неправильное давление в шинах приводит к снижению управляемости автомобиля и может ускорить износ шин. Шины нагреваются уже после нескольких километров пробега и давление повышается. Поэтому не стоит

### Замена колес

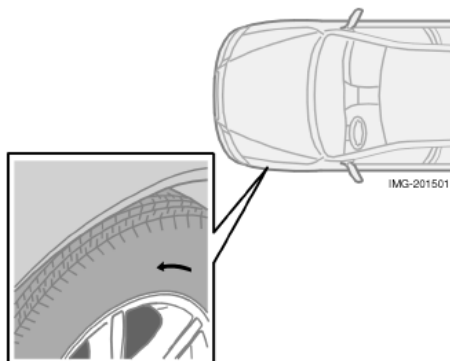

*Стрелка указывает направление вращения шины*

### Летние и зимние колеса

При замене летних колес на зимние и наоборот на колесах следует пометить, с какой стороны они были сняты. Например, **Л** с левой стороны и **П** с правой стороны. На шинах с рисунком протектора, предназначенным для вращения только в одну сторону, стрелкой указано направление вращения. Шины должны вращаться только в одну сторону в течение всего срока службы. Переставлять такие шины можно только между передним и задним колесом, но ни в коем случае не с левой стороны на правую или наоборот.

Неправильная установка шин приводит к ухудшению тормозных характеристик и потере способности выдавливать воду, снег или грязь с дорожного покрытия. Шины с

наибольшей высотой рисунка протектора следует всегда устанавливать назад (для снижения опасности заноса).

Колеса следует хранить в горизонтальном или подвешенном состоянии, их запрещается ставить.

Обратитесь на официальную станцию техобслуживания Volvo, если у Вас есть сомнения относительно высоты рисунка протектора шин.

## Треугольный знак аварийной остановки и запасное колесо

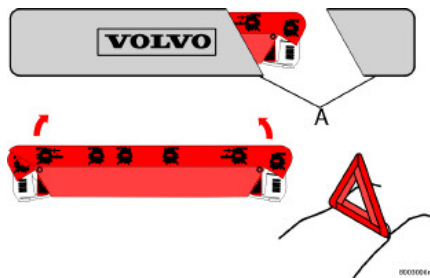

После использования:

- Сложите все в обратном порядке.
- Проверьте, чтобы предупредительный треугольник в футляре был надежно закреплен в багажнике.

## Предупредительный треугольник (некоторые страны)

Следуйте предписаниям в отношении предупредительного треугольника для Вашей страны.

Пользуйтесь треугольником аварийной остановки следующим образом:

- Освободите футляр с аварийным треугольником. Он зафиксирован крепежной лентой.
- Выньте аварийный треугольник из футляра (А).
- Откиньте четыре опоры треугольника.
- Разверните обе красные стороны треугольника. Установите предупредительный треугольник на месте в соответствии с дорожной ситуацией.



## Треугольный знак аварийной остановки и запасное колесо

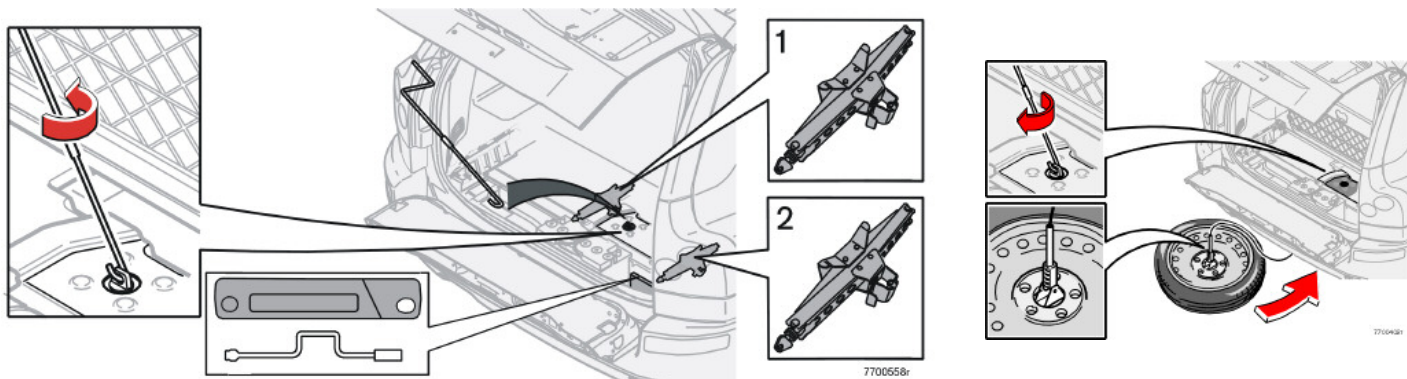

### Запасное колесо<sup>1</sup> – как его достать

Запасное колесо расположено под автомобилем. Его можно достать при помощи домкрата и рукоятки, имеющейся в наборе инструментов под полом багажника. Размещение домкрата отличается для семиместной (1) и пятиместной (2) модели. Для освобождения запасного колеса проделайте следующее:

- Откиньте нижнюю часть двери задка.
- Поднимите крышку в полу багажника.
- Выньте две части рукоятки из набора инструментов и соедините их.
- Установите рукоятку в ворот.

- Освободите шину, вращая рукоятку против часовой стрелки до упора.
  - Освободите колесо от троса.
  - Закрутите трос снова (по часовой стрелке).
- ВНИМАНИЕ!** Трос может повредить автомобиль, если он будет провисать во время езды.

4. Положите проколотое колесо в багажник автомобиля. В наборе инструментов для него имеется пластиковый пакет.

**ВНИМАНИЕ!** Место под автомобилем предназначено только для оригинального резервного колеса. Другие колеса не могут быть размещены там.

### Как убрать на место резервное колесо

Для установки колеса на место необходим помощник. Один человек закручивает, а другой направляет колесо.

- Раскрутите трос и поместите анкер в центральное отверстие диска.
  - Осторожно закрутите (по часовой стрелке) немного трос.
  - Наклоните колесо так, чтобы перенести его через выхлопную систему.
  - Удерживайте колесо за задний край, одновременно закручивая его.
  - Положите колесо на пол поверх задней оси.
  - Закрутите до упора.
- Убедитесь, что колесо закреплено прочно!

1. Некоторые варианты и рынки

## Демонтаж колеса

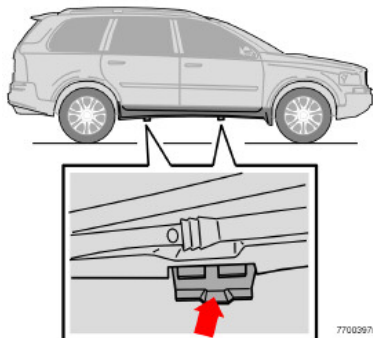

Точки крепления домкрата расположены по центру под нижней кромкой дверей.

### Демонтаж колеса

Если колесо необходимо заменить в местах с дорожным движением, не забудьте установить треугольный знак аварийной остановки. С каждой стороны в автомобиле имеется два углубления для установки домкрата, расположенные по центру под нижним краем дверей.

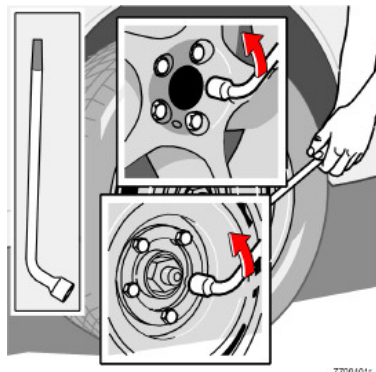

### ⚠ ПРЕДОСТЕРЕЖЕНИЕ!

Убедитесь, что используются правильные точки установки. Между углублениями для крепления домкрата в автомобиле имеется производственное отверстие со шплинтом. Его нельзя использовать для подъема автомобиля. Если Вы не уверены, в каком месте расположены точки установки домкрата, обратитесь на Вашу станцию техобслуживания Volvo. Неправильно установленный домкрат может привести к повреждениям двери и кузова автомобиля.

- Расположите автомобиль на ровной, твердой, не наклонной поверхности.
- Затяните стояночный тормоз и включите 1-ую передачу (ручная коробка передач)

или установите положение **P** (автоматическая коробка передач). Заблокируйте спереди и сзади колеса, которые не будут подняты. Используйте для этого, например, камни или деревянные колодки.

- Выньте домкрат, балонный ключ и рукоятку, см. размещение на стр. 144.
- Отпустите колесные болты на S-1 оборота с помощью балонного ключа. Поворачивайте против часовой стрелки.

### ⚠ ПРЕДОСТЕРЕЖЕНИЕ!

Никогда не залезайте под автомобиль, если он поднят домкратом! Автомобиль может упасть вниз и стать причиной травм. Оригинальный домкрат автомобиля можно использовать только для замены колес. Для других видов работ в автомобиле следует использовать рабочий домкрат и подставки, которые устанавливаются под ту часть автомобиля, которая поднята. Винт домкрата должен быть всегда хорошо смазан. Если опорная поверхность слишком мягкая, домкрат может соскользнуть в сторону, а автомобиль упасть. При замене колес в автомобиле не должны находиться пассажиры.

## Демонтаж колеса

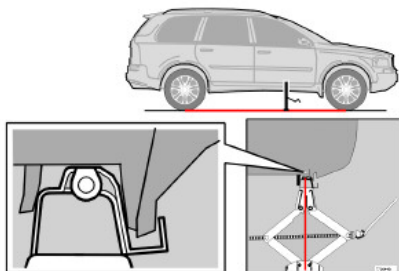

- Установите домкрат под точки крепления и поднимите его до пола автомобиля. Перед подъемом автомобиля убедитесь, что домкрат установлен правильно. Затем отрегулируйте домкрат таким образом, чтобы опора домкрата располагалась под прямым углом в углублении автомобиля. См. рисунок. Не подкладывайте под домкрат деревянные кодки или что-либо аналогичное, так как в этом случае его грузоподъемность снизится.

### ПРЕДОСТЕРЕЖЕНИЕ!

Если домкрат установлен неправильно, автомобиль может упасть вниз. Риск травм!

- Поднимите автомобиль так, чтобы вывесить колесо.
- Снимите колесные болты и колесо.

## Монтаж колеса

- Очистите контактные поверхности колеса и ступицы.
- Установите на место колесо. Закрутите колесные болты.
- Опустите автомобиль так, чтобы колеса не могли проворачиваться.
- Затяните колесные болты крест-накрест в несколько приемов. Момент затягивания: 140 Нм (14,0 крм). Важно, чтобы болты затягивались с правильным моментом. Контролируйте затяжку динамометрическим ключом.
- Сложите домкрат полностью перед тем, как положить его в багажник. Затем закрепите его в растяжку на своем месте.
- Проверьте, чтобы давление воздуха в новой шине было правильное.

**ВНИМАНИЕ!** Существует два типа колесных болтов в зависимости от того, какие диски Вы используете - стальные или алюминиевые; болт для алюминиевых дисков имеет съемное вращающееся кольцо. Болт для стальных дисков не имеет вращающегося кольца.

Используйте правильные болты. Если Вы сомневаетесь, обратитесь на ближайшую станцию техобслуживания Volvo.

## Временная герметизация шин

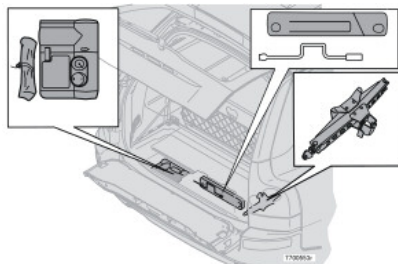

Пятиместная модель

### Общие сведения

Вместо запасного колеса автомобиля могут быть оснащены шиноремонтным комплектом на случай прокола. Этот комплект может использоваться, как для герметизации прокола, так и для контроля и регулировки давления в шинах. Шиноремонтный комплект включает в себя электрический воздушный компрессор и вмонтированную упаковку с жидким герметиком.

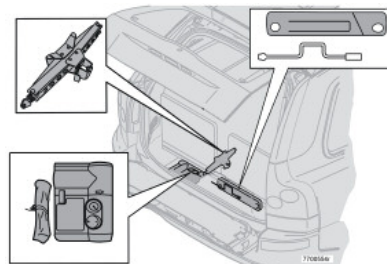

Семиместная модель

### Ремонтный комплект для герметизации шин

Шиноремонтный комплект<sup>1</sup> предназначен только для временного ремонта шин и позволяет автомобилю проехать не более 200 км или до ближайшей шиноремонтной мастерской. Жидкий герметик эффективно герметизирует проколы шин на беговой дорожке протектора.

Упаковка с жидким герметиком должна заменяться до истечения срока годности или после применения шиноремонтного комплекта. Информацию о замене шиноремонтного комплекта см. на стр. 151.

**ВНИМАНИЕ!** Шиноремонтный комплект предназначен только для герметизации проколов на беговой дорожке протектора. Возможности шиноремонтного комплекта по герметизации проколов в боковинах шин ограничены. Нельзя использовать временный шиноремонтный комплект для герметизации больших разрывов, трещин, вздутий и аналогичных повреждений.

Шиноремонтный комплект с компрессором и инструментами находится под полом в багажном отделении.

Компрессор можно подключать к 12 В гнездам впереди у центральной консоли, у заднего сидения и в грузовом/багажном отделении. Выберите ближайшее к проколотой шине гнездо.

### ПРЕДОСТЕРЕЖЕНИЕ!

Жидкий герметик при попадании на кожу может вызвать раздражение. Немедленно смойте жидкость с кожи водой с мылом.

### Как достать шиноремонтный комплект

- Отверните напольный коврик сзади и спереди.
- Достаньте шиноремонтный комплект.

1. Некоторые варианты и рынки

## Временная герметизация шин

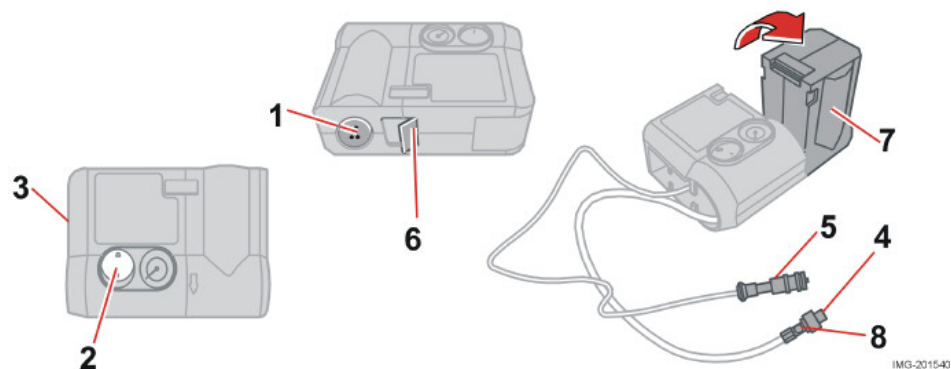

### Закачивание воздуха

Если замена колеса проводится в зоне с интенсивным транспортным движением, выставьте треугольный знак аварийной остановки.

- Убедитесь, что оранжевый переключатель (2) находится в положении **0** и выньте кабель (5) и воздушный шланг (4) из отделения сбоку (3).
- Наверните вентиль воздушного шланга до упора на резьбу вентиля шины.
- Подсоедините кабель (5) к одному из гнезд автомобиля на 12 В.
- Запустите двигатель. Автомобиль должен стоять на хорошо проветриваемой площадке.
- Включите компрессор, установив переключатель (2) в положение **I**.

- Накачайте шину до указанного в табличке давлений в шинах значения.
- Выключите компрессор, переключатель (2) должен находиться в положении **0**. Отсоедините воздушный шланг и кабель. Поставьте на место колпачок вентиля шины.
- Положите на место в отделение сбоку (3) кабель (5) и воздушный шланг (4).
- Положите на место под полом в багажном отделении шиноремонтный комплект.
- Компрессор не должен работать дольше десяти минут. После этого дайте ему остыть, чтобы избежать перегрева.
- Данный компрессор предназначен для закачивания воздуха в предметы объемом до 50 литров.



### **ПРЕДОСТЕРЕЖЕНИЕ!**

Вдыхание выхлопных газов может быть опасно для жизни. Ни в коем случае не оставляйте работающий двигатель в закрытых помещениях или в условиях недостаточной вентиляции.

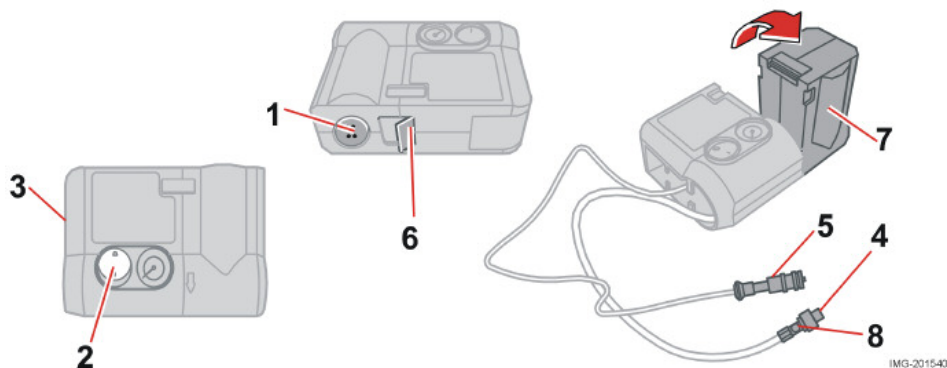

## Герметизация прокола в шине

Выставьте треугольный знак аварийной остановки, если замена колеса должна быть проведена в зоне с интенсивным транспортным движением.

- Возьмите из шиноремонтного комплекта наклейку (1) с максимально разрешенной скоростью движения и наклейте ее в наиболее заметном для водителя месте на рулевое колесо.
- Убедитесь, что оранжевый переключатель (2) находится в положении **0** и выньте кабель (5) и воздушный шланг (4) из отделения сбоку (3).
- Наверните вентиль воздушного шланга до упора на резьбу вентиля шины.
- Подсоедините кабель (5) к гнезду автомобиля на 12 В.

- Освободите фиксатор (6) и поверните оранжевую секцию (7) на 90 градусов в вертикальное положение до слышимого щелчка.
- Запустите двигатель. Автомобиль должен стоять на хорошо проветриваемой площадке.

### **⚠ ПРЕДОСТЕРЕЖЕНИЕ!**

Вдыхание выхлопных газов может быть опасно для жизни. Ни в коем случае не оставляйте работающий двигатель в закрытых помещениях или в условиях недостаточной вентиляции.

- Включите компрессор, установив переключатель (2) в положение **I**. При закачивании жидкого герметика

происходит временное повышение давления максимум до 4 бар. Примерно через одну минуту давление падает и манометр показывает более правильное давление.

- Накачайте шину до давления между 1,8 и 3,5 бар. Если давление после десяти минут работы компрессора не достигает 1,8 бар, то компрессор следует выключить, чтобы не допустить его перегрева.
- Отсоедините воздушный шланг (4) от вентиля шины и поставьте на вентиль колпачок. Выньте кабель (5) из электрического гнезда. Поверните оранжевую секцию (7) в исходное положение и закрепите фиксатором (6). Положите шиноремонтный комплект в надежное место в автомобиле.

## Временная герметизация шин

### **ПРЕДОСТЕРЕЖЕНИЕ!**

При работе компрессора никогда не стойте вблизи накачиваемой шины. Внимательно следите за боковинами шины. При появлении трещин, вздутий или аналогичных повреждений компрессор следует немедленно отключить. В этом случае следует отказаться от дальнейшей поездки. Обратитесь в специализированную шиномонтажную мастерскую.

- Необходимо без промедления проехать около 3 км с максимальной скоростью 80 км/ч, чтобы жидкий герметик надежно загерметизировал шину.

### **ПРЕДОСТЕРЕЖЕНИЕ!**

После проведения временной герметизации шины запрещено превышать скорость 80 км/ч. Шины после временной герметизации следует заменить, как можно быстрее (максимальный пробег 200 км).

- Вновь проверьте давление в шинах:

**ВНИМАНИЕ!** Не откидывайте оранжевую часть (7), если компрессор будет использоваться только для закачивания воздуха.

- Подсоедините воздушный шланг (4) к вентилю на шине.
- Подсоедините кабель (5) к электрическому гнезду на 12 В. Считайте показания

давления на компрессоре. Если давление ниже 1,3 бар, это означает, что герметизация шины недостаточная. Поездки при таких условиях следует прекратить. Обратитесь в шиномонтажную мастерскую.

- Если давление выше 1,3 бар, шину следует накачать до значения, указанного в табличке давлений в шинах; местоположение в автомобиле см. на стр. 141. Если давление слишком высокое, выпустите часть воздуха через предохранительный клапан (8).
- Выключите компрессор, переключатель (2) должен находиться в положении **0**. Отсоедините воздушный шланг и кабель. Поставьте на место колпачок вентиля шины.
- Положите на место в отделение сбоку (3) кабель (5) и воздушный шланг (4).
- Положите на место под полом в багажном отделении шиномонтажный комплект.

Компрессор не должен работать дольше десяти минут. После этого дайте ему остыть, чтобы избежать перегрева.

**ВНИМАНИЕ!** После использования упаковку с жидким герметиком и шланг следует заменить.

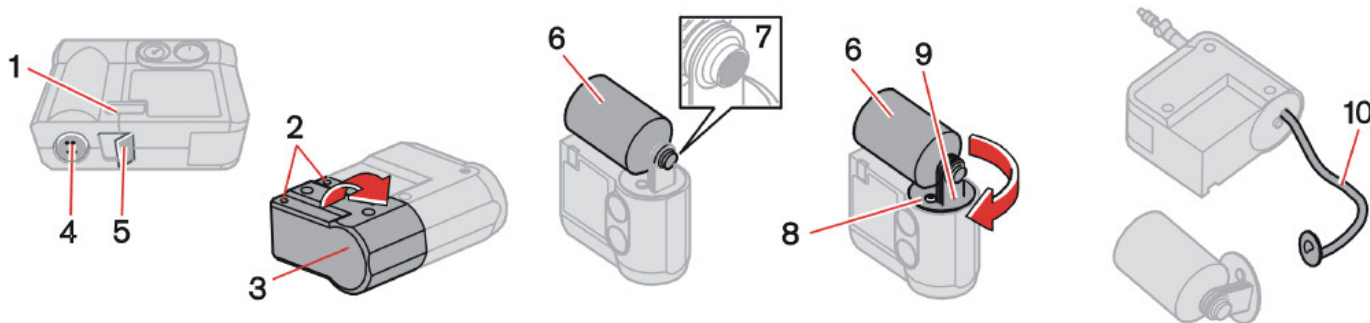

### Замена упаковки с жидким герметиком

Упаковка с жидким герметиком должна заменяться до истечения срока годности, см. этикетку с датой (1), или после герметизации шины. После использования следует заменить упаковку (6) с держателем (8) и воздушный шланг (10).

#### ВАЖНО!

Указания по технике безопасности прочтите на дне упаковки.



#### ПРЕДОСТЕРЕЖЕНИЕ!

При замене упаковки убедитесь, что компрессор отсоединен от гнезда на 12 В.

#### До истечения срока годности

- Открутите два винта (2) на оранжевом кожухе (3).
- Удалите наклейку со скоростью (4) и датой срока годности (1), откройте предохранительный фиксатор (5). Освободите кожух (3) и снимите его.
- Открутите и снимите упаковку (6).
- Убедитесь, что на новой упаковке не повреждено уплотнение (7). Плотно прикрепите упаковку.
- Установите на место кожух (3). Проверьте правильность установки кожуха, плотно зафиксируйте винтами (2).

- Установите на место на шиноремонтный комплект наклейку со скоростью (4) и новую наклейку с датой срока годности (1). Утилизируйте старую упаковку, как экологически опасный продукт.

#### Замена упаковки и шланга после использования

- Открутите два винта (2) на оранжевом кожухе (3).
- Удалите наклейку со скоростью (4) и датой срока годности (1), откройте предохранительный фиксатор (5). Освободите кожух (3) и снимите его.
- Нажмите кнопку (8) и одновременно поворачивайте по часовой стрелке упаковку (6) с держателем (9); снимите их.
- Отсоедините воздушный шланг (10).
- Удалите остатки жидкого герметика ветошью или, если он уже высох, соскребите его.



### Временная герметизация шин

- Установите на место новый воздушный шланг (10); проверьте плотность посадки.
- Убедитесь, что на новой упаковке не повреждено уплотнение (7). Плотнo прикрепите упаковку (9) на держателе (6) и плотно закрутите его против часовой стрелки до слышимого щелчка.
- Установите на место кожух (3). Проверьте правильность установки кожуха, плотно зафиксируйте винтами (2).
- Установите на место на шиноремонтный комплект наклейку со скоростью (4) и новую наклейку с датой срока годности (1).

С пустой упаковкой и воздушным шлангом можно обращаться как с обычными отходами.

---

## Уход за автомобилем

<b>Чистка</b>	<b>154</b>
<b>Восстановление лакокрасочного покрытия</b>	<b>156</b>
<b>Антикоррозионная обработка</b>	<b>157</b>

## Чистка

### Мойка автомобиля

Мойте автомобиль, как только он становится грязным. Используйте автошампунь. Грязь и соль на дороге могут легко вызвать коррозию.

- Не ставьте автомобиль под прямые солнечные лучи. Лакокрасочное покрытие сильно нагреется и это может привести к его повреждениям. Поставьте автомобиль на специальной площадке для мойки с сепаратором для сточных вод.
- Тщательно смывайте грязь с автомобиля снизу.
- Облейте водой весь автомобиль, чтобы размягчилась и отстала грязь. При использовании мойки под высоким давлением: Следите за тем, чтобы форсунка распылителя высокого давления располагалась не ближе 30 см от кузова. Не направляйте струю прямо на замки.
- Для мойки используйте губку, автошампунь и большое количество теплой воды.
- Если грязь удаляется с трудом, вымойте автомобиль со средством для холодного обезжиривания.
- Насухо вытрите автомобиль чистой, мягкой замшей или губкой для воды.
- Вымойте щетки стеклоочистителя теплым мыльным раствором или автошампунем.

### Удаление птичьего помета

Смывайте птичий помет с лакокрасочного покрытия как можно быстрее. Он содержит вещества, которые быстро разрушают и обезвечивают лакокрасочное покрытие. Это

обесцвечивание может восстановить только специалист.



### ПРЕДОСТЕРЕЖЕНИЕ!

Всегда мойте двигатель на станции техобслуживания. Горячий двигатель может стать причиной пожара.

### Автоматическая мойка

Автоматическая мойка является простым и быстрым способом мойки автомобиля. Имейте в виду, однако, что автоматическая мойка никогда не заменит хорошую мойку автомобиля вручную – щетки автоматической мойки недостаточно эффективно проникают во все места. В первые месяцы эксплуатации автомобиля мы рекомендуем производить мойку автомобиля вручную.



### ПРЕДОСТЕРЕЖЕНИЕ!

После мойки обязательно просушите тормоза, чтобы тормозные колодки не подверглись воздействию влаги и коррозии, что отрицательно сказывается на работе тормозов.

Во время продолжительных поездок в дождливую или снежную погоду время от времени слегка нажимайте на педаль тормоза. Тормозные колодки при этом нагреваются и высыхают. Это следует выполнять и после начала движения в очень влажную или холодную погоду.

### Чистка обивки

#### Удаление пятен с ткани

При чистке загрязненной обивки из ткани рекомендуется использовать специальное чистящее средство, которое можно приобрести у Вашего дилера Volvo. Другие химические средства могут снижать огнестойкие свойства обивки.

### ВАЖНО!

Острые предметы и “липучие” застежки могут повредить ткань обивки.

#### Удаление пятен с винила и пластмассовых деталей

Для чистки виниловых и пластмассовых деталей салона рекомендуется использовать специальное средство, которое можно приобрести у Вашего дилера Volvo. Никогда не скребите и не трите пятно. Никогда не используйте сильные пятновыводители.

#### Удаление пятен с кожи

Для чистки загрязненной кожаной обивки рекомендуется специальное средство, которое можно приобрести у Вашего дилера Volvo. Один-два раза в год обрабатывайте кожаную обивку специальным комплектом Volvo для ухода за кожей. Никогда не пользуйтесь сильными растворителями. Они могут повредить, как тканевую, виниловую, так и кожаную обивку.

## Чистка ремней безопасности

Используйте воду и синтетические моющие вещества; специальные моющие вещества для тканей можно найти у Вашего дилера Volvo. Высушите ремень перед тем, как намотать его на катушку снова.

## Полировка и нанесение воскового покрытия

Полируйте и натирайте ваксой автомобиль, когда чувствуете, что лакокрасочное покрытие становится тусклым и когда Вы хотите дать лакокрасочному покрытию дополнительную защиту, как, например, перед зимним сезоном. Полировать автомобиль обычно не требуется ранее, чем через год экслуатации. Натирать его ваксой можно и раньше.

Тщательно вымойте и высушите автомобиль перед тем, как приступить к полировке/обработке воском. Счищайте пятна от асфальта и гудрона уайт-спиритом. Более стойкие пятна могут быть удалены при помощи шлифовальной пасты, предназначенной специально для автомобильного лака. Отполируйте сначала полировальным материалом, а затем обработайте при помощи жидкого или твердого воска. Тщательно следуйте инструкциям на упаковке. Много готовых средств уже содержат полировальное средство и воск.

Не полируйте и не обрабатывайте воском поверхности, температура которых превышает 45 °С.

## Чистка наружных зеркал заднего вида и передних боковых стекол с водоотталкивающим поверхностным слоем (опция)

Никогда не применяйте такие материалы, как автовоск, обезжиривающие средства или им подобные на поверхностях зеркал и стекол, так как это может лишить их водоотталкивающих свойств.

Чистку производите осторожно, чтобы не царапать поверхность стекол.

Во избежание повреждений поверхности стекол при удалении с нее льда используйте скрепки только из пластмассы.

Водоотталкивающий слой подвергается естественному износу.

**ВНИМАНИЕ!** Для сохранения водоотталкивающих свойств рекомендуется обрабатывать поверхность специальным средством, которое имеется у дилеров Volvo. Его следует использовать первый раз через три года, а затем ежегодно.

## Восстановление лакокрасочного покрытия

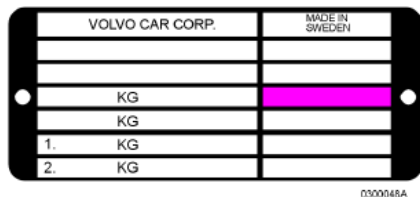

### Код цвета

Удостоверьтесь, что Вы выбрали правильный цвет. Номер цветового кода находится на табличке технических данных в отсеке двигателя.

### Лакокрасочное покрытие

Лак является важной частью антикоррозионной защиты автомобиля, и, следовательно, нуждается в регулярной проверке. Восстанавливайте лакокрасочное покрытие немедленно, чтобы предотвратить коррозию. Наиболее часто встречающиеся типы повреждений лакокрасочного покрытия, которые Вы можете устранить сами:

- маленькие сколы и царапины от камней
- повреждения краев крыльев и дверей

При восстановлении лакокрасочного покрытия автомобиль должен быть чистым и сухим и должен иметь температуру выше 15 °С.

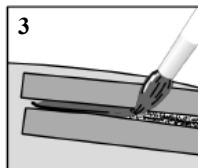
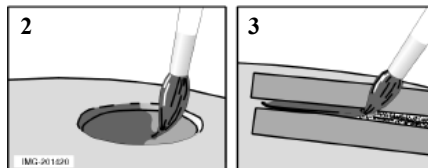
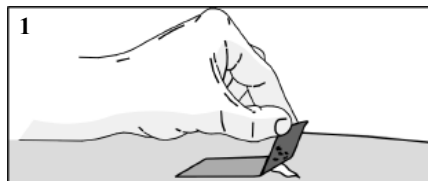

*Удалите остатки краски с помощью клейкой ленты.*

*Замаскируйте при необходимости.*

### Небольшие сколы и царапины от камней

Материал:

- Грунтовка в банке.
- Краска в банке или т.н. ретуширующий карандаш.
- Кисть.
- Маскирующая лента.
- Если покрытие не процарапалось до металла и остается неповрежденный слой краски, можно наносить краску сразу после удаления грязи.

**Если покрытие процарапалось до самого металла, сделайте следующее:**

- Закрепите кусок маскирующей ленты на поврежденной поверхности. Затем удалите ленту так, чтобы остатки краски остались на ней (рисунок 1).
- Тщательно размешайте грунтовку и нанесите, используя тонкую кисть или спичку (рисунок 2).
- Когда грунтовой слой высохнет, нанесите поверхностный лак при помощи кисти.
- Удостоверьтесь в том, что краска хорошо перемешана и нанесите несколько тонких слоев, давая высохнуть перед нанесением каждого слоя.
- Процедура аналогична для более крупных царапин, но маскирующая лента может быть использована для защиты неповрежденного лакокрасочного покрытия (рисунок 3).
- Подождите один или два дня, а затем завершите восстановление полировкой. Полируйте мягкой тряпкой и умеренным количеством полировальной пасты.

## Антикоррозионная обработка

### Антикоррозионная обработка – проверка и ремонт

Автомобили Volvo подвергаются очень тщательной и всеобъемлющей антикоррозионной обработке на заводе. Части кузова состоят из горячеоцинкованного стального листа. На днище автомобиля наносится износостойкий антикоррозионный состав. Внутренние поверхности балок, отверстия и закрытые полости обрабатываются из распылителя жидким проникающим ингибитором коррозии.

Антикоррозионная обработка автомобиля поддерживается выполнением следующих действий:

- Держите автомобиль в чистоте! Мойте днище автомобиля. При мойке под давлением - держите наконечник шланга на расстоянии как минимум 30 см от лакированных поверхностей!
- Регулярно проверяйте и восстанавливайте антикоррозионное покрытие.

Антикоррозионное покрытие автомобиля в обычном случае не требует ухода в течение прим. 8 лет. Спустя это время, его следует обрабатывать с трехлетним интервалом. Если Вашему автомобилю требуется такая обработка, обратитесь на станцию обслуживания Volvo.

### Восстановление

Если Вы хотите восстановить антикоррозионное покрытие сами, удостоверьтесь в том, что участок работы

сухой и чистый. Тщательно вымойте и высушите автомобиль. Используйте антикоррозионное средство в виде аэрозоля или такое, которое наносится кистью.

Существуют два типа антикоррозионных средств:

- жидкие (бесцветные), для видимых участков
- густые, для изнашиваемых участков на днище автомобиля.

Возможные участки восстановления при помощи этих средств:

- Видимые места сварки и места соединения металлических листов - жидкое средство
- Днище - густое средство
- Дверные петли - жидкое средство
- Петли капота и замки - жидкое средство.

Как только Вы завершите обработку, избыточное количество антикоррозионного средства можно смыть тряпкой, смоченной в рекомендованном чистящем средстве. Детали двигателя и подвески в двигательном отсеке обрабатываются на заводе при помощи воско-содержащего бесцветного антикоррозионного средства. Оно выдерживает обычные чистящие средства, не растворяясь и не теряя своей антикоррозионной стойкости.

Если же Вы моете двигатель при помощи ароматических растворителей, таких как скипидар или уайт-спирит (особенно тех, которые не содержат эмульгаторов), защитный воск следует обновить после мойки.

У торгового представителя Volvo можно приобрести такой воск.



---

## Уход и техобслуживание

<b>Плановое техобслуживание Volvo</b>	<b>160</b>
<b>Уход за автомобилем своими силами</b>	<b>161</b>
<b>Капот и двигательный отсек</b>	<b>162</b>
<b>Дизель</b>	<b>163</b>
<b>Масла и жидкости</b>	<b>164</b>
<b>Щетки стеклоочистителей</b>	<b>168</b>
<b>Аккумуляторная батарея</b>	<b>169</b>
<b>Лампы накаливая</b>	<b>172</b>
<b>Замена ламп накаливания</b>	<b>173</b>
<b>Предохранители</b>	<b>180</b>



## Плановое техобслуживание Volvo

### Программа техобслуживания Volvo

Перед тем, как автомобиль покинул завод, он прошел тщательные испытания. Он был снова проверен в соответствии с правилами Volvo Car Corporation перед тем, как был передан Вам.

Для поддержания на высоком уровне дорожной безопасности и эксплуатационной надежности Вашего автомобиля Volvo необходимо следовать программе технического обслуживания Volvo, которая приведена в Руководстве по гарантии и сервису. Доверьте техническое обслуживание и ремонт Вашего автомобиля официальной станции техобслуживания Volvo. На станциях техобслуживания Volvo имеется обученный персонал, специальный инструмент и сервисная литература, которые гарантируют высокое качество технического обслуживания.

#### **ВАЖНО!**

Для того, чтобы гарантия Volvo действовала, прочтите и выполняйте инструкции в Руководстве по обслуживанию и гарантии.

### Специальные сервисные операции

Для некоторых сервисных операций, связанных с системой электрооборудования автомобиля, требуется электронное оборудование, разработанное специально для Вашего автомобиля. Поэтому перед выполнением сервисных операций,

затрагивающих систему электрооборудования автомобиля, всегда проконсультируйтесь на официальной станции техобслуживания Volvo.

### Установка дополнительного оборудования

Неправильное подсоединение или установка дополнительного оборудования могут отрицательно повлиять на электронную систему автомобиля. Некоторые аксессуары функционируют только при условии, что программное обеспечение соответствующим образом программируется в электронной системе Вашего автомобиля. Поэтому перед установкой дополнительных принадлежностей, подключаемых или влияющих на электронику автомобиля, обратитесь на официальную станцию техобслуживания Volvo.

### Запись данных об автомобиле

Один или несколько компьютеров в Вашем легковом автомобиле Volvo могут осуществлять регистрацию подробной информации. Эта информация, предназначенная для использования с целью дальнейшего повышения безопасности и диагностики неисправностей в некоторых системах автомобиля, может содержать данные о частоте использования ремней безопасности водителем и пассажирами, информации о состоянии различных систем и модулей автомобиля, а также информации о состоянии двигателя, дроссельной заслонки, рулевого управления, тормозов и других систем. Эта информация может включать в себя данные о манере управления

автомобилем. Помимо прочего, такая информация может содержать данные о скорости автомобиля, использовании педалей тормоза и газа, положении рулевого колеса. Эти данные могут храниться в памяти ограниченный период времени, в течение которого автомобиль находился в движении перед и во время столкновения или в аварийной ситуации. Volvo Car Corporation не будет способствовать разглашению этой сохраненной информации без Вашего согласия. Однако Volvo Car Corporation может быть вынуждена поделиться данной информацией в соответствии с требованиями национального законодательства. В общем случае Volvo Car Corporation и ее официальные станции обслуживания вправе считать и использовать данную информацию.

### Неблагоприятные условия эксплуатации

При вождении в экстремальных условиях рекомендуется заменять масло в двигателе, масляный и воздушный фильтр чаще, чем указано в Сервисной и гарантийной книжке.

Неблагоприятными условиями эксплуатации считается длительное использование автомобиля:

- в пыльной и песчаной местности
- для буксировки кемпера или прицепа
- в гористой местности
- на высокой скорости
- на холостом ходу или малой скорости
- для коротких поездок (менее 10 км) при низких температурах (ниже 5 °C).

## Уход за автомобилем своими силами

### Перед началом работ в автомобиле

#### Аккумуляторная батарея

Проверьте правильность подсоединения и надежность крепления проводов аккумуляторной батареи.

Никогда не отключайте аккумуляторную батарею при работающем двигателе (например, для замены аккумуляторной батареи).

Никогда не используйте устройство быстрой зарядки для зарядки аккумулятора. Во время зарядки провода аккумулятора должны быть отсоединены.

Аккумуляторная батарея содержит едкую и ядовитую кислоту. Поэтому важно обращаться с аккумуляторной батареей так, чтобы не нанести вред окружающей среде. В этом Вам поможет продавец Volvo.

#### **⚠ ПРЕДОСТЕРЕЖЕНИЕ!**

Система зажигания находится под очень высоким напряжением. Напряжение в системе зажигания опасно для жизни. Поэтому зажигание должно быть всегда выключено при проведении работ в двигательном отсеке.

Не касайтесь свечей или катушек зажигания, когда зажигание включено или двигатель горячий.

### Периодически проверяйте

Следующие проверки необходимо выполнять регулярно, например, во время заправки:

- Охлаждающая жидкость – Уровень должен лежать между отметками MIN и MAX на расширительном бачке.
- Моторное масло – Уровень должен лежать между отметками MIN и MAX.
- Жидкость усилителя руля - Уровень должен лежать между отметками MIN и MAX.
- Жидкость омывателя - Бачок должен быть заполнен. При температуре около нуля доливайте морозоустойчивое средство.
- Жидкость тормозов и сцепления - Уровень должен находиться между отметками MIN и MAX.

#### **⚠ ПРЕДОСТЕРЕЖЕНИЕ!**

Помните, что вентилятор радиатора может запускаться автоматически через некоторое время после выключения двигателя. Всегда мойте двигатель на станции техобслуживания. Горячий двигатель может стать причиной пожара.

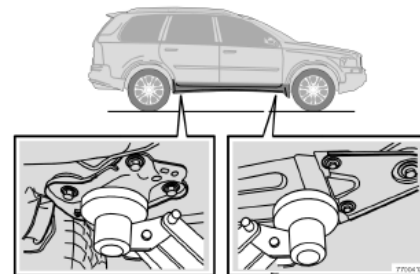

### Подъем автомобиля

Если автомобиль поднимается на домкрате в мастерской, то подъемник следует устанавливать под передний край несущей рамы двигателя.

Не повредите защиту от брызг под двигателем. Обеспечьте установку подъемника таким образом, чтобы автомобиль не мог сползти с него. Всегда пользуйтесь подставками или чем-либо подобным.

При подъеме автомобиля на двухколонном подъемнике в мастерской убедитесь, что передний и задний рычаги закреплены под точками подъема на утолщении днища. См. рисунок.

## Капот и двигательный отсек

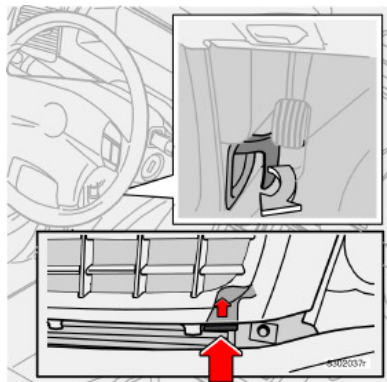

### Открытие капота

- Потяните за ручку отпирания в глубине слева (или справа для автомобилей с правосторонним управлением) под приборной панелью. Вы услышите, как откроется замок.
- Вставьте руку справа под передний край капота (ниже решетки).
- Отожмите ручку фиксатора.
- Отпустите рукоятку и откройте капот.

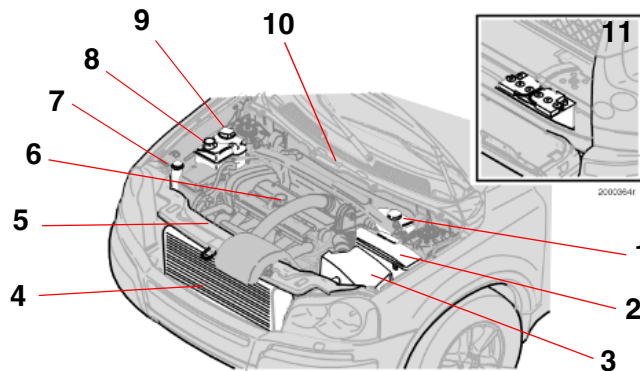

### Двигательный отсек

1. Бачок для жидкости тормозов и сцепления
2. Реле и предохранители
3. Воздушный фильтр
4. Радиатор
5. Масломерный шуп, двигатель
6. Горловина для заливки масла, масло для двигателя
7. Бачок для жидкости стеклоомывателя
8. Бачок с жидкостью сервоусилителя рулевого управления
9. Расширительный бачок, система охлаждения
10. Табличка с номером шасси
11. Аккумулятор (в багажнике)

### ПРЕДОСТЕРЕЖЕНИЕ!

Проверьте, чтобы капот как следует запирался, когда Вы закрываете его!

## Дизель

### Топливная система

Дизельные двигатели чувствительны к загрязнению. Пользуйтесь только дизельным топливом, продаваемым известными нефтяными компаниями. Никогда не заправляйте дизельное топливо сомнительного качества. Крупные нефтяные компании поставляют специальное дизельное топливо, предназначенное для наружной температуры вблизи точки замерзания. По сравнению с обычным топливом оно обладает пониженной вязкостью и меньшей склонностью к кристаллизации парафина в топливной системе при низких температурах.

Чтобы уменьшить опасность образования конденсата в баке, поддерживайте в нем высокий уровень топлива. При заправке следите, чтобы вокруг горловины топливного бака было чисто. Не допускайте проливов на лакокрасочное покрытие. Удаляйте их водой с мылом.

### Пустой топливный бак

Когда заканчивается топливо, принимать специальные меры не требуется.

### RME (Rape Methyl Ester)

В дизельное топливо можно добавлять максимум 5 % RME.

### Слив конденсата из топливного фильтра

Во избежание перебоев в работе двигателя, в топливном фильтре осуществляется отделение конденсата от топлива.

Необходимо сливать конденсат из топливного фильтра с периодичностью, указанной в Руководстве по гарантии и сервису, либо в тех случаях, когда предполагается, что топливо может быть загрязнено.

#### **ВАЖНО!**

При превышении концентрации RME более чем на 5 % существует опасность повреждения двигателя.

## Масла и жидкости

### Проверка и замена моторного масла и масляного фильтра

В Книжке по гарантии и сервису приведены инструкции относительно интервалов замены масла и масляного фильтра. Если автомобиль эксплуатируется в неблагоприятных условиях, рекомендуется сократить интервалы, см. стр. 160.

Регулярно проверяйте уровень моторного масла и проводите его замену.

Важно проверять уровень масла в новом автомобиле до первой плановой замены масла. Необходимые данные о показаниях спидометра приведены в Сервисной и гарантийной книжке.

Volvo рекомендует проверять уровень масла через каждые 2500 км пробега. Наиболее точные результаты дает измерение уровня масла на холодном двигателе перед запуском. Некорректные результаты дает измерение уровня масла сразу после выключения двигателя. Масломерный щуп показывает слишком низкий уровень масла, так как масло не успевает стечь вниз в поддон.

Рекомендации по качеству масла, вязкости и заправочные емкости см. на стр. 227.

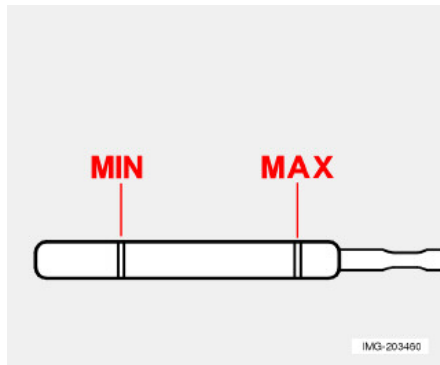

*Уровень масла должен находиться в интервале между отметками на масломерном щупе.*

#### **ВАЖНО!**

Обязательно используйте масло рекомендуемого качества и указанной вязкости. Не применяйте дополнительных присадок к маслу. Они могут нанести вред двигателю. Если залито масло другого качества, обратитесь на ближайшую официальную станцию техобслуживания Volvo для проведения сервисных работ.

#### **Проверка уровня масла на холодном двигателе:**

- Протрите масломерный щуп перед проведением проверки.

- Проверьте уровень масла масломерным щупом. Уровень должен находиться между отметками MIN и MAX.
- Если уровень близок к отметке MIN, для начала можно долить 0,5 литра масла. Долейте столько масла, чтобы его уровень на масломерном щупе находился ближе к отметке MAX, чем MIN. Заправочные объемы см. на стр. 227.

#### **Проверка уровня масла на прогретом двигателе:**

- Остановите автомобиль на ровной горизонтальной поверхности, выключите двигатель и подождите 10-15 минут, чтобы масло стекло в поддон картера.
- Протрите масломерный щуп перед проведением проверки.
- Проверьте уровень масла масломерным щупом. Уровень должен находиться между отметками MIN и MAX.
- Если уровень близок к отметке MIN, для начала можно долить 0,5 литра масла. Долейте столько масла, чтобы его уровень на масломерном щупе находился ближе к отметке MAX, чем MIN. Заправочные объемы см. на стр. 227.

#### **ВАЖНО!**

Никогда не превышайте уровень MAX. Может возрасти расход топлива, если в двигатель заливается много масла.

**⚠ ПРЕДОСТЕРЕЖЕНИЕ!**

Не проливайте масло на горячие выхлопные трубы - может возникнуть пожар.

Датчик уровня масла имеется на некоторых вариантах двигателя, см. стр. 227.

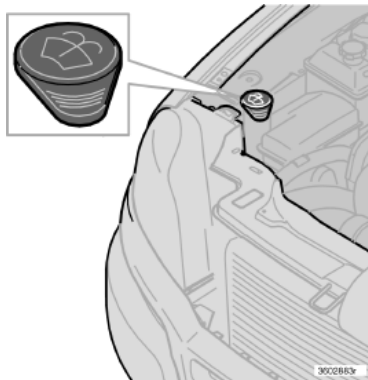

### Бачок с жидкостью стеклоомывателя

Омыватели ветрового стекла и фар имеют общий бачок. Заправочные емкости и рекомендуемые марки жидкостей и масел см. на стр. 229.

Используйте зимой незамерзающий стеклоомыватель, чтобы он не замерзал в насосе, бачке и шлангах.

Совет: Одновременно с заливкой омывающей жидкости вычистите щетки стеклоочистителей.

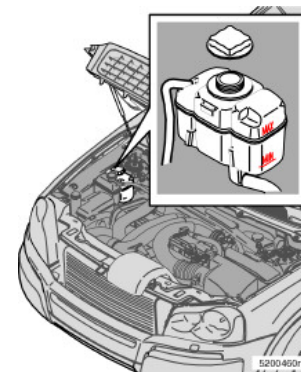

### Охлаждающая жидкость, проверка уровня и заправка

При заправке следуйте инструкциям на упаковке. Для определенной погоды важно выбрать правильное соотношение между количеством охлаждающей жидкости и воды. Никогда не добавляйте только воду. Стойкость к замерзанию снижается, как при недостаточном, так и избыточном количестве охлаждающей жидкости в смеси.

Заправочные емкости см. на стр. 229.

#### Регулярно проверяйте охлаждающую жидкость

Уровень должен находиться между отметками MIN и MAX расширительного бачка. Если система не заправлена надлежащим образом, местами может создаваться высокая

## Масла и жидкости

температура, вызывая опасность повреждений (трещин) в головке блока цилиндров. Долейте жидкость, если уровень понизился до отметки MIN.

**ВНИМАНИЕ!** Двигатель должен работать с заполненной системой охлаждения. Перегрев двигателя может привести к повреждению (трещины) головки цилиндров.

### **⚠ ПРЕДОСТЕРЕЖЕНИЕ!**

Охлаждающая жидкость может быть очень горячей. В случае необходимости доливки охлаждающей жидкости, когда двигатель прогрет до рабочей температуры, отворачивайте крышку расширительного бачка очень медленно, чтобы стравить избыточное давление.

### **ВАЖНО!**

Двигатель должен работать с полной системой охлаждения. Перегрев двигателя может привести к повреждению (трещины) головки цилиндров.

### **ВАЖНО!**

Очень важно, чтобы использовалась охлаждающая жидкость с антикоррозионной добавкой согласно рекомендациям Volvo. При этом в автомобиль залита жидкость, не замерзающая при температурах до  $-35^{\circ}\text{C}$ .

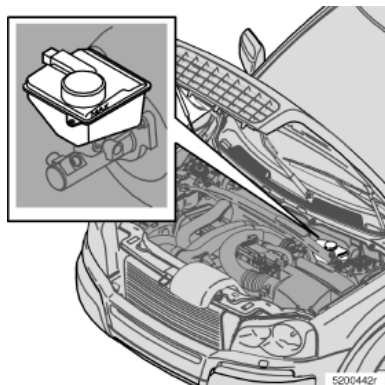

необходимо заменять тормозную жидкость раз в год.

### **⚠ ПРЕДОСТЕРЕЖЕНИЕ!**

Если уровень тормозной жидкости находится ниже отметки MIN в бачке тормозной жидкости, то дальнейшее движение автомобиля разрешается только после заправки тормозной жидкости. Необходимо выяснить причину снижения уровня тормозной жидкости.

## Жидкость тормозов и сцепления, проверка уровня и заправка

Жидкость сцепления и тормозов заливается в общий бачок<sup>1</sup>. Уровень должен находиться между отметками MIN и MAX. Регулярно проверяйте уровень. Заменяйте тормозную жидкость один раз в два года или во время каждого второго планового техобслуживания.

Заправочные емкости и рекомендуемое качество тормозной жидкости см. на стр. 229.

**ВНИМАНИЕ!** Если автомобиль эксплуатируется при частых и резких торможениях, например, в гористой местности или во влажном тропическом климате,

1. Расположение различается для правостороннего и левостороннего управления

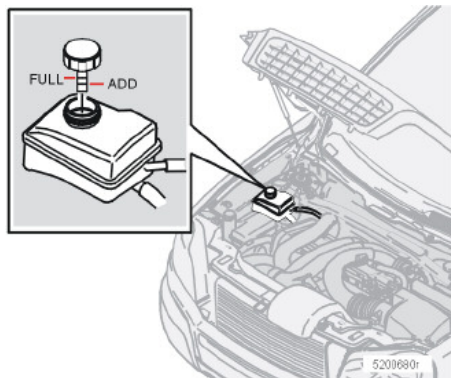

## Жидкость усилителя руля, проверка уровня и заправка

Проверяйте уровень при каждом техобслуживании. Заменять масло не требуется. Уровень должен находиться между отметками ADD и FULL.

См. заправочные емкости и рекомендуемое качество на стр. 229.

**ВНИМАНИЕ!** В случае выхода из строя системы усилителя руля или необходимости буксировки обесточенного автомобиля управляемость автомобиля по-прежнему сохраняется. Однако при этом поворот руля и колес требует гораздо больших усилий, чем обычно.



## Щетки стеклоочистителей

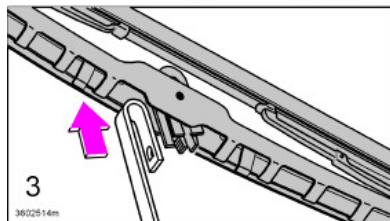
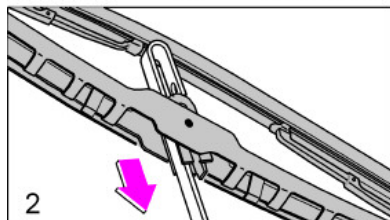
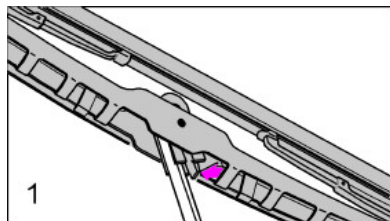

через отверстие в креплении щетки стеклоочистителя.

- Затем потяните щетку вверх так, чтобы проушина рычага стеклоочистителя прошла сбоку крепления щетки стеклоочистителя. Устанавливайте новую щетку в обратном порядке и проверьте, чтобы она надежно зафиксировалась на месте.

**ВНИМАНИЕ!** Всегда помните, что щетка стеклоочистителя со стороны водителя прямая и имеет спойлер, тогда как щетка стеклоочистителя со стороны пассажира изогнутая. Спойлер со стороны водителя должен сидеть на нижней стороне щетки. Изгиб щетки должен повторять контуры нижнего края лобового стекла.

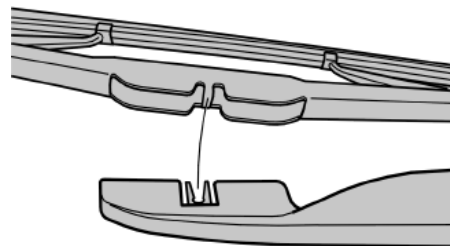

## Замена щетки стеклоочистителя заднего стекла

- Откиньте рычаг стеклоочистителя назад.
- Освободите щетку стеклоочистителя, переместив ее наружу в сторону двери задка.
- Нажмите и зафиксируйте новую щетку. Проверьте, чтобы щетка встала плотно на место!

## Замена щеток стеклоочистителей

- Откиньте рычаг стеклоочистителя и удерживайте щетку под углом 45° к рычагу. Нажмите на стопорную пружину на щетке стеклоочистителя.
- Нажмите вниз на щетку стеклоочистителя, чтобы проушина рычага полностью прошла

## Аккумуляторная батарея

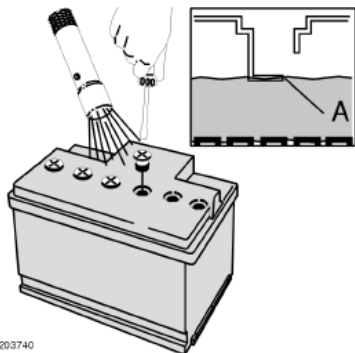

IMG-203740

### Уход за аккумуляторной батареей

На срок службы аккумулятора и его работу влияет число запусков двигателя, зарядок и разрядок, характер вождения, условия вождения, климатические условия и т. д. Неоднократное использование стояночного отопителя в сочетании с короткими промежутками езды может привести к разрядке аккумулятора, что в свою очередь может затруднить запуск двигателя.

Для нормальной работы аккумуляторной батареи помните следующее:

- Регулярно проверяйте, чтобы уровень жидкости в аккумуляторе был правильным (А).

- Проверьте состояние всех секций. Выверните пробку с помощью отвертки. Каждая секция имеет отдельный индикатор максимального уровня.
- При необходимости долейте в аккумуляторную батарею дистиллированной воды до максимальной отметки.
- Никогда не переливайте выше максимальной отметки (А).

### ВАЖНО!

Используйте только дистиллированную или деионизированную воду (аккумуляторная вода).

– Надежно затяните пробку.

**ВНИМАНИЕ!** Если аккумуляторная батарея многократно разряжается, это отрицательно сказывается на ее сроке службы.

### Символы на аккумуляторной батарее

На аккумуляторной батарее расположены следующие символы.



0300348a

Пользуйтесь защитными очками.



0300352a

Дополнительная информация имеется в инструкции по эксплуатации автомобиля.



0300351a

Храните аккумулятор в недоступном для детей месте.



0300347a

Аккумулятор содержит едкую кислоту.



0300349a

Избегайте искр открытого огня.



0300350a

Опасность взрыва.

## Аккумуляторная батарея

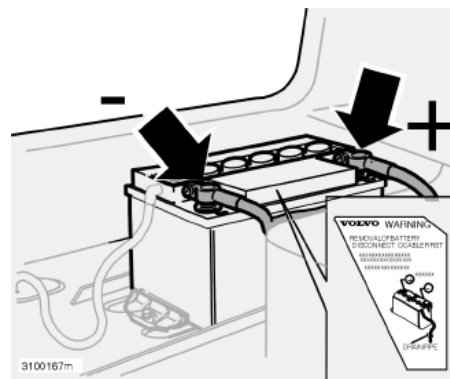
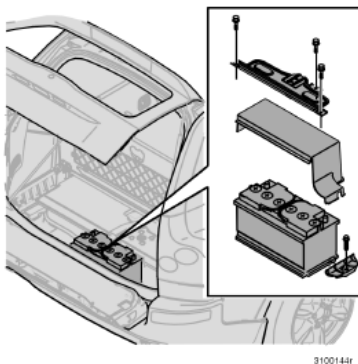
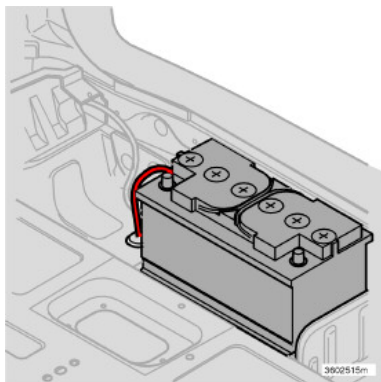

### Удаление гремучего газа

В аккумуляторе может возникнуть гремучий газ, который является крайне взрывоопасным. Дренажный шланг отводит гремучий газ от аккумулятора за пределы автомобиля и предотвращает накопление газа в пассажирском салоне и багажнике. Если по какой-то причине Вы должны заменить аккумулятор, категорическим требованием является подключение дренажного шланга к новому аккумулятору и то, что он имеет выход через выпускное отверстие в кузове автомобиля.

### Замена аккумуляторной батареи

После демонтажа консоли и крышки аккумуляторной батареи выполните следующее для демонтажа аккумулятора:

- Проверьте, чтобы зажигание было выключено.
- Подождите не менее 5 минут перед тем, как прикасаться к любому электрическому соединению (поскольку информация электросистемы автомобиля должна сохраниться в различных блоках управления).
- Сначала отсоедините отрицательный кабель.
- Затем отсоедините положительный кабель и дренажный шланг для гремучего газа.

При установке аккумулятора выполняйте следующие действия:

- Установите аккумулятор на место.
- Сначала подсоедините положительный кабель.
- Затем подключите отрицательный кабель.
- Удостоверьтесь в том, что дренажный шланг правильным образом подсоединен к аккумулятору и выпускному отверстию в кузове автомобиля.

** ПРЕДОСТЕРЕЖЕНИЕ!**

Аккумулятор содержит гремучий газ, который является крайне взрывоопасным. Удостоверьтесь, что шланг, отводящий гремучий газ, подсоединен правильным образом!

** ПРЕДОСТЕРЕЖЕНИЕ!**

В аккумуляторной батарее может образовываться очень взрывоопасный гремучий газ. Достаточно одной искры, образовавшейся из-за неправильного подсоединения пусковых проводов, чтобы вызвать взрыв аккумуляторной батареи. В аккумуляторной батарее находится серная кислота, которая может стать причиной серьезных кислотных ожогов. Если серная кислота попадает в глаза, на кожу или одежду, нужно немедленно промыть пораженный участок большим количеством воды. При попадании брызг серной кислоты в глаза немедленно обратитесь к врачу.

## Лампы накаливая

### Общие сведения

Список всех ламп приведен на стр. 233.

Лампы накаливания и точечные лампы специального типа или, замена которых возможна только на станции техобслуживания:

- Общее освещение в потолке
- Потолочное освещение
- Лампа для чтения
- Освещение отделения для перчаток
- Лампы, Би-ксеноновые фары.

### **ВАЖНО!**

Не касайтесь пальцами колбы лампы. Жир и масло с пальцев будут испаряться при нагревании лампы и конденсироваться на отражателе, вследствие чего он может выйти из строя.



### **ПРЕДОСТЕРЕЖЕНИЕ!**

В автомобилях, оснащенных Би-ксеноновыми фарами, все работы с фарами должны проводиться на официальной станции техобслуживания Volvo.

Би-ксеноновые фары требуют очень осторожного обращения, так как в них входит высоковольтный агрегат.

## Замена ламп накаливания

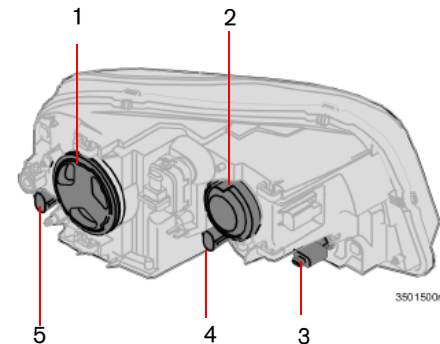
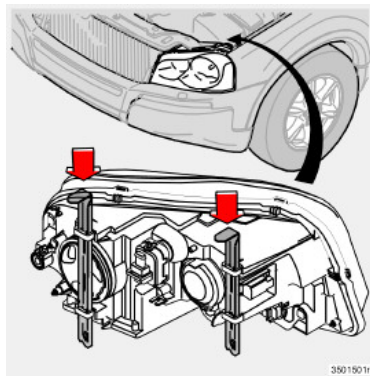
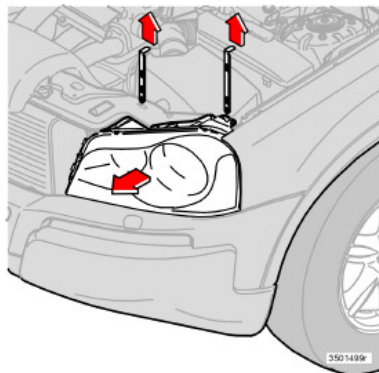

### Ближний свет, дальний свет, мигающие сигналы, габаритные/стояночные огни и боковые габаритные огни

При замене ближнего и дальнего света фар, габаритных/стояночных огней необходимо снять всю вставку с лампами. Для замены одной из этих ламп проделайте описанное ниже, а затем посмотрите инструкции для соответствующей лампы.

- Отключите все освещение и поверните ключ зажигания в положение 0.
- Откройте капот.
- Снимите вставку, потянув вверх два фиксирующих штифта, удерживающих ее на месте.
- Поднимите вставку вверх.

- Снимите контактный разъем, сначала нажав снизу на фиксатор, а затем потянув его сверху наверх.
- Вытащите вставку фары целиком и положите ее на мягкое покрытие так, чтобы не поцарапать линзу.

Установка на место вставки фары проводится в обратном порядке. Проверьте, чтобы фиксирующие штифты были вставлены правильно.

### Установка ламп в переднем фонаре

1. Ближний свет
2. Дальний свет
3. Мигающие сигналы
4. Стояночные/габаритные огни
5. Боковые габаритные фонари

## Замена ламп накаливания

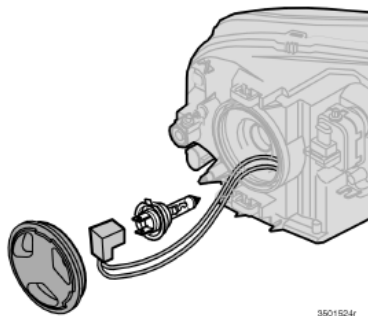

### Лампа ближнего света фар

- Снимите внешнюю накладную крышку, повернув её против часовой стрелки.
- Отсоедините контакт.
- Снимите пружинный зажим. Сначала надавите вправо так, чтобы пружина высвободилась, а затем отведите его наружу и вниз.
- Выньте лампу.
- Установите новую лампу на место. Ее можно установить только в одно положение.
- Нажмите на пружинный зажим вверх и чуть-чуть влево так, чтобы он закрепился в своем фиксаторе.
- Подсоедините обратно контакт.
- Закрутите на место накладную крышку; маркировка “HAUT” должна находиться сверху.

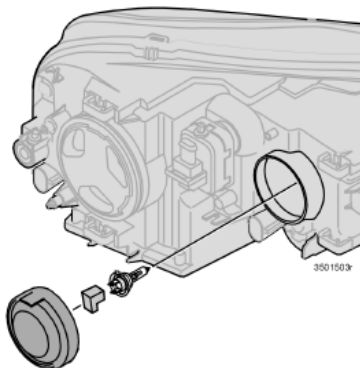

### Лампа дальнего света фар

- Снимите внешнюю накладную крышку, вытянув ее прямо вверх.
- Отсоедините контакт.
- Высвободите пружинный зажим. Сначала нажмите на него вправо так, чтобы пружина высвободилась, а затем наружу/вниз.
- Выньте лампу.
- Установите новую лампу на место. Ее можно установить только в одно положение.
- Нажмите на пружинный зажим вверх и чуть-чуть влево так, чтобы он закрепился в своем фиксаторе.
- Подсоедините обратно контакт.
- Установите на место накладную крышку.

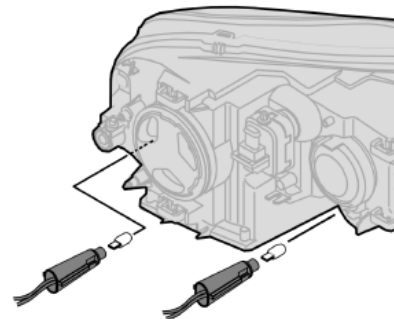

### Боковой габаритный свет и габаритный/стояночный свет

Держатель лампы имеет байонетный патрон.

- Поверните против часовой стрелки и выньте держатель лампы.
- Вытащите лампу прямо вверх.
- Установите на место новую лампы, осторожно вдавив ее в пазы.
- Установите держатель лампы на место и поверните по часовой стрелке.

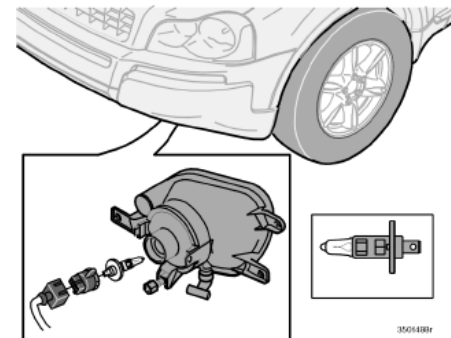
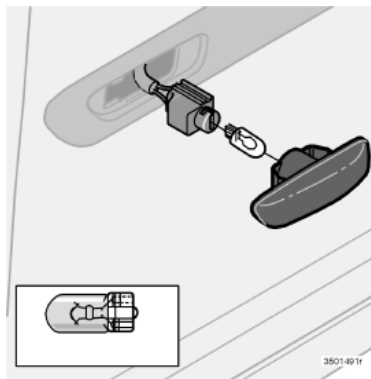
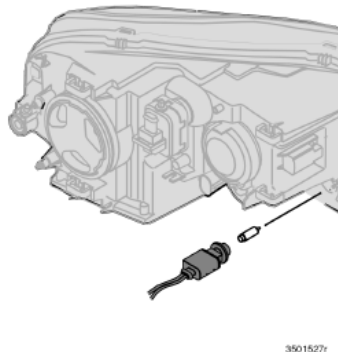

## Мигающие сигналы

Держатель лампы имеет байонетный патрон.

- Поверните против часовой стрелки и выньте держатель лампы.
- Вдавите, поверните против часовой стрелки и выньте лампу.
- Установите на место новую лампу, вдавив ее в пазы и повернув затем по часовой стрелке.

## Боковой мигающий фонарь

- Отключите все освещение и поверните ключ зажигания в положение 0.
- Отогните корпус лампы снизу при помощи маленькой отвертки.
- Поверните держатель лампы на 180 градусов против часовой стрелки и вытащите его вверх.
- Извлеките перегоревшую лампу прямо наружу.
- Замените на новую лампу и вдавите ее прямо внутрь.

## Противотуманные фары

- Отключите все освещение и поверните ключ зажигания в положение 0.
- Слегка поворачивайте патрон против часовой стрелки.
- Выньте лампу.
- Установите на место новую лампу. Профиль патрона лампы совпадает с профилем на ножке лампы.
- Установите патрон лампы, слегка поворачивая его по часовой стрелке. Наверху должна быть надпись “TOP”.



## Замена ламп накаливания

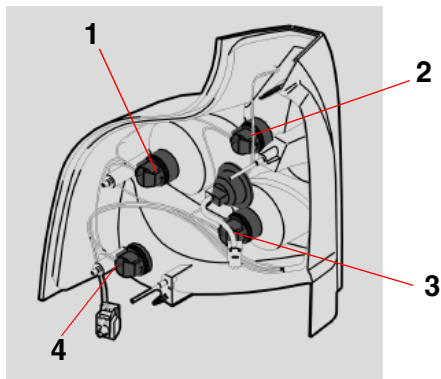

### Установка ламп в заднем фонаре

1. Мигающие сигналы
2. Тормозной фонарь
3. Фонарь заднего хода
4. Габаритные огни

**ВНИМАНИЕ!** Если сообщение о неисправности “Bulb failure”/”Check stop lamp” сохраняется после замены неисправной лампы, необходимо устранить неисправность на официальной станции техобслуживания Volvo.

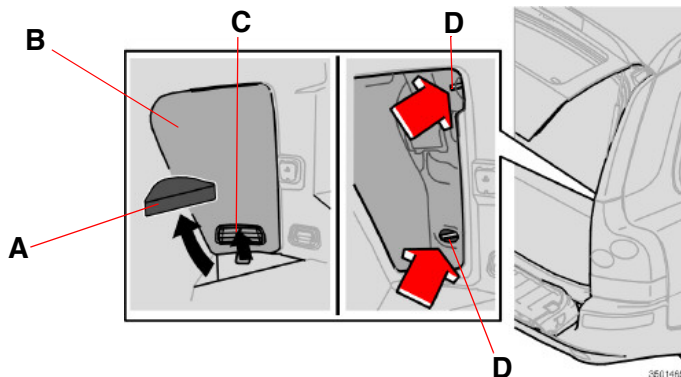

## Лампы в заднем фонаре

- Отключите все освещение и поверните ключ зажигания в положение 0.
- Откиньте вниз нижнюю часть двери задка и откройте крышку в полу.
- Если на автомобиле установлен держатель для пакетов (доп. оборудование), снимите стяжную ленту держателя.
- Снимите угловую накладку (A).
- Откройте люк (B) в боковой панели, повернув фиксатор (C) вверх и к себе.
- Выньте гаечный ключ на 10 из набора инструментов.
- Снимите гайки (D).
- Выньте всю вставку целиком прямо назад.
- Выньте кабели на всю длину для улучшения доступа.
- Положите вставку на мягкую подложку так, чтобы не поцарапать стекло.
- Поверните против часовой стрелки и выньте держатель лампы.
- Поверните против часовой стрелки и выньте лампу.
- Замените лампу.
- Установите на место в паз держатель лампы; поверните по часовой стрелке.
- Вставьте на место удлинитель кабелей.
- Совместите вставку с отверстиями под винты. Вдавите вставку на место.
- Затяните гайки.
- Поставьте на место боковую панель и угловую накладку.

## Замена ламп накаливания

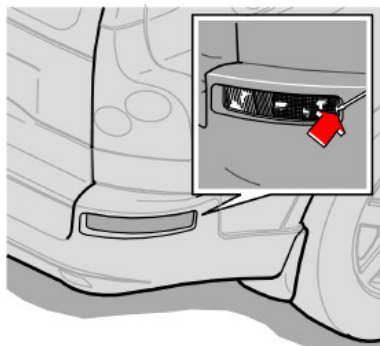

### Задний противотуманный свет

- Вставьте плоскую отвертку, как показано стрелкой на рисунке.
- Отогните наружу вставку с лампой.
- Поверните вставку против часовой стрелки и вытащите лампу.
- Замените лампу.

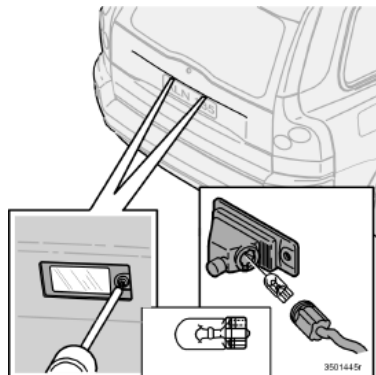

### Освещение номерного знака

- Отключите все освещение и поверните ключ зажигания в положение 0!
- Выверните винт отверткой.
- Осторожно освободите и выньте весь корпус фонаря. Поверните контакт против часовой стрелки и выньте лампу.
- Замените лампу.
- Установите контакт на место и поверните по часовой стрелке.
- Установите корпус лампы на место и закрепите винтом.

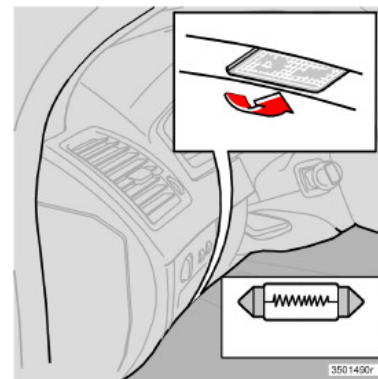

### Освещение порогов

Лампа освещения порогов расположена под приборной панелью со стороны водителя и пассажира. Производите замену следующим образом:

- Вставьте отвертку и осторожно поверните ее, чтобы корпус лампы высвободился.
- Выньте перегоревшую лампу.
- Замените лампу. Проверьте, что лампа горит.
- Установите корпус лампы на место.



3501509

### Лампа в багажнике

- Вставьте отвертку и осторожно поверните ее, чтобы корпус лампы высвободился.
- Выньте перегоревшую лампу.
- Замените лампу. Проверьте, что лампа горит.
- Установите корпус лампы на место.

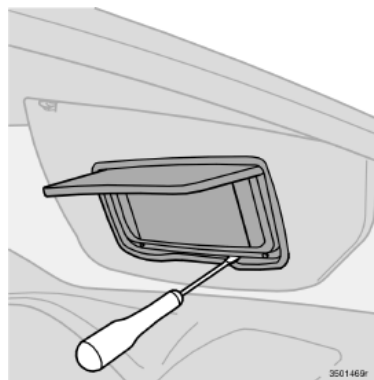

3501469

### Косметическое зеркало

- Вставьте плоскую отвертку сбоку от среднего зажима в нижнем крае зеркала. Поднимите вверх так, чтобы отжать средний зажим.
- Продвиньте отвертку в обе стороны так, чтобы отжать внешние зажимы.
- Выньте зеркальную вставку.
- Замените лампы.
- Установите на место вставку, начиная с верхнего края. Проследите, чтобы верхние зажимы были аккуратно вставлены до того, как установить вставку обратно.

## Предохранители

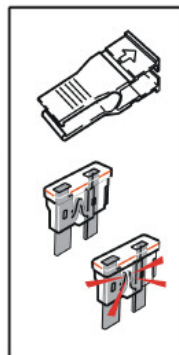
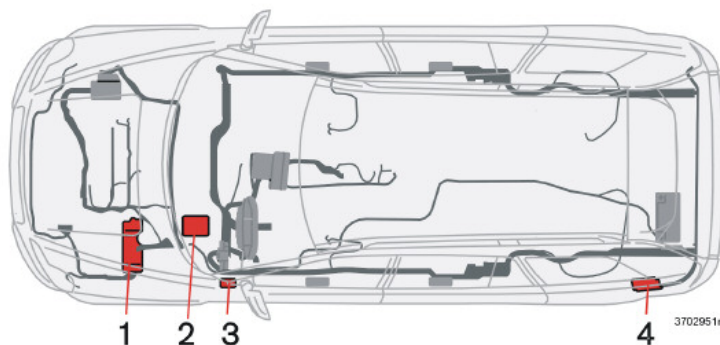

Все электрические функции и детали защищены плавкими предохранителями, предохраняющими электросистему Вашего автомобиля от повреждения при коротком замыкании или перегрузке.

Предохранители находятся в четырех разных местах в автомобиле:

1. Реле/предохранители в двигательном отсеке.
2. Блок предохранителей в салоне за звукоизоляционной обшивкой на стороне водителя.
3. Блок предохранителей в салоне в торце приборной панели на стороне водителя.
4. Блок предохранителей в багажном отделении.

Если электрический компонент или функция не работает, это может быть следствием того,

что предохранитель компонента имел временную перегрузку и перегорел.

- Найдите обозначение предохранителя, чтобы найти его местоположение.
- Выньте предохранитель и сбоку проверьте, не перегорела ли изогнутая проволока.
- Если проволока перегорела, замените его новым такого же цвета и ампеража.

Под крышкой в торце приборной панели имеется несколько запасных предохранителей. Там также имеются плоскогубцы, при помощи которых можно извлекать и заменять предохранитель.

Если один и тот же предохранитель перегорает несколько раз, соответствующий компонент неисправен. Обратитесь на станцию обслуживания Volvo для проверки.

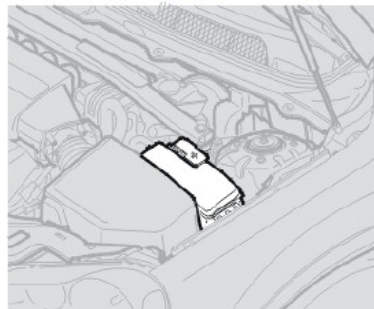
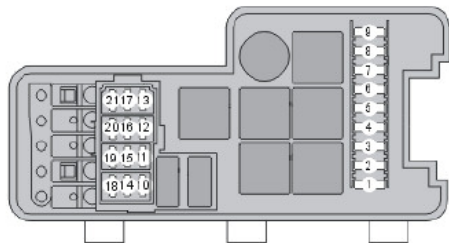

3703617 r

### Реле/Предохранители в двигательном отсеке

1. ABS	30 A	11. Датчик положения педали газа (APM), компрессор АС, вентилятор, электронный блок	10 A	20. Габаритные огни	15 A
2. ABS	30 A	12. Блок управления двигателем (ECM) (бензин), Инжекторы (бензин), расходомер воздуха	15 A	21. -	-
3. Омыватели фар струей под высоким давлением	35 A	Счетчик расхода воздуха (дизель)	5 A		
4. Стояночный обогреватель (опция)	25 A	13. Блок управления дросселя (V8)	10 A		
5. Дополнительные фары (опция)	20 A	14. Лямбда-зонд (бензин)	20 A		
6. Реле стартера	35 A	15. Обогреватель вентиляции картера, соленоидные клапаны, свечи накаливания (дизель)	10 A		
7. Очиститель ветрового стекла	25 A	Обогреватель вентиляции картера, соленоидные клапаны,			
8. Блок управления трансмиссией (TCM) (V8)	15 A	расходомер воздуха (V8)	15 A		
9. Топливный насос	15 A	16. Ближний свет фар (слева)	20 A		
10. Катушки зажигания (бензин), Блок управления двигателем (ECM) (бензин), инжекторные клапаны, топливный клапан высокого давления (дизель)	20 A	17. Ближний свет фар (справа)	20 A		
		18. -	-		
		19. Блок управления двигателем (ECM), питание, реле двигателя	5 A		

## Предохранители

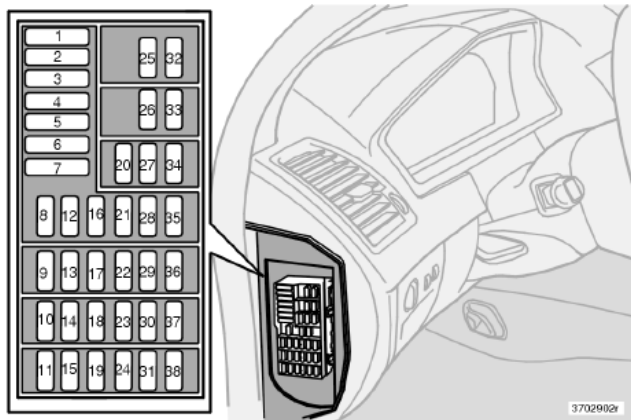

### Предохранители в салоне около торца приборной панели на стороне водителя

1. Вентилятор климатической установки	30 А	9. Infotainment, дисплей RTI, cd, md	10 А
2. Усилитель аудиосистемы	30 А	10. OBDII, переключатель света (LSM), датчик угла поворота рулевого колеса (SAS), блок управления рулевым колесом (SWM)	5 А
3. Сиденье водителя с электроприводом	25 А	11. Замок зажигания, система SRS, блок управления двигателем пассажира (PACOS), электронная блокировка старта (IMMO), Блок управления трансмиссией TCM (V8)	7,5 А
4. Сиденье пассажира с электроприводом	25 А	12. Общее освещение, потолочное (RCM), верхний электронный блок управления (UEM)	10 А
5. Блок управления слева, передняя дверь	25 А	13. Люк в крыше	15 А
6. Блок управления справа, передняя дверь	25 А	14. Телефон	5 А
7. -	-	15-38 -	-
8. -	-		

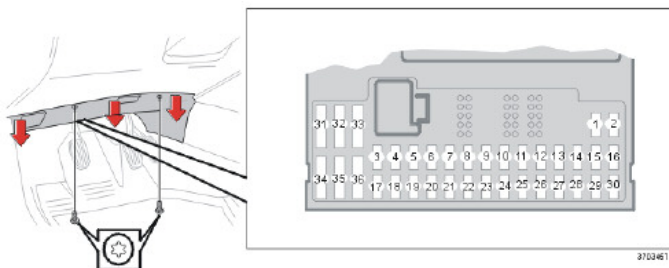

### Предохранители в салоне за звуковым барьером на стороне водителя

1	Обогрев сидения, правая сторона	15 A	14.	-	-	30.	BLIS	5 A
2.	Обогрев сидения, левая сторона	15 A	15.	ABS, STC/DSTC	5 A	31.	Резервное гнездо	
3.	Звуковой сигнал	15 A	16.	Сервоуправление электронное (ECPS), Би-ксеноновые лампы, регулировка высоты света фар	10 A	32.	Резервное гнездо	
4.	-	-	17.	Противотуманная фара, впереди слева	7,5 A	33.	Вакуумный насос	20 A
5.	Информационно-развлекательная система	10 A	18.	Противотуманная фара, впереди справа	7,5 A	34.	Насос омывающей жидкости	15 A
6.	Резервное гнездо	-	19.	Резервное гнездо	-	35.	-	-
7.	Резервное гнездо	-	20.	Насос охлаждающей жидкости (V8)	5 A	36.	-	-
8.	Сирена сигнализации	5 A	21.	Блок управления связью (TCM), блокировка передачи заднего хода (M66)	10 A			
9.	Контакты сигнала торможения, питание	5 A	22.	Дальний свет фар, слева	10 A			
10.	Комбинированный прибор (DIM), климатическая установка (CCM), стояночный отопитель, сиденье водителя с электроприводом	10 A	23.	Дальний свет фар, справа	10 A			
11.	Электрическая розетка, переднее сиденье и заднее сиденье	15 A	24.	-	-			
12.	-	-	25.	-	-			
13.	Резервное гнездо	-	26.	Резервное гнездо	-			
			27.	Резервное гнездо	-			
			28.	Сиденье пассажира с электроприводом	5 A			
			29.	Резервное гнездо	-			



## Предохранители

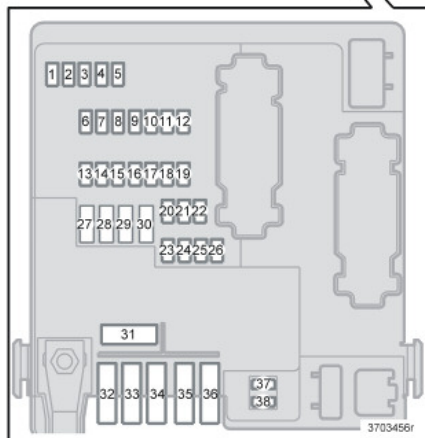
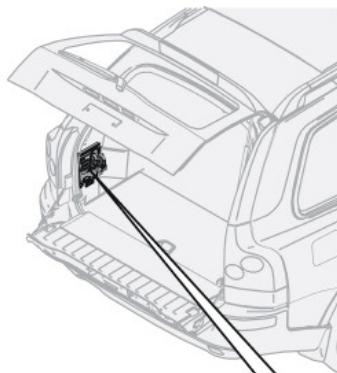

### Предохранители в багажнике

1	Фонарь заднего хода	10 А
2.	Габаритные огни, противотуманные фары, освещение багажного отделения, освещение номерного знака, светодиоды в тормозном освещении	20 А
3.	Аксессуары (АЕМ)	15 А
4.	Резервное гнездо	-
5.	Электронная аппаратура REM	10 А
6.	RTI, Радиоприемник, RSE	7,5 А
7.	Прокладка проводки (30 питание)	15 А
8.	Электрическая розетка в багажном отсеке	15 А
9.	Задняя дверь, правая: стеклоподъемник, блокировка стеклоподъемника	20 А
10.	Задняя дверь, левая: стеклоподъемник, блокировка стеклоподъемника	20 А
11.	Резервное гнездо	
12.	Резервное гнездо	
13.	Подогреватель дизельного фильтра	15 А
14.	Сабвуфер, кондиционирование воздуха в задней части салона(А/С)	15 А
15.	Резервное гнездо	
16.	Резервное гнездо	
17.	Дополнительная аудиоаппаратура	5 А
18.	Резервное гнездо	
19.	Очиститель сзади	15 А
20.	Прокладка проводки (15 питание)	20 А
21.	Резервное гнездо	
22.	-	-
23.	AWD	7,5 А
24.	Резервное гнездо	
25.	-	-
26.	Помощь при парковке	5 А

27.	Главный предохранитель: кабельная проводка к прицепу, помощь при парковке, AWD	30 А
28.	Центральный замок (PCL)	15 А
29.	Освещение прицепа слева: габаритные огни, указатели поворотов	25 А
30.	Освещение прицепа, справа: сигнал торможения, противотуманные фонари сзади, указатели поворотов	25 А
31.	Главный предохранитель: предохранитель	37, 38, 40 А
32.	-	-
33.	-	-
34.	-	-
35.	-	-
36.	-	-
37.	Электрообогрев заднего стекла	20 А
38.	Электрообогрев заднего стекла	20 А

---

## **Информационно-развлекательная система**

<b>Информационно-развлекательная система</b>	<b>186</b>
<b>Панели управления</b>	<b>187</b>
<b>Функции звуковоспроизводящей системы</b>	<b>192</b>
<b>Функции радиоприемника</b>	<b>196</b>
<b>Диски cd/md (опция)</b>	<b>204</b>
<b>Чейнджер компакт-дисков (опция)</b>	<b>206</b>
<b>Настройки меню и выбор меню – Аудиосистема</b>	<b>208</b>
<b>Телефон (опция)</b>	<b>210</b>
<b>Функции телефона</b>	<b>212</b>
<b>Настройки меню и Выбор меню – Телефон</b>	<b>219</b>

### Информационно-развлекательная система

#### Информация – Развлечение

В информационно-развлекательной системе интегрированы функции аудиосистемы и телефона. Вы можете легко и удобно обращаться с этой системой, как с панели управления, так и с клавиатуры на руле. На дисплее панели управления показывается, какая функция активирована.

На XC90 может быть установлена система Dolby Surround Pro Logic II (Premium Sound), которая максимально приближает звуковые ощущения к действительности с широким и естественным звуковым профилем.

Система дает возможность Вашим пассажирам пользоваться наушниками (опция) с отдельным источником звука.

## Панели управления

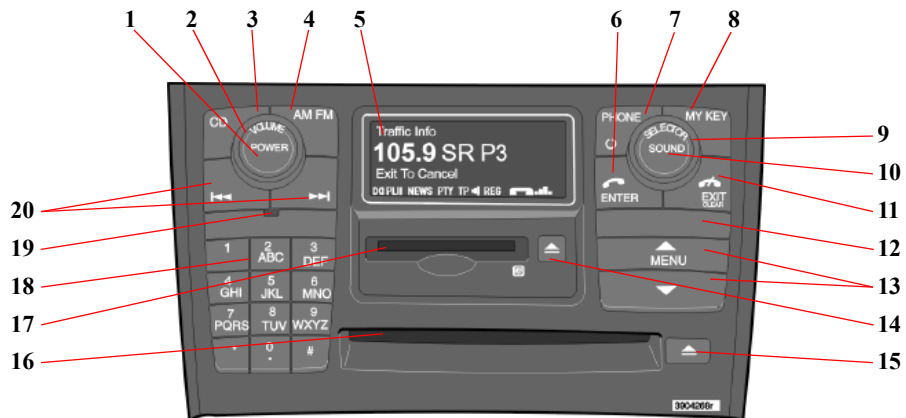

- |   |   |   |
|---|---|---|
| <ol style="list-style-type: none"> <li>1. Вкл/выкл - Аудиосистема</li> <li>2. Объем</li> <li>3. Компакт-диск – ускоренный выбор</li> <li>4. AM/FM - ускоренный выбор между FM1, FM2 и AM</li> <li>5. Дисплей</li> <li>6. ENTER – выбор в меню, активирование выбора или телефона из положения ожидания</li> <li>7. Вкл/выкл/ожидание – Телефон</li> <li>8. MY KEY – программируемый ускоренный выбор для любимых функций</li> <li>9. SELECTOR – выбор источник звука</li> <li>10. SOUND – настройка звука</li> <li>11. EXIT/CLEAR – пошаговый возврат в меню, прерывание выбора, установка телефона в положение ожидания и</li> </ol> | <ol style="list-style-type: none"> <li>удаление предыдущего знака при вводе текста и цифр.</li> <li>12. Держатель SIM-карты</li> <li>13. Кнопки выбора меню.</li> <li>14. Выбрасыватель компакт-дисков в проигрывателе и чейнджере</li> <li>15. Выбрасыватель мини-диска</li> <li>16. Проигрыватель компакт-дисков и чейнджер компакт-дисков (опция)</li> <li>17. Проигрыватель мини-дисков (опция)</li> <li>18. Кнопки запрограммированных станций/ выбора позиции в чейнджере компакт-диска (1-6), кнопки номеров и символов на телефоне и ускоренный выбор в меню</li> <li>19. ИК-приемник пульта дистанционного управления (опция)</li> </ol> | <ol style="list-style-type: none"> <li>20. Поиск/смена дорожки, станции или пошаговый ход вперед и назад при вводе текста и цифр</li> </ol> |
|---|---|---|

## Панели управления

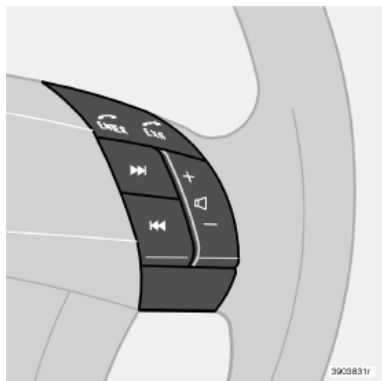

### Клавиатура на рулевом колесе

#### Аудиосистема – Телефон

Четыре нижние кнопки на клавиатуре руля являются общими для радио и телефона. Функция кнопки зависит от того, какая система активирована. При помощи клавиатуры на руле Вы можете регулировать звук, переключаться между запрограммированными станциями и менять дорожку на компакт/мини- диске.

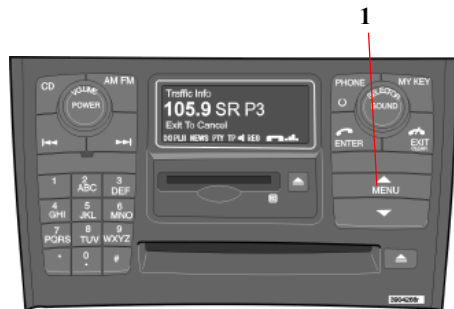

Нажав и удерживая кнопки или , Вы можете также быстро перематывать лог или вести поиск радиостанции.

Для управления этими же кнопками функциями телефона необходимо активировать телефон, см. стр. 213.

Если Вы хотите при помощи этих кнопок провести установки аудиосистемы, необходимо перевести телефон в режим ожидания (деактивирован).

### Использование меню

В положении меню Вы можете проверять, изменять установки и программировать новые функции системы. Возможные выборы меню показываются на дисплее. Выборы меню с многоточием означают, что имеется несколько подуровней меню.

Нажмите кнопку MENU (1), чтобы выйти в положение меню.

В положении меню действуют следующие правила:

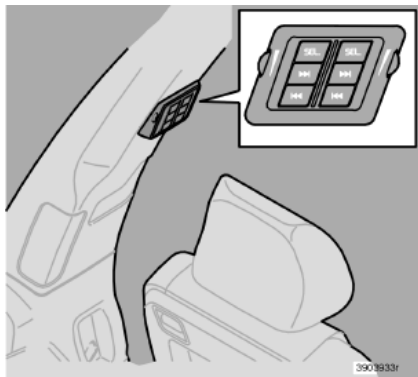

- При помощи кнопок выбора меню Вы перемещаетесь вверх или вниз по меню.
- Одно длинное нажатие на EXIT/CLEAR означает, что Вы выходите из положения меню.
- Короткое нажатие на EXIT/CLEAR означает, что Вы отменяете, отказываетесь, отрицаете выбор или уходите на один шаг назад по структуре меню.
- Одно нажатие на ENTER означает, что Вы подтверждаете выбор или уходите из одного подменю в следующее подменю.





### Вывод для наушников (опция)

Для пассажиров имеется вывод для наушников в дверных стойках позади второго ряда сидений. Это позволяет нескольким пассажирам одновременно, не мешая друг другу, слушать различные источники звучания, например, компакт-диск или радио.

К каждому выводу могут быть подсоединены две пары наушников.

- Переключение между источниками звучания осуществляется кнопкой SEL.
- Перейдите от одной дорожки на компакт/мини-диске к другой или от одной запрограммированной станции к другой при помощи кнопок со стрелками,  или .

- Удерживайте нажатыми кнопки  или  для ускоренной перемотки или поиска следующей сильной станции.
  - Для выключения нажмите и удерживайте нажатой кнопку SEL.
  - Измените силу звука в соответствующих наушниках кнопкой регулирования звука.
- Все наушники автоматически выключаются, когда аудиосистема выключается ключом зажигания, и должны включаться вручную при последующем запуске двигателя.

Для наилучшего звуковосприятия рекомендуется использовать наушники с импедансом в интервале 16-32 Ом. Чувствительность должна быть равна или выше 102 дБ. Вывод наушников предназначен для контактов 3,5 мм и расположен под панелью наушников (1).

### Наушники – ограничения

- Если наушник подключен к источнику, который транслируется в динамиках, в наушниках нельзя изменить дорожку или станцию. Это сделано для того, чтобы водитель не был удивлен неожиданными событиями.
- Если водитель выбирает на панели управления тот же источник звучания, что принимается в наушнике, то водитель берет на себя управление этим источником звучания.
- Пользователь наушников может пользоваться функцией ускоренного выбора внутри диапазона (AM, FM1, FM2), который был ранее уже выбран

водителем. Это означает, что водитель в некоторых случаях не может иметь доступ к программе NEWS или дорожной информации, даже если функция TP/NEWS была выбрана ранее.

- Только один диск в чейнджере компакт-дисков и один лот могут проигрываться за один прием.

## Панели управления

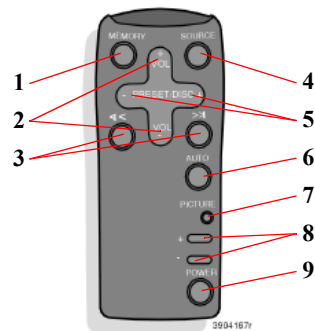
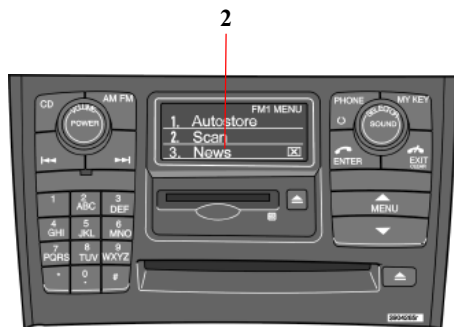

- 8. Функция не доступна
- 9. Вкл/выкл – Аудиосистема

### Дисплей

На дисплее (2) показывается действующая функция, например, выбор меню, сообщения, номера телефонов или установки.

Чистите дисплей сухой, мягкой тканью. Не пользуйтесь чистящими средствами.

### Пульт дистанционного управления (опция)

1. Memory (Память) – сохраняет найденные радиоканалы. Для сохранения станции:
  - Нажмите на кнопку Memory
  - Выберите Preset (по умолчанию) при помощи Preset/Disc (5)
  - Подтвердите выбор кнопкой Memory
2. Объем
3. Поиск/Смена дорожки вперед или назад
4. Source – переход от одного источника звучания к другому
5. Preset/Disc – выбор позиции на чейнджере компакт-диска или запрограммированных станций
6. Auto – поиск и сохранение наиболее сильных станций
7. Функция не доступна

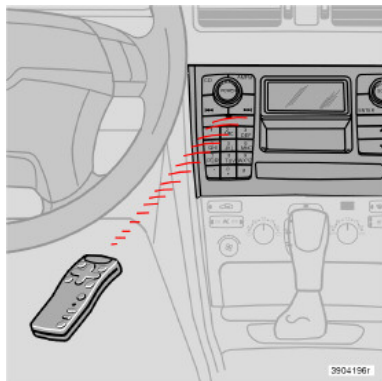

Направьте пульт дистанционного управления на ИК-приемник (см. рисунок), который расположен на приборной панели.

**ВНИМАНИЕ!** В пульте дистанционного управления установлена батарейка AAA (R03). Если пульт дистанционного управления не действует, сначала попробуйте заменить батарейки новыми.



## Функции звуковоспроизводящей системы

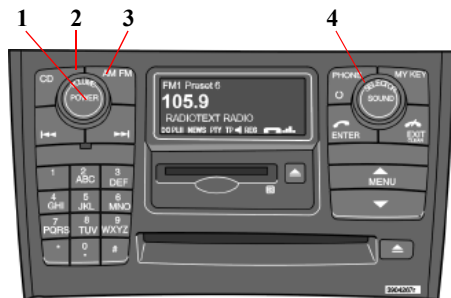

- Повторным нажатием на клавишу AM/FM осуществляется переход между FM1, FM2 и AM.

Выбранный источник звучания показывается на дисплее.

Md может выбираться только при помощи ручки SELECTOR.



### Переключатель вкл/выкл – Аудиосистема

Нажмите на кнопку POWER (1) для запуска или отключения аудиосистемы.

Если Вы останавливаете двигатель автомобиля при работающей аудиосистеме, то при последующем запуске двигателя аудиосистема включается автоматически.

### Выбор источника звучания

Источники звучания могут выбираться двумя способами:

Либо при помощи кнопок ускоренного выбора CD (2), AM/FM (3), либо при помощи ручки SELECTOR (4):

- Поворотом ручки SELECTOR выберите Radio (FM1, FM2 и AM), cd/чейнджер cd (опция) или md (опция).

### Регулятор громкости

Поверните ручку (1) по или против часовой стрелки для увеличения или уменьшения громкости звука. Осуществляется электронная регулировка звука и поэтому крайние положения отсутствуют. Звук может повышаться (+) или понижаться (–) при помощи клавиатуры на руле.

### Положение паузы

Когда громкость звука установлена в положение ноль, проигрыватель компакт/мини-дисков оказывается в положении паузы. Вновь активируйте проигрыватель, поворотом увеличив силу звука.

## Регулировка звука – TP/PTY/ NEWS/ALARM

Если при проигрывании компакт-диска радиоприемник, например, принимает дорожное сообщение, проигрыватель компакт-дисков переводится в положение паузы. Сообщение транслируется с тем уровнем громкости, который был выбран для соответствующего сообщения. После окончания трансляции сообщения продолжается проигрывание выбранного ранее источника звучания с той громкостью, которая была установлена ранее. Если громкость регулируется во время трансляции сообщения, то новый уровень громкости сохраняется и используется при трансляции следующего сообщения.

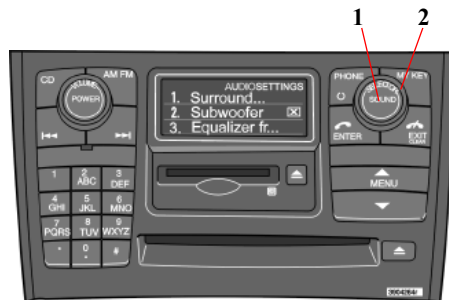

### Настройка звука

- Нажмите на кнопку SOUND (1).
- Многократными нажатиями на кнопку SOUND выделите ту функцию, которая будет настраиваться. Выберите между BASS, TREBLE, FADER, BALANCE, SUBWOOFER (опция) CENTRE (опция) eller SURROUND (доп. функция).
- Отрегулируйте значение при помощи ручки SELECTOR (2). На дисплее показывается шкала значений от min до max. В середине отмечается нулевое положение.

**ВНИМАНИЕ!** Значение для центрального динамика может устанавливаться только, если в меню выбраны Dolby Pro Logic II (DPL II) или трехканальная стереосистема (3-CH).

Значение для Surround может устанавливаться только, если в меню выбрана Dolby Pro Logic II.

Значение для Subwoofer может выбираться только, если активирована функция Subwoofer.

Настройка звука	Показывается на дисплее
Низкие частоты	BASS
Высокие частоты	TREBLE
Баланс между правым и левым динамиком	BALANCE
Баланс между передним и задним динамиком	FADER
Уровень звука низкочастотного динамика	SUBWOOFER (опция)
Уровень центрального динамика	CENTRE (Premium Sound)
Уровень стерео звучания, объемного звука	SURROUND (Premium Sound)

## Функции звуковоспроизводящей системы

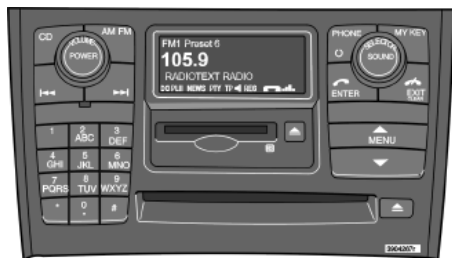

### SURROUND (опция) Dolby Surround Pro Logic II

Dolby Surround Pro Logic II вместе с центральным динамиком на приборной панели предлагают Вам ощутить звук очень близкий к реальности. Обычные левый-правый стерео каналы разделены на левый-центральный-правый. Кроме того, “объемный звук” (surround sound) создается задними динамиками. Этот “объемный звук” отражает резонанс в студии звукозаписи. Dolby Surround Pro Logic II функционирует в положении компакт- и мини-диска. Для радиотрансляций в диапазонах AM и FM рекомендуется трехканальное стереозвучание (3-Channel). Dolby Surround Pro Logic II имеется только в самой совершенной аудиосистеме Premium Sound.

- Выберите AUDIO SETTINGS в меню и нажмите ENTER.
- Выберите SURROUND и нажмите ENTER.
- Выберите Dolby AM/FM или Dolby cd/md и нажмите ENTER.
- Выберите PRO LOGIC II, 3 CHANNEL или OFF и нажмите ENTER.
- Символ  PL II появляется на дисплее, если выбран Pro Logic II.
- На дисплее показывается 3 CH, если выбрана функция 3 CHANNEL.
- OFF означает обычное положение стерео.

 Dolby Surround Pro Logic II является зарегистрированной торговой маркой Лицензирующей Корпорации лабораторий Долби. Система Dolby Surround Pro Logic II изготовлена по лицензии Лицензирующей Корпорации лабораторий Долби.



### Низкочастотный динамик – SUBWOOFER (опция)

Динамик низких частот позволяет системе производить более наполненный звук и более глубокое звучание басов.

- Выберите AUDIO SETTINGS в меню и нажмите ENTER.
- Выберите SUBWOOFER и нажмите ENTER. Отметка в квадрате показывает, что SUBWOOFER активирован.

### Эквалайзер FR (некоторые модели)

Функция используется для дополнительной тонкой регулировки звука передних динамиков.

- Выберите AUDIO SETTINGS в меню и нажмите ENTER.
- Выберите Equalizer FR и нажмите ENTER.

- Установите значение при помощи кнопок выбора меню или ручки SELECTOR.
- Нажмите ENTER для выбора следующей частоты. Вы можете выбрать пять частот.
- Нажимайте ENTER до тех пор, пока Вы не выйдите в положение меню для сохранения выполненных изменений.

### **Эквалайзер RR (некоторые модели)**

Функция используется для дополнительной тонкой регулировки звука задних динамиков.

- Выберите AUDIO SETTINGS в меню и нажмите ENTER.
- Выберите Equalizer RR и нажмите ENTER.
- Установите значение при помощи кнопок выбора меню или ручки SELECTOR.
- Нажмите ENTER для выбора следующей частоты. Вы можете выбрать пять частот.
- Нажимайте ENTER до тех пор, пока Вы не выйдите в положение меню для сохранения выполненных изменений.

## Функции радиоприемника

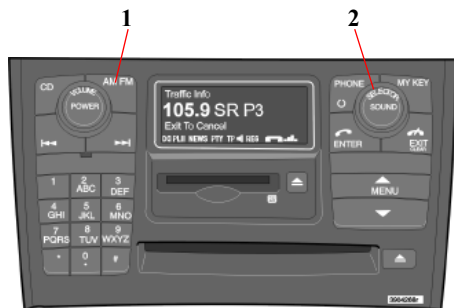

- Отпустите кнопку, когда желаемая частота показывается на дисплее.
- Если необходимо отрегулировать частоту, сделайте это короткими нажатиями на одну из кнопок со стрелками, или .
- Положение ручной регулировки остается доступным в течение пяти секунд после последнего нажатия.

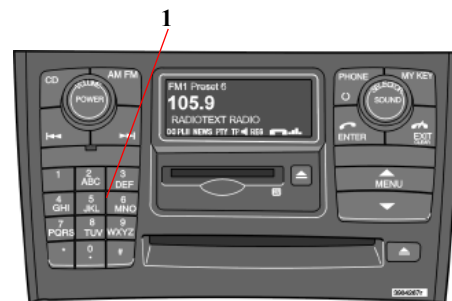

### Поиск радиостанций

- Выберите положение радио AM/FM1/FM2 при помощи ручки SELECTOR (2) или кнопки AM/FM (1).
- Один раз кратко нажмите на кнопку или для поиска следующей сильной станции.
- Нажмите на одну из кнопок вновь, если Вы хотите продолжить поиск.

### Поиск известной частоты вручную

- Нажмите и удерживайте нажатой кнопку или . На дисплее показывается MAN. Радиоприемник медленно начинает изменять частоты в выбранном направлении, при этом скорость через несколько секунд возрастает.

### Сохранение станций в памяти

Для сохранения станции на одной из предназначенных для этого кнопок 0-9 (1):

- Выберите нужную станцию.
- Нажмите и удерживайте нажатой одну из кнопок сохранения станций, на которую Вы хотите подсоединить данную станцию. Звук исчезает на пару секунд и на дисплее появляется STATION STORED. Теперь станция сохранена.

Вы можете сохранить до 10 станций на каждом из диапазонов частот AM, FM1 и FM2; всего 30 станций.

Радио	Диапазон частот
FM	87,5 - 108 МГц
AM (LW)	153 - 279 кГц
AM(MW)	522 - 1611 кГц



### Автоматическое сохранение станций – AUTOSTORE

Данная функция ведет автоматический поиск и сохранение в отдельной памяти до десяти сильных станций на диапазонах AM и FM. Если найдено более десяти станций, выбираются десять самых сильных. Функцию особенно полезно использовать на территории, где Вы не знакомы с радиостанциями или их частотами.

- Выберите положение радио при помощи ручки SELECTOR или кнопки AM/FM.
- Выберите в меню AUTOSTORE и нажмите ENTER.
- Выберите AST SEARCH и нажмите ENTER.
- AUTOSTORING показывается на дисплее и несколько сильных станций (макс. 10) из

установленного диапазона частот сохраняется в памяти автоматического сохранения. Если не найдено ни одной станции с достаточно сильным сигналом, показывается NO AST FOUND.

- Сохраненные станции закреплены за кнопкам 0-9.
- Когда положение радио находится в автоматическом режиме, на дисплее показывается AUTO. AUTO исчезает с дисплея при возврате к обычному режиму радио.
- Вернитесь к обычному режиму радио, нажав на кнопку AM/FM или EXIT/CLEAR.
- Для возврата к ранее сохраненным станциям проделайте пункты 1-2, но при этом выберите AST MODE в пункте 3 и нажмите ENTER.

## Функции радиоприемника



### Сканирование – SCAN

Данная функция ведет автоматический последовательный поиск сильных AM и FM станций. Когда радио находит станцию, то эта станция транслируется в течение 8 секунд. После этого поиск продолжается.

- Выберите положение радио при помощи ручки SELECTOR или кнопки AM/FM.
- Выберите в меню SCAN и нажмите ENTER.
- SCAN показывается на дисплее.
- Нажмите кнопку EXIT/CLEAR для завершения.

### Radio Data System – RDS

RDS - это система, которая объединяет передатчики в единую сеть. Она, среди прочего, помогает автомобилисту всегда находить правильную частоту независимо от

того, какой передатчик он/она слушает или какой источник звучания находится в активном состоянии, например, компакт-диск. Она также используется для того, чтобы можно было принимать дорожную информацию и находить программу определенного типа или содержания. Радиотекст также является частью системы RDS, в которой радиостанция может транслировать информацию, например, о текущей радиопрограмме.

**ВНИМАНИЕ!** Некоторые радиостанции не используют RDS или используют только отдельные ее возможности.

### Автоматический поиск передающей станции – PI Seek

При прослушивании передатчика RDS в радиоприемнике сохраняется различная информация, например, дорожные сообщения.

В таком случае, если заранее установленный передатчик RDS выбирается позднее, то радиоприемник отслеживает информацию RDS передатчика. Если радиоприемник находится в зоне пограничного приема или вблизи пределов зоны уверенного приема, то радиоприемник автоматически ведет поиск наиболее сильного передатчика данной станции.

Если в зоне доступного приема передатчик отсутствует, то радиоприемник молчит и на дисплее высвечивается

PI SEEK PRESS EXIT TO CANCEL (Поиск радиостанции, для отмены нажать CANCEL) до тех пор, пока станция не будет найдена.

Если нажать EXIT (1), то радиоприемник начинает воспроизведение выбранного передатчика, но при этом отслеживание информации RDS не происходит.

### Новости – NEWS

Если начинается трансляция программы новостей, то данная функция прерывает другие источники звучания, как, например, компакт-диск.

- Выберите положение радио при помощи ручки SELECTOR или кнопки AM/FM.
- Выберите в меню NEWS и нажмите ENTER.
- NEWS показывается на дисплее.
- Вновь выберите NEWS и нажмите ENTER для отключения функции NEWS.

Данная функция позволяет программе, закодированной станциями RDS, как программа новостей, прерывать другие источники звучания и транслироваться с уровнем громкости, который был установлен ранее для данного типа программ. По окончании трансляции новостей радиоприемник возвращается к ранее установленному источнику звучания и громкости.

- Если Вы не хотите слушать предлагаемый пакет новостей, нажмите на кнопку EXIT. При этом функция NEWS продолжает быть активирована и радиоприемник ожидает следующей программы новостей.



## Дорожно-транспортная информация – TP

Данная функция позволяет дорожно-транспортной информации, транслируемой станциями RDS, прерывать другие источники звучания и транслироваться с уровнем громкости, который был установлен ранее для данного типа сообщений. По окончании трансляции сообщения радиоприемник возвращается к ранее установленному источнику звучания и громкости.

- Выберите в меню TP и нажмите ENTER.
- TP показывается на дисплее.
- Выберите вновь TP и нажмите ENTER для отключения функции TP.

TP показывается на дисплее, когда функция активирована. Если установленная станция может передавать дорожно-транспортную

информацию на дисплее показывается )))  
Однако прерывание передачи для сообщения дорожно-транспортной информации возможно только в том случае, если на дисплее показывается TP)))

- Если Вы не хотите слушать предлагаемое дорожно-транспортное сообщение, нажмите на кнопку EXIT. При этом функция TP продолжает быть активирована и радиоприемник ожидает следующего дорожно-транспортного сообщения.

## TP-Search

Данная функция позволяет слушать дорожно-транспортную информацию при поездках в другие страны и части Европы без необходимости самому выбирать станцию.

- Выберите RADIO SETTINGS в меню и нажмите ENTER.
- Выберите TP и нажмите ENTER.
- Выберите TP Search и нажмите ENTER.
- Для отключения функции вновь выберите TP Search и нажмите ENTER.



## Радиотекст

Некоторые станции RDS транслируют информацию о содержании программы, артистах и пр. Эта информация может показываться в виде текста на дисплее.

- Нажмите кнопку MENU.
- Выберите в меню RADIOTEXT и нажмите ENTER.
- Для отключения выберите RADIOTEXT вновь и нажмите ENTER.



## Функции радиоприемника

### Экстренные сообщения

Сигнал тревоги посылается автоматически и эта функция не может быть отключена.

“Alarm!” показывается на дисплее радиоприемника, когда отправляется экстренное сообщение. Данная функция используется для предупреждения автомобилистов о серьезных авариях и катастрофах, например, обвалах мостов или авариях на атомных электростанциях.



### Тип программ – РТУ

Функция РТУ позволяет Вам выбирать программу определенного содержания в соответствии с Вашими желаниями. При помощи функции РТУ Вы можете выбрать типы программ из ниже приведенного списка.

#### Показать РТУ

#### Какой РТУ имеет установленная станция?

- Выберите RADIO SETTINGS в меню и нажмите ENTER.
- Выберите РТУ в меню и нажмите ENTER.
- Выберите SHOW РТУ и нажмите ENTER. После этого на дисплее показывается РТУ установленной станции.

**ВНИМАНИЕ!** Не все радиостанции имеют обозначения РТУ.

#### Тип программы

Текущие события

Информация

Спорт

Образование

Театр

Культура и искусство

Наука

Беседа на разные темы

Поп-музыка

Рок-музыка

Легкая музыка

Легкая классическая музыка

Классическая музыка

Прочая музыка

Погода

Экономика

Для детей

Общественные проблемы

#### Показывается на дисплее

CURRENT AFFAIRS

INFORMATION

SPORT

EDUCATION

DRAMA

CULTURES

SCIENCE

VARIED SPEECH

POP MUSIC

ROCK MUSIC

EASY LISTENING

LIGHT CLASSIC

SERIOUS CLASSIC

OTHER MUSIC

WEATHER

FINANCE

CHILDREN

SOCIAL AFFAIRS

Тип программы	Показывается на дисплее
Религиозные проблемы	RELIGION
Телефонная служба	PHONE IN
Путешествия и отдых	TRAVEL
Свободное время и хобби	LEISURE & HOBBY
Джазовая музыка	JAZZ MUSIC
Музыка “кантри”	COUNTRY MUSIC
Национальная музыка	NATIONAL MUSIC
Старые хиты	OLDIES MUSIC
Народная музыка	FOLK MUSIC
Документальные программы	DOCUMENTARY



### Поиск определенного типа программы –PTY

Данная функция помогает Вам вести поиск программы определенного содержания во всем диапазоне частот.

- Выберите FM 1 или FM 2 и нажмите кнопку MENU.
- Выберите RADIO SETTINGS и нажмите ENTER.
- Выберите PTY и нажмите ENTER.
- Выберите SELECT PTY и нажмите ENTER.
- Нажмите ENTER для одного или нескольких выбранных Вами типов программ из списка. Символ PTY загорается на дисплее после первого выбора и радио продолжает работать в режиме ожидания PTY.

- После завершения выбора всех желаемых типов программ выберите EXIT/CLEAR для выхода из списка PTY.
- Выберите SEARCH PTY и нажмите ENTER. Если радиоприемник находит станцию выбранного типа, она транслируется в динамике.
- Если радиоприемник находит станцию, которая Вам не подходит, Вы можете вести поиск далее при помощи кнопок [←] и [→].
- Если ни одна из станций выбранного типа не найдена, радиоприемник возвращается к ранее установленной частоте. В этом случае PTY находится в режиме ожидания до момента начала трансляции выбранного типа программы. При этом радиоприемник автоматически переходит на трансляцию станции, передающей программу, выбранного Вами типа.
- Для отключения режима ожидания PTY войдите в меню и выберите CLEAR ALL PTY. Символ PTY гаснет на дисплее и радиоприемник возвращается в нормальный режим работы.

### Режим ожидания PTY

Для того чтобы лишь продолжить режим ожидания PTY: повторите пункты 1-6.

## Функции радиоприемника



### Дорожно-транспортная информация – TP STATION

В этом случае Вы устанавливаете станцию, с которой будет транслироваться дорожно-транспортная информация.

Обратите внимание, что это осуществляется, если ))) показывается на дисплее.

- Прослушайте станцию, с которой будет транслироваться дорожно-транспортная информация.
- Выберите RADIO SETTINGS в меню и нажмите ENTER.
- Выберите TP и нажмите ENTER.
- Выберите TP STATION и нажмите ENTER.
- Выберите в меню SET CURRENT и нажмите ENTER.

**ВНИМАНИЕ!** В этом случае дорожно-транспортная информация будет транслироваться только с этой запрограммированной станции.

### Новости – NEWS STATION

В этом случае Вы устанавливаете станцию, с которой будут транслироваться новости.

Обратите внимание, что это функционирует, только если станция, которую Вы слушаете в данный момент, является станцией RDS.

- Прослушайте станцию, с которой будут транслироваться новости.
- Выберите RADIO SETTINGS в меню и нажмите ENTER.
- Выберите в меню NEWS STATION и нажмите ENTER.
- Выберите в меню SET CURRENT и нажмите ENTER.

**ВНИМАНИЕ!** В этом случае новости будут транслироваться только с этой запрограммированной станции.

### Отключение TP STATION/NEWS STATION

- Выберите RADIO SETTINGS в меню и нажмите ENTER.
- Выберите в меню TP/NEWS STATION и нажмите ENTER.
- Выберите в меню RESET STATION и нажмите ENTER.

### Автоматическое обновление частоты – AF

Функция AF обеспечивает выбор передатчика с наиболее сильным сигналом для заданной радиостанции.

- Выберите RADIO SETTINGS в меню и нажмите ENTER.
- Выберите AF и нажмите ENTER.
- Для повторного включения функции AF выберите AF и нажмите ENTER.

### Региональные радиoprogramмы – REG

Функция REG обычно отключена и позволяет продолжать прослушивание регионального передатчика даже в том случае, если сигнал слабый.

- Выберите RADIO SETTINGS в меню и нажмите ENTER.
- Выберите Regional и нажмите ENTER.
- На дисплее показывается REG.
- Для отключения функции REG выберите вновь REG и нажмите ENTER.



## Сброс функций RDS – RESET ALL

Эта функция возвращает все радионастройки к начальным заводским установкам.

- Выберите в меню RADIO SETTINGS и нажмите ENTER.
- Выберите RESET ALL в меню и нажмите ENTER.
- Нажмите ENTER вновь для подтверждения выбора.

## EON – LOCAL/DISTANT (Enhanced Other Networks)

Функция EON обычно находится в режиме DISTANT. Эта функция определяет, должна ли прослушиваемая Вами радиопрограмма прерываться, например, для трансляции дорожных сообщений или передачи новостей другими каналами (если эти функции выбраны). Функция имеет два уровня: LOCAL - прерывание только при сильном сигнале. DISTANT - прерывание даже при слабых сигналах. OFF - прерывание другими каналами никогда не происходит.

- Выберите RADIO SETTINGS в меню и нажмите ENTER.
- Выберите EON и нажмите ENTER.
- Выберите LOCAL, DISTANT или OFF и нажмите ENTER.

## Диски cd/md (опция)

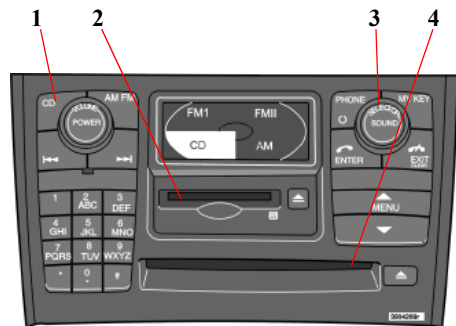

### Включение проигрывателя компакт/мини-дисков

- Запустите проигрыватель компакт-дисков ручкой SELECTOR (3) или нажмите на кнопку CD (1). Вставьте диск в проигрыватель компакт-дисков (4).
- Запустите проигрыватель мини-дисков ручкой SELECTOR (3). Вставьте диск в проигрыватель мини-дисков (2).

### Смена дорожек

Нажмите **▶▶** для перехода к следующей звуковой дорожке или **◀◀** для перехода к предыдущей звуковой дорожке. Номер звуковой дорожки показывается на дисплее. Если на руле имеется клавиатура, Вы можете также пользоваться соответствующими кнопками.

### Ускоренная перемотка

Нажмите и удерживайте нажатой **▶▶▶** или **◀◀◀** для поиска в пределах одной дорожки или всего диска. Поиск ведется до тех пор, пока кнопки удерживаются в нажатом положении. При наличии клавиатуры на руле Вы можете также использовать соответствующие кнопки.

### Воспроизведение в произвольном порядке – RANDOM

Данная функция означает, что дорожки компакт-диска проигрываются в произвольном порядке (shuffle).

- Выберите в меню RANDOM и нажмите ENTER.
- На дисплее показывается RND до тех пор, пока функция активирована.
- Выберите RANDOM OFF или нажмите на кнопку EXIT для отключения функции.

**ВНИМАНИЕ!** Не используйте компакт-диски, которые имеют наклейки. Тепло, возникающее в проигрывателе компакт-дисков, может привести к тому, что этикетка отклеится от диска, в результате чего проигрыватель компакт-дисков может быть поврежден.



Используйте только компакт-диски диаметром 12 см! Не используйте компакт-диски меньших размеров! Если компакт-диск по качеству не соответствует требованиям стандарта EN60908 либо если запись на компакт-диск была осуществлена с помощью плохого оборудования, то звук может быть плохим или вообще отсутствовать.

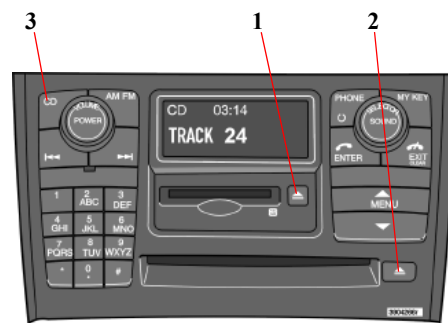

### Scan - сканирование

Данная функция позволяет проигрывать каждую мелодию или дорожку в течение десяти секунд.

- Выберите в меню SCAN и нажмите ENTER.
- Нажмите EXIT/CLEAR, когда Вы найдете мелодию или дорожку, которые Вы хотите слушать.

### Disctext - текст для диска (только md)

На некоторых компакт-дисках имеется информация об альбоме или названиях музыкальных произведений. Эта информация показывается в виде текста на дисплее, если активирована функция DISCTEXT.

- Выберите в меню DISCTEXT и нажмите ENTER.
- Если на компакт-диске имеется информация, она показывается на дисплее.
- Для выключения функции выберите DISCTEXT и нажмите ENTER.

#### **Извлечение md-диска**

Если Вы нажимаете на кнопку (1), то проигрыватель мини-дисков останавливается и диск выталкивается.

#### **Выброс компакт-диска**

Если Вы нажимаете на кнопку (2), то проигрыватель компакт-дисков останавливается и диск выталкивается.

В целях безопасности движения выведенный компакт-диск остается в таком положении макс. 12 секунд. После этого проигрыватель втягивает диск обратно. Для повторного запуска проигрывателя компакт-дисков: вновь нажмите кнопку CD (3).

## Чейнджер компакт-дисков (опция)

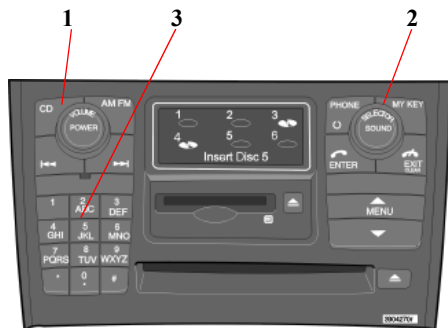

### Запуск чейнджера компакт-дисков

В чейнджере компакт-дисков может одновременно находиться до шести дисков.

- Выберите положение компакт-диска при помощи ручки SELECTOR (2) или нажмите на кнопку CD (1).
- Выберите не занятую позицию при помощи цифровых кнопок 1-6 (3). Какая позиция не занята, показывается на дисплее.
- Введите компакт-диск в чейнджер.

Перед установкой нового диска убедитесь, что показывается INSERT DISC.

### Выбор позиции

Какой диск будет проигрываться, Вы выбираете при помощи цифровых

кнопок 1-6 (3). Номер диска и дорожка показываются на дисплее.

### Смена дорожек

Нажмите **[▶▶]** для перехода к следующей звуковой дорожке или **[◀◀]** для перехода к предыдущей звуковой дорожке. Номер звуковой дорожки показывается на дисплее. Если на руле имеется клавиатура, Вы можете также пользоваться соответствующими кнопками.

### Ускоренная перемотка

Нажмите и удерживайте нажатой **[▶▶▶]** или **[◀◀◀]** для поиска в пределах одной дорожки или всего диска. Поиск ведется до тех пор, пока кнопки удерживаются в нажатом положении. При наличии клавиатуры на руле Вы можете также использовать соответствующие кнопки.

### Scan - сканирование

Данная функция позволяет проигрывать каждую мелодию или дорожку в течение десяти секунд.

- Нажмите кнопку MENU.
- Выберите в меню SCAN и нажмите ENTER.
- Нажмите EXIT/CLEAR, когда Вы найдете мелодию или дорожку, которые Вы хотите слушать.

Scan функционирует только для выбранного диска.

## Воспроизведение в произвольном порядке – RANDOM

Данная функция означает, что дорожки компакт-диска проигрываются в произвольном порядке.

- Выберите в меню RANDOM и нажмите ENTER.
- Выберите SINGLE DISC или ALL DISCS для того, чтобы проигрыватель смог произвольно выбирать из одного или всех дисков, имеющихся в чейнджере.
- На дисплее показывается RND или RND ALL все время, пока функция активирована.
- Нажмите EXIT для завершения.

Нажмите **[▶▶]** для выбора следующих произвольных дорожек.

**ВНИМАНИЕ!** Функция выбора следующих произвольных дорожек доступна только для прослушиваемого диска.

### Disctext

На некоторых компакт-дисках имеется информация об альбоме или названиях музыкальных произведений. Эта информация показывается в виде текста на дисплее, если активирована функция DISCTEXT.

- Нажмите кнопку MENU.
- Выберите в меню DISCTEXT и нажмите ENTER.
- Если на диске имеется информация, то она показывается на дисплее вместо прослушиваемой дорожки.
- Для выключения функции выберите DISCTEXT и нажмите ENTER.

## Eject All

При длительном нажатии на кнопку EJECT (1) запускается функция EJECT ALL. Это означает, что весь магазин последовательно диск за диском освобождается от дисков. На дисплее показывается текст EJECTING ALL.

Функцию можно активировать только, если автомобиль стоит на месте, и она отключается, если автомобиль начинает движение.

По соображениям безопасности выброшенный диск остается снаружи в течение 12 секунд. За это время с ним надо что-то сделать, иначе данная функция отключается.

**ВНИМАНИЕ!** Не используйте компакт-диски, которые имеют наклейки. Тепло, возникающее в проигрывателе компакт-дисков, может привести к тому, что этикетка отклеится от диска, в результате чего проигрыватель компакт-дисков может быть поврежден.

Используйте только компакт-диски 12 см; не используйте компакт-диски меньших размеров. Если компакт-диск по качеству не соответствует требованиям стандарта EN60908 либо если запись на компакт-диск была осуществлена с помощью плохого оборудования, то звук может быть плохим или вообще отсутствовать.

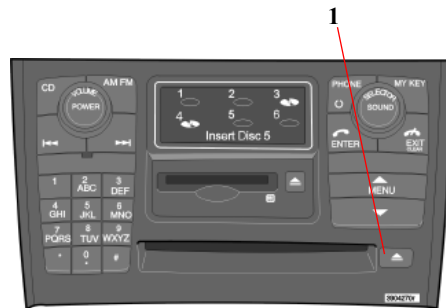

## Выброс компакт-диска

Если Вы нажимаете на кнопку (1), то проигрыватель компакт-дисков останавливается и диск выталкивается.

По соображениям безопасности выброшенный диск остается снаружи в течение 12 секунд.

После этого он вновь загружается в проигрыватель компакт-дисков.



## Настройки меню и выбор меню – Аудиосистема

### Главные меню/подменю

#### RADIO

##### 1. AUTOSTORE<sup>1</sup>

- 1.1. AST Mode
- 1.2. AST Search
  - 1.2.1. AUTOSTORING

##### 2. SCAN<sup>1</sup> ON/OFF<sup>2</sup>

##### 3. NEWS<sup>1</sup> ON/OFF<sup>2</sup>

##### 4. TP<sup>1</sup> ON/OFF<sup>2</sup>

##### 5. RADIOTEXT<sup>1</sup> ON/OFF<sup>2</sup>

##### 6. RADIO SETTINGS

- 6.1. PTY
  - 6.1.1. SELECT PTY
  - 6.1.2. SEARCH PTY<sup>1</sup>
  - 6.1.3. SHOW PTY ON/OFF<sup>2</sup>
- 6.2. TP
  - 6.2.1. TP STATION SET  
CURRENT/RESET STN
  - 6.2.2. TP SEARCH ON/OFF<sup>2</sup>
- 6.3. NEWS STATION
  - 6.3.1. SET CURRENT/RESET STN
- 6.4. AF<sup>1</sup> ON<sup>2</sup>/OFF
- 6.5. REGIONAL<sup>1</sup> ON/OFF<sup>2</sup>
- 6.6. EON
  - 6.6.1. OFF
  - 6.6.2. LOCAL
  - 6.6.3. DISTANT<sup>2</sup>

##### 6.7. RESET All

##### 7. AUDIO SETTINGS (некоторые модели)

- 7.1. Dolby AM/FM
  - 7.1.1. Pro Logic II
  - 7.1.2. 3CH
  - 7.1.3. OFF<sup>2</sup>
- 7.2. Dolby cd/md
  - 7.2.1. Pro Logic II<sup>2</sup>
  - 7.2.2. 3CH
  - 7.2.3. OFF
- 7.3. SUBWOOFER<sup>1</sup> ON<sup>2</sup>/OFF (опция)
- 7.4. EQUALIZEER Fr (некоторые модели)
- 7.5. EQUALIZER Rr (некоторые модели)
- 7.6. RESET ALL

#### CD

##### 1. RANDOM<sup>1</sup>

##### 2. SCAN<sup>1</sup>

##### 3. NEWS<sup>1</sup> ON/OFF<sup>2</sup>

##### 4. TP<sup>1</sup> ON/OFF<sup>2</sup>

##### 5. AUDIO SETTINGS

- 5.1. Dolby AM/FM
  - 5.1.1. Pro Logic II
  - 5.1.2. 3 Channel
  - 5.1.3. Off<sup>2</sup>
- 5.2. Dolby cd/md
  - 5.2.1. Pro Logic II<sup>2</sup>
  - 5.2.2. 3 Channel
  - 5.2.3. Off

##### 5.3. SUBWOOFER<sup>1</sup> ON<sup>2</sup>/OFF (опция)

##### 5.4. Equalizer Fr (опция)

##### 5.5. Equalizer Rr (опция)

##### 5.6. RESET ALL

#### CDX

##### 1. RANDOM<sup>3</sup>

- 1.1. Off<sup>4</sup>
- 1.2. Single Disc
- 1.3. All Discs

##### 2. SCAN<sup>3</sup>

##### 3. NEWS<sup>3</sup> ON/OFF<sup>2</sup>

##### 4. TP<sup>3</sup> ON/OFF<sup>2</sup>

##### 5. DISC TEXT<sup>3</sup> ON/OFF<sup>2</sup>

##### 6. AUDIO SETTINGS

- 6.1. Dolby AM/FM
  - 6.1.1. Pro Logic II
  - 6.1.2. 3 Channel
  - 6.1.3. Off<sup>2</sup>
- 6.2. Dolby cd/md
  - 6.2.1. Pro Logic II<sup>2</sup>
  - 6.2.2. 3 Channel
  - 6.2.3. OFF SUBWOOFER<sup>3</sup> ON<sup>2</sup>/  
OFF (опция)
  - 6.2.4. EQUALIZER Fr (некоторые модели)
- 6.3. EQUALIZER Rr (некоторые модели)
- 6.4. Reset All

---

1. Программируется при помощи MYKEY

2. По умолчанию

---

3. Программируется при помощи MYKEY

4. По умолчанию

**MD**

1. Произвольный порядок<sup>1</sup>
2. SCAN<sup>1</sup>
3. NEWS<sup>1</sup>
4. TP<sup>1</sup>
5. DISC TEXT<sup>1</sup> ON/OFF<sup>2</sup>
6. AUDIO SETTINGS
  - 6.1. SURROUND<sup>1</sup>
    - 6.1.1. Pro Logic II
    - 6.1.2. 3 Channel
    - 6.1.3. Off<sup>2</sup>
  - 6.2. SUBWOOFER<sup>1</sup> ON <sup>2</sup>/OFF (опция)
  - 6.3. EQUALIZER Fr (некоторые модели)
  - 6.4. EQUALIZER Rr (некоторые модели)
  - 6.5. Reset All



### Мой собственный ускоренный выбор – MY KEY

При помощи кнопки MY KEY (1) могут сохраняться любимые функции из меню, например, SCAN, AUTOSTORE или TP.

- Переход между функциями осуществляется кнопками выбора меню.
- Выберите функцию, которая будет сохранена, удерживая кнопку MY KEY нажатой более двух секунд.
- Когда на дисплее появляется MY KEY STORED, это означает, что функция сохранена.
- Активируйте функцию коротким нажатием на кнопку MY KEY.
- Для сохранения новой функции на кнопке, повторите пункты 1-4.

Телефон (опция)

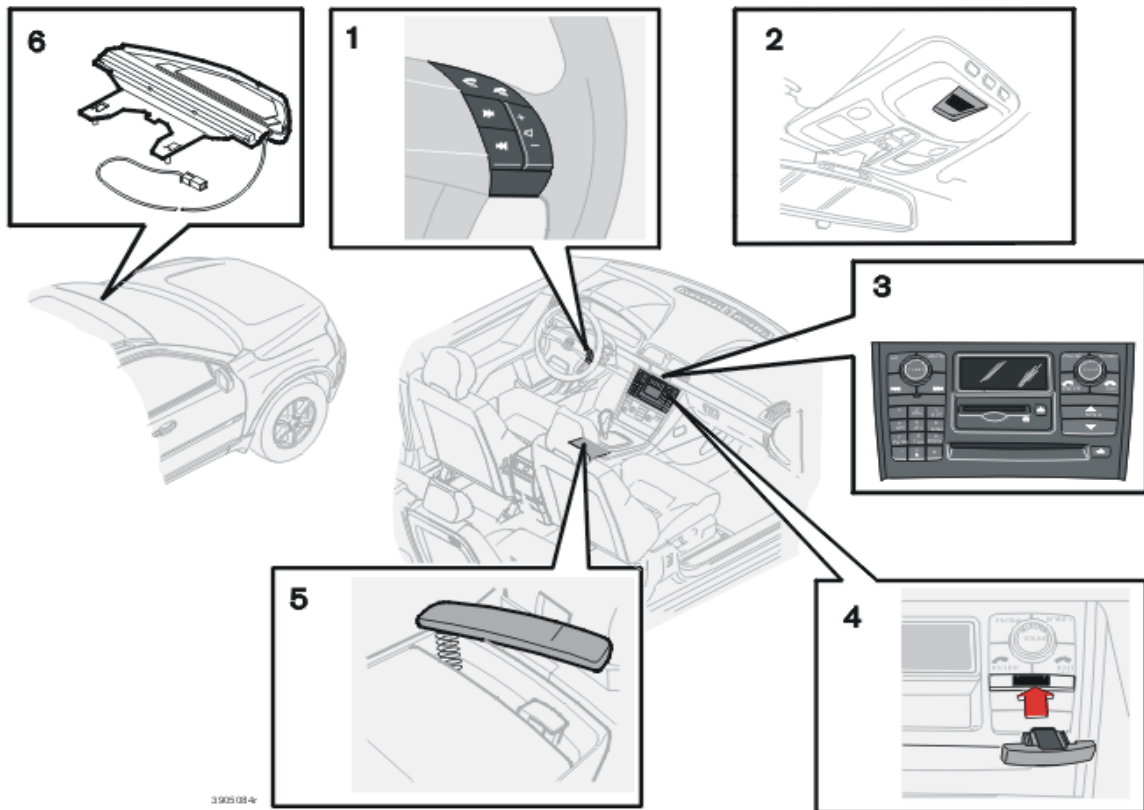

## Элементы телефонной системы

### 1. Клавиатура на рулевом колесе

С помощью клавиатуры на руле можно пользоваться большинством функций телефонной системы.

Если телефон активирован, кнопки на руле можно использовать только для функций телефона. В активном режиме на дисплее контрольной панели всегда показывается информация о телефоне.

### 2. Микрофон

Микрофон для громкой связи встроен в потолочную панель.

### 3. Панель управления

Все функции телефонной системы, кроме громкости звука при разговоре, могут регулироваться кнопками клавиатуры на контрольной панели. На дисплее показываются функции меню, сообщения, номера телефонов и т.д.

### 4. SIM-карта

SIM-карта устанавливается на лицевой стороне контрольной панели.

### 5. Телефонная трубка

Телефонная трубка может использоваться, если Вы хотите избежать помех в процессе разговора.

### 6. Антенна

Антенна установлена на лобовом стекле перед внутренним зеркалом заднего вида.

## Общие правила

- В первую очередь думайте о безопасности движения! Если Вам как водителю приходится пользоваться телефонной трубкой, сначала припаркуйте автомобиль в безопасном месте.
- Отключайте систему при заправке автомобиля топливом.
- Отключайте систему, если рядом происходят взрывные работы.
- Обслуживание телефонной системы доверяйте только специально обученному персоналу.

## Аварийный вызов

Экстренный вызов по телефону службы спасения можно производить без SIM-карты, при условии, что Вы находитесь в зоне действия одного из операторов GSM.

- Активируйте телефон.
- Позвоните по номеру службы спасения, который действует в Вашем регионе (в пределах ЕС: 112).
- Нажмите на ENTER на контрольной панели или руле.

## Динамик

В телефоне используется динамик, расположенный в двери водителя или центральный динамик аудиосистемы, если он установлен.

## Функции телефона

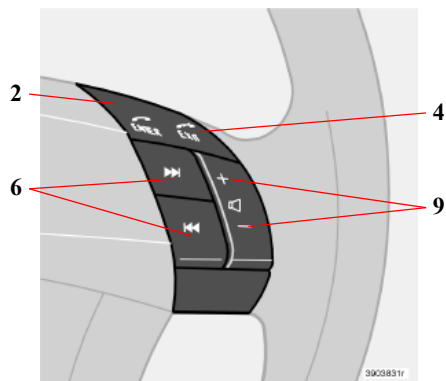
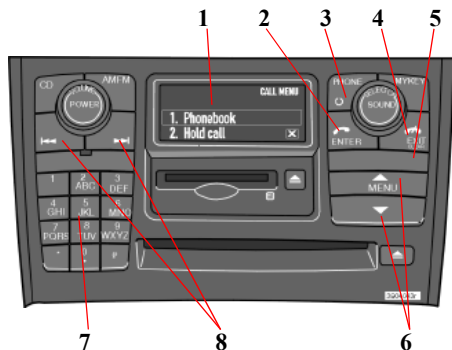

1. Дисплей
2. ENTER – прием звонка, выбор в меню или активирование телефона из положения ожидания
3. Вкл/Выкл/Ожидание
4. EXIT/CLEAR – завершение разговора/отказ от приема вызова, возврат в меню или отказ от выбора, а также удаление введенной цифры/знака.
5. Держатель SIM-карты
6. Кнопки выбора меню
7. Кнопки для набора цифр и знаков, а также быстрого выбора альтернативы меню
8. Поиск – пошаговое перемещение вперед и назад при наборе текста и номера.
9. Увеличение/уменьшение громкости во время разговора

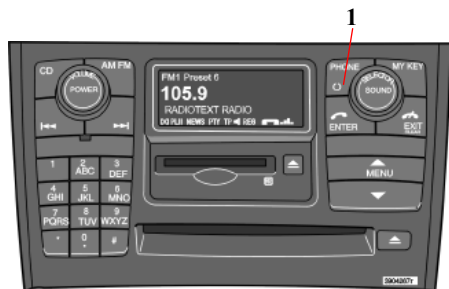

## Клавиша Вкл/Выкл/Ожидание – Телефон

Активирование системы:

- Для включения телефонной системы нажмите на кнопку PHONE (1).

Выключение системы:

- Для выключения телефонной системы удерживайте кнопку PHONE нажатой.

Установка режима ожидания системы:

- Кратко один раз нажмите на кнопку PHONE или нажмите EXIT/CLEAR для возврата системы телефона в режим ожидания.
- Возврат системы в активный режим коротким нажатием на кнопку PHONE.

Если телефон активирован или находится в режиме ожидания, на дисплее показывается телефонная трубка.

**ВНИМАНИЕ!** При режиме аудио Performance (стандартный уровень) нельзя слушать радиоприемник, компакт диск, мини-диск или принимать дорожно-транспортные сообщения одновременно с ведением разговора.

Если выключить зажигание автомобиля при включенной телефонной системе, то при следующем включении зажигания телефонная система будет включена. Невозможно принимать вызовы при выключенной телефонной системе.

## Уменьшение громкости радио во время телефонного разговора

Если телефон звонит при включенном радиоприемнике, громкость понижается одновременно с ответом на вызов. После завершения разговора громкость возвращается к ранее установленному значению. Громкость радио может регулироваться даже во время ведения разговора, и после завершения разговора этот уровень громкости сохраняется. Звук аудиосистемы может быть даже полностью отключен во время ведения телефонного разговора. См. меню 5.5.3, см. стр. 213.

Эта функция имеется только для встроенной телефонной системы Volvo.



## Режим ожидания

В режиме ожидания Вы можете принимать вызов, при этом аудиосистема остается в активном режиме, а на дисплее показывается информация от источника звучания аудиосистемы.

Для использования других функций телефонной системы необходимо, чтобы телефон находился в активном режиме.

## Быстрый выбор меню

После того как при помощи кнопки меню Вы войдете в систему меню, Вы можете вместо стрелок и кнопки ENTER использовать цифры, чтобы сделать правильный выбор на уровне главного меню. Каждому выбору меню соответствует определенная цифра. Цифры появляются на дисплее одновременно с альтернативой меню.

## Функции телефона

### Безопасность движения

Доступ в систему меню телефона закрыт из соображений безопасности при скорости выше 8 км/час. Вы можете только завершить начатое в системе меню действие.

Ограничение скорости может быть отключено в меню функции 5.6.

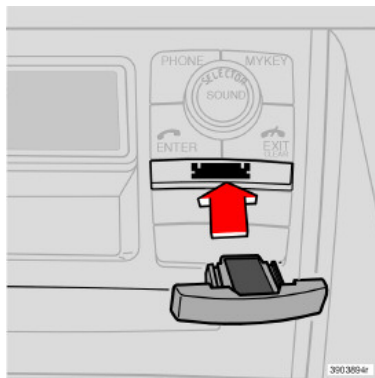

### SIM-карта

Телефоном можно пользоваться только при наличии действующей SIM-карты (Subscriber Identity Module). Карту можно получить у Вашего оператора сети.

Всегда вставляйте SIM-карту перед тем, как пользоваться телефоном.

- Выключите телефон.
- Выдвиньте держатель SIM-карты, кратко нажав на него.
- Вставьте карту металлической поверхностью вниз.
- Следите за тем, чтобы срезанный угол на SIM-карте совпал со скосом держателя.
- Вновь надавите на держатель.

При проблемах с SIM-картой обращайтесь к Вашему оператору сети.

### Выходящий и входящий звонок

Для того чтобы позвонить:

- Наберите номер и нажмите на ENTER на клавиатуре на руле, контрольной панели или поднимите трубку.

Для того чтобы принять входящий звонок:

- Нажмите на ENTER или поднимите трубку. Вы можете также использовать автоответчик, см. Альтернативу меню 4.3.

Звучание аудио установки может отключаться автоматически во время телефонного разговора, см. Выбор меню 5.6.3.

### Завершение разговора

Нажмите на EXIT/CLEAR на клавиатуре на руле или контрольной панели или положите трубку. Аудиосистема возвращается в исходный режим.

Откажитесь от входящего звонка, нажав на EXIT/CLEAR.

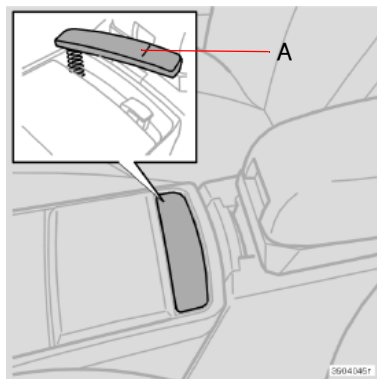

## Телефонная трубка

Если Вы хотите разговаривать без помех, используйте телефонную трубку. Поднимите трубку коротким нажатием на верхнюю часть (А).

- Наберите номер телефона на клавиатуре в средней консоли и поднимите трубку, чтобы позвонить. Громкость регулируется с помощью колесика сбоку трубки.
- Разговор завершается, когда Вы возвращаете трубку на держатель.
- Если Вы хотите перейти в режим телефона “свободные руки”, не прекращая разговор: нажмите **[↔]** на рулевом колесе (или кнопки меню на панели управления) и выберите Handsfree. Нажмите ENTER и положите трубку. Если трубка уже была поднята до начала разговора, звук раздается из системы громкой связи.

Нажмите на кнопку MENU, перейдите к Handset и нажмите ENTER для перевода звука в трубку.

## Последние исходящие номера телефонов

Телефон автоматически сохраняет в памяти последние набранные номера/имена.

- Нажмите на ENTER на клавиатуре руля или контрольной панели.
- При помощи кнопок меню переместитесь вперед или назад между последними набранными номерами. Они показываются на дисплее.
- Нажмите ENTER.

## Speed dial (Быстрый вызов)

### Запоминание номеров быстрого набора

Номер, сохраненный в телефонной книжке, можно подключить к клавише быстрого вызова (1-9). Поступайте следующим образом:

- Выберите в меню Phone book (телефонная книжка) и нажмите ENTER.
- Пролитайте до функции ускоренного вызова Speed Dial, меню 3.3 и нажмите ENTER.
- Выберите цифру, которая будет соответствовать номеру быстрого набора. Нажмите на ENTER для подтверждения своего выбора.
- Найдите имя или номер телефона в телефонной книжке. Нажмите ENTER для осуществления выбора.

## Использование быстрого вызова

Для соединения удерживайте выбранную кнопку ускоренного вызова примерно две секунды или кратко нажмите на кнопку, а затем на ENTER.

**ВНИМАНИЕ!** При включении телефона подождите немного перед использованием функции быстрого набора. Для того, чтобы набрать “быстрый” номер, должно быть активировано меню 3.3.1.

## Прием нового звонка во время разговора

Если во время текущего разговора Вы услышите в динамике два тональных сигнала, это означает, что Вам кто-то звонит. Эту функцию можно выбрать или отменить в меню.

В этом режиме Вы можете выбрать, принять звонок или отказаться от него. Если Вы не хотите отвечать на звонок, нажмите EXIT/CLEAR или ничего не делайте.

Если Вы желаете принять звонок, нажмите ENTER. Ваш текущий разговор будет переведен на удержание. Если Вы нажмете EXIT/CLEAR, оба разговора будут прекращены.



## Функции телефона

### Функции во время разговора

Во время текущего разговора доступны следующие функции (листайте с помощью стрелок и нажмите на ENTER для подтверждения выбора):

Secret mode/ Secret mode off	Секретный режим
Park/Resume	Выберите, следует ли текущий разговор перевести на удержание или вернуть на прием.
Handset/ Handsfree	Используйте трубку или режим “свободные руки”
Phone book	Показать телефонную книжку

Когда Вы ведете текущий разговор, и еще один разговор находится в положении удержания, доступны следующие функции (листайте с помощью стрелок и нажмите на ENTER для подтверждения выбора):

Secret mode/ Secret mode off	Секретный режим
Handset/ Handsfree	Используйте трубку или говорите без нее.
Phone book	Показать телефонную книжку
Three-way calling	Одновременный разговор с двумя участниками (телефонная конференция)
Switch	Переключение между двумя участниками

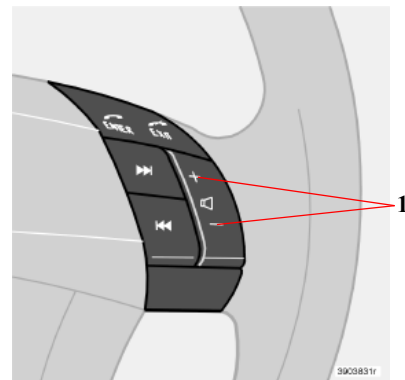

### Громкость разговора

Увеличение или уменьшение громкости разговора осуществляется нажатием во время разговора кнопок + или – (1) на клавиатуре руля.

Когда телефон активирован, клавишами на руле можно регулировать только функции телефона.

Для управления аудиосистемой при помощи этих кнопок, необходимо, чтобы телефон находился в режиме ожидания, см. стр. 213.

## Телефонная книжка

Телефонные номера и имена могут храниться либо в памяти телефона, либо в памяти SIM-карты.

Во время приема разговора на дисплее появляется имя, если телефон, с которого Вам звонят, занесен в телефонную книжку.





В памяти телефона можно сохранить до 255 номеров.

## Запись телефонных номеров вместе с именами

- Нажмите кнопку MENU, выберите Телефонную книжку и нажмите ENTER.
- Выберите “Ввести позицию” и нажмите ENTER.
- Введите имя и нажмите ENTER.
- Введите номер и нажмите ENTER.
- Выберите, в какой памяти Вы хотите сохранить данные, и нажмите ENTER.

## Ввести имя (или сообщение)

Нажмите на кнопку с нужным знаком: один раз для первой буквы, два раза для второй и т.д. Нажмите на 1 для ввода пробела.

	пробел 1- ? ! , . : " ' ( )
	a b c 2 ä å ä å æ ç
	d e f 3 è é ê ë
	g h i 4 i i i i
	j k l 5

 m n o б ñ ö ó ø

 p q r s 7 ß

 t u v 8 ü ù ú û

 w x y z 9

 если Вы вводите две буквы подряд при помощи одной и той же кнопки, нажмите \* между ними или подождите пять секунд + 0 @ \* # & \$ £ / %







переключение между заглавными и строчными буквами

удаляется последняя введенная буква или цифра. Если Вы будете удерживать нажатой длительное время, удалится весь номер или текст.

## Прерывание ввода текста:

- Удалить все введенные знаки можно длительным нажатием на кнопку EXIT/CLEAR.
- Возврат в меню происходит при еще одном длительном нажатии на кнопку EXIT/CLEAR.



## Набор номера, хранящегося в памяти

- Для поиска в телефонной книжке нажмите на стрелку “вниз” на кнопке MENU (1) или  на руле.
- Выберите одну из следующих возможностей:
  - Нажмите ENTER и перелистайте список при помощи стрелок, пока не найдете нужное Вам имя.
  - Нажмите на кнопку с первой буквой имени (или введите имя целиком) и нажмите ENTER.
- Нажмите ENTER для того, чтобы позвонить по выбранному номеру.

## Функции телефона



### Двойная SIM-карта

Многие операторы сетей предлагают двойные SIM-карты: одну для Вашего автомобиля, а другую - для другого телефона. При наличии двойной SIM-карты Вы располагаете одним и тем же абонентским номером для двух разных аппаратов. Узнайте у Вашего оператора сети о том, какие возможности имеются, и о том, как обращаться с двойной SIM-картой.

## Технические данные

Выходная мощность	2 Вт
SIM-карта	маленькая, 3 В
Позиции памяти	255 <sup>1</sup>
SMS (Short Message Service, Служба коротких сообщений)	Да
Компьютер/Факс	Нет
Двойной диапазон	Да (900/1800)

1. В памяти телефона существует 255 позиций для записи телефонных номеров. Количество позиций памяти на SIM-карте варьирует в зависимости от вида абонирования.

### Номер IMEI

Для того, чтобы заблокировать номер телефона, оператору сети необходимо знать номер IMEI телефона. Это 15-значный серийный номер, который запрограммирован в телефоне. Наберите \*#06#, чтобы вывести номер на дисплей. Запишите его и сохраните в надежном месте.

## Настройки меню и Выбор меню – Телефон

### 1. Регистрация звонков - CALL

- 1.1. Missed calls (Пропущенные звонки)
- 1.2. Received calls (Принятые звонки)
- 1.3. Dialed calls (Выходящие звонки)
- 1.4. Erase list (Стереть список)
  - 1.4.1. All calls (Все звонки)
  - 1.4.2. Missed calls (Пропущенные звонки)
  - 1.4.3. Received calls (Принятые звонки).
  - 1.4.4. Dialed calls (Выходящие звонки)
- 1.5. Call duration (Продолжительность звонка)
  - 1.5.1. Last call (Последний звонок)
  - 1.5.2. Number of calls (Количество звонков)
  - 1.5.3. Total time (Общее время)
  - 1.5.4. Clear (Очистить)

### 2. Messages (Сообщения)

- 2.1. Read (Прочитать)
- 2.2. Write new (Записать новое)
- 2.3. Message settings (Установки для сообщений)
  - 2.3.1. SMSC number (Номер SMSC)
  - 2.3.2. Validity (Срок действия)
  - 2.3.3. Message type (Тип сообщения)

### 3. Phone book (Телефонная книжка)

- 3.1. Enter item (Ввести позицию)
- 3.2. Search (Поиск)
- 3.3. Copy all (Копировать все)
  - 3.3.1. SIM to phone (с SIM-карты в телефон)
  - 3.3.2. Phone to SIM (с телефона на SIM-карту)
- 3.4. Speed dial (Быстрый вызов)
  - 3.4.1. Active (Активный)

- 3.4.2. Select number (Выбрать номер)

- 3.5. Empty SIM (Очистить SIM)
- 3.6. Empty phone (Очистить телефон)
- 3.7. Memory status (Статус памяти)

### 4. Call options (Альтернативы звонков)

- 4.1. Transmit number (Передача номера)
- 4.2. Call waiting (Ожидающий звонок)
- 4.3. Automatic answer (Автоматический ответ)
- 4.4. Automatic redial (Повторный вызов)
- 4.5. Call divert (Переадресация)
  - 4.5.1. All calls (Все звонки)
  - 4.5.2. When busy (Когда занят)
  - 4.5.3. When not answered (Когда нет ответа)
  - 4.5.4. If unreachable (Если телефон находится вне зоны связи)
  - 4.5.5. Fax calls (Сигналы факса)
  - 4.5.6. Computer calls (Компьютерные звонки)
  - 4.5.7. Cancel all divers (Отмена переадресованных звонков)

### 5. Tel. settings (Установки телефона)

- 5.1. Network selection (Выбор сети)
  - 5.1.1. Automatic (Автоматический)
  - 5.1.2. Manual (Ручная)
- 5.2. Language (Язык)
  - 5.2.1. Dansk (Датский)
  - 5.2.2. Deutsch (Немецкий)
  - 5.2.3. English UK (Британский английский)
  - 5.2.4. English US (Американский английский)
  - 5.2.5. Español (Испанский)
  - 5.2.6. Français CAN (Французский (Канада))

- 5.2.7. Français FR (Французский (Франция))
- 5.2.8. Italiano (Итальянский)
- 5.2.9. Nederlands (Голландский)
- 5.2.10. Português BR (Португальский (Бразилия))
- 5.2.11. Português P (Португальский (Португалия))
- 5.2.12. Suomi (Финский)
- 5.2.13. Svenska (Шведский)
- 5.3. SIM security (Защита SIM)
  - 5.3.1. On (Вкл)
  - 5.3.2. Off (Выкл)
  - 5.3.3. Automatic (Автоматический)
- 5.4. Change codes (Изменение кодов)
  - 5.4.1. PIN code (PIN-код)
  - 5.4.2. Telephone code (Телефонный код)
- 5.5. Volume (Громкость)
  - 5.5.1. Ringer volume (Громкость набора сигнала)
  - 5.5.2. Ringer tone (Тон сигнала набора)
  - 5.5.3. Mute radio (Подавление звука радиоприемника)
  - 5.5.4. Message beep (Сигнал приема сообщения)
- 5.6. Traffic safety (Дорожная безопасность)
- 5.7. Factory settings (Фабричные установки)

## Настройки меню и Выбор меню – Телефон

### 1. Регистрация звонков - CALL

#### 1.1. Missed calls (Пропущенные звонки)

Здесь показывается список пропущенных звонков. Вы можете выбрать: позвонить, удалить или сохранить в телефонной книжке.

#### 1.2. Received calls (Принятые звонки)

Здесь показывается список принятых звонков. Вы можете выбрать: позвонить, удалить или сохранить в телефонной книжке.

#### 1.3. Dialed calls (Выходящие звонки)

Здесь показывается список ранее набранных номеров. Вы можете выбрать: позвонить, удалить или сохранить в телефонной книжке.

#### 1.4. Erase list (Стереть список)

Эта функция может быть использована для стирания списков меню 1.1, 1.2 и 1.3 следующим образом.

- 1.4.1. All calls (Все звонки)
- 1.4.2. Missed (Пропущенные звонки)
- 1.4.3. Received (Принятые звонки)
- 1.4.4. Dialed (Выходящие звонки)

#### 1.5. Call duration (Продолжительность звонка)

Здесь Вы сможете увидеть продолжительность всех разговоров или последнего разговора. Вы также можете увидеть количество разговоров и сбросить на ноль счетчик разговоров.

- 1.5.1. Last call (Последний звонок)
- 1.5.2. Number of calls (Количество звонков)
- 1.5.3. Total time (Общее время)
- 1.5.4. Clear (Очистить)

Для того, чтобы сбросить на ноль счетчик разговоров, необходим телефонный код (см. меню 5.5.).

### 2. Messages (Сообщения)

#### 2.1. Read (Прочитать)

Здесь Вы можете прочитать поступившие текстовые сообщения. Затем можете выбрать: стереть сообщение, передать его дальше, изменить или сохранить все сообщение или часть его.

#### 2.2. Write new (Записать новое)

Вы можете записать текст сообщения при помощи клавиатуры. Затем выберите: сохранить или отправить его.

#### 2.3. Message settings (Установки для сообщений)

Введите номер (номер SMSC) того сервисного центра сообщений, через который Вы хотите передавать свои сообщения, а также как долго их следует хранить в сервисном центре.

- 2.3.1. SMSC number (Номер SMSC)
- 2.3.2. Validity (Срок действия)
- 2.3.3. Message type (Тип сообщения)

Обратитесь к Вашему оператору сети относительно информации об этих установках и номера SMSC. Обычно эти установки не следует изменять.

### 3. Phone book (Телефонная книжка)

#### 3.1. Enter item (Ввести позицию)

Вы можете сохранить имя и номер телефона в телефонной книжке. Подробная информация приведена в разделе о функциях телефонной книжки.

#### 3.2. Search (Поиск)

#### 3.3. Copy all (Копировать все)

Копирует номера телефонов и имена с SIM-карты в память телефона.

3.3.1. SIM to phone (С SIM-карты в телефон)

3.3.2. Phone to SIM (С телефона в память SIM-карту)

#### 3.4. Speed dial (Быстрый вызов)

Номер, сохраненный в телефонной книжке, может получить статус быстрого вызова.

#### 3.5. Empty SIM (Очистить SIM)

Может быть очищена вся память SIM-карты.

#### 3.6. Empty phone (Очистить телефон)

Может быть очищена вся память телефона.

#### 3.7. Memory status (Статус памяти)

Показывает, сколько места в памяти SIM-карты или телефона занято именами и номерами телефонов.

**4. Call options (Альтернативы звонков)****4.1. Transmit number (Передача номера)**

Выберите, должен ли Ваш собственный номер показываться на дисплее телефона, на который Вы звоните. Обратитесь к Вашему оператору сети за постоянно скрытым номером.

**4.2. Call waiting (Ожидающий звонок)**

Выберите, хотите ли Вы слышать во время телефонного разговора предупреждение о том, что ожидает еще один входящий звонок.

**4.3. Automatic answer (Автоматический ответ)**

Выберите автоматический прием входящих звонков.

**4.4. Automatic redial (Повторный вызов)**

Выберите для звонка по ранее набранному номеру, если он был занят.

**4.5. Call divert service (Переадресовать звонки)**

Выберите, когда и какие типы звонков следует переадресовывать на указанный номер телефона.

- 4.5.1. All calls (Все звонки) (установка действительна только для данного вызова)
- 4.5.2. When busy (Когда занято)
- 4.5.3. When not answered (Когда нет ответа)
- 4.5.4. If unreachable (Если телефон находится вне зоны связи)
- 4.5.5. Fax calls (Сигналы факса)
- 4.5.6. Computer calls (Компьютерные звонки)
- 4.5.7. Cancel all diverts (Отмена переадресованных звонков)

**5. Tel. settings (Установки телефона)****5.1. Network selection (Выбор сети)**

Выберите оператора сети автоматически или вручную. Выбранный оператор сети показывается на дисплее, когда телефон находится в режиме готовности.

- 5.1.1. AUTO
- 5.1.2. Manual (Ручная)

**5.2. Language (Язык)**

Здесь Вы можете выбрать язык сообщений на дисплее телефона.

- 5.2.1. Dansk (Датский)
- 5.2.2. Deutsch (Немецкий)
- 5.2.3. English UK (Британский английский)
- 5.2.4. English US (Американский английский)
- 5.2.5. Español (Испанский)
- 5.2.6. Français CAN (Французский (Канада))
- 5.2.7. Français FR (Французский (Франция))
- 5.2.8. Italiano (Итальянский)
- 5.2.9. Nederlands (Голландский)
- 5.2.10. Português BR (Португальский (Бразилия))
- 5.2.11. Português P (Португальский (Португалия))
- 5.2.12. Suomi (Финский)
- 5.2.13. Svenska (Шведский)

**5.3. SIM security (Защита SIM)**

Выберите: вводить или нет PIN-код или PIN-код вводится в телефон автоматически.

- 5.3.1. On (Вкл)
- 5.3.2. Off (Выкл)

- 5.3.3. Automatic (Автоматический)

**5.4. Change codes (Изменение кодов)**

Изменение PIN-кода или телефонного кода.

- 5.4.1. PIN code (PIN-код)
- 5.4.2. Telephone code (Телефонный код) (до того, как Вы введете собственный код, пользуйтесь 1234). Телефонный код используется для очистки счетчика разговоров.

**ВНИМАНИЕ!** Запишите и сохраните код в надежном месте.

**5.5. Volume (Громкость)**

- 5.5.1. Ringer volume: Здесь Вы можете выбрать громкость сигнала входящего звонка.
- 5.5.2. Ringer tone: Существует восемь разновидностей тона сигнала входящего звонка.
- 5.5.3. Mute radio: On/Off (Подавление звука радиоприемника: Вкл/Выкл)
- 5.5.4. Speed volume: Выберите, должна ли громкость регулироваться в соответствии со скоростью.
- 5.5.5. Message beep: Сигнал приема сообщения

**5.6. Безопасность движения**

Здесь Вы можете выбрать отключение функции скорости, т.е. сохранение доступа ко всей системе меню во время движения.

**5.7. Factory settings (Фабричные установки)**

Функция возврата к заводским установкам системы.



---

## Технические данные

<b>Обозначение типа</b>	<b>224</b>
<b>Размеры и массы</b>	<b>225</b>
<b>Технические данные двигателя</b>	<b>226</b>
<b>Заправочные емкости</b>	<b>227</b>
<b>Топливо</b>	<b>230</b>
<b>Катализатор</b>	<b>231</b>
<b>Электросистема</b>	<b>232</b>



## Обозначение типа

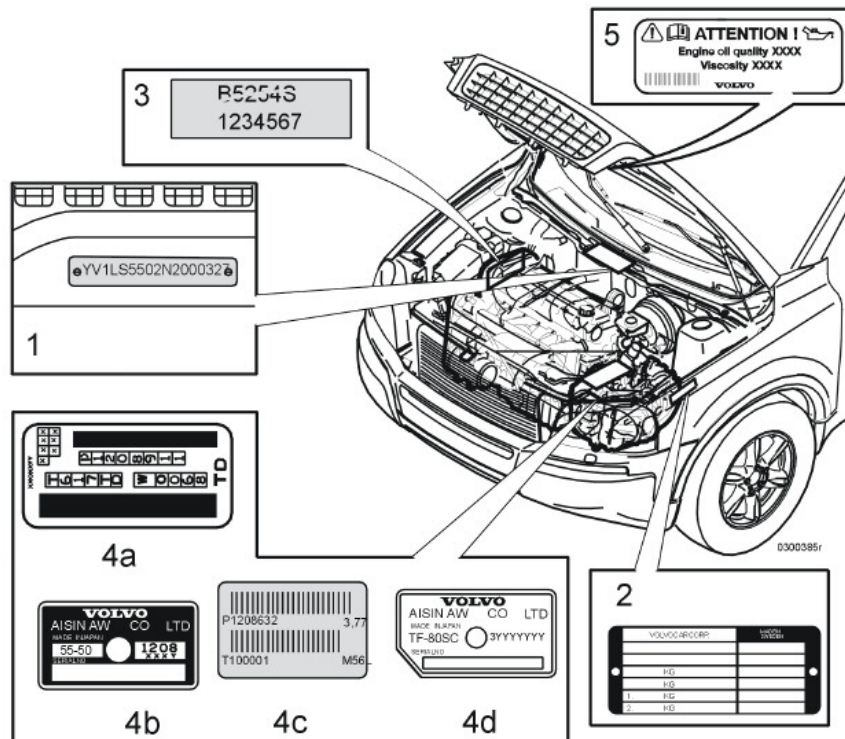

Общение с дилером Volvo или заказ запасных частей и аксессуаров для Вашего автомобиля существенно упрощается, если Вам известны обозначение типа, номер шасси и номер двигателя автомобиля.

1. Номер шасси  
Выбиты в двигательном отсеке под лобовым стеклом.
2. Обозначение типа, номер шасси, максимально разрешенные веса, цветовые коды и коды обивки и номер типа разрешения.  
Табличка на подкрыльнике за левой передней фарой.
3. Обозначение типа двигателя, номер детали и серийный номер  
На правой стороне двигателя.
4. Обозначение типа коробки передач и серийный номер  
a: Автоматическая коробка передач GM: на задней стороне  
b: Автоматическая коробка передач AW: на верхней стороне  
c: Механическая коробка передач: на верхней стороне  
d: Автоматическая коробка передач: на верхней стороне
5. Табличка с указанием масла<sup>1</sup>  
В табличке приведены данные о качестве масла, вязкости и объеме.

1. Некоторые варианты двигателей

## Размеры и массы

### Размеры

**Длина:** 480 см

**Ширина:** 190 см

**Высота:** 178

**Колесная база:** 286 см

**Ширина передней колес:** 163 см

**Ширина задней колес:** 162 см

### Массы

В рабочий вес автомобиля включается вес водителя, вес топливного бака, заполненного на 90 %, прочие омывающие/охлаждающие жидкости и т.п. Вес пассажиров и установленного дополнительного оборудования, например, буксирного крюка, давление на шар (при наличии прицепа, см. таблицу), багажника на крыше, кофра на крыше и пр. влияют на грузоподъемность и не включаются в рабочий вес. Допустимая нагрузка (помимо водителя) = Полный вес – Рабочий вес.



Размещение таблички см. на стр. 224.

1. Максимальный общий вес
2. Максимальный вес автопоезда (автомобиль + прицеп)
3. Максимальная нагрузка на переднюю ось
4. Максимальная нагрузка на заднюю ось

**Максимальный груз:** См. регистрационный паспорт.

**Максимальная нагрузка на крышу:** 100 кг

### Прицеп с тормозами:

Максимальный вес прицепа	Максимальное давление на шар
0-1200 кг	50 кг
2250 кг	90 кг

### Прицеп без тормозов:

Максимальный вес прицепа 750 кг



### **ПРЕДОСТЕРЕЖЕНИЕ!**

Динамические свойства автомобиля изменяются в зависимости от груза и его расположения в автомобиле.

## Технические данные двигателя

Спецификация	Обозначение двигателя			
	2.5T B5254T2	T6 B6294T	V8 AWD B8444S	D5 AWD D5244T
Мощность (кВт/об/с) (л.с./об/мин.)	154/83	200/85	232/98	120/67
	210/5000	272/5100	315/5850	163/4000
Крутящий момент (Нм/об/с) (кгм/об/мин.)	320/25-75	380/30-83	440/65	340/29-50
	32,6/1500-4500	38,8/1800-5000	44,9/3900	34,7/1750-3000
Число цилиндров	5	6	8	5
Диаметр цилиндра (мм)	83	83	94	81
Рабочий ход поршня (мм)	93,2	90	79,5	93,2
Рабочий объем цилиндров (дм <sup>3</sup> или литры)	2,521	2,922	4,414	2,401
Коэффициент сжатия	9,0:1	8,5:1	10,4:1	18,0:1
<b>Свечи зажигания:</b>				
Зазор между электродами (мм)	0,7	0,7	1,1	-
Момент затяжки (Нм)	30	30	30	-

Обозначение типа двигателя, номер детали и серийный номер можно прочитать на двигателе, см. стр. 224.

## Заправочные емкости

### Масло для двигателя

Если на капоте двигателя есть табличка с указанием масла, тогда действуют приводимые на ней объем и качество масла.

См. расположение на стр. 224.

Вариант двигателя		Объем заливаемого масла между отметками MIN - MAX	Объем <sup>1</sup> литры	Рекомендуемое качество масла	Вязкость <sup>2</sup>
2.5T	B5254T2	0-1,2 литра	5,5	ACEA A5/B5	SAE 0W-30
V8 AWD	B8444S	0-1,2 литра	6,7	ACEA A5/B5	

1. Включая замену фильтра.
2. Требование по качеству масла должно выполняться, даже если согласно диаграмме выбрана другая вязкость.

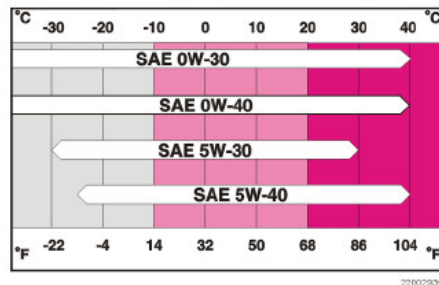

Табличка с указанием масла

На табличке с указанием масла приводятся:

1. качество масла
2. вязкость

## Заправочные емкости

Прежде чем руководствоваться указаниями в этой таблице относительно качества масла, его вязкости и заправочного объема, требуется проверить, нет ли на капоте двигателя таблички с указанием таких данных о масле, см. расположение на стр. 224.

Вариант двигателя		Объем заливаемого масла между отметками MIN - MAX	Объем <sup>1</sup> литры	Рекомендуемое качество масла	Вязкость <sup>2</sup>
2.5T	B5254T2	0-1,2 литра	5,8	ACEA A1/B1	SAE 5W-30
T6	B6294T	0-1,5 литра	6,6		
D5 AWD	D5244T	0-2,0 литра	6,5	ACEA A3/B3/B4	SAE 0W-30

1. Включая замену фильтра.
2. Требование по качеству масла должно выполняться, даже если согласно диаграмме выбрана другая вязкость.

### Экстремальные условия эксплуатации

Проверяйте масло более часто при эксплуатации автомобиля в экстремальных условиях, например, в гористой местности с частыми торможениями двигателем или при езде по автомагистралям на высокой скорости. Это может привести к чрезмерному повышению температуры или повышенному расходу масла.

Бензиновые двигатели: При эксплуатации автомобиля в экстремальных условиях используйте полностью синтетическое масло для двигателя - двигатель получает дополнительную защиту.

Volvo рекомендует использовать маслопродукты Castrol®.

### ВАЖНО!

Используйте только масло рекомендуемого качества и требуемой вязкости. Не используйте дополнительные присадки к маслу. Они могут повредить двигатель. Если залито другое масло, обратитесь за помощью на ближайшую официальную станцию техобслуживания Volvo.

## Прочие жидкости и смазочные вещества

Жидкость	Вариант двигателя/число элементов	Объем	Рекомендуемое качество
Масло для коробки передач	Механическая, 6-ступенчатая (M66)	2,0 литра	Трансмиссионное масло: MTF 97309
	Автоматическая коробка передач (AW55-51)	7,2 литра	Трансмиссионное масло: JWS 3309
	Автоматическая коробка передач (GM4T65)	12,7 литра	Трансмиссионное масло: Dexron III G
	Автоматическая коробка передач (TF-80SC)	7,0 литра	Трансмиссионное масло: JWS 3309
Охлаждающая жидкость	Бензиновый двигатель 2.5T	9,0 литра	Охлаждающая жидкость с антикоррозионной защитой, смешанная с водой, см. упаковку. Термостат открывается при: бензиновые двигатели 90 °С, дизельные двигатели 82 °С.
	Бензиновый двигатель T6	10,5 литра	
	Бензиновый двигатель V8	10,2 литра	
	Дизельный двигатель D5	12,5 литра	
Кондиционирование воздуха		1000 гр.	Масло: PAG
	с А/С в задней части салона	1300 гр.	Хладагент R134a (HFC134a)
Тормозная жидкость		0,6 литра	DOT 4+
Сервоусилитель руля	Система:	1,0 литра	Масло для усилителя руля: WSS M2C204-A или аналогичный продукт с такими же техническими характеристиками.
	в том числе бачок	0,2 литра	
Омывающая жидкость		6,5 литров	При отрицательной температуре рекомендуется смешивать с водой рекомендуемое Volvo морозостойчивое средство.

### ВАЖНО!

Для сохранения коробки передач следует использовать рекомендуемое трансмиссионное масло, которое запрещается смешивать с другим трансмиссионным маслом. Если залито другое трансмиссионное масло, обратитесь на ближайшую официальную станцию техобслуживания Volvo для проведения сервисных работ.

## Топливо

## Расход, выбросы

Двигатель		Коробка передач	Расход литры/100 км	Выброс диоксида углерода (CO <sub>2</sub> ) г/км	Объем бака литры
2.5T	B5254T2	Механическая, 6-ступенчатая (M66)	11,1 (11,2) <sup>1</sup>	266 (269) <sup>1</sup>	80
		Автоматическая коробка передач (AW 55-51)	11,7 (11,8) <sup>1</sup>	280 (282) <sup>1</sup>	
T6	B6294T	Автоматическая коробка передач (GM4T65)	12,7	304	80
V8 AWD	B8444S	Автоматическая коробка передач (TF-80SC)	13,3 (13,5) <sup>1</sup>	317 (322) <sup>1</sup>	80
D5 AWD	D5244T	Механическая, 6-ступенчатая (M66)	8,2	216	68
		Автоматическая коробка передач (AW 55-51)	9,0	239	

1. Для 7-местной модели.

### Расход топлива и выброс диоксида углерода

Официальные значения расхода топлива получены в ходе стандартного цикла движения в соответствии с директивой ЕС 80/1268 comb. Расход топлива может иметь другое значение, если автомобиль оснащен дополнительным оборудованием, влияющим на массу автомобиля. На расход топлива также влияет манера езды и другие не технические факторы. Расход топлива возрастает, а мощность двигателя снижается при использовании бензина с октановым числом 91.

### Бензин

Большинство двигателей могут работать на бензине с октановым числом 91, 95 и 98 RON.

- 91 RON **не разрешается** использовать для 4-цилиндровых двигателей.
- Топливо с октановым числом 95 может использоваться для обычной езды.
- Топливо с октановым числом 98 рекомендуется для максимальной мощности и минимального потребления топлива.

При эксплуатации автомобиля в жаркую погоду при температуре выше +38 °C для достижения максимальной мощности и минимального расхода топлива рекомендуется использовать топливо с наиболее высоким октановым числом.

Бензин: Norm EN 228

Дизель: Norm EN 590

## Катализатор

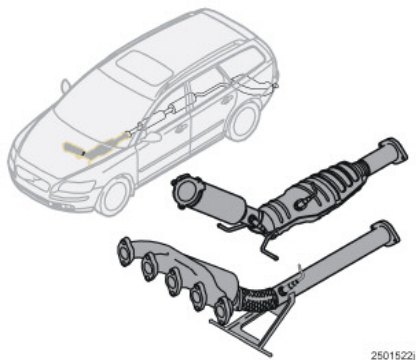

## Катализатор

Катализатор служит для очистки выхлопных газов. Он помещен в потоке выхлопных газов близко к двигателю, чтобы быстро достигалась рабочая температура.

Катализатор представляет собой монолит (из керамики или металла), пронизанный каналами. Стенки каналов покрыты тонким слоем платины/родия/палладия. Эти металлы действуют как катализаторы, т.е. они ускоряют химические процессы, но сами не расходуются.

## Лямбда-зонд™ кислородный датчик

Лямбда-зонд является частью системы управления. Он служит для уменьшения выбросов и повышения экономии топлива.

Кислородный датчик контролирует содержание кислорода в отработавших газах из двигателя. Данные, полученные от анализа газов, поступают в электронную систему, которая непрерывно управляет инжекторными клапанами. Таким образом, непрерывно корректируется соотношение топлива и воздуха, поступающих в двигатель. Такая регулировка создает оптимальные условия для эффективного сгорания и вредных веществ (углеводородов, оксида углерода и оксидов азота) с помощью трехканального катализатора.



## Электросистема

### Общие сведения

Система напряжением 12 В с генератором переменного тока, регулируемого напряжением. Однополюсная система, в которой шасси и станина двигателя используются в качестве проводника. Отрицательный полюс подсоединен к шасси.

### Аккумуляторная батарея

Рабочие характеристики	Двигатель			
	2.5T	T6	V8 AWD	D5 AWD
Напряжение	12 В	12 В	12 В	12 В
Способность холодного старта (ССА)	600 А <sup>1</sup>	600 А <sup>1</sup>	600 А <sup>1</sup>	800 А
Резерв (RC)	120 мин.	120 мин.	120 мин.	170 мин.

1. На автомобиле со стояночным отопителем установлена аккумуляторная батарея 800 А.

При замене аккумуляторной батареи убедитесь, что новая аккумуляторная батарея имеет такую же способность холодного старта и резервную емкость, как и оригинальная (см. наклейку на аккумуляторной батарее).

### Генератор

Рабочие характеристики	Двигатель			
	2.5T	T6	V8 AWD	D5 AWD
Макс. сила тока (А)	140	160	180	140

### Стартер

Рабочие характеристики	Двигатель			
	2.5T	T6	V8 AWD	D5 AWD
Мощность (кВт)	1,4	1,7	2,0	2,2

## Лампы накаливая

Освещение	Мощность Вт	Цоколь
1. Дальний/ближний свет	55	H7
2. Би-ксеноновые лампы	35	D2R
3. Противотуманный свет, впереди	55	H1
4. Передний габаритный свет, передний стояночный свет, передний боковой габаритный свет, освещение номерного знака, освещение порогов сзади	5	W 2,1x9,5d
5. Мигающие сигналы впереди, задний противотуманный свет	21	BAY9s
6. Боковые мигающие сигналы	5	W 2,1x9,5d
7. Сигнал торможения, задний свет	21	BAY15d
8. Задние мигающие сигналы	21	BA15s
9. Габаритный свет сзади	4	BAZ15s
10. Косметическое зеркало	1,2	SV5,5
11. Освещение передних порогов, освещение багажного отделения	5	SV8,5
Освещение отделения для перчаток	3	BA9

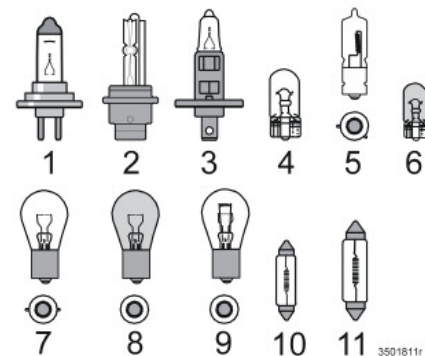



<b>А</b>	
Аварийная мигающая сигнализация .....	50
Автоматическая коробка передач .....	108
Автоматическое запирание .....	95
Адаптивная система .....	108
Аккумуляторная батарея .....	119, 161, 169, 232
Аккумуляторная батарея, перегрузка .....	103
Активный звонок, функции .....	216
<b>Б</b>	
Багажное отделение .....	179
Багажное отделение, увеличение в длину .....	84
Безопасность .....	11
Беременные женщины .....	13
Ближний свет .....	47, 174
Блок реле/предохранителей .....	181
Блокировка для безопасности детей .....	44, 98
Блокировка замков .....	45, 96
Блокировка селектора передач .....	109
Боковой габаритный свет .....	174
Боковой мигающий фонарь .....	175
Боковые мигающие огни .....	175
Боковые подушки безопасности .....	20
Бортовой компьютер .....	51
Буксирная скоба .....	118
Буксировка .....	117
Буксировочный крюк .....	122
<b>В</b>	
Вентилятор .....	65
Вентилятор, ЕСС .....	68
Вентиляционные сопла .....	63
Вес прицепа .....	225
Весы .....	225
Возврат компакт-диска .....	207
Временное запасное колесо "Temporary Spare" .....	139
Встроенная фиксируемая ремнем подушка .....	33
Выбросы .....	230
Вязкость .....	227
<b>Г</b>	
Габаритные огни .....	46
Габаритный свет .....	174
Генератор .....	232
Герметизация шин, временная .....	147
Гнездо для наушников .....	189
Гнездо прикуривателя .....	45
Гремучий газ .....	170
Громкость, разговор .....	216
<b>Д</b>	
Давление в шинах, рекомендованное .....	141
Давление масла .....	40
Дальний свет .....	38, 47, 174
Данные об автомобиле .....	160
Датчик дождя .....	48
Датчик наружной температуры .....	38
Датчик температуры .....	38
Датчики сигнализации .....	45
Датчики столкновения .....	23
Дверь задка, открытие .....	54
Двигательный отсек .....	162
Дети в автомобиле, размещение .....	31
Детское кресло и надувная подушка безопасности .....	29
Детское кресло, установка .....	35
Динамики низких частот .....	194
Диод сигнализации .....	100
Диоксид углерода .....	230
Диски cd/md .....	204

Дисплей .....	42
Дополнительный отопитель .....	70
Дополнительный свет .....	45

<b>Е</b>	
Езда по воде .....	102

<b>Ж</b>	
Жидкости .....	229
Жидкость для сцепления .....	166

<b>З</b>	
Задний противотуманный свет .....	46, 178
Задняя комби-фара .....	176
Замок рулевого колеса .....	105
Запасное колесо .....	144
Запирание .....	95
Запотевание .....	62
Защита от защемления .....	60
Защита от коррозии, восстановление .....	157
Защитная сетка .....	86
Защитные решетки .....	87
Зеркала заднего вида .....	57
Зеркала заднего вида с электрообогревом .....	50
Зеркала заднего вида, складывающиеся .....	45
Зимние шины .....	139

<b>И</b>	
Интервальный режим работы .....	48
Интерьер салона .....	71
Информационно-развлекательная система .....	186
Информационный дисплей .....	42
Использование меню .....	188

<b>К</b>	
Капот .....	162
Капот, открытие .....	53
Катализатор .....	231
Качество бензина .....	230
Качество масла .....	227
Клавиатура на рулевом колесе .....	188
Климатическая установка .....	62
Ключ .....	92, 93
Ключ зажигания .....	105
Колеса и шины .....	137
Колеса, демонтаж .....	145
Колеса, направление вращения .....	142
Колеса, установка .....	146
Комбинированный прибор .....	38
Конденсат .....	163
Кондиционирование воздуха, задняя часть салона .....	44
Контрольные и предупреждающие символы .....	38, 39
Контрольные индикаторы .....	39
Косметическое зеркало .....	179
Кресло с электроприводом .....	73
Кресло, положение сидения .....	72
Крышка топливного бака .....	104
<b>Л</b>	
Лакокрасочное покрытие, код цвета .....	156
Лампы накаливания .....	172
Люк в крыше .....	59
Лямбда-зонд .....	231
<b>М</b>	
Масло для двигателя .....	164, 227
Масло для системы тормозов .....	166
Масло для сцепления .....	166
Масло сервоусилителя руля .....	167
Масляный фильтр .....	164
Мертвая зона (BLIS) .....	133
Места для хранения вещей в салоне .....	77
“Мигание” дальним светом фар .....	47
Мигающие сигналы .....	175
Мойка автомобиля .....	154
<b>Н</b>	
Надувной занавес .....	23
Надувные подушки и надувные занавесы, осмотр .....	28
Нанесение воскового покрытия и полировка .....	155
Напольные коврики .....	78
Напоминание о ремне безопасности .....	13
Направление света фар .....	130
Настройка звука .....	193
Настройки меню и выбор меню, аудиосистема .....	208
Натяжитель ремня безопасности .....	14
Новости, установка .....	198
Номер IMEI .....	218
<b>О</b>	
Обзор приборов, автомобиль с левосторонним управлением .....	6
Обзор приборов, автомобиль с правосторонним управлением .....	8
Обновление частоты, автоматическое .....	202
Обозначение типа .....	224
Оборудование для безопасности детей .....	29
Объем бака .....	230
Одометр .....	38
Омыватель ветрового стекла .....	48
Омыватель и очиститель, заднее стекло .....	49
Омыватель фар .....	48

Омывающая жидкость .....	165
Освещение .....	172
Освещение номерного знака .....	178
Освещение порогов .....	178
Освещение при выходе из автомобиля .....	47
Освещение салона .....	75
Отделение для перчаток .....	78, 96
Отпирание .....	95
Охлаждающая жидкость .....	165
Очиститель ветрового стекла .....	48

<b>П</b>	
Панели управления, аудио .....	187
Панель освещения .....	46
Панель управления в двери водителя .....	10
Парковка .....	115
Передние кресла с электрообогревом .....	50
Передняя комби-фара .....	173
Переключатели на средней консоли .....	44
Переключатель, телефон .....	213
Повреждения лакокрасочного покрытия, восстановление .....	156
Подвижное сидение .....	82
Подголовники, сзади .....	83
Подсветка приборов .....	46
Подушка безопасности на стороне пассажира .....	15
Поиск PI .....	198
Поиск радиостанций .....	196
Полировка и нанесение воскового покрытия .....	155
Полный вес .....	225
Положение ожидания .....	213
Положения рычага переключения передач, шесть передач .....	107
Помощь при парковке .....	45
Понижение громкости звука, телефонный разговор .....	213

Предохранители .....	180
Предупреждающие индикаторы .....	39
Прицеп .....	120
Программа техобслуживания .....	160
Произвольный порядок .....	204, 206
Противотуманная фара .....	46, 175
Птичий помет .....	154
Пульт дистанционного управления .....	92, 190
Пульт дистанционного управления, замена батарейки .....	94
Пуск от вспомогательного источника .....	119
Пятна .....	154

## **Р**

Рабочий вес .....	225
Радиотекст .....	199
Размеры .....	225
Размещение груза в багажнике .....	85
Распределение воздуха, А/С .....	65
Распределение воздуха, ECC .....	67
Расстояние, которое может пройти автомобиль до пустого топливного бака .....	51
Расход топлива .....	230
Расход топлива, в данный момент .....	51
Региональные радиoproграммы .....	202
Регулировка звука, типы программ .....	193
Регулировка направления света фар .....	46
Регулировка положения рулевого колеса .....	54
Регулятор громкости .....	192
Режим ожидания .....	213
Ремни безопасности .....	12
Рециркуляция .....	64
Ручной тормоз .....	53

## **С**

Селектор передач, положение ручного режима .....	110
Символы .....	39
Система SRS .....	17
Система безопасности, автоматическая коробка передач .....	108
Система качества воздуха, ECC .....	66
Система креплений ISOFIX .....	33
Система очистки отработавших газов .....	40
Система поддержания постоянной скорости .....	52
Система стабилизации .....	114
Сканирование .....	198
Сканирование, cd/md .....	204
Складывание вперед, задние сидения .....	82
Скользкое дорожное покрытие .....	102
Смазочные материалы .....	229
Смена дорожки, cd/md .....	204
Солнцезащитная шторка .....	60
Сообщение, дисплей .....	42
Сохранение станций в памяти .....	196, 197
Спидометр .....	38
Спинка переднего сидения, складывание .....	72
Средний расход топлива .....	51
Стартер .....	232
Стеклоподъемники .....	55
Стояночный отопитель, аккумуляторная батарея и топливо .....	70
Стояночный отопитель, стоянка .....	69
Стояночный свет .....	174
Стояночный тормоз .....	53
Счетчик пройденного пути .....	38
Счетчик топлива .....	38

## **Т**

Табличка с указанием масла .....	224, 227
Таймер .....	64
Тахометр .....	38
Тексты под рубрикой "Важно" .....	2
Тексты под рубрикой "Внимание" .....	2
Тексты под рубрикой "Предостережение" .....	2
Телефонная книжка .....	217
Телефонная система .....	210
Телефонная трубка .....	215
Технические характеристики двигателя .....	226
Тонированный экран .....	88
Топливная система .....	163
Топливо, заправка .....	104
Тормозная жидкость .....	166
Тормозная система .....	40
ТР, дорожная информация .....	199
Треугольный знак аварийной остановки .....	143

## **У**

Указатели поворотов .....	38, 175
Ускоренная перемотка .....	204
Ускоренный выбор, телефон .....	213
устройстве смены КД .....	206
Уход за автомобилем .....	153

## **Ф**

Фары .....	46
Фиксированное положение .....	47
Фиксируемая ремнем подушка, встроенная .....	33
Функции звуковоспроизводящей системы .....	192
Функции пульта дистанционного управления .....	93
Функции телефона .....	212
Функция Lock-up .....	108
Функция контроля силы тяги .....	114

<b>Х</b>	Электрообогрев передних кресел .....65
Хладагент .....62	Электрообогреваемое заднее стекло .....50
Хлыстовые травмы шеи .....24	Электрообогреваемые зеркала заднего вида .50, 65
Холодный старт .....108	Электросистема .....232
<b>Ц</b>	<b>А</b>
Цветовой код, лакокрасочное покрытие .....156	A/C .....64, 65
<b>Ч</b>	ABS .....40
Часы .....38	AUTO, ECC .....67
Чистка обивки .....154	<b>В</b>
Чистка ремней безопасности .....155	BLIS .....45, 133
Чистка, Мойка автомобиля .....154	<b>Д</b>
<b>Ш</b>	Disctext .....204
Шины, индикатор износа .....139	DSTC .....41, 44, 114
Шины, классы скорости .....138	<b>Е</b>
Шины, обозначение размера .....138	ECC .....66
Шины, управление автомобилем .....138	EON .....203
<b>Щ</b>	<b>К</b>
Щетки стеклоочистителей .....168	Kick-down .....108
<b>Э</b>	<b>М</b>
Эвакуация .....117	MY KEY .....209
Эквалайзер .....195	<b>Р</b>
Экологическая концепция .....3	PACOS .....18
Экономичное вождение .....102	PTY - тип программы .....200
Экстренные сообщения .....200	PTY, поиск .....201
Электрическая розетка .....53	
Электронная блокировка для безопасности детей .....98	
Электронная блокировка запуска двигателя 92, 105	
Электрообогрев заднего стекла .....65	

<b>R</b>	RDS .....198
RDS, возврат к исходным настройкам .....203	RME .....163
<b>S</b>	SIM-карта .....214
SIM-карта, двойная .....218	Speed dial (Быстрый вызов) .....215
Speed dial (Быстрый вызов) .....215	SRS, переключатель .....19
SRS, переключатель .....19	STC .....114
STC .....114	Sub-woofer .....194
Sub-woofer .....194	Surround .....194
Surround .....194	<b>V</b>
<b>V</b>	Volvo Car Corporation и окружающая среда .....3
Volvo Car Corporation и окружающая среда .....3	<b>W</b>
<b>W</b>	WHIPS .....24
WHIPS .....24	



TP 7582 (Russian). AT 0446. Printed in Sweden, Elanders Infologistics Väst AB, Mölnlycke 2004